

Vladimir Stipetić · Nenad Vekarić

Povijesna demografija Hrvatske



Hrvatska akademija
znanosti i umjetnosti,
Zavod za povijesne
znanosti u Dubrovniku

HRVATSKA AKADEMIJA ZNANOSTI I UMJETNOSTI
ZAVOD ZA POVIJESNE ZNANOSTI U DUBROVNIKU

Posebna izdanja

Serijski prilozi povijesti stanovništva Dubrovnika i okolice.

Knjiga 11

Urednik

Akademik ALICA WERTHEIMER-BALETIĆ

Recenzenti

Dr MIROSLAV BERTOŠA

Akademik ALICA WERTHEIMER-BALETIĆ

Prihvaćeno na 6. sjednici Razreda za društvene znanosti
HAZU od 18. lipnja 2003.

ISSN 1330-075X

ISBN 953-154-605-3

VLADIMIR STIPETIĆ I NENAD VEKARIĆ

POVIJESNA DEMOGRAFIJA HRVATSKE



• Zagreb - Dubrovnik
2004.

CIP - Katalogizacija u publikaciji
Dubrovačke knjižnice Dubrovnik

UDK 314(497.5)(091)
94(497.5):314

STIPETIĆ, Vladimir
Povijesna demografija Hrvatske /
Vladimir Stipetić i Nenad Vekarić. –
Zagreb ; Dubrovnik : HAZU, Zavod
za povijesne znanosti, 2004. – 372 str. :
ilustr. ; 24 cm. – (Posebna izdanja / HAZU,
Zavod za povijesne znanosti u Dubrovniku.
Serija Prilozi povijesti stanovništva Dubrovnika
i okolice, ISSN 1330-075X ; knj. 11)

Bibliografija: str. 255-325 i uz tekst. –
Summary ; Resume – Kazala

ISBN 953-154-605-3

1. Vekarić, Nenad

U sufinanciranju izdavanja ove knjige sudjelovali su:
Ministarstvo znanosti i tehnologije Republike Hrvatske
Poglavarstvo grada Dubrovnika

SADRŽAJ

<i>Predgovor</i>	7
UVOD	9
Praishodište i budućnost: povijesna znanost	12
Korijeni povijesnodemografskih istraživanja u Hrvatskoj - <i>tradicijski</i> i <i>povijesno-ekonomski smjer</i>	13
<i>Demografsko-statistički smjer</i>	16
<i>Povijesnomedicinski i antropološki smjer</i>	18
<i>Dokumentaristički i genealoški smjer</i>	19
<i>Demogeografski smjer</i>	20
Proboj povijesnodemografskih istraživanja u Hrvatskoj - <i>demografski smjer</i>	20
<i>Socijalnoantropološki smjer u povijesnoj demografiji</i>	21
INFRASTRUKTURA	23
Priručnici	23
Građa	26
Matične knjige	28
ISTRAŽIVANJA STANOVNIŠTVA HRVATSKE	33
Povijesnodemografske sinteze	34
Demografska tranzicija	51
Problem depopulacije i deagrarizacije	53
Žrtve rata i demografski gubici	56
Gladi i epidemije	63
Etničke i nacionalne skupine u Hrvatskoj	69
Arheologija i antropologija - perspektivne discipline za istraživanje etnosa	74
Uključivanje povijesne demografije - istraživanje vjerske i nacionalne strukture	83
Nacionalne manjine u Hrvatskoj	86
<i>Albanci</i>	86
<i>Crnogorci</i>	86
<i>Česi, Slovaci, Rusini i Ukrajinci</i>	87
<i>Grci</i>	87
<i>Mađari</i>	88
<i>Muslimani - Bošnjaci</i>	88
<i>Nijemci i Austrijanci</i>	89
<i>Romi</i>	90
<i>Slovenci</i>	91
<i>Srbi</i>	92

<i>Talijani</i>	96
<i>Židovi</i>	98
<i>Ostali</i>	102
Istraživanja obiteljskih struktura	102
Marginalne skupine	109
REGIONALNA ISTRAŽIVANJA	113
Hrvatska i Slavonija.....	113
Zagreb	121
Sjeverozapadna Hrvatska	128
Slavonija	141
Banija, Kordun i Lika	156
Rijeka, Primorje i Gorski kotar.....	160
Istra i Kvarner	162
Dalmacija	178
Dubrovnik	201
HRVATI IZVAN HRVATSKE.....	217
Autohtoni Hrvati u Bosni i Hercegovini, Boki kotorskoj i Sloveniji	217
<i>Antemurale Christianitatis</i> - bijeg iz vlastite zemlje	221
Mediteran - mreža migracijskih smjerova.....	225
Janjevo - jedini preživjeli ostatak dubrovačke ekspanzije na Balkanu.....	232
Iseljavanje u prekoceanske zemlje	233
POGLED IZVANA: INOZEMNI ISTRAŽIVAČI POVIJESTI STANOVNIŠTVA HRVATSKE.....	237
OCJENA OSTVARENOG NAPRETKA I PERSPEKTIVE POVIJESNE DEMOGRAFIJE U HRVATSKOJ.....	247
Stvaranje novih povijesnodemografskih priručnika	249
Kritička analiza izvora.....	250
Sofisticirane povijesnodemografske analize - razvoj metodologije	251
Nastavak regionalnih istraživanja do novih sinteza	254
Institucionalizacija	254
<i>Literatura</i>	255
<i>Indeks imena</i>	326
<i>Indeks zemljopisnog nazivlja</i>	337
HISTORICAL DEMOGRAPHY IN CROATIA (<i>Summary</i>)	349
DEMOGRAPHIE HISTORIQUE DE LA CROATIE (<i>Résumé</i>)	359

Predgovor

Povijesna demografija proširila je spektar istraživačkih pitanja, skrenula pozornost na neke zanemarene aspekte ljudske povijesti. Raširila je lepezu korisnih, ali nekoć slabo korištenih arhivskih vrela (matičnih knjiga, popisa i dr.), koja će, stvaranjem posebne metodologije, pripremiti za povijesnu analizu. Iako je razvila specifične metode, uglavnom kvantitativno-analitičkog karaktera, te su metode u povijesnoj demografiji samo sredstvo da se razvojni procesi bolje uoče i spoznaju. Vrlo važno sredstvo, ali nipošto jedino. Tek, umrežene s metodama drugih znanstvenih disciplina, povijesnih, zemljopisnih, ekonomskih, etnografskih, lingvističkih, medicinskih i inih, one mogu pridonijeti temeljnom cilju povijesne demografije - spoznaji procesa u stanovništvu.

Pregled istraživanja povijesti stanovništva Hrvatske, koji iznosimo u ovoj knjizi, stoga se neće ograničiti samo na istraživačke pothvate koji su obavljani specifičnim povijesnodemografskim metodama. Ti radovi bit će okosnica, na njih ćemo se detaljnije osvrutati, analizirati, valorizirati. No, uz njih prikazali smo i niz drugih radova o stanovništvu rađenih drugom metodologijom koji, zajedno s povijesnodemografskim, pridonose boljoj spoznaji procesa koji su se odvijali u stanovništvu.

Dakako, široko shvaćen pojam povijesne demografije otežao nam je posao. Naš rad ima praznina, i tematskih i bibliografskih. Lakše bismo posao obavili prihvaćanjem restriktivne definicije. No, ovaj pregled nema pretenziju potpunosti. Temeljni cilj zbog kojeg smo pristupili ovom poslu jest: olakšati snalaženje istraživačima, a pogotovo mladim istraživačima, koji tek ulaze u šumu povijesne demografije i kojima se teško snaći u mnoštvu literature, razasute i po etabliranim časopisima i po gotovo anonimnim zbornicima, u izdanjima poznatih znanstvenih ustanova, ali i u vlastitim nakladama. Imajući u vidu taj cilj, željeli smo prikazati osnovne smjerove i interese povijesne demografije u dosadašnjim istraživanjima u Hrvatskoj i donijeti što veći broj bibliografskih jedinica koje se bave poviješću stanovništva kako bi,

neovisno o valjanosti naših interpretacija, ova knjiga bila koristan priručnik onima koji se žele baviti povijesnom demografijom.

Tom cilju podredili smo i koncepciju knjige. Ona nema čvrste granice - ne slijedi dosljedno ni kronološke ni teritorijalne ni problematske kriterije. Ona je zamišljena kao *potpourri* iz kojeg će se dosadašnji rezultati i spektar istraživačkih tema "metodom povećala" fokusirati, u funkciji poticaja istraživačkih mogućnosti.

Nastojali smo izbjeći da ova knjiga bude monografsko djelo isključivo o povijesnoj demografiji Hrvatske, svjesni da takav pristup ne donosi prave rezultate. Već prije gotovo 200 godina kazat će Sent Hilaire: "Uistinu, ovo naše doba ima takav karakter da se je gotovo nemoguće ograničiti na običnu monografiju. Proučavaš li neki objekt u izolaciji, bit ćeš jedino kadar vratiti se njemu samome; i, zauzvrat nikad o njemu nećeš steći savršeno znanje. Ali promatraš li ga u sklopu bića i kategorija, koja su međusobno raznoliko povezana, a ipak odvojena, otkrit ćeš za taj predmet širi raspon odnosa. Upoznat ćeš ga bolje, čak i njegove posebnosti; no najvažnije je što ćeš, promatrajući ga u samom središtu njegova djelovanja, točno znati kako se on ponaša u vanjskom svijetu i koje su njegove odlike nastale kao reakcije na njegovo okruženje".¹ Tako je i povijesna demografija u ovoj knjizi samo u središtu pažnje, ali povezana s drugim društvenim znanostima i disciplinama. Stoga nismo ni odredili čvrste granice prema drugim disciplinama. Ta nam se granica u današnjem multidisciplinarnom pristupu znanosti čini irelevantnom. Kad bismo tu granicu htjeli povući i prema povijesnoj demografiji najsrodnijoj znanosti - demografiji, već bismo se susreli s velikim poteškoćama. Gdje je ta granica? Je li ona kronološka ili metodološka? Ili (čemu bismo bili najskloniji) tu granicu treba odrediti s obzirom na cilj istraživanja - demografska istraživanja su u funkciji društvene aktualnosti, ona traže reakciju,

¹ Etienne Geoffroy Sent Hilaire, *Philosophie anatomique: des monstruosites humaines*. Paris, 1822: XXII-XXIII.

njihova je svrha da objasne procese u stanovništvu i da ta spoznaja bude izravno u funkciji promjene sadašnjosti. Povijesnodemografska istraživanja, pak, u funkciji su povijesne znanosti, njihova je svrha da objasne procese koji su se dogodili, a koji tek u drugom, posrednom, više kulturološkom smislu mogu, kao i povijesna znanost generalno, utjecati na promjenu sadašnjosti. Tako gledajući, čvrste granice između demografije i povijesne demografije nema - demografska studija protokom vremena postaje povijesnodemografskom, na isti način kao što će vojskovođa protokom vremena postati povijesnom ličnošću ili umjetničko djelo postati baštinom.

Neke smo granice ipak morali povući kako bismo posao u razumnom vremenu završili. Uz etnički izuzetak (Hrvati izvan Hrvatske), teritorijalna je granica današnji teritorij Republike Hrvatske. Ta se granica ne može uvijek konzekventno povući jer, zbog promjene teritorija, mnogi znanstveni radovi u sebi sadrže analizu teritorija koji nije identičan s današnjim državnopravnim okvirom. Gornja vremenska granica nije tako čvrsta, ona ide do onih vremena koja se mogu pratiti arhivskim vrelima. Donja vremenska granica je sredina 20. stoljeća. Stoga su i neke značajne demografske teme ostale izvan našeg domašaja (primjerice ekonomska migracija u zapadnoeuropske zemlje, reperkusije domovinskog rata itd.).

U knjizi smo htjeli predočiti rezultate rada velikog broja istraživača koji su se bavili demografskom poviješću i s golemim trudom prikupili činjenice o našoj demografskoj prošlosti. Težište smo stavili na činjenice i nove spoznaje do kojih su istraživači dolazili, a manje prostora poklanjali smo njihovim interpretacijama. Pokušali smo, dakle, izdvojiti trajne vrijednosti o određenim fenomenima, od interpretacija koje su nosile biljeg vremena, do pogleda krugova kojima je autor u životu pripadao. Ne bismo se, dakako, mogli suglasiti s Foucaultom, koji vjeruje da pojedinačni tekst ili autor vrijedi vrlo malo. Sigurni smo da, povezujući pojedinačne studije i njihove rezultate, stvaramo gusto nezaobilazno tkivo povijesne demografije, koje će biti korisno budućim istraživačima ne samo na području povijesne demografije, nego i povijesne znanosti i drugih znanstvenih disciplina.

Nedostaci ovog pregleda zacijelo nisu mali. Dijelom su objektivne, a dijelom, dakako, i subjektivne naravi. Neke teme ostale su i netaknute, neke su bolje, druge lošije obuhvaćene. Razasutost bibliografskih jedinica i veliki broj naslova objavljenih u mnogobrojnim

lokalnim edicijama i malim nakladama također su vjerojatno neke vrijedne naslove ostavili izvan našeg domašaja. Naše, pak, vlastite znanstvene preokupacije zacijelo su pridonijele da neki segment bude bolje obrađen, bilo tematski ili teritorijalno, od nekog drugog. No, smatrali smo da je kategorički imperativ sastaviti popis radova na početku istraživačkog rada,² kako bismo stigli do spoznaja o našoj demografskoj prošlosti i stvarnosti. Svjesni ograničenja, koja se nameću zbog nedostatne istraženosti mnogih pojava, kao i naših vlastitih ograničenja, ipak vjerujemo da će ova knjiga, usprkos svim nabrojenim i nenabrojenim nedostacima, korisno poslužiti istraživačima stanovništva u prošlosti i olakšati put u asimptotskom približavanju konačnoj spoznaji.

Na kraju, zahvaljujemo se svima koji su nam u ovom radu pomogli svojim dobronamjernim sugestijama. Zahvaljujemo se Mladenu Andreisu, Nataši Bajić-Žarko, Miroslavu i Slavenu Bertoši, Nevenki Bezić-Božanić, Sandiju Blagoniću, Jasni Čapo-Žmegač, Lovorki Čoralčić, Stjepanu Čosiću, Dragutinu Feletaru, Vladimiru Geigeru, Jakovu Gelu, Eugene A. Hammelu, Egidiju Iveticu, Zdenki Janeković-Römer, Jakovu Jelinčiću, Dušku Kečkemetu, Nikši Lučiću, Nikoli Mandiću, Marinu Maninu, Nenadu Močaninu, Mariji Mogorović-Crljenko, Darinku Muniću, Šimi Peričiću, Hrvoju Petriću, Draganu Primorcu, Tomislavu Raukaru, Dragu Roksandiću, Pavlu Rudanu, Albinu Senčiću, Marijanu Sivriću, Robertu Skenderoviću, Petru Strčiću, Franju Šanjeku, Draženu Vlahovu, Boženi Vranješ-Šoljan, Alici Wertheimer-Baletić, Zlati Živaković-Kerže i svima onima koji su nam na bilo koji način pomogli i olakšali rad. Dakako, njihovi savjeti, primjedbe i sugestije ne znače da su se ovi istaknuti znanstvenici složili sa svim stavovima koje smo zastupali. Autori su svjesni da su samo oni odgovorni za sve moguće propuste ili slabosti.

Zahvalni smo, također, i institucijama koje su nam susretljivošću svojih djelatnika olakšali rad - posebno *Institutu za folkloristiku* u Zagrebu (i bibliotekarki Anamariji Štambuk), *Leksikografskom zavodu "Miroslav Krleža"* (ravnatelju Vlahu Bogišiću, te Zrinki Panjkoti i Štefici Perić), *Njemačkoj narodnosnoj zajednici iz Osijeka*, *Državnom arhivu u Dubrovniku* (ravnatelju Ivu Oreškoviću i bibliotekarki Mariji Veselić) i *Dubrovačkim knjižnicama* u Dubrovniku (i ravnateljici Vesni Čučić).

U Dubrovniku i Zagrebu, 6. prosinca 2003. godine.

² A. Gramsci, *I Quaderni del Carcere*, 2. Torino: Einaudi editore, 1975: 1363.

UVOD

Druga polovica 20. stoljeća iznjedrila je nove smjerove u povijesnoj znanosti, koji u mnogočemu tangiraju negdašnja postignuća. Dva su glavna pravca tih promjena. Prvi se odnosi na recentnu povijest. Umjesto dominantno dinastičke i/ili faktografske historiografije, usredotočene na Europu,³ u kojoj su ličnosti os kretanja (kako je pregnantno formulirao Th. Carlyle rekavši: "Povijest svijeta je samo biografija velikih ljudi"), moderna je povijest napustila negdašnji eurocentrizam, okrenula se povijesti stanovništva i ljudi kao temeljnoj dinamičkoj sili povijesti, pri čemu se sve veće značenje pridalo ekonomskoj povijesti koja, istražujući ekonomsku moć, nalazi bitne odrednice supremaciji ili nazatku pojedinih zemalja u određenim razdobljima svjetske i europske povijesti.⁴

Drugi pravac tih promjena, razvojem prirodnih znanosti, okreće se prema korijenima povijesti čovječanstva, *prapovijesti*, razdoblju o kojemu nema pisanih spomenika. I u tim istraživanjima u središtu je čovjek, njegova genetska struktura. Genetička povijest Europljana bila je omogućena otkrićem da svaki čovjek nosi u sebi, u svakoj stanici svoga tijela, trag svojih predaka u deoksiribonukleinskoj kiselini. DNA se prenosi s

jednog naraštaja na drugi, u neprekinutom slijedu, u kojem je zapisana ne samo prošlost pojedinca, već i prošlost čovječanstva.⁵ Zato pomoću novih tekovina genetike možemo otkrivati i daleku prošlost stanovništva našeg planeta, ulazeći mnogo dublje u prošlost nego što to dopuštaju pisani dokumenti u kamenu ili na papirusu.⁶

Moderna je znanost stvorila nove discipline, nove metode. Dobili smo ključeve za potpunije razmatranje recentne povijesti (one između 1500. i 2000. godine), ali i daleke prošlosti ljudskog roda (starijeg od 15.000 godina).

Povijesna demografija relativno je nova znanstvena disciplina, bez obzira hoćemo li njezin nastanak odrediti vremenom nastanka termina (1933.),⁷ ili njezinim ustoličenjem kao povijesne discipline i zamahom (*l'École des Annales* u pedesetim i šezdesetim godinama 20. stoljeća), ili

³ I demografska je povijest započela kao "europska", jer se gotovo isključivo temeljila na istraživanju europskog stanovništva. Tek u novije vrijeme započelo se sa sličnim analizama za izvan europske zemlje i područja.

⁴ Moderna, kvantitativna makro-ekonomska analiza recentne povijesti pokazala je da postoje dugoročne tendencije uspona i padova pojedinih populacija i država, koje su u značajnoj mjeri korelirane s demografskim pojavama (ali ne samo njima). Vidi: Paul Kennedy, *The Rise and Fall of the Great Powers (Economic Change and Military Conflicts from 1500 to 2000)*. New York: Vintage Books, 1989.

⁵ Bryan Sykes, *Sedam Evinih kćeri*. Genetička povijest Europljana. Zagreb: Naklada Zadro, 2002: 1, piše: "Naša se povijest počinje otkrivati uz pomoć najnovijih dostignuća u genetičkoj tehnologiji. Danas već možemo početi iščitavati poruke iz prošlosti. Za razliku od starog pergamenta, naša DNK ne blijedi. Ne trune u zemlji, kao mač davno umrlog ratnika: Nju ne nagriza ni vjetar niti kiša, niti je razara plamen ili potres. Ona je putnik iz neke drevne zemlje, koji živi u svima nama".

⁶ Osobito važna spoznaja novog pristupa jest odbacivanje biološke osnovice podjele ljudi na rase. "Svi smo mi potpuna mješavina i istodobno smo svi međusobno povezani." (B. Sykes, *Sedam Evinih kćeri*: 253). Taj aksiom nove znanosti eliminira stavove istraživača koji su u svoje radove unosili spekulativne poglede o "rasnom podrijetlu" stanovništva.

⁷ Termin povijesna demografija prvi put je upotrijebljen 1933. godine u naslovu referata J. Bourdena (*Les Méthodes et la démographie historique*) na VII. međunarodnom kongresu povijesnih znanosti. Vidi: Miroslav Bertoša, »Matične knjige - arhivsko vrelo o demografskim previranjima predindustrijske Europe.« *Vjesnik Državnog arhiva u Rijeci* 41-42 (2000): 316.

ćemo je protegnuti i na ranije razdoblje, uvažavajući sve načinjene studije, koje su se pojavile prije termina i etabliranja znanstvene discipline, a po svojim obilježjima pripadaju povijesnodemografskim istraživanjima. Smještena granično između povijesne znanosti i geografije, ekonomske znanosti i demografije, u uskom dodiru s etnologijom, socijalnom antropologijom i antropologijom, povijesna demografija je u svojoj biti studij stanovništva u povijesti, s ciljem da rekonstruira demografsku sliku prošlosti i objasni uzroke i posljedice, koji utječu na izgled te slike.⁸

Iako mlada znanstvena disciplina, njezino je korijenje duboko. J. Dennis Willigan i Katherine A. Lynch, u svojoj knjizi *Sources and Methods of Historical Demography*, utvrđuju tri glavna korijena nove discipline: “metodolozičari”, “politički aritmetičari” i “teoretičari”.⁹ Među “metodolozičarima” prvo je ime Johna Graunta (1620-1674), čiju knjigu *Natural and Political Observations Mentioned in a Following Index and Made Upon the Bills of Mortality*, objavljenu 1662. godine, valja smatrati pionirskim djelom. Graunt istražuje londonske matične knjige, analizira vrijednost dobivenih rezultata, evaluira metode

pomoću kojih se mogu dobiti rezultati i daje sugestije kako da oni budu bolji. Grauntova knjiga brzo je naišla na odjek u Nizozemskoj, gdje istraživanja provode Ch. Huygens (1620-1699), J. Dewit (1625-1672) i J. Hudde (1628-1704), stvarajući tablice očekivane dobi života, što je detaljizirao E. Halley (1656-1742) oblikujući te tablice na temelju matičnih knjiga Breslave. U 18. stoljeću u Francuskoj, Njemačkoj i drugdje ima već mnogo takvih tablica.

Drugi korijen povijesna demografija vuče prema ranim ekonomistima koji su se bavili “političkom aritmetikom”. Prvu knjigu o tome i s tim naslovom piše W. Petty (1623-1687), postavljajući načelo da su populacijski procesi duboko povezani s konkretnim društveno-povijesnim uvjetima. Zahtijeva da se provedu popisi stanovništva, ali i drugih ekonomskih fenomena (stoke, plugova, kuća i dr.). Pettyeve stavove prihvaćaju u Engleskoj G. King (1648-1712), u Francuskoj S. de Vauban (1633-1707) i de Montyon (1733-1820), kao i mnogi drugi ekonomisti-politolozi onoga vremena.

Treći, najjači korijen debla povijesne demografije čine teoretičari razvoja stanovništva, među

⁸ Kod nas je objavljeno nekoliko radova koji govore o povijesnoj demografiji kao disciplini, odnosno o nekim njenim metodama. Vidi: Dušan Breznik, »Demografska analiza malih područja.« *Statistička revija* 24 (1974): 467-474; Mirjana Gross, *Historijska znanost. Razvoj, oblik, smjerovi*. Zagreb: Institut za hrvatsku povijest Sveučilišta u Zagrebu, 1976: 264-281 (poglavlje “Kvantitativne metode utvrđivanja činjenica”); Ista, *Historijska znanost. Razvoj, oblik, smjerovi* (II. izmijenjeno i dopunjeno izdanje). Zagreb: Sveučilišna naklada Liber, 1980: 264-281 (poglavlje “Kvantitativne metode utvrđivanja činjenica”); Vladimir Stipetić, »Predgovor.« u: Mirko Korenčić, *Naselja i stanovništvo Socijalističke Republike Hrvatske* (1857-1971). Zagreb: Djela JAZU 54, 1979: IX-XXII; Witold Kula, »Povijesna demografija. Demografija kao pomoćna povijesna znanost.« *Acta historico-oeconomica Iugoslaviae* 8 (1981): 17-79; Božena Vranješ-Šoljan, »Kvantitativne metode u povijesnim istraživanjima. Osvrt na nove primjene kvantitativnih metoda u ekonomskoj i socijalnoj povijesti.« *Radovi Instituta za hrvatsku povijest* 15 (1982): 235-241; Vladimir Stipetić, »J. Dennis Willigan - Katherine A. Lynch. *Sources and Methods of Historical Demography*. Academic Press, New York 1982, XVI + 506.« *Historijski zbornik* 37 (1984): 283-287; Stjepan Krivošić, »Izvori za historijsku demografiju: starije matične knjige.« *Arhivski vjesnik* 31 (1988):

13-30; Nenad Vekarić, »Primjena tablica ascendenata u historijskoj demografiji.« *Anali Zavoda za povijesne znanosti JAZU u Dubrovniku* 26 (1988): 223-236; Alica Wertheimer-Baletić, »Mjesto demografije u društvenim znanostima.« *Scientia Yugoslavica* 15/3-4 (1989): 95-101; Božena Vranješ-Šoljan, »Mjesto demografije u povijesnoj znanosti.« *Radovi Instituta za hrvatsku povijest* 22 (1989): 303-309; Stjepan Krivošić, »Izvori za historijsku demografiju - djelomični brojevi i poimenični popisi stanovništva.« *Arhivski vjesnik* 36 (1993): 159-170; Alica Wertheimer-Baletić, »Povezanost demografije s društvenim napose ekonomskim znanostima.« *Ekonomija* 1/10-12 (1995): 593-609; Mirjana Gross, *Suvremena historio-grafija. Korijeni, postignuća, traganja*. Zagreb: Novi liber i Zavod za hrvatsku povijest Filozofskog fakulteta Sveučilišta u Zagrebu, 1996 (vidi posebno poglavlje “Serijalna historija”, 250-256; Miroslav Bertoša, »Matične knjige - arhivsko vrelo o demografskim previranjima predindustrijske Europe.« *Vjesnik Državnog arhiva u Rijeci* 41-42 (2000): 315-352. Vidi i druge radove koji se dodiruju te teme: Josip Lučić, »Prilog pitanju historijske geografije.« *Historijski zbornik* 29-30 (1976-1977): 61-76.

⁹ J. Dennis Willigan i Katherine A. Lynch. *Sources and Methods of Historical Demography*. New York: Academic Press, 1982.

kojima se posebno ističe Thomas Robert Malthus (1766-1834). Čuveni Malthusov aksiom, prema kojem stanovništvo ima prirodnu tendenciju umnožavanja geometrijskom progresijom, dok se proizvodnja hrane umnožava aritmetičkom, bio je popularno objašnjenje mnogih ekonomista i političara za bijedu i siromaštvo većine onovremenog stanovništva. Ratovi, gladi i bolesti, koji su povećavali mortalitet, uspostavljali su narušenu ravnotežu između povećanja stanovništva i zaostajuće proizvodnje hrane. Zato je ograničavanje rađanja, po Malthusu, bio jedini ispravan način otklanjanja rastuće bijede stanovništva. Iako su mnogi ekonomisti, pa i Karl Marx (1818-1883), odbijali takve interpretacije, taj pravac i danas živi kod malobrojnih ekonomista u obliku koji nazivamo *neomaltuzijanstvo*.¹⁰

Afinitet između povijesne demografije i ciljeva opće povijesti obično se vezuje s francuskom školom povjesničara, koji su se okupili oko *l'École des Annales*¹¹ i koji su u više navrata isticali značenje povijesne demografije kao izvora povijesnih spoznaja (Braudel, Goubert i Le Roy Ladurie, Trevor-Roper i Hexter, Chaunu, Iggers, Stoianovich i drugi). Svi oni u svojim radovima opisuju i široko koriste demografska obilježja lokalnih i regionalnih zajednica, naglašavajući dugoročni utjecaj demografskih fenomena na sve aspekte društvenog života. Mnogi od njih, implicitno ili eksplicitno, smatraju da su veličina stanovništva, njegova struktura, gustoća i tendencija rasta ili pada neodvojive činjenice "materijalnog života" naroda (kao, primjerice, Braudel u svom djelu "Kapitalizam i materijalni život između 1400 i 1800."). Mnogi od demografskih radova *analista* orijentirani su prema objašnjenju događaja na europskoj pozornici od kraja srednjeg vijeka do početka 19. stoljeća. Pritom je, još od prvih radova Marca Blocha, težište na istraživanju prilika u povijesti sela i seljaštva

(*Les caractères originaux de l'histoire rurale française*, Paris 1968). Utvrđena je stoljetna stabilnost tog francuskog ruralnog svijeta u njegovim demografskim karakteristikama od 15. do 18. stoljeća, s isto takvim obilježjima u obrađivanju zemljišta, tehnikama proizvodnje i prinosima. Stoga je Le Roy Ladurie to razdoblje nazvao *l'histoire immobile*, a to ga je dovelo i do istraživanja povijesti klime Europe u 19. stoljeću. Zahvaljujući demografskim istraživanjima, stvorene su tako mnogobrojne nove hipoteze koje objašnjavaju povijesne događaje iz prošlosti, a koje će vjerojatno još dugo biti predmet diskusije.

Istraživanjima Michela Fleurya, Louisa Henrya, Pierrea Gouberta i drugih francuskih istraživača u prvim desetljećima druge polovice 20. stoljeća, koji su analizom matičnih knjiga, a potom i posebnim uputama (prvi put objavljenim 1956. godine)¹² dali prve metodološke obrasce demografskih istraživanja na tom izvornom materijalu, matične su knjige prestale biti zanemareno vrelo: postale su čudesni izvor za povijest puka, koji je, ipak, činio osnovicu povijesti. Danas znamo da oko 140 milijuna ljudi, koliko ih je po tim istraživanjima živjelo u Europi 1750. godine, nije ostavilo druge, pouzdanije ostatke svog života od upisa u matične knjige. Ti upisi najbitnijih trenutaka njihova života, datuma rođenja i krštenja, vjenčanja i smrti, postali su izvor za demografsku povijest, a u sve većoj mjeri i izvor za opću povijest. Pažljivim iščitavanjem i podvrgavanjem demografskoj analizi, ti na prvi pogled suhoparni podaci progovorili su gromkim glasom: omogućili lociranje pojedinih društvenih procesa, utvrđivanje njihove dinamike i naznaku trendova. Dok zakonski propisi, ukazi i proglašeni govore o izričitoj volji vladara ili država, ocrtavajući krivulju htićenja, matične knjige su stvarni dokument, popis sudbina, popis fiksnih trenutaka.

¹⁰ Vidi: V. Stipetić, »J. Dennis Willigan«: 284; Vladimir Stipetić, *Povijest hrvatske ekonomske misli*. Zagreb: Golden marketing, 2001: 595-596.

¹¹ Vidi o tome: M. Bertoša, »Matične knjige«: 315-352.

¹² Michel Fleury i Louis Henry, *Nouveau manuel de dépouillement et d'exploitation de l'état civil ancien: Deuxième édition*. Paris, 1976. Vidi o tome detaljnije: M. Bertoša, »Matične knjige«: 317-318.

Matične knjige otvorile su mogućnost istraživanja demografske slike nekog područja u prošlosti. Kao što krvna slika indicira stanje čovjekova zdravlja, tako demografska slika ocrtava stanje zdravlja jednoga društva. Dobrim iščitavanjem podataka iz matičnih knjiga, te stvaranjem statističkih uzoraka koji se ne zadovoljavaju samo pukim zbrajanjem rođenih i umrlih, već omogućavaju minucioznu analizu obiteljskih struktura, stvaraju se preduvjeti za dubinsku analizu povijesnih procesa, koji svoju refleksiju imaju u temeljnoj stanici društva - obitelji. Već su francuski demografi došli do zaključka da je za pravilno istraživanje demografske povijesti neophodno ustrojiti genealoške tablice pojedinih rodova. Uvjet za to stabilnost je porodičnih skupina: ona je, pak, mnogo niža u gradu nego na selu. Zato grad pruža manje nade u konačne spoznaje: na selu je živjelo, sve do početka 19. stoljeća, vjerojatno 85-90% ukupnog stanovništva Europe. Smrtnost je u gradu bila veća od rodnosti (kako je to u slučaju Zagreba dokazao i Krivošić), pa se grad demografski stalno obnavljao prirastom sa sela. Zbog toga se pažnja povijesnih demografa okreće selu kao osnovnom nosiocu biološke reprodukcije društva.

Od sredine 17. stoljeća čitava se pismena Europa potpisuje u matičnim knjigama: kod vjenčanja mladenci i svjedoci, kod rođenja roditelji i kumovi. Nezgrapnim rukama često su učinjeni križevi ili drugi znakovi ljudi nenaviklih na guščje pero i tintu. U mogućnosti smo preko tih knjiga pratiti kako se postupno smjenjuju razdoblja civilizacije - križ postaje sve rjeđi, a sve češći potpisi i čvrsti parafi onih kojima pisanje predstavlja posao. Na kraju križ postaje iznimka koja potvrđuje pobjedu pismenosti, možda najveću pobjedu humanističke Europe.

Mogućnosti koje je svojim istraživanjima otkrila povijesna demografija bile su obilato korištene ne samo u Francuskoj, već i u drugim zemljama. Istraživanja su išla sve dublje u prošlost i sve su više skidala koprenu s demografskih kretanja među zemljama europskog i izvan europskog kruga. Možda je najinteresantniji primjer

analiza života u selu Montaillou, podno Pireneja u Francuskoj, gdje je Jacques Fournier, biskup od Pamiersa, koji će kasnije postati papa Benedikt XII., vodio "inkvizitorski registar" u Avignonu, između 1318. i 1325. godine. Taj registar, koji opširno obrađuje živote 25 optuženih heretika - albigenžana - i svjedoka koji svi stanuju u selu Montaillou s 200-250 stanovnika, obradio je Le Roy Ladurie 1978. godine. Po njemu, to je tipično francusko selo onoga doba, kap vode u oceanu seoskog života, u kojoj se, zahvaljujući Fournierovu mikroskopu, vidi kako plivaju protozoe ljudskih bića. Centar je tog života domaćinstvo, pri čemu postoji velika razlika u bogatstvu pojedinih domaćinstava (čak 1:50, po Ladurieu). U obitelji se rađa prosječno 4,5 djeteta (između 1280. i 1324. godine). Gladi i epidemije su česte; one češće uzrokuju bijeg sa sela nego smrt od gladi ili bolesti. Preljub i rastave, korupcija i mito, oblici kontracepcije i dobivanja oprosta od grijeha, sve oblike života u jednoj seoskoj sredini opisuje Ladurie koristeći za to dotad malo poznat izvor.

PRAISHODIŠTE I BUDUĆNOST: POVIJESNA ZNANOST

Povijesna demografija izvire iz povijesne znanosti i javila se tek kada je povijesna znanost počela proširivati svoj vidokrug izvan usko shvaćene političke i dinastičke povijesti. Taj razvoj bio je posve logičan. Povijesna znanost trebala je prvo proći kroz fazu "grubog oranja", utvrditi temeljne činjenice i stvoriti nužnu infrastrukturu. Tek nakon tog pionirskog posla mogla je uslijediti faza iznijansiranih istraživanja, čije će jedno krilo biti i povijest stanovništva. Stoga se i prvi radovi s temom stanovništva događaju u krilu povijesne znanosti i obuhvaćaju one najvažnije momente, bitne u proučavanju političke povijesti, kao što su, primjerice, prva naseljavanja, razvoj patricijata, demografske katastrofe i sl.

Razvojem povijesnodemografskih istraživanja, razvojem i drugih disciplina (etnografija, genealogija i dr.) nastupa faza udaljavanja od povijesne znanosti. Discipline se razvijaju samostalno,

trasiraju vlastiti put i metode. Nema snažne interakcije između tih disciplina i povijesne znanosti, štoviše, magnetska se polja odbijaju.

U sljedećoj fazi (možemo kazati da se to kod nas zbiva u posljednjih 2-3 desetljeća) putovi se ponovno približavaju. Zasebne discipline sve se više vraćaju u okrilje povijesne znanosti. S najviše razine gledano, postaje jasno da te discipline zapravo čine skup metoda, a njihov je glavni cilj i rezultat spoznaja povijesnih zbivanja. S druge strane, transformira se pristup povjesničara. Oni s jedne strane akceptiraju rezultate tih disciplina, uzimajući ono najbitnije iz njih, a s druge strane, njihov interes nije više isključivo fokusiran na političku povijest, već se širi spektar istraživačkih tema, od kojih se mnoge odnose na pojave u stanovništvu (Tomislav Raukar, Drago Roksandić, Neven Budak, Božena Vranješ-Šoljan i dr.). Kako teče razvoj znanosti, sve više se brišu granice između pojedinih disciplina, odnosno multidisciplinarni pristup postaje nužni preduvjet kvalitetnog istraživanja u povijesnoj znanosti.

KORIJENI POVIJESNODEMOGRAFSKIH ISTRAŽIVANJA U HRVATSKOJ - TRADICIJSKI I POVIJESNO- EKONOMSKI SMJER

Znanstveno proučavanje povijesti stanovništva Hrvatske razvilo se gotovo paralelno iz dva ishodišta: jedno u krilu etnografije (*tradicijски smjer*), a drugo u krilu ekonomske znanosti (*povijesnoekonomski smjer*). Prvo je počelo od temeljne stanice društva, obitelji, drugo od naroda kao cjeline. Ta dva smjera dugo su išla paralelno, bez većeg međusobnog prožimanja. Stoljeće nakon tih prvih istraživanja doći će do sinteze,

¹³ Baltazar Bogišić, *Zbornik sadašnjih pravnih običaja u Južnih Slavena*, I. Zagreb: JAZU, 1874.

¹⁴ Ibid: 4. Kuća Maguda imala je 1806. godine 42 duše, "među njima 9 žena udatih a 13 djevojaka za udadbu" (str. 10).

koja će tvoriti suvremenu povijesnu demografiju u Hrvatskoj.

Iako prethodnika *tradicijskog smjera* povijesne demografije možemo vidjeti već u osobi Ognjislava Utješenovića Ostrožinskog, koji 1859. godine vrši anketu u selima Varaždinske županije, pravi začetnik tog smjera je Baldo (Baltazar) Bogišić (1834-1908). U svojim etnografskim istraživanjima rodni Konavala registrirao je i objasnio značajnu instituciju *neodijeljene kuće*, tzv. zadruga.¹³ U vrijeme njegovih istraživanja (treća četvrt 19. stoljeća) oko tri četvrtine svih obitelji u Konavlima živjelo je nepodijeljeno.¹⁴



Baldo Bogišić (1834-1908)

Godine 1888. u Hrvatskoj (tada Jugoslavenskoj) akademiji znanosti i umjetnosti osnovan je *Odbor za sabiranje spomenika tradicionalne literature* (koji je kasnije promijenio ime u *Odbor za narodni život i običaje južnih Slavena*),¹⁵ a nakon nekoliko godina pokrenuta i edicija *Zbornik za narodni život i običaje južnih Slavena* (prva knjiga tiskana je 1896. godine), koja je postala stožernom edicijom *tradicijskog smjera*. U toj je ediciji publiciran čitav niz radova, pretežito etnografskog karaktera, ali često i s vrlo značajnim

¹⁵ Mirko Marković, »Kako je došlo do osnutka Odbora za narodni život i običaje.« *Zbornik za narodni život i običaje*, JAZU, 51 (1989): 13-17.

odjeljcima o stanovništvu i njegovim demografskim obilježjima.¹⁶

Nešto kasnije, u prvoj četvrti 20. stoljeća, Jovan Cvijić (1865-1927) je, u okviru Srpske kraljevske akademije, započeo intenzivna istraživanja povijesti stanovništva. Sam je napisao nekoliko zapaženih knjiga o stanovništvu¹⁷ i pokrenuo veći broj istraživača koji su objavili brojne radove i knjige o stanovništvu pojedinih mikroregija. U Srpskoj kraljevskoj akademiji uspostavljena je serija *Naselja i poreklo stanovništva* u okviru šire edicije *Srpski etnografski zbornik*. Cvijićeva škola, iako srpske provenijencije, veliki je dio svog znanstvenog interesa usmjerila na hrvatske krajeve. Među stotinjak tiskanih radova o stanovništvu mikroregija, tiskane su i knjige o Pelješcu Nikole Zvonimira Bjelovučića (1922),¹⁸ o Dubrovniku i okolici Ilije Sindika (1926),¹⁹ o Rabu, Pagu i Viru Lucijana Marčića (1926),²⁰ o zadarskim i šibenskim otocima istog autora (1930),²¹ te o migracijama Srba u Hrvatsku (1923),²² odnosno Slavoniju (1926) Alekse Ivića.²³ Nakon II. svjetskog rata, Cvijićev niz nastavila je i SANU objavljivanjem knjige Iva Rubića o

Šolti (1960)²⁴ i Jovana Vukmanovića o Konavlima (1980).²⁵

Cvijićeva škola nosi sva obilježja *tradicijeske smjera* - od dobrih (proširenje istraživačkih tema, registracija etnografsko-demografske građe) do loših osobina (slabo korištenje arhivske građe, preveliko davanje značenja nepouzdanim usmenim vrelima i politička pretencioznost). No, radovi nastali za vrijeme Cvijićeve škole, odnosno neposredno nakon njegove smrti, "bez obzira na zamjerke koje im možemo uputiti", odraz su vremena, "tadašnji novitet na južnoslavenskim prostorima, odraz tadašnjih metodoloških uzanci."²⁶ Šteta je što je Cvijić radio po "velikosrpskom obrascu" (teritoriji na koje su se odnosila njegova istraživanja gotovo je podudaran s teritorijem zamišljene Velike Srbije), što pobuđuje sumnju u ta istraživanja, te zahtijeva verifikaciju i reinterperetaciju.²⁷ Karikaturalni oblik takvog usmjerenja dogodio se više od pola stoljeća nakon Cvijićeve smrti, kada je objavljena Vukmanovićeva knjiga o Konavlima, politički pretenciozna, "potpuno izvan vremena u kojem je objavljena, metodološki zastarjela, do krajnjih granica neanalitična, po načinu razmišljanja posve anakrona."²⁸

Istraživači *tradicijeske smjera* ostavili su vidljivi trag svojih istraživanja. Njihova važnost je u tome što su registrirane mnoge pojave u stanovništvu u 19. stoljeću, te što je afirmirana tema

¹⁶ Popis svih radova u ediciji *Zbornik za narodni život i običaje južnih Slavena* do uključivo 49. knjige, objavljene 1983. godine, vidi u: *Popis izdanja Jugoslavenske akademije 1867-1985*, I. Zagreb: JAZU, 1986: 144-162.

¹⁷ Jovan Cvijić, *Metanastazička kretanja, njihovi uzroci i posljedice*. Beograd: SKA, *Naselja i poreklo stanovništva*, knj. 12, 1922.

¹⁸ Nikola Zvonimir Bjelovučić, *Poluostrvo Rat (Pelješac)*. Beograd: SKA, *Naselja i poreklo stanovništva*, knj. 11, 1922.

¹⁹ Ilija Sindik, *Dubrovnik i okolina*. Beograd: SKA, *Naselja i poreklo stanovništva* knj. 23, 1926.

²⁰ Lucijan Marčić, *Antropogeografska ispitivanja po severodalmatinskim ostrvima (Rab, Pag, Vir)*. Beograd: SKA, *Naselja i poreklo stanovništva*, knj. 23, 1926.

²¹ Lucijan Marčić, *Zadarska i Šibenska ostrva*. Beograd: SKA, *Naselja i poreklo stanovništva*, knj. 26, 1930.

²² Alekse Ivić, *Migracije Srba u Hrvatsku tokom 16., 17. i 18. stoeća*. Subotica: SKA, *Naselja i poreklo stanovništva*, knj. 16, 1923.

²³ Alekse Ivić, *Migracije Srba u Slavoniju tokom 16., 17. i 18. stoeća*. Subotica: SKA, *Naselja i poreklo stanovništva*, knj. 21, 1926.

²⁴ Ivo Rubić, *Podrijetlo stanovništva otoka Šolte*. Beograd: SANU, *Naselja i poreklo stanovništva*, knj. 36, 1960.

²⁵ Jovan Vukmanović, Jovan. *Konavli*. Beograd: SANU, Posebna izdanja, knj. DXXVII, 1980.

²⁶ Niko Kapetanić i Nenad Vekarić, *Falsifikat o podrijetlu konavoskih rodova*. Dubrovnik: Zavod za povijesne znanosti HAZU, 1997: 101.

²⁷ Opširniju analizu Cvijićeve pristupa vidi u: Stanko Žuljić, »Kritički osvrt na neke zaključke i poruke J. Cvijića u njegovim antropogeografskim istraživanjima.«, u: *Političko-geografska i demografska pitanja Hrvatske*. Zagreb: Savez geografskih društava Hrvatske, 1991: 335-380.

²⁸ Autor je, boreći se za "srpsku stvar", previdio falsificirani izvor i na temelju tog izvora sagradio svoju knjigu, učinivši vjerojatno jedno od najnekvatetnijih djela ikad objavljenih u izdanju SANU (vidi: N. Kapetanić i N. Vekarić, *Falsifikat*: 101).

obitelji kao bitna u povijesnodemografskim istraživanjima. S napretkom povijesne demografije i usvajanjem drugih istraživačkih metoda, međutim, *tradicijski smjer* postaje anakron najviše iz dva razloga: zbog prevelikog oslanjanja na usmenu tradiciju, tj. nedovoljne uporabe arhivskih vreća, te zbog sklonosti nacionalnom romantizmu.

Drugi smjer proučavanja stanovništva Hrvatske razvio se među istraživačima povijesti gospodarstva (*povijesno-ekonomski smjer*). To ne treba čuditi, jer je bilo kakva ozbiljnija analiza u toj oblasti, valorizacija proizvodnje, potrošnje, trgovine, nemoguća bez poznavanja osnovnih podataka o stanovništvu područja koje se istražuje. Tako će i ekonomski povjesničar Ivan Erceg u svom radu »Uvod u ekonomsku povijest« kao jedan od tri osnovna predmeta proučavanja ekonomske povijesti Hrvatske navesti: "povijesno-demografsko kretanje na tlu hrvatskih zemalja".²⁹ Začetnik *povijesno-ekonomskog smjera* je Fran Vrbanić, čiji je rad o "demografskim prilikama u južnih Slavena" objavljen 1896. godine u izdanju JAZU. Vrbanić između ostaloga kaže: "Danas nije od tolike važnosti proučavati život pojedinih junaka koliko život čitavog naroda, zakone njegova razvoja, njegove uredbe, njegov javni i privatni život. Glede jugoslavenskih zemalja ova su ispitivanja jedva u zametku, ali organizacija službene statistike, koja se je u svim tim krajevima počela razvijati, prikupit će nam bogatu građu i za ovaj studij; samo da se nađe radnika, koji će ju upotrebiti u svrhe znanosti i praktičnoga života."³⁰ Tri godine kasnije, Vrbanić je u *Radu JAZU* objavio studiju »Jedno stoljeće u razvoju broja žiteljstva Hrvatske i Slavonije.«³¹ Komentirajući taj rad, Vladimir Stipetić naglašava: "To je monumentalna studija ne samo po rezultatima istraživanja do kojih je Vrbanić došao već prije svega

po metodološkim osnovama postavljenima za buduća socijalna istraživanja. Vrbanić, naime, ovdje dodaje povijesnu dimenziju svojim demografskim istraživanjima, stvarajući vremenske



Fran Vrbanić (1847-1909)

serije o stanovništvu Hrvatske i Slavonije i temeljuje kod nas "historijsku statistiku" (kako je on naziva), a posebno povijesnu demografiju.³² "Ozbiljni radnici na polju statistike - ističe Vrbanić - danas više ne misle na to, da svoje djelovanje stegnu samo na postojeće prilike, da se ograniče samo na sadašnjost; toga im ne dopušta niti znanstveno obrađivanje građe, niti sam predmet istraživanja. Zanimljivo je i poučno, a vrlo često od neprocjenjive koristi, poznavati postojeće prilike, u kojima živimo, te na koje se obzirati moramo u privatnom našem životu i u društvenim i političkim našim svezama. Drugo je dakako pitanje: možemo li uopće doći do točnoga i pouzdanoga poznavanja tih prilika i prosuditi njihovu važnost, njihovu snagu i jakost, njihov utpliv i uticaj na život budemo li ih gledali kao puke pojave, koje o sebi stoje, bez njihove unutarne sveze, bez obzira na njihov postanak i povremeni razvitak, bez obzira na uzroke, koji ih stvoriše, preinačiše i u njihovoj sadanjoj slici prikazaše? Država i ljudsko društvo, u kojem ti pojavi nastaju, razvijaju se i mijenjaju neprekidno; ova mijena

²⁹ Ivan Erceg, »Uvod u ekonomsku povijest.« *Acta historico-oeconomica* 22 (1995): 76.

³⁰ Fran Vrbanić, »Demografske prilike u južnih Slavena.« *Rad JAZU* 129 (1896): 254.

³¹ Fran Vrbanić, »Jedno stoljeće u razvoju broja žiteljstva Hrvatske i Slavonije« *Rad JAZU* 140 (1899): 17-58.

³² V. Stipetić, »Predgovor.«, u: Korenčić, Mirko: X-XI.

ne može biti na nje bez uticaja; još prije nego li njihovo mnoštvo pregledamo i uredimo, prije nego li o njima konačni sud stvorimo, već postadoše drugačijima, već spadaju u prošlost. Da nam stoga sve nastojanje u tom pogledu ne bude bez znanstvene vrijednosti, da čitavo poslovanje, uzmože doći do znanstvenog razvitka, potrebno je istražiti uzroke tih pojava; a jer uzrok svakoga pojava nije drugo nego li opet pojav, koji ima svoj uzrok, te kojemu je on samo posljedicom, bit će nužno ispitivati uzročnu svezu njihovu, te u tu svrhu, u koliko se samo bude moglo, segnuti s promatranjem unatrag u prošlost, i ovim načinom ne samo prikazati kontinuitet u razvitku pojava, nego i ustanoviti pravila o razvitku društvenoga i državnoga života.”³³

Vrbanić je, dakle, začetnik povijesne demografije s makro razine. Iako suočen sa, u tom trenutku nepremostivim metodološkim problemima, zbog nedostatka preciznih statistika, on nastoji izračunati broj stanovnika i temeljne demografske pokazatelje (natalitet, mortalitet, nupcijalitet, te migracijska kretanja) po povijesnim područjima, uspoređujući stanje u Hrvatskoj i Slavoniji sa stanjem u drugim europskim zemljama. Nakon Vrbanića, čitav niz istraživača gospodarske povijesti počeo je obraćati pažnju na podatke o stanovništvu. S makro razine, interes se pomiče prema mikroanalizi, analizi stanovništva u pojedinim hrvatskim historijskim područjima (Dalmacija, Istra, Hrvatska i Slavonija, Vojna krajina, Dubrovačka Republika), odnosno pojedinim gradovima i selima. Težište istraživanja stavlja se na utvrđivanje broja stanovnika, migracijska kretanja i strukture stanovništva (Ivan Erceg, Šime Peričić). Povjesničari gospodarstva, međutim, nisu demografi. Njihov znanstveni interes prvenstveno je orijentiran na povijest gospodarstva, a povijesna demografija im je pomoćna disciplina kojom se bave zato da bi lakše i kvalitetnije spoznali i objasnili pojave u gospodarstvu. Stoga oni istražuju samo temeljne demografske pokazatelje, ne zalazeći dublje u društveno tkivo.

³³ F. Vrbanić, »Jedno stoljeće«: 18.

DEMOGRAFSKO-STATISTIČKI SMJER

Da bi se uopće došlo na ideju o provođenju povijesnodemografskih istraživanja, bilo je nužno da se, uz stvaranje povijesne infrastrukture, prethodno stvori i minimalna demografska infrastruktura.³⁴ Već 1868. godine Petar Matković je zapisao: “Pučanstvo je najvažniji element narodnoga gospodarstva, ono bo je duša države, njena snaga, bogatstvo i njena slava... Statistika pučan-



Petar Matković (1830-1898)

stva, kao gibive glavne moći u državi, postala je dakle vrelom na kojem mnoga znanost svoje izvode i zaključke zasniva.”³⁵ Godine 1875. osnovan je u Zagrebu *Zemaljski statistički ured*, čiju je radnu osnovu izradio Milovan Zoričić, od 1885. i predstojnik tog ureda.³⁶ Ured je ubrzo počeo s objavljivanjem statističkih publikacija,

³⁴ Opširniji prikaz o počecima razvoja statistike, posebno demografske statistike u nas vidi u: Vladimir Serdar, »Početak znanstvene statistike u Hrvatskoj.«, u: *Prilozi za povijest ekonomske misli na tlu Jugoslavije od 15. do 20. stoljeća*. Zagreb, 1984; Božena Vranješ-Šoljan, *Stanovništvo gradova Banske Hrvatske na prijelazu stoljeća (Socijalno-ekonomski sastav i vodeći slojevi 1890-1914)*. Zagreb: Školska knjiga i Stvarnost, 1991: 11-19.

³⁵ Petar Matković, »O potrebi statističkog odbora s obzirom na sadašnje stanje hrvatske statistike.« *Rad JAZU* 3 (1868): 207-225.

³⁶ B. Vranješ-Šoljan, *Stanovništvo gradova Banske Hrvatske*: 11.

xxvi. Doba oca i majke kod porođaja djece

prosjekom 1901—1910.
Kralj. Hrvatska i Slavonija.

Das Alter des Vaters u. der Mutter bei den Geburten der Kinder
im Durchschnitte 1901—1910.

in Prozenten.
Königr. Kroatien u. Slavonien.

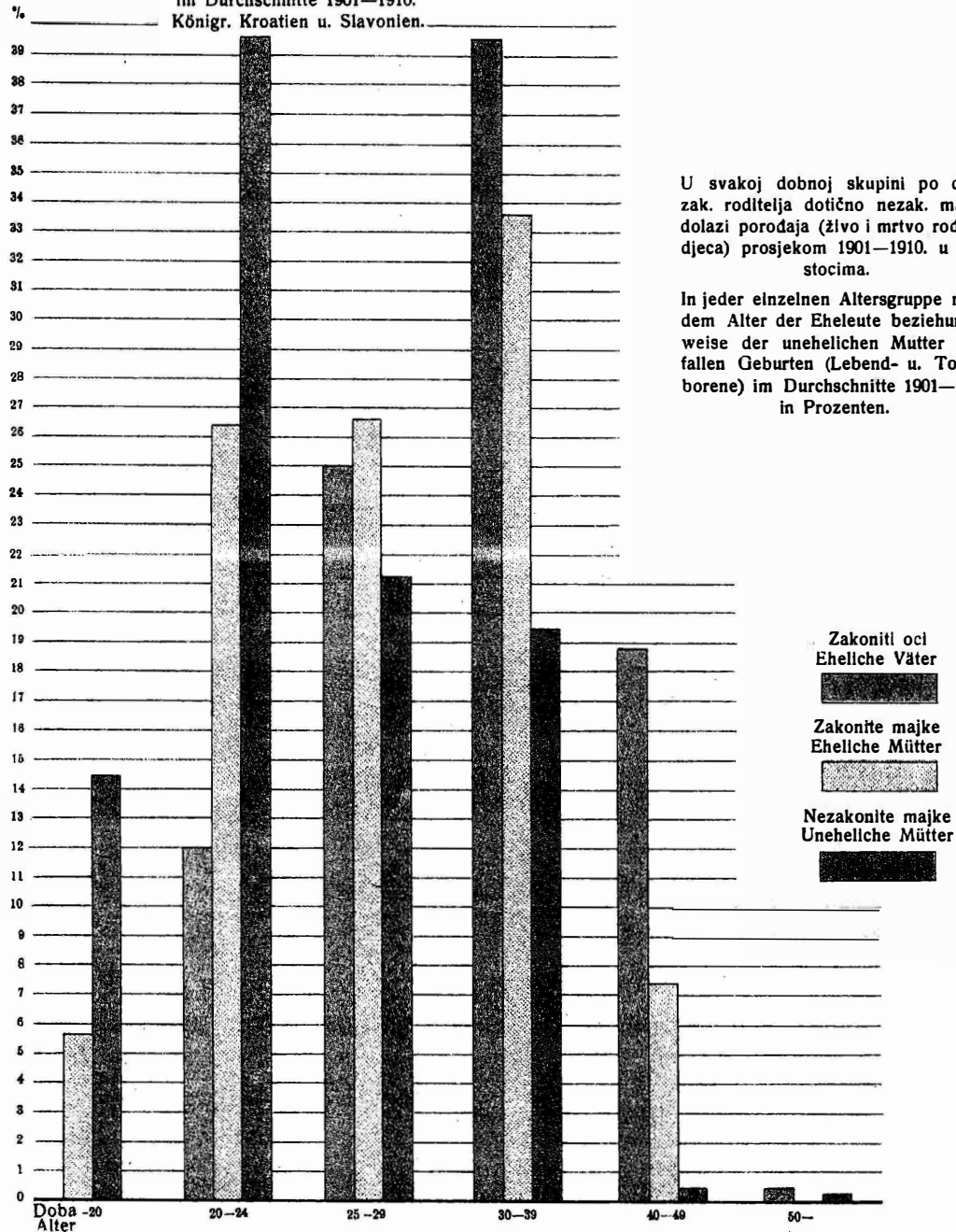

U svakoj dobnoj skupini po dobi zak. roditelja dotično nezak. majke dolazi porođaja (živo i mrtvo rođena djeca) prosjekom 1901—1910. u postocima.

In jeder einzelnen Altersgruppe nach dem Alter der Eheleute beziehungsweise der unehelichen Mutter entfallen Geburten (Lebend- u. Totgeborene) im Durchschnitte 1901—1910 in Prozenten.

Grafikon 1. "Doba oca i majke kod porođaja djece" u Kraljevini Hrvatskoj i Slavoniji (1901-1910) (preneseno iz: 1875.-1915. Statistički atlas Kraljevina Hrvatske i Slavonije (pr. R. Signjar). Zagreb: Publikacije Kr. zemaljskoga statističkoga ureda u Zagrebu, LXVII, 1915: tabla XXVI).

koje će postati temeljem mnogih kasnijih demografskih i povijesnodemografskih istraživanja. Kao vrhunac rada tog statističkog ureda izdvojili bismo *Statistički atlas* Kraljevine Hrvatske i Slavonije, koji je priredio tadašnji ravnatelj R. Signjar.³⁷ Iako objavljen davne 1915. godine, bogatstvom analiza i sjajnom tehničkom izvedbom brojnih grafikona *Statistički atlas* nimalo ne zaostaje za današnjim publikacijama kojima stoje na raspolaganju moderna računala i grafički programi (grafikon 1). Uz Petra Matkovića (1830-1898)³⁸ i Milovana Zoričića (1850-1912),³⁹ nosioci demografsko-statističkih istraživanja u tim počecima bili su i Fran Vrbanić (1847-1909), kojega smo već spomenuli i kao nosioca *povijesno-ekonomskog smjera*, te Milan Kreser (1876-1924).⁴⁰

Istraživači *demografsko-statističkog smjera* u svojim analizama ne zalaze daleko u prošlost. Prvenstveno se bave statističkom analizom svog vremena i vremena koje mu neposredno prethodi. Odlikuju se za ono vrijeme gotovo nevjerojatnom sistematičnošću i imaju velike zasluge za stvaranje jake statističke baze koja će poslužiti istraživačima različitih usmjerenja.

Poslije II. svjetskog rata ovaj se pravac u Hrvatskoj silno razvio. Bard tog pristupa bio je Vladimir Serdar, koji je na katedri statistike Ekonomskog fakulteta formirao čitav niz izvanrednih istraživača s područja demografije, pri čemu su svi oni ulazili i u područja povijesne demografije. Tu se ističu Filip Dimnić, Ivan Klauzer i Jagoda

Klauzer, Alica Wertheimer-Baletić, Jakov Gelo, Ivo Nejašmić i dr. Neki od njih bavili su se isključivo demografijom, često davajući značajne doprinose povijesnoj demografiji. O tome ćemo više govoriti kasnije.

POVIJESNOMEDICINSKI I ANTROPOLOŠKI SMJER

Smrtnost, tempo poroda, blizanci tek su neke od dodirnih točaka koje povezuju znanstveni interes medicine (a posebno povijesti medicine) i povijesne demografije. Stoga nije čudo da su se mnogi liječnici i povjesničari medicine upustili u povijesnodemografska istraživanja, i to s izvrsnim rezultatima, unoseći u povijesnu demografiju elemente egzaktnosti prirodnih znanosti i sklonosti timskom radu. Već je 1938/9. godine dvojac Risto Jeremić (povjesničar medicine) i Jorjo Tadić (povjesničar) objavio do danas nedostignuto djelo iz povijesti medicine Dubrovnika.⁴¹ Sjajne studije, zapravo prve prave povijesnodemografske studije u Hrvatskoj napisao je Fedor Mikić, koji se također javio već tridesetih godina 20. stoljeća, kada je na primjerima sela Mraclin, Remete i Biškupec u razdoblju od 1918. do 1927. godine upozorio na vitalno-statističke metode za ispitivanje sela,⁴² a kasnije objavio više značajnih povijesnodemografskih radova o otoku Susku, o Brseču, Veprincu. Uz Mikića, prije II. svjetskog rata povijesnodemografske teme obrađuju i Bojan Pirc⁴³ i Andrija Štampar.⁴⁴ Poslije II. svjetskog rata, liječnik Roman Jelić napisao je nekoliko značajnih radova o stanovništvu Zadra itd.

Godine 1940. *Liječnički vjesnik* posvetio je jedan svoj broj problemu populacije u Hrvatskoj.

³⁷ 1875.-1915. *Statistički atlas Kraljevina Hrvatske i Slavonije* (pr. R. Signjar). Zagreb: Publikacije Kr. zemaljskoga statističkoga ureda u Zagrebu, LXVII, 1915.

³⁸ Petar Matković, »Hrvatska i Slavonija u svojih fizičkih i duševnih odnošajih.«, u: *Spomenica za svjetsku izložbu u Beču 1873*. Zagreb, 1873. O Petru Matkoviću vidi: Miroslava Despot, »Život i rad Petra Matkovića (1830-1898)«. *Senjski zbornik* 3 (1967-1968): 210-221.

³⁹ Milovan Zoričić, »Žiteljstvo kraljevina Hrvatske i Slavonije po zvanju i zanimanju.« *Rad JAZU* 125 (1896): 50-197.

⁴⁰ Milan Kreser, *Gustoća žiteljstva Kraljevina Hrvatske i Slavonije*. Zagreb: Djela JAZU, sv. 26, 1917.

⁴¹ Risto Jeremić i Jorjo Tadić. *Prilozi za istoriju zdravstvene kulture starog Dubrovnika*, I i II. Beograd: Biblioteka Centralnog higijenskog zavoda, 1938 i 1939.

⁴² Fedor Mikić, »Vitalno-statističke metode za ispitivanje sela.« *Liječnički vjesnik* 54/3 (1932): 101-136.

⁴³ Bojan Pirc, *Opadanje stanovništva u Slavoniji*. Beograd: Štamparija Centralnog higijenskog zavoda, 1931.

⁴⁴ Andrija Štampar, *Socijalna medicina*. Zagreb, 1940.

Uz članke Andrije Štampara o populacionoj politici,⁴⁵ prikaze Josipa Rasuhina o pučanstvu Hrvatske u prošlosti, sadašnjosti i budućnosti (s analizom broja stanovnika, rodnosti i smrtnosti),⁴⁶ te Rudolfa Bićanića o ekonomskom faktoru u porastu stanovništva,⁴⁷ objavljeno je i nekoliko zanimljivih tema o utjecaju migracija (V. Horvat⁴⁸), pomora dojenčadi i majki (Dušan Maruzzi⁴⁹ i Josip Rasuhin⁵⁰), bolesti (Pavao Tomašić⁵¹) i pobačaja (S. Vidaković⁵²) na mijene stanovništva.

U okvirima medicinskih znanosti u kasnim sedamdesetim godinama 20. stoljeća razvio se *antropološki smjer*, okupljen oko zagrebačkog *Instituta za antropologiju* (Pavao Rudan), u kojem je u posljednjih 25 godina obavljeno niz sjajnih istraživanja, koncentriranih najviše na jadranske otoke, koji kao zemljopisni izolati imaju stabilnu populaciju i tako pružaju velike istraživačke mogućnosti. Oslonivši se prvenstveno na medicinska istraživanja, posebno na utvrđivanje obilježja genetske strukture putem raznih medicinskih metoda, zagrebački su antropolozi koristili i razne druge metode iz matematičkih i humanističkih znanosti, pokazavši na najbolji mogući način koristi multidisciplinarnog znanstvenog pristupa. Zahvaljujući vrlo rano ustoličenom časopisu na engleskom jeziku (prvi broj *Collegium Antropologicum* tiskan je 1977. godine), ova je disciplina već uhodala putove i izvan hrvatskih granica.

⁴⁵ Andrija Štampar, »Politika o populaciji.« *Liječnički vjesnik* 62/11 (1940): 559-562.

⁴⁶ Josip Rasuhin, »Hrvatski narod u prošlosti, sadašnjosti i budućnosti.« *Liječnički vjesnik* 62/11 (1940): 562-565.

⁴⁷ Rudolf Bićanić, »Ekonomski faktor u porastu stanovništva.« *Liječnički vjesnik* 62/11 (1940): 585-588.

⁴⁸ V. Horvat, »Migracije Hrvata.« *Liječnički vjesnik* 62/11 (1940): 565-571.

⁴⁹ Dušan Maruzzi, »Pomor dojenčadi i majki kao faktor mijene naroda.« *Liječnički vjesnik* 62/11 (1940): 571-575.

⁵⁰ Josip Rasuhin, »Pomor dojenčadi i majki kao faktor mijene naroda.« *Liječnički vjesnik* 62/11 (1940): 575-577.

⁵¹ Pavao Tomašić, »Bolesti kao faktor mijene naroda.« *Liječnički vjesnik* 62/11 (1940): 577-580.

⁵² S. Vidaković, »Abortus kao faktor depopulacije.« *Liječnički vjesnik* 62/11 (1940): 580-584.

Već i sama medicinska istraživanja mogu biti korisna povijesnoj demografiji, pogotovo u interpretaciji nekih pojava (fertilitet, sterilnost, kon-sangvinitet, blizanci itd.).⁵³ Istraživanja, pak, povjesničara medicine i antropologa od posebnog su značenja za povijesnu demografiju. Povijest medicine pokriva jedan važan segment demografskih istraživanja (mortalitet), a antropološka istraživanja danas se pokazuju kao gotovo najrelevantniji izvor spoznaja o najstarijim demografskim procesima koji, zbog nepostojećih vrela, izmiču povijesnoj i drugim humanističkim i društvenim znanostima.

DOKUMENTARISTIČKI I GENEALOŠKI SMJER

U drugoj polovici 20. stoljeća *tradicijski smjer* je na zalazu. Povijesna znanost već se odavno okrenula arhivskim vrelima, napuštajući, odnosno svodeći u realne okvire domaša je usmene tradicije. Kao suprotnost *tradicijom smjeru*, vladajućem *povijesno-ekonomskom smjeru* pridodaju se još dva: *dokumentaristički* i *genealoški*. I jedan i drugi pravac imaju jasni otklon od tradicije i apsolutni oslon na arhivska vrela.

Nekolicina autora iznijela je na vidjelo demografske izvore a da pritom nije imala interpretativnih ambicija (*dokumentaristički smjer*). Najčešće je riječ o znanstvenicima drugih preokupacija (antroponimija, povijest, povijest medicine, povijest umjetnosti) koji su, radeći na svojim temama, "nabasali" na demografska vrela i, uviđajući značenje tih vrela i podataka o stanovništvu, publicirali ih u cijelosti ili fragmentarno, ili pak arhivskim djelatnicima koji se nisu zadovoljili pukom registracijom građe, već su našli poticaj i uvidjeli značenje tih vrela (Jakov Jelinčić, Stjepan Sršan i drugi). Najznačajnija predstavni-ca tog pristupa je Nevenka Bezić-Božanić, koja

⁵³ Vidi, primjerice: Vladimir Lapter, Želimir Mauretić, Ilija Škrinjarić, Vesna Gaži-Čoklica, Helena Percač, Mladen Šljaj, Marija Teschler-Nicola i Dragutin Veber, *Kraniofacijalni rast blizanaca*. Zagreb-Varaždin: Zavod za znanstveni rad JAZU Varaždin, 1989.

je obradila veliki broj matičnih knjiga i drugih demografskih izvora srednje Dalmacije.⁵⁴ Autori *dokumentarističkog smjera* napravili su ogroman istraživački napor, ali, iz povijesnodemografskog kuta gledano, nisu “poentirali”, već su taj potencijal prepustili drugima.

Začetnica *genealoškoga smjera* je Njemica Irmgard Mahnken, koja je sistematski obradila genealogije dubrovačkog vlasteoskog kruga u 14. i prvoj polovici 15. stoljeća.⁵⁵ *Genealoški smjer* javlja se u krilu povijesne znanosti i stoga ga odlikuje vrlo temeljita faktografija. No, s povijesnodemografskog gledišta, njegovi su dometi ograničeni, jer promatraju “formalnu” stranu stanovništva - ime, prezime, genealošku vezu, i to isključivo genealošku vezu po muškoj liniji. Za razliku od genealogije, koja kao pomoćna povijesna disciplina ne daje veće interpretativne mogućnosti povijesnoj demografiji, promocija genealoške metode u povijesnoj demografiji omogućit će toj disciplini mogućnost prodiranja u dubinska istraživanja stanovništva.

DEMOGEOGRAFSKI SMJER

Demogeografski smjer u povijesnoj demografiji razvio se u krilu geografa, u okviru istraživanja koja je inicirao *Geografski institut PMF Sveučilišta u Zagrebu*.⁵⁶ *Human geography*, ili “geografija čovjeka”,⁵⁷ koncentrira svoju pažnju na vezu između demografskog razvitka i prostora,

⁵⁴ Altruizam ovog povijesnodemografskog smjera posebno je došao do izražaja u knjizi Nevenke Bezić-Božanić *Majstori od IX do XIX stoljeća u Dalmaciji*. Split: Ministarstvo kulture Republike Hrvatske i Konzervatorski odjel Split, 1999. Ta knjiga sadrži indeks majstora iz preko 1000 bibliografskih jedinica. Riječ je o mukotrpnom i premalo cijenjenom radu, radu koji pruža servis velikom broju znanstvenika. O povijesnodemografskim radovima Nevenke Bezić-Božanić bit će kasnije više riječi.

⁵⁵ Irmgard Mahnken, *Dubrovački patricijat u XIV veku*. Beograd: SANU, posebna izdanja, knj. 340, 1960.

⁵⁶ B. Vranješ-Šoljan, *Stanovništvo gradova Banske Hrvatske*: 20.

⁵⁷ Vidi: Heršak, Emil (ur.). *Leksikon migracijskoga i etničkoga nazivlja*. Zagreb: Institut za migracije i narodnosti i Školska knjiga, 1998: 30-31.

pokušava istražiti razmještaj stanovništva, njegovo kretanje i unutrašnju dinamiku, strukturu, te međuzavisnost s prirodnom i društvenom cjelinom.⁵⁸ Ili, kako će istaknuti Mladen Friganović u svojoj knjizi (udžbeniku) *Demogeografija*: geografsko proučavanje stanovništva obuhvaća “studij populacijske situacije” i “studij prostorne pokretljivosti stanovništva.”⁵⁹ Iako ponekad zalaze u povijest, istraživači *demogeografskog smjera* manje istražuju povijesnu dimenziju, ne ulaze toliko u arhivska istraživanja, već najčešće svoja istraživanja započinju sa statistikama iz suvremenih popisa (kod nas je to od 1857. godine). Demogeografi također puno pažnje posvećuju istraživanju migracija i stoga je posve logično da se ovaj smjer, uz *Geografski institut*, najviše probijao kroz *Institut za migracije i narodnosti* u Zagrebu. Istraživači ovog smjera ostavili su za sobom veliki broj objavljenih monografskih djela na makro i mikro razini, kao i veliki broj radova u *Geografskom glasniku*, *Migracijskim temama* i drugim časopisima, te u velikom broju lokalnih monografija i zbornika (Ivan Crkvenčić, Stanko Žuljić, Miroslav Sić, Mladen Friganović, Dragutin Feletar, Josip Ridanović, Ivan Lajić, Damir Magaš, Ivo Nejašmić i drugi).⁶⁰ Važan segment *demogeografskog smjera* čine i istraživanja iseljeničtva (Ivan Čizmić, Ljubomir Antić i drugi).

PROBOJ POVIJESNODEMOGRAFSKIH ISTRAŽIVANJA U HRVATSKOJ - DEMOGRAFSKI SMJER

Demografski smjer javlja se u Hrvatskoj u pedesetim godinama sjajnom studijom Fedora Mikića o prirodnom kretanju stanovništva na otoku Susku (1957), a nekoliko godina kasnije (1964.)

⁵⁸ Mladen Friganović, *Socijalna geografija i stanovništvo svijeta*. Zagreb, 1968: 237.

⁵⁹ Mladen Friganović, *Demogeografija. Stanovništvo svijeta*. Zagreb: Školska knjiga, 1978: 8-9.

⁶⁰ Vidi: Jasna Blažević (prir.), *Bibliografija radova Instituta za migracije i narodnosti Sveučilišta u Zagrebu 1980-1990*. Zagreb: Institut za migracije i narodnosti Sveučilišta u Zagrebu, 1990.

i studijama o prirodnom kretanju stanovništva u selu Brseč (Istra). Jače se razvio tek osamdesetih godina, kada je svoje radove počeo objavljivati Stjepan Krivošić, za njim i Ante Gabričević. Temeljno obilježje tog smjera u povijesnoj demografiji u Hrvatskoj jest da se, uz utvrđivanje broja stanovnika, posebna pažnja koncentrira na analizu prirodnog kretanja stanovništva putem obrade matičnih knjiga. Uz matične knjige, istraživači svoje zaključke podupiru i istraživanjem iz drugih izvora, uglavnom raznih popisa i kanonskih vizitacija. Istraživači ovoga smjera uglavnom se oslanjaju na francusku školu povijesne demografije, ali, iako je deklarativno priznaju, u praksi se malo služe metodom rekonstrukcije obitelji ili, bolje rečeno, genealoškom metodom. Za razliku od istraživača tradicijskog, povijesno-ekonomskog i dokumentarističkog pristupa, kojima je povijest stanovništva uzgredna tema, istraživačima *demografskog smjera* povijest stanovništva je u fokusu. Oni ne donose samo serije rođenih, vjenčanih i umrlih (poput *dokumentarista*), već interpretiraju te podatke, izučavaju trendove i mijene. Ako bismo im tražili slabe točke, onda su to: preveliko pouzdanje u matične knjige kao izvor (nedovoljna kritika tih izvora) i nadmoć kvantitativne analize nad kvalitativnom.

Demografski smjer iznjedrio je i najznačajnije sinteze o stanovništvu: one nastaju u krilu *Ekonomskog fakulteta* u Zagrebu (Vladimir Stipetić, Alica Wertheimer Baletić, Jakov Gelo), odražavajući vrlo tanahnu liniju između demografije i povijesne demografije.

SOCIJALNOANTROPOLOŠKI SMJER U POVIJESNOJ DEMOGRAFIJI

Socijalnoantropološki smjer u povijesnoj demografiji javlja se u devedesetim godinama 20. stoljeća. Taj smjer prihvaća demografski pristup, ali ne kao cilj već kao sredstvo, kao istraživačku metodu. Krug interesa proširuje prema analizi temeljne stanice društva - obitelji, odnosno prema povijesti svakodnevnice kao jednako važnom čimbeniku "stvaranja povijesti". Slično kao i

antropolozi u prirodnim znanostima, i socijalni antropolozi pokušavaju mikroskopski iščitavati povijest iz naoko nebitnih detalja koji, međutim, promatrani kao sustav, pružaju sjajne spoznajne mogućnosti. U fokusu tih istraživanja nije obitelj kao jedinka (kao u genealogiji), već obitelj kao dio sustava; svrha istraživanja svakodnevnice ne iscrpljuje se u deskripciji, već u mikroskopskom uočavanju kompleksnosti društvene zbilje. *Socijalnoantropološki smjer* tako pomiče objekt povijesnodemografskih istraživanja prema struktura-ma stanovništva, prihvaćajući genealošku metodu (ili metodu rekonstrukcije obitelji), pomoću koje stvara uzorke, zapravo popise stanovništva za ona razdoblja za koja takvi popisi nisu bili provedeni ili nisu ostali sačuvani. Time praktično rekonstruira stanovništvo u prošlosti i na temelju takve rekonstrukcije pokušava iščitati demografsku sliku i objasniti *background*. Taj smjer, na neki način, objedinjuje teme *tradicijuskog* i *povijesno-ekonomskog smjera* s metodama *demografskog* i *genealoškog smjera*, a metodološki je najbliži antropološkom pristupu. Mireći povijesna i povijesnodemografska istraživanja, istraživači tog usmjerenja podjednako dolaze iz povijesne struke (Miroslav Bertoša, Zdenka Janeković-Römer) ili iz specijalističkih disciplina, etnologije (Jasna Čapo-Žmegač) ili povijesne demografije (Nenad Vekarić).⁶¹

⁶¹ Socijalnoantropološki pristup sve se više javlja i u okviru etnologije, čime dolazi i do ponovnog približavanja povijesne demografije i etnologije, disciplina koje su, zapravo, krenule iz istog korijena. Vidi: Eugene A. Hammel, »Odnosi među etnografijom, etnologijom, povijesti i demografijom.« *Narodna umjetnost* 21 (1984): 77-85; Miroslav Bertoša, »Povijest i etnologija u "novoju historiji".« *Naše teme* 32/6 (1988): 1572-1582; Jasna Čapo-Žmegač, »Etnologija i/ili (socio) kulturna antropologija.« *Studia ethnologica Croatica* 5 (1993): 11-25.

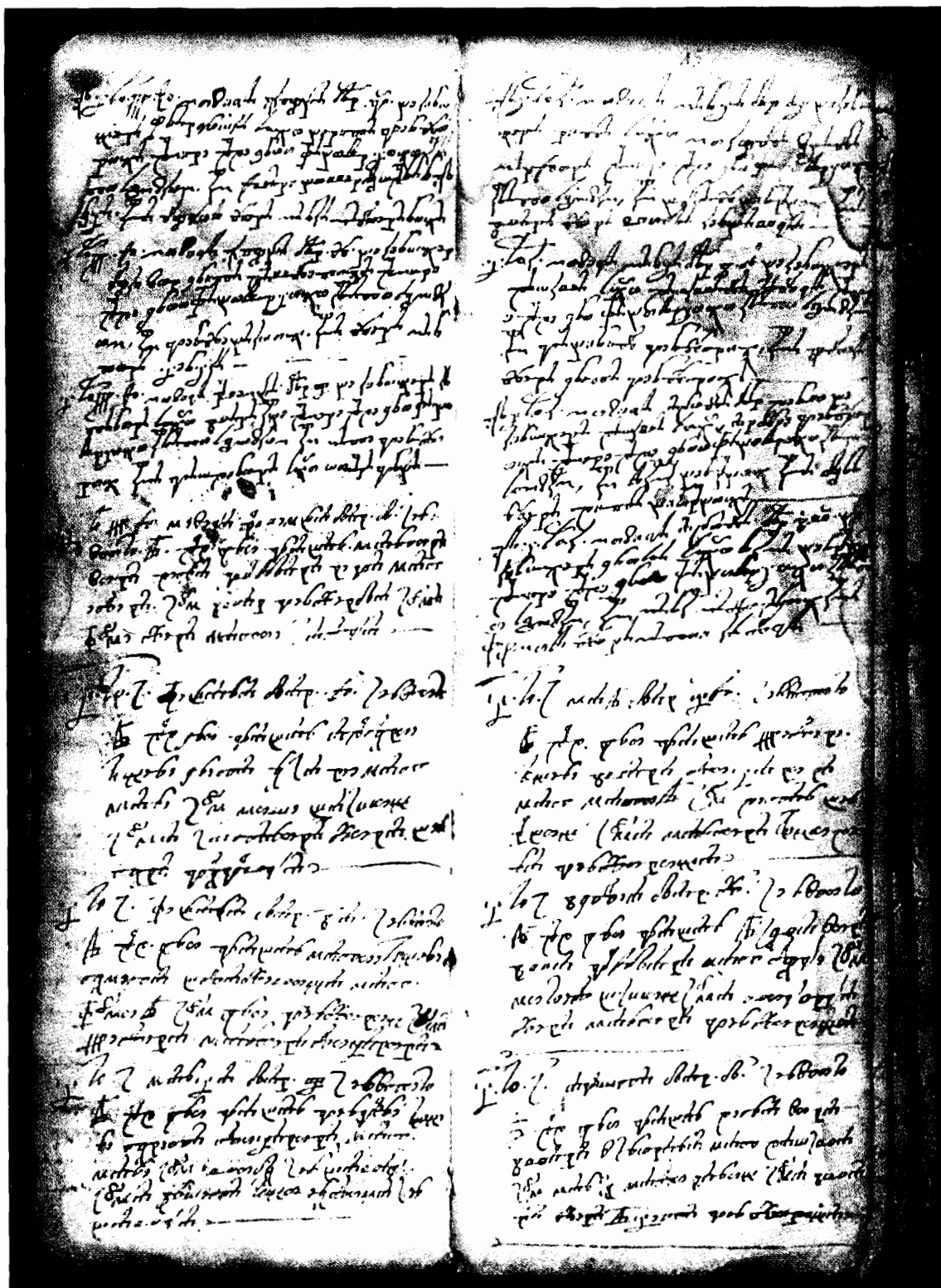

Stranica iz Knjige krštenih, vjenčanih i umrlih Huma (1618-1672), pisana glagoljicom (preneseno iz: Dražen Vlahov, *Glagoljski zapisi u knjizi krštenih, vjenčanih i umrlih iz Huma (1618-1672)*. Pazin: Državni arhiv u Pazinu, 2003: 140.)

INFRASTRUKTURA

Iako ni danas povijesnodemografska istraživanja nisu institucionalno koordinirana, iako povijesna demografija još uvijek nije dobila status predmeta koji će se predavati na nekom od sveučilišta, ipak je njezin razvoj bio stimuliran, osim neformalnih kontakata među znanstvenicima, i određenim institucionalnim oblicima. U okviru *Hrvatske akademije znanosti i umjetnosti* osnovan je 1973. *Odbor za demografsku povijest* (Vladimir Stipetić), koji je stimulativno djelovao na skupinu istraživača, potpomažući njihova istraživanja i objavljivanje rezultata. Na *Ekonomskom fakultetu Sveučilišta u Zagrebu*, pak, kroz doktorske disertacije, također je nekolicina istraživača doživjela prvu afirmaciju. Stvorene su neke institucije kojima je istraživanje stanovništva ili pojedinih fenomena u stanovništvu bila zadaća (*Institut za migracije i narodnosti*). U okviru postojećih institucija, kako je vrijeme odmicalo, povijesna demografija pomalo je krčila put - u *Hrvatskoj akademiji znanosti i umjetnosti* u zavodima u Dubrovniku, Varaždinu, Zadru; zagrebačkom *Ekonomskom fakultetu* pridružio se i *Filozofski fakultet (Odsjek za povijest)*, na kojem je kao predmet na postdiplomskom studiju uvedena povijesna demografija. I druge značajne institucije (*Institut za folkloristiku*, *Hrvatski institut za povijest* u Zagrebu) sve češće su u svojim periodičnim publikacijama i drugim istraživačkim i izdavačkim projektima birali povijesnodemografske teme. Prvi kongres hrvatskih povjesničara 1997. godine jednu je sekciju posvetio povijesnoj demografiji.

Razvoj je, dakle, išao paralelno sa više mjesta i, bez obzira na visoki stupanj stihijnosti, tekao je logičnim slijedom. Više intuitivno nego organizirano stvarala se infrastruktura potrebna za

razvoj nove discipline. Redovito objavljivanje statističkih podataka, inicirano još za Austrije, s visokim dometima koje je ostvario *Zemaljski statistički ured* u Zagrebu (osnovan 1875. godine), nastavilo se i kasnije kroz mnogobrojne publikacije *Statističkog zavoda*. Etablirano je dosta periodičnih publikacija u kojima su se mogli objavljivati radovi o stanovništvu. Mnogi istraživači pristupili su publiciranju građe, koja je važna za povijesnodemografska istraživanja. Za građu koja nije pogodna za objavljivanje (primjerice matične knjige) stvorena su mnogobrojna potrebna kazala, koja olakšavaju istraživačima njihov pronalazak. Publicirano je nekoliko kapitalnih priručnika koji povijesnim demografima olakšavaju rad.

PRIRUČNICI

Među priručnicima na prvo bismo mjesto stavili kapitalno djelo Mirka Korenčića, *Naselja i stanovništvo Socijalističke Republike Hrvatske (1857-1971)*, objavljeno u izdanju *Jugoslavenske akademije znanosti i umjetnosti* 1979. godine, djelo koje je postalo nezaobilazni priručnik svakog povijesnog demografa i temeljna baza za proučavanje bilo koje mikroregije.⁶² U toj su knjizi izneseni rezultati svih provedenih popisa na današnjem teritoriju Hrvatske od 1857. do 1971. godine po naseljima i dijelovima naselja, pri čemu je autor titanskim radom podatke austrijske, mađarske i hrvatsko-slavonske statistike sveo na granice Hrvatske i njezinih općina 1971. godine.

⁶² Mirko Korenčić. *Naselja i stanovništvo Socijalističke Republike Hrvatske (1857-1971)*. Zagreb: Djela JAZU 54, 1979.

Ona ne služi samo kao priručnik u kojemu će se pronaći broj stanovnika, nego i kao oslonac za analizu raznih terminoloških i administrativnih promjena, vrlo čestih u našoj povijesti.

Drugo kapitalno djelo je udžbenik iz demografije Alice Wertheimer-Baletić, tiskan u izdanju *Informatora* 1973., odnosno dopunjeno i prošireno izdanje 1982. godine, pod naslovom *Demografija. Stanovništvo i ekonomski razvitak*.⁶³ Iako je to udžbenik za demografiju, a ne povijesnu demografiju, ova je knjiga povijesnim demografima bila od iznimne koristi, ne samo kao terminološki i metodološki priručnik, već i zbog vrlo značajnih i temeljitih poglavlja u kojima su analizirane teorije u demografiji, posebno teorija demografske tranzicije, koja je u mnogih hrvatskih autora prihvaćena. Godine 1999. Alica Wertheimer-Baletić objavila je novu, još potpuniju knjigu pod naslovom *Stanovništvo i razvoj*, knjigu širokog dijapazona, kojom povijesni demografi mogu steći vrlo kvalitetnu edukaciju, temelje na kojima će graditi svoja istraživanja.⁶⁴ Pritom ne treba zaboraviti i na znatno ranije (1950.)

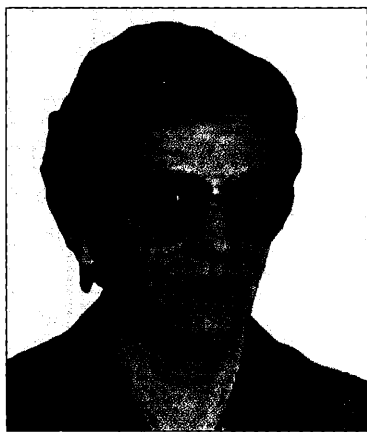

Alica Wertheimer-Baletić (*1937)

⁶³ Alica Wertheimer-Baletić, *Demografija. Stanovništvo i ekonomski razvitak*. Zagreb: Ekonomska biblioteka, XVI kolo, Informator, 1982. (drugo dopunjeno i prošireno izdanje; prvo izdanje 1973.).

⁶⁴ Alica Wertheimer-Baletić, *Stanovništvo i razvoj*. Zagreb: Mate d.o.o, 1999.

objavljen Serdarov udžbenik *Uvod u demografsku statistiku*,⁶⁵ koji je doživio mnogo izdanja, posljednja u koautorstvu s Ivanom Šošićem,⁶⁶ kao i Klauzerov udžbenik iz demografije, objavljen 1963. godine.⁶⁷



Vladimir Serdar (1912-2001)

Uz Korenčićevo djelo i udžbenik Alice Wertheimer-Baletić, koji su abeceda za svakog povijesnog demografa, napravljen je i niz drugih korisnih priručnika. Suradnici *Instituta za migracije i narodnosti* u Zagrebu (Josip Anić, Jasna Blažević, Ružica Čičak-Chand, Mirjana Domini, Ivan Lajić, Ante Laušić, Sonja Podgorelec, Jelena Zlatković-Winter, na čelu s glavnim urednikom Emilom Heršakom) načinili su 1998. godine *Leksikon migracijskoga i etničkoga nazivlja*.⁶⁸ Milan Mesić donosi pregled tipologija, modela i teorija migracija.⁶⁹ U *Leksiku prezimena*

⁶⁵ Vladimir Serdar, *Uvod u demografsku statistiku*. Zagreb: Sveučilišna litografija, 1950.

⁶⁶ Posljednje: Vladimir Serdar i Ivan Šošić. *Uvod u statistiku*. Zagreb: Školska knjiga, 2000. Ivan Šošić napisao je i udžbenik statistike za srednje škole: Ivan Šošić, *Statistika* (2. izdanje). Zagreb: Školska knjiga, 2001.

⁶⁷ Ivan Klauzer, *Demografija*. Zagreb: Udruženje studenata Više škole za socijalne radnike, 1963.

⁶⁸ *Leksikon migracijskoga i etničkoga nazivlja*. Zagreb: ur. Emil Heršak, Institut za migracije i narodnosti i Školska knjiga, 1998.

⁶⁹ Milan Mesić, *Međunarodne migracije. Tokovi i teorije*. Zagreb: Societas, 2002.

Socijalističke Republike Hrvatske, koji su priredili Valentin Putanec i Petar Šimunović, a izdali 1976. godine *Institut za jezik u Zagrebu* i *Nakladni zavod Matice hrvatske*,⁷⁰ popisana su sva prezimena u Hrvatskoj prema popisu 1948. godine, broj



Valentin Putanec (*1917)

članova i broj obitelji po naseljima. To djelo, osim što je značajno za mnogobrojna onomastička istraživanja, za povijesne je demografe vrlo važno za utvrđivanje mogućih migracijskih putova. Znatno ranije objavljeno je i više heraldičkih zbornika.⁷¹

Uz brojna enciklopedijska izdanja *Leksikografskog zavoda "Miroslav Krleža"* i brojne publikacije *Statističkog zavoda* (pa i lokalnih statističkih ureda, koji su također ponekad objavljivali statističke godišnjake), stvorena je solidna baza za demografska i povijesnodemografska istraživanja. Ono što se osjeća kao nedostatak jest da nije prevedeno nijedno značajno povijesnodemografsko djelo nastalo u najjačim povijesnodemografskim

⁷⁰ *Leksik prezimena Socijalističke Republike Hrvatske*. Zagreb: ur. Valentin Putanec i Petar Šimunović, Institut za jezik Zagreb i NZMH, 1976.

⁷¹ Primjerice: Fridr. Heyer von Rosenfeld, *Wappenbuch des Königreichs Dalmatien*. Nürnberg: Bauer & Raspe, 1871; Heyer von Rosenfeld, C.G.F. *Der Adel des Königreichs Dalmatien*. Nürnberg, 1873; Viktor Antun Duišin, *Zbornik plemstva u Hrvatskoj, Slavoniji, Dalmaciji, Bosni-Hercegovini, Dubrovniku, Kotoru i Vojvodini*. Zagreb, 1938.

središtima u Europi (Francuska, Engleska) što, unatoč trudu brojnih istraživača, koji svoje rezultate kompariraju s rezultatima europskih znanstvenika, hrvatsku povijesnu demografiju drži u izolaciji, pomalo udaljenu i od europskog konteksta



Petar Šimunović (*1933)

i od uznapredovalih povijesnodemografskih metoda.

Osim inozemnih povijesnodemografskih metodoloških priručnika (koje bi trebalo prevesti), od iznimnog su značenja i priručnici-sinteze stranih autora, u kojima se više ili manje spominje i Hrvatska. Tek kao primjere spominjemo dva nova izdanja: sjajnu knjigu Angusa Maddisona *The World Economy: A Millennial Perspective*,⁷² koja će zacijelo utjecati na bolju kontekstualizaciju Hrvatske u okviru europske i svjetske povijesti, i *Historical Atlas of Central Europe* Paula Roberta Magocsija,⁷³ također vrlo koristan priručnik za sagledavanje administrativnih granica, granica crkvene jurisdikcije, raspršenosti pojedinih naroda u srednjoj Europi i sl. u dugom vremenskom rasponu od 5. stoljeća do danas.

⁷² Angus Maddison, *The World Economy: A Millennial Perspective*. Paris: Development Centre of the Organisation for Economic Co-operation and development, 2001.

⁷³ Paul Robert Magocsi, *Historical Atlas of Central Europe From the Early Fifth Century to The Present*. London: Thames & Hudson, 2002.

GRAĐA

Arhivska vrela za povijesnodemografska istraživanja koja zalaze u vrijeme prije prvog suvremenog popisa stanovništva 1857. godine imaju posve drukčija obilježja od vrela nastalih poslije 1857., što nužno utječe na istraživački pristup. Što idemo dublje u prošlost, tih vrela je sve manje i ona imaju sve više nedostataka. Ponekad je teško otkriti svrhu izvora (što je bitan uvjet dobre interpretacije), a kada su i poznate namjere (porezni popisi, *defteri*), nije lako odrediti u kojoj su mjeri pravljene s težnjom da povećaju prihode centralnoj vlasti, odnosno, u kojoj su mjeri osakaćeni zbog izbjegavanja poreznih pravila. Metode kojima su izvori stvarani su nerazvijenije, a time i mogućnost pogrešaka (zaokruživanja) veća. Često nam na raspolaganju stoje tek parcijalna izvješća, što otežava usporedbu s drugim područjima i onemogućava kvalitetna istraživanja većih cjelina. Matične knjige, o kojima ćemo posebno govoriti, za mnoga područja nisu sačuvane, a i njihova kvaliteta opada kako se ide dublje u prošlost.

Objavljivanje tih vrela je značajno ne samo zato jer sadržaj vrela ostaje trajno sačuvan,⁷⁴ već i zato jer se time krug mogućih istraživača proširuje i na one koji nisu vješti u čitanju arhivskih dokumenata. Nadalje, transkripcija tih rukopisa traži vrlo specifična znanja i teško je očekivati da će demograf s tim znanjima raspolagati jednako kao i paleograf sa znanjima potrebnim za povijesnodemografsku interpretaciju. Stihijnost u našoj znanosti tu podjelu rada još nije izvršila. Povijesni demografi najčešće sami "iskopavaju" i interpretiraju arhivska vrela, a još češće istraživači drugih usmjerenja, "naletivši" na neko demografsko vrelo i osjetivši njegovu vrijednost, objavljuju ga uz skromnu interpretaciju. Rijetki su organizirani projekti objavljivanja građe, a začudo

⁷⁴ Vidi: Nenad Vekarić, »Rekonstrukcija sadržaja uništenih arhivskih vrela u ratu 1991/2. godine: *Status Animarum de 1786 Cruciza, Bannicchi, Tarnova, Mravigniza.*« *Anali Zavoda za povijesne znanosti HAZU u Dubrovniku* 42 (2004): u tisku.

i rijetke interpretacije već objavljene građe od strane povijesnodemografskih eksperata.

Tako još uvijek čekaju pravu povijesnodemografsku analizu izuzetno važni *Popisi i obračuni poreza u Hrvatskoj u XV i XVI stoljeću*, koje su davne 1976. godine objavili Josip Adamček i Ivan Kampuš.⁷⁵ Znanstvenu demografsku obradu čeka i druga brojna građa, nekoliko popisa koje su objavili Ive Mažuran,⁷⁶ Ivan Erceg,⁷⁷ Karl Kaser sa suradnicima⁷⁸ i dr. Rijetka iznimka je popis iz 1698. godine koji je publicirao Ive Mažuran,⁷⁹ a koji je dobio temeljitu demografsku analizu od strane američkih povijesnih demografa (na čelu s Eugene Hammelom).

Slično je i s bogatom objavljenom građom katastarskih *deftera*, turskih popisa koji su pomakli naša znanja o stanovništvu hrvatskih zemalja duboko u srednji vijek. Osmansko je Carstvo, naime, odmah po osvajanju neke oblasti, popisivalo stanovništvo novoosvojene oblasti kako bi utvrdilo poreske obveze stanovnika. *Defteri* tako pružaju sjajan uvid ne samo u broj kuća (a time, uz dobru metodologiju, i u broj stanovnika), već i u gospodarske prilike, posebno u poljoprivredi, od koje je tada živjelo 90% stanovništva. Istraživanje turskih *deftera* započelo je uoči II. svjetskog rata, kada je Branislav Đurđev, radeći u istambulskom arhivu, prepisao dva *deftera* Crnogorskog sandžaka iz vremena Skender-bega Crnojevića (početak 16.

⁷⁵ Josip Adamček i Ivan Kampuš, *Popisi i obračuni poreza u Hrvatskoj u XV i XVI stoljeću*. Zagreb: Sveučilište u Zagrebu, Institut za hrvatsku povijest, 1976.

⁷⁶ Ive Mažuran, *Stanovništvo i vlastelinstva u Slavoniji 1736. godine*. Osijek: Zavod za znanstveni rad HAZU u Osijeku, 1993.

⁷⁷ Ivan Erceg, »Pripreme i struktura josefinskog popisa.« *Acta historico-oeconomica Iugoslaviae* 18 (1991): 7-38; Ivan Erceg, *Jozefinski katastar grada Rijeke i njegove uže okolice (1785/87)*, 1. Zagreb: Školska knjiga, 1998.

⁷⁸ Karl Kaser, Hannes Grandits i Siegfried Gruber, *Popis Like i Krbave 1712. godine. Obitelj, zemljišni posjed i etničnost u jugozapadnoj Hrvatskoj*. Zagreb: Srpsko kulturno društvo Prosvjeta, 2003.

⁷⁹ Ive Mažuran, *Popis naselja i stanovništva u Slavoniji 1698. godine*. Osijek: Zavod za znanstveni rad JAZU u Osijeku, 1988.

stoljeća).⁸⁰ Prvo takvo istraživanje za područje današnje Republike Hrvatske obavio je Ive Mažuran za Osječku nahiju, koristeći turske *deftere* Požeškog sandžaka iz 1579. godine,⁸¹ a za njim Fehim Dž. Spaho (Sinj, Vrlika, Skradinska nahija, Split-

⁸⁰ Branislav Đurđev, »Dva deftera Crnogorskog sandžaka, iz vremena Skender-bega Crnojevića.« *Zapisi* 24 (1940): 26-29; Isti, »Defteri za crnogorski sandžak iz vremena Skender-bega Crnojevića.« *Prilozi za orijentalnu filologiju i istoriju jugoslovenskih naroda pod turskom vladavinom* 1 (1950): 7-22; 2 (1951): 39-56; 3-4 (1952-1953): 349-402; Isti, *Dva deftera Crne Gore iz vremena Skender-bega Crnojevića, I*. Sarajevo: ANUBiH, 1968; Branislav Đurđev i Lamija Hadžiosmanović, *Dva deftera Crne Gore iz vremena Skender-bega Crnojevića, II*. Sarajevo: ANUBiH, 1973. Posao je nastavio Hazim Šabanović, koji je 1964. objavio turske katastarske (kako ih on zove) popise Beograda i njegove okolice (Hazim Šabanović, *Turski izvori za istoriju Beograda, Knj. I, sv. 1., Katastarski popisi Beograda i okoline 1476-1566*. Beograd: Istorijski arhiv Beograda, 1964). Ti popisi, koji se čuvaju u Arhivu Predsjedništva vlade u Istanbulu (ali i u Ankari i drugdje), sadrže podatke turskih *deftera* za Smederevski (iz 1476/8., 1516., 1521/3., 1528/30., 1536. i 1560. godine) i Srijemski sandžak (iz 1546. i 1556/7. godine). Slijedeći primjer Šabanovića, objavljuju se izvodi iz mnogih turskih *deftera*. Tako Adem Handžić obraduje Šabac i njegovu okolicu u 16. stoljeću (izišlo u Šabcu, 1970. godine). Skender Rizaj objavljuje podatke popisa iz 1490/1. za Kosovo (*Skender Rizaj, Kosova gate shekujte XV, XVI dhe ("Administrimi, ekonomia, shageria dhe le" vizija popullore)*. Priština: Rilindja, 1982: 396-401). Adem Handžić obradio je popise Zvorničkog sandžaka (Adem Handžić, *Dva prva popisa Zvorničkog sandžaka (iz 1519. i 1533. godine)*. Sarajevo: ANUBiH i SANU, 1986). Prvi popis obuhvatio je 10 nahija, dok je onaj iz 1533. imao čak 31 nahiju, protežući se na obje obale Drine, sve do Save. Nabrojena su sva sela i timari, broj kuća u njima, kao i ukupna visina poreskih obaveza. Iako još nisu izvedeni zaključci u pogledu broja stanovnika, ipak je već samo izdavanje ove građe u značajnoj mjeri pomaklo unatrag naša znanja o stanovništvu. Godine 2000. objavljen je i *Opširni popis Bosanskog sandžaka iz 1604. godine*, sv. I/1 (obradio Adem Handžić, uvod Ahmed Aličić); sv. I/2 (obradio Adem Handžić); sv. II (obradila Snježana Buzov, priredila Lejla Gazić); sv. III (obradila Amina Kupusović). Sarajevo, 2000. Turskim *defterima* puno je pozornosti posvećeno u Makedoniji. Arhiv Makedonije objavio je između 1971. i 1988. gotovo sve poznate *deftere* koji se tiču makedonske povijesti (*Turski dokumenti za istorijata na makedonskiot narod*. Skopje: Državna arhiva na SR Makedonija, 1963 (I); Arhiv na Makedonija, 1971, 1973 (II), 1976 (III), 1978 (IV), 1983 (V/I), 1980 (V/2), 1982 (V/3), 1988 (VI/2).

⁸¹ Ive Mažuran, »Osijek i osječka nahija 1579. godine.«, u: *Gunjačin zbornik*. Zagreb, 1980: 209-228.

sko zaleđe)⁸² i Zvonko Kordić (Imotski i Ljubuški).⁸³ Ahmed S. Aličić objavio je 1985. godine *Poimenični popis sandžaka vilajeta Hercegovina*,⁸⁴ a Fazileta Hafizović *Popis sandžaka Požega 1579. godine*.⁸⁵ Danas turske *deftere* uglavnom koriste povjesničari na čelu s Nenadom Moačaninom, dok se povijesni demografi još uvijek ne oglašavaju. Radovi Nenada Moačanina pravi su primjer korektnog znanstvenog postupka, zapravo poziv povijesnim demografima da "stupe u akciju". Moačanin je, naime, vrlo oprezan u interpretaciji broja stanovnika na temelju turskih *deftera*, svjestan da bi kvalitetna povijesnodemografska analiza mogla srušiti ranije davane i olako donesene procjene. Na našim prostorima zasad još nema takve analize.⁸⁶

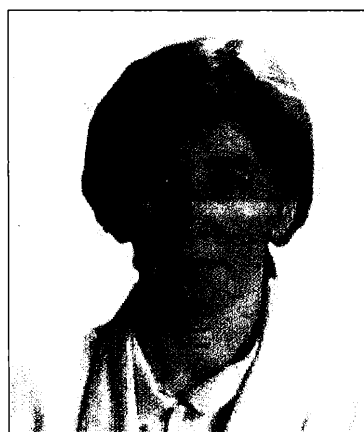

Fazileta Cviko-Hafizović (*1952)

⁸² Fehim Dž. Spaho, »Jedan turski popis Sinja i Vrlike iz 1604. godine.« *Acta historico-oeconomica Iugoslaviae* 12 (1985): 21-120; Isti, »Splitsko zaleđe u prvim turskim popisima.« *Acta historico-oeconomica Iugoslaviae* 13 (1986): 47-86; Isti, »Skradinska nahija 1574. godine.« *Acta historico-oeconomica Iugoslaviae* 16 (1989): 79-107.

⁸³ Zvonko Kordić, »Nahije Imotski i Ljubuški u defteru iz 1585. godine.« *Imotski zbornik* 2 (1994): 97-140.

⁸⁴ Ahmed S. Aličić, *Poimenični popis sandžaka vilajeta Hercegovina*. Sarajevo: Orijentalni institut, 1985.

⁸⁵ Fazileta Hafizović (prev.), *Popis sandžaka Požega 1579. godine (Defter-i mufassal-i liva-i Pojega 987.)*. Osijek: Državni arhiv, 2001.

⁸⁶ O metodama koje se koriste u svijetu (Russel, Barkan, Bruce McGowan, John Alexander) vidi u: Nenad Moačanin, *Slavonija i Srijem u razdoblju osmanske vladavine*. Slavonki Brod: Hrvatski institut za povijest - Podružnica za povijest Slavonije, Srijema i Baranje Slavonki Brod, 2001: 157.

MATIČNE KNJIGE

Matične knjige⁸⁷ razvile su se u krilu katoličke crkve, a protestanti su nakon odvajanja nastavili tu praksu.⁸⁸ Židovi su se u službenim matičnim knjigama počeli voditi tek nakon Francuske revolucije.⁸⁹ Začetak vođenja matičnih knjiga seže u 14. stoljeće. Župnik u župi Givry vodio je od 1334. do 1348. evidenciju o pristojbama plaćenima prilikom sprovoda. Taj popis zapravo je popis umrlih. Najstarijom matičnom knjigom smatra se knjiga krštenih iz 1451. godine, koja se vodila u župi Ille-et-Villaine u Bretagni. U Španjolskoj su također najstarije matice iz 15. stoljeća, a u Engleskoj, Belgiji, Austriji, Švicarskoj, Mađarskoj, Finskoj iz 16. stoljeća. Ustoličenje sustava vođenja matičnih knjiga definirano je odredbama Tridentskog koncila (1545-1563).⁹⁰ Nakon Francuske revolucije, postupno, u najvećem broju zemalja, matice iz crkvenih prelaze u ruke državnih službi.

Vladislav Cvitanović objavio je popis najstarijih matičnih knjiga u Dalmaciji, onih iz 16. stoljeća.⁹¹ Nekoliko ih je započeto i prije Tridentskog koncila. Najstarija zasad poznata matična knjiga u Hrvatskoj je knjiga krštenih u Umagu iz 1483. godine.⁹² Prema Jelinčiću, "od 1483. do otprilike 1608. su prijepisi izvršeni iz poderane knjige koja

je datirala čak od 1400. godine."⁹³ Zatim slijedi matična knjiga krštenih na Hvaru, pisana latinskim jezikom, a započeta 1516. godine.⁹⁴ Pupnat (Korčula) ima matične knjige od 1517., Pazin od 1536., Labin od 1538., Mandalina (Šibenik) od 1544., Zadar od 1560.,⁹⁵ Rijeka od 1564., Pučišća (Brač) od 1566., Trogir i Rab od 1569., Split od 1570. godine.⁹⁶ U Nevidanima (Pašman), Silbi i Olibu sačuvane su glagoljske matice, koje započinj 1565. godine.⁹⁷ Najstariji upis u Dubrovačkoj Republici nalazi se u maticama župe Sudurađ na Šipanuu, a potječe iz 1578. godine.⁹⁸ U unutrašnjosti Hrvatske sačuvane matične knjige su iz kasnijeg vremena (Zagreb 1640., Osijek 1691., Varaždin 1707.).⁹⁹

Matične knjige razasute su u državnim i mnogobrojnim crkvenim (župnim) arhivima. Ne postoji katalog koji bi objedinio popise velikog broja tih knjiga.¹⁰⁰ Objavljeno je nekoliko inventara

⁹³ Ibid: 85, bilješka 3.

⁹⁴ Netočan je podatak, koji se u literaturi često provlači, da je Omiš već 1488. godine imao matice. Omiške knjige počinju 100 godina kasnije, 1588. godine (V. Cvitanović, »Matice u Dalmaciji«: 81, 84).

⁹⁵ Zadarska knjiga krštenih, koja počinje 1560. godine, drugi je svezak što znači da su se matice vodile i prije te godine (V. Cvitanović, »Matice u Dalmaciji«: 80).

⁹⁶ V. Cvitanović, »Matice u Dalmaciji«: 79-82; I. Ficović, »Zbirka matičnih knjiga«: 20-21; J. Jelinčić, »Matične knjige župe Lanišće.«: 69.

⁹⁷ V. Cvitanović, »Matice u Dalmaciji«: 80. O glagoljskim matičnim knjigama zadarskog područja vidi: Vladislav Cvitanović, »Prilog poznavanju kulturne povijesti na Zadarskom području (glagoljica).« *Radovi Instituta JAZU u Zadru* 10 (1963): 309-345.

⁹⁸ Ne stoji podatak da matične knjige Luke Šipanske počinju 1500. godine (I. Klauzer, *Natalitet i fertilitet*: 86; I. Ficović, »Zbirka matičnih knjiga«: 20-21). Te knjige, naime, počinju tek 1600. godine.

⁹⁹ I. Ficović, »Zbirka matičnih knjiga«: 19.

¹⁰⁰ Trenutno je u tijeku značajan projekt *Hrvatskog državnog arhiva* u Zagrebu mikrofilmiranja svih matičnih knjiga u Hrvatskoj. Do rujna 2003. godine, mikrofilmirano je 19.665 matičnih knjiga (oko 2.580.000 snimaka), odnosno knjiga koje se javljaju kao popratna evidencija uz matične knjige (kazala, stanja duša i sl.). Od toga su: 2.290 (11,65%) matične knjige

⁸⁷ O instituciji matičnih knjiga već je 1908. godine pisao Miha jlo Lanović, *Zbirka matičnih propisa valjanah u Kraljevini Hrvatskoj i Slavoniji*. Zagreb, 1908., potom i Ivan Klauzer, »Osvrt na historiju razvoja matične službe u SR Hrvatskoj.« *Statistička revija* 2/1 (1952): 125-129; *Natalitet i fertilitet u N. R. Hrvatskoj*. Zagreb: Ekonomski fakultet, doktorska disertacija, 1955: 84-109.

⁸⁸ Ivo Ficović, »Zbirka matičnih knjiga Historijskog arhiva u Dubrovniku.« *Arhivski vjesnik* 25 (1982): 15.

⁸⁹ No, Židovi su vodili knjige ženidbenih ugovora (Ketuboth), zatim Spomen-knjige, kao neku vrstu knjige umrlih, te tzv. Mohel knjige, koje su sadržavale popise obrezanih dječaka (I. Ficović, »Zbirka matičnih knjiga«: 16).

⁹⁰ I. Ficović, »Zbirka matičnih knjiga«: 16.

⁹¹ Vladislav Cvitanović, »Matice u Dalmaciji iz XVI. stoljeća.« *Radovi Instituta JAZU u Zadru* 2 (1955): 79-86.

⁹² Jakov Jelinčić, »Matične knjige župe Lanišće.« *Buzetski zbornik* 20 (1995): 69.

matičnih knjiga smještenih u arhivima. Danica Božić-Bužančić i Benedikta Zelić-Bučan objavile su inventar fonda matičnih knjiga u *Državnom arhivu u Splitu*,¹⁰¹ Ante Strgačić *Državnog arhiva u Zadru*,¹⁰² Katica Miholović *Državnog arhiva u Karlovcu*,¹⁰³ Albino Senčić *Državnog arhiva u Rijeci*,¹⁰⁴ Dražen Vlahov *Državnog arhiva u Pazinu*.¹⁰⁵ Uz inventar matičnih knjiga *Državnog arhiva u Osijeku*,¹⁰⁶ Stjepan Sršan objavio je posebno i uvodnu studiju u kojoj govori o glavnim vjerskim organizacijama (katolička, pravoslavna, evangelička crkva augsburške vjeroispovijesti /luterani/, reformirana crkva /helvetska ili kalvinska/, izraelska /židovska/ vjerska organizacija, grkokatolici, muslimani), zatim o vojnim matičnim knjigama, o zakonodavstvu u vođenju matičnih

knjiga, jeziku, te načinu sređivanja i popisivanja matičnih knjiga.¹⁰⁷

Popis glagoljskih matičnih knjiga *Zadarske nadbiskupije* objavili su Vladislav Cvitanović, Amos-Rube Filipi, Petar Vlasanović i Ante Strgačić,¹⁰⁸ a Marta Jašo popise glagoljskih matičnih knjiga Kvarnerskog primorja i Istre, koji se nalaze u *Arhivu Hrvatske akademije znanosti i umjetnosti u Zagrebu*.¹⁰⁹ Mile Bogović objavio je popis matičnih knjiga po župama *Riječko-senjske nadbiskupije*, te parice koje se nalaze u biskupskom arhivu u Senju.¹¹⁰ Bogović se osvrće i na knjige koje bi, prema shematizmima, trebale postojati a danas nedostaju. Danica Božić-Bužančić i Nataša Bajić-Žarko objavile su popis matičnih knjiga srednje Dalmacije koje su pohranjene u župnim arhivima.¹¹¹ Matice u *Arhivu župe stolne crkve u Splitu* popisala je Benedikta Zelić-Bučan,¹¹² a u franjevačkom samostanu u Zaostrogu Josip Ante Soldo.¹¹³

iz *Hrvatskog državnog arhiva*, 3.380 (17,19%) s područja jurisdikcije *Državnog arhiva Osijek*, 1.380 (7,02%) *Državnog arhiva Varaždin*, 5.445 (27,69%) *Državnih arhiva Zadar i Split*, 1.711 (8,70%) *Državnog arhiva Dubrovnik*, 644 (3,27%) *Državnog arhiva Rijeka*, 687 (3,49%) *Državnog arhiva Pazin*, 226 (1,15%) su matice s područja Bosne i Hercegovine, te 3.902 (19,84%) matice iz raznih župa (na ovim podacima zahvaljujemo se Josipu Kolanoviću). Za očekivati je da će se završetkom tog velikog posla pojaviti i katalog koji će istraživačima olakšati snalaženje.

¹⁰¹ Benedikta Zelić-Bučan, »Zbirka matičnih knjiga u Historijskom arhivu u Splitu.« *Izdanje historijskog arhiva u Splitu* 5 (1965): 171-192; Danica Božić-Bužančić, »Inventar zbirke matičnih knjiga u Historijskom arhivu u Splitu.« *Izdanje Historijskog arhiva u Splitu* 7 (1969): 435-464.

¹⁰² Ante Strgačić, »Inventar fonda matičnih knjiga Državnog arhiva u Zadru.« *Arhivski vjesnik* 2 (1959): 485-539. Vidi i: Slavko Ražov, »Matične knjige s dijela kvarnerskih otoka pohranjene u Državnom arhivu u Zadru.« *Vjesnik Državnog arhiva u Rijeci* 41-42 (2000): 435-439.

¹⁰³ Katica Miholović, »Zbirka matičnih knjiga na području Državnog arhiva u Karlovcu.«, u: *Inventari za fondove i zbirke*. Karlovac: Državni arhiv u Karlovcu, 2003: 103-117.

¹⁰⁴ Albino Senčić, »Inventar Zbirke matičnih knjiga Povijesnog arhiva Rijeka 1560:-1947.« *Vjesnik Povijesnog arhiva u Rijeci* 38 (1996): 315-387; Isti, »Zbirka matičnih knjiga Državnog arhiva u Rijeci.« *Vjesnik Državnog arhiva u Rijeci* 41-42 (2000): 385-391.

¹⁰⁵ Dražen Vlahov, »Matične knjige u Povijesnom arhivu u Pazinu.« *Vjesnik Istarskog arhiva* 2-3 (1994): 277-309.

¹⁰⁶ Stjepan Sršan, »Matične knjige za područje Historijskog arhiva u Osijeku.« *Arhivski vjesnik* 30/31 (1987): 111-137.

¹⁰⁷ Stjepan Sršan, »Matične knjige za područje Historijskog arhiva u Osijeku.« *Arhivski vjesnik* 30/30 (1987): 89-102. Vidi i: Isti, »Organizacija i pisanje matičnih knjiga poslije odlaska Turaka.«, u: *Peti Znanstveni sabor Slavonije i Baranje: zbornik radova, Vinkovci, 22. i 23. listopada 1987. sv. 1*. Osijek: Zavod za znanstveni rad JAZU u Osijeku, 1991: 185-195.

¹⁰⁸ Vladislav Cvitanović, »Popis glagoljskih kodeksa u Zadarskoj nadbiskupiji.« *Starine JAZU* 42 (1949): 349-370; 43 (1951): 259-270; 47 (1957): 197-221; Amos-Rube Filipi, »Popis glagoljskih kodeksa u Zadarskoj nadbiskupiji.« *Starine JAZU* 43 (1951): 271-275; Petar Vlasanović, »Popis glagoljskih kodeksa u Zadarskoj nadbiskupiji.« *Starine JAZU* 43 (1951): 276-279; Ante Strgačić, »Popis glagoljskih kodeksa u Zadarskoj nadbiskupiji.« *Starine JAZU* 43 (1951): 280-287;

¹⁰⁹ Marta Jašo, »Glagoljske matične knjige Kvarnerskog primorja i Istre u Arhivu HAZU.« *Vjesnik Državnog arhiva u Rijeci* 41-42 (2000): 393-402.

¹¹⁰ Mile Bogović, »Izgubljene matične knjige u biskupijama Senjskoj i Modruškoj ili Krbavskoj do 1946. godine.« *Vjesnik Državnog arhiva u Rijeci* 41-42 (2000): 411-433.

¹¹¹ Danica Božić-Bužančić i Nataša Bajić-Žarko, »Matične knjige iz župskih ureda na području srednje Dalmacije.« *Grada i prilozi za povijest Dalmacije* 11 (1990): 275-286.

¹¹² Benedikta Zelić-Bučan, »Arhiv župe stolne crkve u Splitu.«, u: *Božić-Bužančić zbornik*. Split: Grada i prilozi za povijest Dalmacije, sv. 12, Izdanje Povijesnog arhiva u Splitu, 1996: 471-475.

¹¹³ Josip Ante Soldo, »Inventar arhiva franjevačkog samostana u Zaostrogu.« *Arhivski vjesnik* 16 (1973): 196-197.

O zbirci matičnih knjiga *Državnog arhiva u Dubrovniku* vrlo je instruktivan rad napisao Ivo Ficović.¹¹⁴ Osim što je donio popis matičnih knjiga koje su pohranjene u dubrovačkom Arhivu, Ficović se uvodno osvrnuo na naziv i definiciju matičnih knjiga, te na povijest matičnih knjiga u Europi i u Hrvatskoj. Paralelno s Ficovićem, popis dubrovačkih matičnih knjiga donio je i Stjepan Krivošić.¹¹⁵ Krivošić analizira podobnost sačuvanih crkvenih matičnih knjiga za povijesnu demografiju i spoznaju demografskih prilika u Dubrovačkoj Republici. Tako konstatira da postoji nesklad između stanja knjiga u dubrovačkom arhivu i podataka koje donosi *Šematizam dubrovačke biskupije* (objavljen 1916.), pa s pravom zaključuje da bi se na terenu moglo naći još knjiga koje nisu bile predane arhivu, kako je to svojedobno (1946.) bilo opisano.¹¹⁶

Autor ističe velike mogućnosti, koje nam za povijest stanovništva pružaju te knjige. Kao primjer mogućnosti pokušava utvrditi broj žrtava u velikom potresu u Dubrovniku iz 1667. godine. Izvješća očevidaca variraju između tisuću i sedam tisuća poginulih. Autor, međutim, na temelju utvrđivanja nataliteta na području župe Dubrovnik - Grad utvrđuje da su netočne procjene onih koji su tvrdili da je potres preživjelo svega tisuću Dubrovčana (od procijenjenih 6.000); on razmatra mogućnosti da je preživjelo 2-4.000 ljudi, pa je, nakon usporedbe s natalitetom poslije potresa, skloniji prihvatiti višu procjenu o broju preživjelih.¹¹⁷

Pored radova koji donose pregled matičnih knjiga u određenim arhivima, više je autora obradilo te knjige s obzirom na određen teritorij, a neovisno o arhivskom smještaju. Te radove navodi-

mo u odjeljku "Regionalna istraživanja". U posljednje vrijeme sve se više objavljuje i detaljni sadržaj matičnih knjiga.¹¹⁸ U riječkom časopisu *Artefakti (Izvori za historiju Srba u Hrvatskoj)*, Nenad Labus objavio je knjige krštenih, vjenčanih i umrlih pravoslavne parohije sv. Oca Nikolaja u Rijeci, u razdoblju od 1781. do 1860. godine.¹¹⁹

Vjesnik Državnog arhiva u Rijeci, u broju iz 2000. godine, posvetio je gotovo 200 stranica radovima sa znanstvenog skupa *Matične knjige korijeni identiteta*, održanog u Rijeci 5. prosinca 1997. godine.¹²⁰ Posebnu pažnju privlači izvanredni rad Miroslava Bertoše »Matične knjige - arhivsko vrelo o demografskim previranjima predindustrijske Europe.«,¹²¹ koji sadrži sintetiziran prikaz istraživačkih mogućnosti, koje su se otvorile nakon sustavnog istraživanja matičnih knjiga, kao i novi pogled na povijesnu znanost, koji se pruža involviranjem tih istraživanja. Njegov

¹¹⁸ Primjerice: Dražen Vlahov, *Glagoljski zapisi u knjizi krštenih, vjenčanih i umrlih iz Huma (1618-1672)*. Pazin: Državni arhiv u Pazinu, 2003.

¹¹⁹ Nenad Labus, »Transliteracija knjige vjenčanih parohije sv. Oca Nikolaja u Rijeci, 1782-1860.« *Artefakti* 1 (1994): 19-39; Isti, »Transliteracija knjige krštenih parohije sv. Oca Nikolaja u Rijeci, 1781-1860.« *Artefakti* 2 (1996): 32-100; Isti, »Transliteracija knjige matica umrlih parohije sv. Nikole Čudotvorca u Rijeci, 1782.-1860.« *Artefakti* 3 (2000): 22-72. Vidi i popratne komentare: Drago Rokсандić, »Djeca i roditelji. Povodom objavljivanja Knjige krštenih sv. Oca Nikolaja u Rijeci, 1781 - 1860.« *Artefakti* 2 (1996): 7-11; Isti, »Povodom štampanja Knjige umrlih parohije sv. Oca Nikolaja u Rijeci, 1782.-1860.« *Artefakti* 3 (2000): 7-10.

¹²⁰ Uz radove koje spominjemo na drugim mjestima, u tom su broju (*Vjesnik Državnog arhiva u Rijeci* 41-42 (2000), objavljeni i ovi radovi: Stella Fatović, »Matične knjige kao izvor za proučavanje hrvatske medicinske baštine.«: 353-360; Diana Stolac, »Matične knjige - izvor za filološka istraživanja.«: 361-368; Darko Deković, »Sudbina hrvatsko-glagoljskoga vođenja matica u Rijeci.«: 403-409; Martin Modrušan, »Matične knjige kao izvor informacija s posebnim osvrtom na bilješke na marginama.«: 441-449; Alojz Štoković, »"Cognomen mutatum" - etnocidna bilješka na rubovima uobičajenih odjeljaka matičnih knjiga za talijanske uprave u Istri od 1918. do 1943. godine.«: 483-491.

¹²¹ M. Bertoša, »Matične knjige«: 315-352.

¹¹⁴ Ivo Ficović, »Zbirka matičnih knjiga«: 7-34.

¹¹⁵ Stjepan Krivošić, »Starije matične knjige s područja nekadašnje Dubrovačke Republike.« *Anali Zavoda za povijesne znanosti IC JAZU u Dubrovniku* 21 (1983): 147-159.

¹¹⁶ Ibid: 154-155.

¹¹⁷ Ibid: 156-157.

sin, Slaven Bertoša, knjigom *Život i smrt u Puli*,¹²² isto je učinio na drugi način. Ta knjiga sadrži minucioznu analizu matičnih knjiga ne kao povijesnodemografskog, nego kao povijesnog vrela - Slaven Bertoša je pokazao da to nisu suhoparni upisnici rođenih, vjenčanih i umrlih, nego jedna vrsta kronike u kojoj će se naći nebrojeno mnogo različitih životnih situacija - “vjenčanje na brzinu”, “vjenčanje obavio brat jednog od supru- ga”, “nedovoljno vremena za primanje sakramenata”, “četiri kanonika na ukopu”, “svećenik stigao prekasno”, “nemar ukućana”, “pokop u 22 sata”, da nabrojimo samo neke od tih situacija. Slaven Bertoša će iscrpiti matične knjige i detaljnim popisom toponima, obrta i obrtnika, ostalih zanimanja, posebno liječnika i liječničkog osoblja, upravnih službenika, vojnika, plemića, biskupa i svećenika, pa sve do siromaha i prosjaka itd. Ne zanemarujući vrijednost ove knjige za saznanja o stanovništvu Pule, ova je knjiga prije svega spomenik matičnim knjigama i mogućnostima koje to vrelo nudi u pronicanju prošlosti.

Zanimljiv povijesnodemografski izvor su i papinske ženidbene dispencijacije, sačuvane u vaticanskom arhivu.¹²³

ПЛHНOГA ПHБ OУМPИHГAИOИHИХЪ		
Бѣгъ изъ вѣка Тифодасъ - - - - - Житиѣ	1795	
Фрумаксъ - - - - - (Ипокрѣдъ) приѣди Оортѣиѣ соѣ	МАИ 1795	
Мѣтъ Ипѣмонѣвъ Николѣвъ жѣтѣловѣвъ		
Мѣтъ Ипѣмонѣвъ Николѣвъ жѣтѣловѣвъ	МАИ 6?	
Фрумаксъ - - - - - (Ипокрѣдъ) приѣди Оортѣиѣ соѣ		
Мѣтъ Ипѣмонѣвъ Николѣвъ жѣтѣловѣвъ		
Мѣтъ Ипѣмонѣвъ Николѣвъ жѣтѣловѣвъ	МАИ 5?	
Мѣтъ Ипѣмонѣвъ Николѣвъ жѣтѣловѣвъ		
Мѣтъ Ипѣмонѣвъ Николѣвъ жѣтѣловѣвъ	МАИ 29?	
Мѣтъ Ипѣмонѣвъ Николѣвъ жѣтѣловѣвъ		
Мѣтъ Ипѣмонѣвъ Николѣвъ жѣтѣловѣвъ	МАИ 28?	
Мѣтъ Ипѣмонѣвъ Николѣвъ жѣтѣловѣвъ		
Мѣтъ Ипѣмонѣвъ Николѣвъ жѣтѣловѣвъ	МАИ 30?	
Мѣтъ Ипѣмонѣвъ Николѣвъ жѣтѣловѣвъ		
Мѣтъ Ипѣмонѣвъ Николѣвъ жѣтѣловѣвъ	МАИ 18?	
Мѣтъ Ипѣмонѣвъ Николѣвъ жѣтѣловѣвъ		
Мѣтъ Ипѣмонѣвъ Николѣвъ жѣтѣловѣвъ	МАИ 17?	
Мѣтъ Ипѣмонѣвъ Николѣвъ жѣтѣловѣвъ		
Мѣтъ Ипѣмонѣвъ Николѣвъ жѣтѣловѣвъ	МАИ 26?	

Stranica iz *Knjige umrlih parohije Sv. Nikole Čudotvorca u Rijeci (1782-1860)* (preneseno iz: Nenad Labus, »Transliteracija knjige matica umrlih parohije sv. Nikole Čudotvorca u Rijeci, 1782.-1860.« *Artefakti* 3 (2000): 23)

¹²² Slaven Bertoša, *Život i smrt u Puli. Starosjedioci i doseljenici od XVII. do početka XIX. stoljeća*. Pazin: Skupština Udruga Matice hrvatske Istarske županije, 2002.

¹²³ Vidi: Jadranka Neralić, »"Ut matrimonium libere et licite contrahere possint" - Papal 14th and 15th century matrimonial dispensations.«, u: *Hereditas rerum croaticarum ad honorem Mirko Valentić*. Zagreb: Hrvatski institut za povijest, 2003: 38-43.

1626 -

Antonio figliuolo di Biagio d'Antonio
Lipic di Ladighe, e di sua
moglie Catha legitima nato, fu batte-
zato il dì 2. d'Andrea di Sio: Curato
di Staj grande nella V. Cattedrale
Chiesa del S. Spirito di Sion, li
di cui Conp. furono quora di Pietro
Radivalsinich, et Lucia moglie di
Francesco Darcovich ambidue di Staj grand

1626 -

Paula figliola di Gerolamo di Matteo
e di sua moglie Paula legitima nata
fu battezzata il dì 1. d'Andrea di Sio: Curato
nella Chiesa di S. Spirito di Sion, li di cui
Conp. furono Antonio figliuolo di Andrea
Radivalsinich di Samobin, et Catha
figliola di Barabonich Catechista di
Staj grand.

1626 -

Matteo figliuolo naturale amato in
vita fu battezzato il dì 1. d'Andrea di Sio: Curato
nella Parochiale Chiesa di S. Spirito di Sion.
Li di cui Conp. furono Matteo di Pietro
Ferrugia, et Bela moglie di Simeone
Ala ambidue di Staj grand.

1626 -

Paula figliola di Spirito di Damiano
Larcar, e di sua moglie Dana legitima
nata fu battezzata il dì 1. d'Andrea di Sio: Curato
nella Parochiale Chiesa di S. Spirito di Sion.

Di Spirito di Sion. Li di cui Conp. furono
Cap. Carlo Duce Sogoli di Sagon, et
meda di subeto paron.

203. 1626 -

Michele figliuolo di Matteo Milbrin
detto Marisovich, e di Dama sua moglie
legittima nata fu battezzato il dì 1. d'Andrea di Sio: Curato
nella Chiesa di S. Spirito di Sion, li di cui Conp.
furono Marino Perisich figliuolo di St.
colli Roglicini di Staj grande, et Dama
moglie di Spirito di Matteo Milbrinich
di Staj grand.

204. 1626 -

Fanciotta figliola di Mirkie Pulbanja
e di sua moglie legitima nata
fu battezzata il dì 1. d'Andrea di Sio: Curato
nella Chiesa di S. Spirito di Sion, li di cui
Conp. furono Matteo Ferrugia, et Maria
figliola di laquale Darcovich.

205. 1626 -

Giovanni figliuolo di Spirito detto Rajich
e di sua moglie Bella, di Carat di Ladighe
legittima nata, fu battezzato il dì 1. d'Andrea di Sio: Curato
nella Chiesa di S. Spirito di Sion, li di cui Conp.
furono Giacomo detto Begovich di Sion
et D. Madda, detta Piccina gentillona
di Sagon.

ISTRAŽIVANJE STANOVNIŠTVA HRVATSKE

Iako su mnoge teme iz povijesti stanovništva privlačile znanstvenike različitih disciplina, pa i same povjesničare, stanovništvo se kao tema značajnije nameće tek probojem povijesne demografije. Prije toga, podaci o stanovništvu bilježiti će se fragmentarno i usputno. I, kao što demografi s više ili manje uspjeha pokušavaju politici (tj. sadašnjem trenutku) obznaniti važnost demografskih spoznaja i istraživanja, povijesni demografi nastoje kretanja stanovništva u prošlosti podastrijeti kao fenomen vrijedan pozornosti u povijesnim istraživanjima, fenomen koji nije samo posljedica političkih zbivanja, već naprotiv, tihi kreator koji i utječe na ta zbivanja. Tako je i dotad zanemarena tema dobila mjesto u povijesnim sintezama. Najbolji primjer je sinteza Tomislava Raukara *Hrvatsko srednjovjekovlje*,¹²⁴ sinteza koja je u mnogim aspektima proširila horizont hrvatske povijesne znanosti, naznačila lepezu znanstveno-istraživačkih problema, dotad gotovo nezapaženih, bar ne u sintetičkim radovima. Raukar je nekoliko poglavlja i odjeljaka svoje knjige posvetio stanovništvu. U poglavlju "Narodnosno stvaranje" vrlo je uspješno sintetizirao heterogenost bića koja čine temeljnicu onoga što ćemo, nakon mnogobrojnih procesa koji su se do današnjih dana odvijali, zateći danas u Hrvatskoj.¹²⁵ U poglavlju s naslovom "Demografska gibanja" Raukar će sjajno "iščupati" ključne demografske momente hrvatskog srednjovjekovlja - razvoj jadranskih gradova, njihove veze sa zaleđem, demografske selekte (kuga i druge epidemije), te proces

depopulacije zaleđa, prouzročen osmanskim prodorom.¹²⁶ I u drugim dijelovima knjige bit će obrađene teme od interesa za povijesnu demografiju - migracije, patricijat, obitelj. Tomislav Raukar je i u svojim ranijim radovima već naznačio to usmjerenje. Tako je, primjerice, analizirajući društveni razvoj u Hrvatskoj sintetizirano izložio i temeljne demografske procese u 15. stoljeću: "demografsko oporavljanje nakon 'crne smrti'



Tomislav Raukar (*1933)

(1348), poremećaji nakon 1400. (kužne epidemije, oskudica); turski ratovi, depopulacija, migracije i raseljavanje na obalnom i kontinentalnom pojasu, napose na središnjim dijelovima hrvatskog prostora; doseljavanje novog stanovništva migracijama istok-zapad (1450-1550)."¹²⁷

No, prave povijesnodemografske sinteze kod nas su još uvijek rijetkost. Zasad se još uvijek

¹²⁴ Tomislav Raukar, *Hrvatsko srednjovjekovlje*. Zagreb: Školska knjiga i Zavod za hrvatsku povijest Filozofskog fakulteta u Zagrebu, 1997.

¹²⁵ Ibid: 136-142.

¹²⁶ Ibid: 169-176.

¹²⁷ Tomislav Raukar, »Društveni razvoj u Hrvatskoj u XV stoljeću.« *Historijski zbornik* 38 (1985): 75-94, posebno 92.

zaustavljaju na najvažnijim demografskim pokazateljima i rijetko izlaze iz razdoblja prije pojave suvremenih popisa (1857. godine). Knjiga Jakova Gela pomakla je granicu na 1780. godinu, studija Stjepana Krivošića i Jakova Gela na 1700., a nedavno objavljeni rad Vladimira Stipetića došao je do 1500. godine. Izuzetak su i neke problematske sinteze koje su, međutim, pristupom bliže povijesnim i etnografskim nego povijesnodemografskim istraživanjima (primjerice Pavličevićeva sinteza kućnih zadruga). Ovdje ćemo se osvrnuti samo na one sinteze koje teritorijem obuhvaćaju prostor današnje Republike Hrvatske dok ćemo o sintezama koje se odnose samo na određena historijska područja (Hrvatska, Slavonija, Vojna krajina, Dalmacija, Istra, Dubrovačka Republika) govoriti u odjeljku o regionalnim istraživanjima.

POVIJESNODEMOGRAFSKE SINTEZE

Prva važna sinteza je analiza “demografskih prilika u južnih Slavena”, koju je načinio Fran Vrbanić.¹²⁸ Iako je to više demografska nego povijesnodemografska studija (odnosi se na vrijeme u kojem Vrbanić živi), ona pokazuje tanahnu liniju između demografije i povijesne demografije - demografska studija protokom vremena postaje povijesnodemografska studija. Taj svoj rad Vrbanić je pročitao na sjednici *Filosofičko-juridičkoga razreda JAZU* 6. studenoga 1895. godine.¹²⁹

Vrbanić svoja istraživanja usmjerava prema svim južnim Slavenima, a kako nije u stanju, zbog tadašnje neprecizne statistike, “ispitati pojave o mijeni žiteljstva kod Hrvata ili Slovenaca, na primjer, jer se niti za Hrvate u Ugarskoj, niti za Slovence u Štajerskoj ili Koruškoj napose ne bilježi ovi pojavi”, uzima za podlogu istraživanja države i zemlje “u kojima jugoslavenska plemena pretežito stanuju”. Zato izostavlja iz razmatranja Korušku, Štajersku, Trst i Ugarsku. Nadalje, iz

obračuna potpuno isključuje južnoslavensko stanovništvo koje je živjelo u tadašnjoj Turskoj, a koje se tek 1912. godine našlo u nezavisnim balkanskim državama (Crnoj Gori, Srbiji, Bugarskoj i Grčkoj). Zato je obuhvat Vrbanićeve analize osjetno manji od teritorija bivše Jugoslavije i Bugarske.

Nakon teških i složenih postupaka, u kojima je kombinirao popise s procjenama, došao je do novih rezultata o brojčanom stanju stanovništva u južnih Slavena oko 1890. godine, pri čemu posebno govori i o osnovnim demografskim karakteristikama tog stanovništva (nupcijalitet, natalitet, mortalitet, mortalitet dojenčadi, prirodni prirast, migracijski saldo).¹³⁰ Komentirajući te podatke, Vrbanić je zabrinut zbog širenja tuđeg elementa u pojedinim područjima (posebno u Hrvatskoj i Slavoniji); vrlo je zadovoljan “velikim brojem” vjenčanja u našim krajevima, budući da “od država evropskih ne ima osim Saske, Ugarske i Rusije nijedna tako povoljan razmjer”. Posebno ističe da je “porodni razmjer u našim krajevima veoma velik, te da između država evropskih ne ima nijedne, osim Ugarske i Rusije, gdje bi porodni razmjer bio tako velik”. Veseli ga zaključak da “razmjerno velikom broju poroda odnosno velikom porodnom broju u našim krajevima napram drugim državama nije uzrok u većoj plodnosti žiteljstva, nego u onom faktoru, koji je po svom položaju zvan na rasplod, a to su oni koji žive u bračnoj vezi”. Uzrok je, prema tome, “u velikom postotku oženjenih i udatih, a ne u plodnosti žiteljstva”. Zabrinjava ga, međutim, što “jugoslavenske zemlje spadaju u onaj skup država evropskih, gdje je pomor naroda dosta velik”.¹³¹ Čudi, međutim, njegov zaključak po kojem pomor djece (u dobi do jedne i pete godine) u jugoslavenskim zemljama nije visok, jer “u našim krajevima malo ne 12 postotaka sve rođene djece ne preživi ni prve godine života; ovaj je pojav tako povoljan da jugoslavenski krajevi u

¹²⁸ Fran Vrbanić, »Demografske prilike u južnih Slavena.« *Rad JAZU* 129 (1896): 172-254.

¹²⁹ V. Stipetić, »Predgovor.«, u: Korenčić, Mirko: IX.

¹³⁰ F. Vrbanić, »Demografske prilike«: 179, 222, 234, 236, 242.

¹³¹ Ibid: 188-189, 209, 222, 224, 225, 232.

tom pogledu idu uspored s onim evropskim zemljama gdje su pomorne prilike djece najpovoljnije”.¹³²

Ocjena prirodnog prirasta stanovništva u južnih Slavena izaziva pravu provalu oduševljenja kod Vrbanića (koji to naziva “unutarnjim prirastom”). On kaže da je “unutarnji prirast u jugoslavenskim krajevima tolik, kolika ne nalazimo u nijednoj od evropskih država; najpač nastaje višak poroda u Srbiji; u Bugarskoj sjeća na iste sjevero-amerikanske države, koje uopće slove kao primjer najjačega unutarnjega prirasta, jer višak rođenih na 1000 žitelja iznosi ovdje prosjekom 22,78 na godinu.” Međutim, iseljavanje ometa prirast stanovništva, pa Vrbanić sumorno ističe da bi “prirast žiteljstva morao biti mnogo veći nego li se faktično prikazuje, da ga nije snizilo iseljavanje jednog dijela žiteljstva (osim kod Srbije i Bugarske)”.¹³³

Zaključujući svoju raspravu, Fran Vrbanić ističe da su izneseni podaci ukazali na razlike “između istočnih i zapadnih krajeva jugoslavenskih zemalja; ona nastaje ne samo uslijed različnosti podneblja, nego još više uslijed najraznovrsnijih lokanih i historijskih utjecaja. Ispitujuć ove utjecaje moći ćemo s jedne strane prikazati ono što je s demografskog gledišta zajedničko svim plemenima južnih Slavena, a što opet osobito kod svakog od njih, dok ćemo s druge strane samo tim i za naše krajeve dobiti nužnu podlogu za proučavanje socijalnih pitanja, koja danas vladaju svijetom, te u zakutak potiskuju sva ostala.”¹³⁴

Tri godine kasnije, Vrbanić objavljuje novu sintezu, sad već povijesnodemografsku: *Jedno stoljeće u razvoju broja žiteljstva Hrvatske i*

¹³² Ibid: 237. Vrbanićev zaključak temelji se na komparaciji prilika u Europi 1872-1878. godine i u zemljama južnih Slavena 1886-1888. godine, što metodološki nije korektno. Sedamdesete i osamdesete godine 19. stoljeća donose pad mortaliteta dojenčadi, pa zato prilike u Hrvatskoj izgledaju ružičastije nego što su stvarno bile (V. Stipetić, »Predgovor.«, u: Korenčić, Mirko: X, bilješka 7).

¹³³ F. Vrbanić, »Demografske prilike«: 240, 243.

¹³⁴ Ibid: 254.

Slavonije.¹³⁵ Naglašavajući teškoće da se za stvaranje vremenskih serija za Hrvatsku i Slavoniju iskoriste rani popisi u Austriji ili pojedinim njezinim dijelovima (primjerice popis za vojne svrhe iz 1746. proveden u Gornjoj krajini; zatim popis iz 1754. godine proveden u cijeloj Hrvatskoj i Slavoniji u financijalne svrhe, kasnije nazvan “terezijanski”), Vrbanić počinje svoje istraživanje dinamike razvoja stanovništva u Hrvatskoj “jozefinskim” popisom iz 1785/7. godine. Iako je svrha tog popisa bila prvenstveno vojnička, ipak su popisni rezultati bili toliko korisni tadašnjoj upravi da se već 1787. provodi popis u Vojnoj krajini i izražava namjera da se u regularnim intervalima nastavi s popisima. Iako se to uvijek nije i radilo (zbog ratova ili drugih nedaća), premda su neki od tih popisa manjkavi (jer se, primjerice, u Hrvatskoj i Slavoniji 1785. nisu popisivali svećenici; godine 1805. ni plemići ni svećenici; u Vojnoj krajini sve do 1815. nema pravih popisa, već se broj utvrđivao na osnovi iskaza koje su dostavljale vojne starješine itd.), ipak je Vrbanić uspio na temelju samostalnih procjena nedostavnih podataka, putem interpolacija i drugih postupaka stvoriti vremensku seriju koja je prikazivala dinamiku razvoja stanovništva Hrvatske i Slavonije i pokazivala kako se “neprekidno množi broj žiteljstva u Hrvatskoj i Slavoniji”.¹³⁶

Vrbanić je zadovoljan brojčanim porastom stanovnika, jer će on “ipak u srcu svakoga patriote uzbuditi uvjerenje, da kraj svih bura i oluja, koje su u razdoblju od jednoga stoljeća prohujile preko glave hrvatskoga naroda, on danas barem u numeričnom pogledu stoji jači i snažniji nego li prije stotinu godina”.¹³⁷

Izračunavajući godišnju stopu rasta stanovništva za promatranih 105 godina (geometrijskom progresijom!), Vrbanić nalazi da “prosječni godišnji prirast žiteljstva u Hrvatskoj i Slavoniji iznosi 0,576%, dakle na svaku hiljadu duša niti 6

¹³⁵ F. Vrbanić, »Jedno stoljeće u razvoju broja žiteljstva Hrvatske i Slavonije« *Rad JAZU* 140 (1899): 17-58.

¹³⁶ Ibid: 23.

¹³⁷ Ibid: 40.

žitelja na godinu”. Komparativnom analizom s drugim zemljama Vrbanić analizira taj prirast stanovništva Hrvatske i Slavonije i dolazi do ovog turobnog zaključka: “Uzmemo li u obzir države, o kojima imademo podataka za dulje razdoblje, kao što su na primjer Španjolska (1715-1887), Italija (1800-1890), Velika Britanija (1801-1891), Njemačka (1816-1890), Nizozemska (1829-1890), Belgija (1831-1890), tada ne smijemo zatvoriti oči pred istinom, već moramo ustvrditi da ne ima nijedne od njih u kojoj prosječni godišnji prirast žiteljstva ne bi bio znatno povoljniji nego li u Hrvatskoj. Dakle niti osobito povoljni rezultati prirasta u zadnjem deceniju nijesu mogli u tom pogledu dovinuti Hrvatske do onoga mjesta što ga zauzimaju n. pr. Španjolska ili Italija.”¹³⁸

Iako Vrbanić upozorava da se prirast u Hrvatskoj ubrzao u posljednjih 40 godina (1850-1890) na 9,728%, ipak ističe da u 19. stoljeću “u cijelosti napram pojedinim evropskim državama, izuzevši jedinu Francusku, pogledom na prirast žiteljstva Hrvatska zauzima zadnje mjesto”.¹³⁹ Iako bi današnji demograf mogao prigovoriti da Vrbanić nije poznao teoriju demografske tranzicije (koje u to doba nije bilo), pa je “time-lag” u usponu žiteljstva Hrvatske ostao slabo objašnjen, ipak je Vrbanićeva studija predstavljala nepremašeni uzor znanstvenog pristupa sve do najnovijeg vremena. Stoga je potpuno ispravna ocjena Mije Mirkovića o “temeljitosti” Vrbanićeve rada, koji donosi “neočekivane ekonomsko-historijske i demografske konstatacije”.¹⁴⁰ Nesumnjivo je takav bio i Vrbanićev nalaz da je prirast stanovništva Hrvatske u prošlom stoljeću iznosio svega oko polovicu ostvarenog prirasta Rusije, Nizozemske ili Njemačke; svega oko trećinu ostvarenog prirasta u Engleskoj i svega nešto više od četvrtine ostvarene stope prirasta stanovništva

u tadašnjoj Srbiji. Svi ti zaključci, temeljeni na dotad nepoznatim činjenicama, donosili su nove kvalitete u spoznaji stvarnog razvitka prilika u Hrvatskoj i bili su u stalnom konfliktu s vladajućim ekonomskim romanticizmom mlade hrvatske buržoazije, koja je smatrala da “njen” narod napreduje brže od drugih.¹⁴¹

Na detaljnijem istraživanju kretanja i strukture stanovništva u Hrvatskoj radi gotovo u isto vrijeme i Milovan Zoričić. U radovima koje je objavio u izdanjima *Jugoslavenske akademije* pridružio se Vrbaniću u istraživanju vremenskih serija



Milovan Zoričić (1850-1912)

o stanovništvu Hrvatske. Istražujući pismenost žiteljstva u Kraljevinama Hrvatskoj i Slavoniji, utvrdio je da je veliki dio odraslog stanovništva Hrvatske i Slavonije nepismen i da se postotak nepismenih vrlo sporo smanjuje (godine 1869. bilo je nepismeno, po njegovim istraživanjima statističkih vrela, 74,38% muškaraca i čak 86,81% žena; taj visoki stupanj nepismenosti tek se postupno smanjuje, tako da je godine 1900. bilo nepismeno 46,95% odraslih muškaraca i 61,74% odraslih žena).¹⁴² Zoričić je istraživao i profesionalnu strukturu stanovništva, pa je našao da

¹³⁸ Ibid: 50.

¹³⁹ Ibid: 50.

¹⁴⁰ Mijo Mirković, »Djelatnost Jugoslavenske akademije znanosti i umjetnosti na razvitku ekonomske nauke od osnivanja do 1914. godine.« *Zbornik radova Ekonomskog fakulteta u Zagrebu* 4 (1958): 223.

¹⁴¹ V. Stipetić, »Predgovor.«, u: Korenčić, Mirko: XI-XII.

¹⁴² Milovan Zoričić, »O pismenosti žiteljstva u kraljevinama Hrvatskoj i Slavoniji.« *Ljetopis JAZU* 16 (1902): 80-89. Vidi i: Milan Babić, »Statistika pismenosti u Jugoslaviji.« *Statistička revija* 1/2 (1951): 209-229.

je izvanredno visok postotak stanovništva Hrvatske početkom stoljeća bio zaposlen u “prvotnim djelatnostima” (poljoprivredi, lovu, ribolovu i rudarstvu), što dokazuje tadašnji niski stupanj razvoja proizvodnih snaga u Hrvatskoj i Slavoniji. Zoričić ističe da, “osim u Dalmaciji, ni u jednom većem dijelu ni u jednoj drugoj zemlji austro-ugarske monarhije nije privredna djelatnost žiteljstva ostala onako jednostavna, kao što je u Hrvatskoj, da prvotna proizvodnja (naime poljoprivreda sa 84% stanovništva koliko je toj grani proizvodnje pripadalo na koncu vijeka) ne ima nigdje drugdje, više prevage nad ostalim skupinama zvanja”.¹⁴³

Posljednji je član sjajne plejade hrvatskih znanstvenika koji su se bavili analizom razvoja stanovništva Hrvatske u okvirima *Akademije* Milan Kreser. Kreser je 1917. godine objavio djelo *Gustoća žiteljstva Kraljevina Hrvatske i Slavonije*, koje po opsegu i znanstvenim dostignućima ulazi u red najznačajnijih radova objavljenih u ekonomskoj domeni prije II. svjetskog rata.¹⁴⁴ Kreser utvrđuje (po kotarima i općinama) gustoću žiteljstva u Hrvatskoj i Slavoniji prema popisima od 1880. do 1910. godine, zatim analizira dinamiku rasta stanovništva i gustoće žiteljstva po općinama i uspoređuje stanje i prilike u Hrvatskoj s odnosima “u Kraljevini Ugarskoj te u austrijskim zemljama uopće, a u jugoslavenskim napose”. Polazi od hipoteze da je “politički i gospodarski razvitak naroda uvjetovan ne samo apsolutnim brojem žiteljstva, nego i njegovim odnošajem prema površini, koju nastanjuje, tj. gustoćom žiteljstva”, pa utvrđuje kakva je ta gustoća (i njezina dinamika) u samoj Hrvatskoj i Slavoniji. Tako uočava da utvrđena “opća gustoća ukupnoga žiteljstva” nije pogodna kod “omjerivanja gustoće žiteljstva, s gledišta privrednih odnošaja žiteljstva”, prvenstveno zbog toga što u pojedinim

¹⁴³ Milovan Zoričić, »Žiteljstvo kraljevina Hrvatske i Slavonije po zvanju i zanimanju.« *Rad JAZU* 125 (1896): 50-197. Vidi i: Milovan Zoričić, *Statističke crtice o kraljevinah Hrvatskoj i Slavoniji*. Zagreb, 1885.

¹⁴⁴ Milan Kreser, *Gustoća žiteljstva Kraljevina Hrvatske i Slavonije*. Zagreb: Djela JAZU, 1917.

zemljama postoji “različni sastav žiteljstva po zvanju i zanimanju”. Nalazi da su “po posljednjem popisu žiteljstva od godine 1910. imale Kraljevine Hrvatska i Slavonija od ukupnoga svoga žiteljstva od 2,621.954 : 2,066.530 ili 78,8% ratarskoga žiteljstva. Više od tri četvrtine žiteljstva Kraljevine Hrvatske i Slavonije bavilo se prema tomu prvotnom produkcijom ili se uzdržavalo od nje. Osim Bosne i Hercegovine, gdje je još većem postotku žiteljstva (87,1%) ratarstvo bilo glavnim zanimanjem, nemaju ni Ugarska ni Austrija ni izdaleka tako visoki postotak ratara”. Kreser nalazi da je gustoća ratarskog žiteljstva po kvadratnom kilometru ratarske površine u Hrvatskoj toliko visoka da nijedan ugarski dio, uključujući i Bosnu i Hercegovinu, nije imao veću gustoću. Tako utvrđuje agrarnu prenapučenost, nalazeći da je tome uzrokom “poglavito veliki nedostatak industrije”, budući da se ni u jednoj drugoj zemlji Austro-Ugarske (“izuzevši Dalmaciju te Bosnu i Hercegovinu”) industrija nije “ukazivala tako slabom razvitku kao u Hrvatskoj i Slavoniji”.¹⁴⁵

Potom Kreser pristupa analizi “samoprehrane naroda”, što je bilo posebno akutno u godinama I. svjetskog rata, kada je u nekim krajevima Hrvatske harala glad. Komparirajući proizvodnju žita ostvarenu u razdoblju od 1908. do 1912. godine, izračunava raspoložive količine po žitelju u svakoj općini Hrvatske i Slavonije, računajući (usputno!) i proizvodnost rada ratara (mjereći je proizvodnjom žita po rataru u svakoj općini). Utvrđuje da je proizvodnja u tom petogodištu po stanovniku u Hrvatskoj iznosila 309 kg žita (izraženog u jedinicama raži). Konstatira da “gornja količina žita ne može... za normalne prilike, nakon podmirenja gornjih gospodarskih potreba nikako dostajati za samoprehranu žiteljstva Hrvatske i Slavonije”.¹⁴⁶ Nećemo ovdje u detalje nabrajati uzroke takvom stanju, koje Kreser podrobno analizira (prirodnu mijenu žiteljstva,

¹⁴⁵ Ibid: 3, 73, 75, 79.

¹⁴⁶ Ibid: 89.

socijalnu mijenu - useljavanje i doseljavanje, privredne prilike, tlo i klimu, velike zemljišne posjede - latifundije i ostale sporedne uzroke), već samo želimo upozoriti na vrhunac do kojeg se vinula zagrebačka statistička škola i ekonomska misao prije I. svjetskog rata.¹⁴⁷ Kreser upozorava da je Hrvatska agrarnodeficitna zemlja i da je “naše poljsko gospodarstvo ostalo dvadeset godina gotovo na istom niveau-u i razredbe gospodarske kulture i intenzivnosti obrađivanja oranica”. Kreser upozorava da uzroke tome valja tražiti i u činjenici što je “nešto manje od četvrtine ukupne gospodarske površine bilo u rukama 209 gospodarstava”, koja su imala više od 1000 katastarskih jutara površine.¹⁴⁸

Usporedbom proizvodnog i stvarnog porasta stanovništva Kreser nalazi da je u vremenu između 1881. i 1890. godine u Hrvatsku i Slavoniju uselilo 19.909 osoba više nego što se iselilo (iseljavaju Hrvati i Srbi, useljavaju tuđinci). Već u razdoblju od 1891. do 1900. migracijski je saldo negativan (za 15.139 osoba), a u sljedećem desetljeću (1901-1910) višak iseljenih narastao je čak na 123.083 osobe. Kako je u tom razdoblju u Hrvatsku i Slavoniju doselilo još oko 40.000 stranaca i vratilo se oko 37.000 osoba, ukupni je gubitak stanovništva bio još veći - oko 203.000 osoba - ili blizu 8% cjelokupnoga stanovništva! Iz Hrvatske i Slavonije iseljava godišnje je do 10% stanovništva (1905-1907). U vremenu od 1901. do 1910. godine iseljava 85% Hrvata i Srba, a među doseljenicima svega ih je 19% “hrvatskog ili srpskog materinskog jezika, a 81% tuđinci”. Kreser s pravom ističe da su “saopćenja iselaca članovima obitelji i znancima o mnogo boljim privrednim prilikama u Americi, pa i novčane pošiljke naših Amerikanaca (koje su za posljednjih 8 godina prije današnjega svjetskog rata presegle 300,000.000 kruna) možda donekle i pojačale želju za iseljenjem u Ameriku, ipak su glavnim uzrokom zamašnoga useljavanja našega

žiteljstva po zaradi u prekomorske zemlje svakako bile nepovoljne privredne prilike u Hrvatskoj i Slavoniji”.¹⁴⁹



Mijo Mirković (1898-1963)

Nakon djela Vrbanića, Zoričića i Kresera zamire izučavanje demografskih (i ekonomskih) problema tijekom skoro četiri sljedeća desetljeća. Tek dolaskom nove generacije na čelu s Mijom Mirkovićem (1898-1963) probudio se zamrli interes za demografiju i ekonomske znanosti, sa žarištem na *Ekonomskom fakultetu* u Zagrebu (Vladimir Serdar, Ivan Klauzer, Vladimir Stipetić, Alica Wertheimer-Baletić, Jakov Gelo i drugi).

Statističar Vladimir Serdar analizirao je rezultate popisa stanovništva iz 1857. godine u hrvatskim krajevima.¹⁵⁰ Veliku studiju o natalitetu i fertilitetu u Hrvatskoj načinio je 1955. godine Ivan Klauzer.¹⁵¹ Njegove analize, diferencirane na historijske pokrajine, započinju 1819. (Dalmacija i Istra), odnosno 1830. (Vojna krajina) i 1854. godine (Slavonija), a završavaju 1954. godinom. Uz stope nataliteta, Klauzer je računao i omjere između živorođenih i mrtvorodenih, stope živorođene

¹⁴⁹ Ibid: 109-110, 113.

¹⁵⁰ Vladimir Serdar, »Popis stanovništva u hrvatskim krajevima godine 1857.« *Statistička revija* 1/2 (1951): 197-208.

¹⁵¹ Ivan Klauzer, *Natalitet i fertilitet u N. R. Hrvatskoj*. Zagreb: Ekonomski fakultet, doktorska disertacija, 1955. Vidi i: Isti, »Fertilitet i brutto reprodukcija stanovništva Hrvatske 1857-1952.« *Ekonomski pregled* 4-5 (1961).

¹⁴⁷ V. Stipetić, »Predgovor.«, u: Korenčić, Mirko: XIII.

¹⁴⁸ M. Kreser, *Gustoća žiteljstva*: 116.

izvanbračne djece, omjere po spolu, stope i koeficijente fertiliteta, stope i koeficijente reprodukcije stanovništva, te starosnu strukturu.¹⁵²



Ivan Klauzer (1920-1961)

Jozo Tomašević, profesor na *Stanford University*, pišući 1955. godine o seljacima, politici i ekonomskim promjenama u Jugoslaviji, naglasio je da je "najdinamičniji čimbenik ekonomskog razvoja u zemljama Južnih Slavena tijekom 19. i u prvoj polovici 20. stoljeća bio velik porast broja stanovnika".¹⁵³ No, ističe, to je teško dokumentirati, jer su podaci za mnoge teritorije "posve nezadovoljavajući". Ipak, kao vrstan makroekonomist, načinio je vremensku seriju stanovništva za teritorij Kraljevine Jugoslavije za razdoblje od 1840. do 1953. godine, donoseći, uz podatke o broju stanovnika u svim popisnim godinama za Hrvatsku, Slavoniju i Dalmaciju, i vlastite procjene za neke važne godine (1914. i 1939.). Razmatrajući kretanje stanovništva na teritoriju

¹⁵² Vidi i: Ivo Lah, »Prosečne starosti i srednje trajanje života stanovništva FNRJ prema popisu 15 marta 1948 godine.« *Statistička revija* 1/1 (1951): 86-112; Isti, »Fertilitet ženskog stanovništva FNRJ.« *Statistička revija* 2/1 (1952): 38-57; Isti, »Reprodukcija stanovništva FNRJ.« *Statistička revija* 2/2-3 (1952): 181-196; Vladimir Serdar, »Analiza općih stopa nataliteta u gradovima NR Hrvatske na temelju podataka za 1950 godinu.« *Statistička revija* 4/3-4 (1954): 329-336.

¹⁵³ Jozo Tomasevich, *Peasants, Politics and Economic Change in Yugoslavia*. Stanford-London: Stanford University Press, Oxford University Press, 1955: 151.

Hrvatske između 1840. i 1914. godine, Tomašević zaključuje da je ono bilo "temeljito određeno migracijama. Na jednoj strani postojala je snažna imigracija njemačkog i mađarskog elementa u zemlju, što je služilo političkim ciljevima Austrije i Mađarske. Zahvaljujući toj imigraciji učešće Hrvata i Srba palo je sa 98,4% ukupnog stanovništva u 1840. na 87,1% u 1910. godini. Na drugoj strani broj emigranata iz Hrvatske i Slavonije između 1899. i 1913. godine procijenjen je na 400.000, da bi se od tog broja u zemlju vratilo samo 41.760. Većina emigranata bila je usmjerena prema USA". Za Dalmaciju kaže da je, unatoč značajnom povećanju broja stanovnika između 1840. i 1910. godine, postojala "velika emigracija u prekomorske zemlje, koja je počela ranije nego iz Hrvatske i Slavonije, a bila je iznimno intenzivna nakon 1890."¹⁵⁴



Vladimir Stipetić (*1927)

Vladimir Stipetić počeo je s istraživanjem dinamike rasta stanovništva Hrvatske u svojoj knjizi *Kretanje i tendencije u razvitku poljoprivredne proizvodnje na području NR Hrvatske*.¹⁵⁵ Dajući retrospektivu stanovništva Hrvatske u razdoblju od 1857. do 1953. godine, uspoređivao je broj

¹⁵⁴ Ibid: 153-154.

¹⁵⁵ Vladimir Stipetić, *Kretanje i tendencije u razvitku poljoprivredne proizvodnje na području NR Hrvatske*. Zagreb: Grada za gospodarsku povijest Hrvatske, JAZU, knj. 7, 1959.

stanovnika s razvojem poljoprivredne proizvodnje i brojem stoke, zaključivši da se proizvodnja žita po stanovniku između 1885. i 1955. povećavala, ali je broj stoke u odnosu na broj stanovnika konstantno opadao (grafikon 2). Dvadesetak godina kasnije, Stipetić je analizirao je brojčani razvoj stanovništva na teritoriju Jugoslavije u

za cjelokupni teritorij Jugoslavije.¹⁵⁹

Sintetizirani prikaz razvoja stanovništva Hrvatske objavila je 1988. godine grupa autora (Jakov Gelo, Alica Wertheimer-Baletić, Ljubomir Antić, Božidar Feldbauer, Vladimir Stipetić, Stanko Žuljić) u *Enciklopediji Jugoslavije*.¹⁶⁰ I. Turčić donosi podatke o stanovništvu Hrvatske

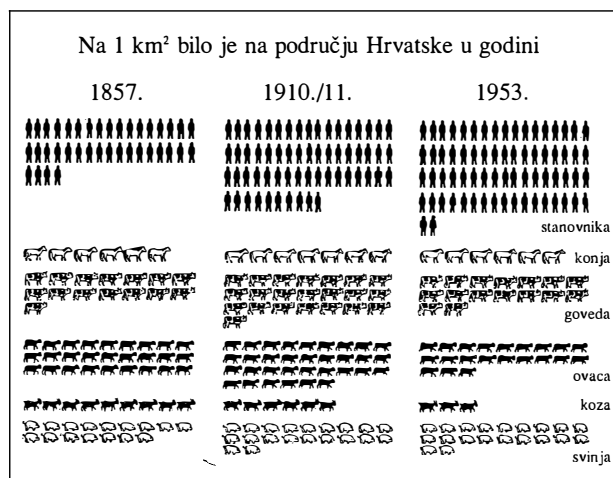

Grafikon 2. Odnos stanovništva i stočnog fonda u Hrvatskoj 1857., 1910/1., i 1953. godine prema istraživanjima Vladimira Stipetića (preneseno iz: Vladimir Stipetić, *Kretanje i tendencije u razvitku poljoprivredne proizvodnje na području NR Hrvatske*. Zagreb: Građa za gospodarsku povijest Hrvatske, JAZU, knj. 7, 1959: 82-83).

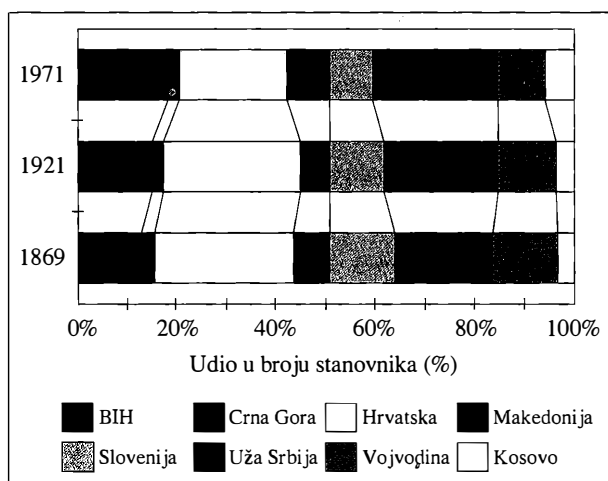

Grafikon 3. Udio pojedinih republika i pokrajina u ukupnom broju stanovnika Jugoslavije 1869. 1921. i 1971. godine (Vladimir Stipetić, »Jedno stoljeće u brojčanom razvoju stanovništva na današnjem području Jugoslavije.« *Forum* 12 /12 (1973): 891).

razdoblju od 1869. do 1971. godine.¹⁵⁶ Udio stanovništva Hrvatske u tom se razdoblju smanjio sa 27,6% na 21,6% - istodobno se smanjio i udio Slovenije, Vojvodine i neznatno Crne Gore, a povećao udio Bosne i Hercegovine, uže Srbije, Kosova i neznatno Makedonije (grafikon 3).¹⁵⁷ Uz broj stanovnika, Stipetić je istražio i nacionalnu, ekonomsko-socijalnu strukturu, udio radnog kontingenta, zaposlenost, pismenost,¹⁵⁸ te stručnu spremu stanovništva. Većinu tih analiza vršio je

¹⁵⁹ Vidi i druge Stipetićeve radove o stanovništvu: »Agrarna reforma i kolonizacija u FNRJ godine 1945-1948.« *Rad JAZU* 300 (1954): 431-472; »Neka pitanja menjanja socijalno-ekonomske strukture stanovništva.« *Ekonomist* 14/3 (1961): 379-400; »Stanovništvo uže Srbije u 19. vijeku i prvi srpski ustanak.« *Glas SANU* 214 (1975): 219-279; »Population summit of the World's Scientific Academies.« *Encyclopaedia Moderna* 14/4 (1993): 320-336; »Population summit of the World's Scientific Academies« *Vjesnik HAZU* 3/3-4 (1994): 125-134; »Čovječanstvo i njegov brojčani razvoj u 21. stoljeću.« *Računovodstvo, revizija i financije* 4/5 (1994): 862-866; »Ekonomske probleme koje donosi starenje stanovništva.« *Ekonomija* 1/1-3 (1994): 113-117; »Gospodarski razvitak Hrvatske tijekom 20. stoljeća.«, u: *Stvralački potencijali u funkciji društveno-ekonomskog i kulturnog razvoja sjeverozapadne Hrvatske*. Zagreb-Varaždin: Zavod za znanstveni rad HAZU u Varaždinu, 2002: 15-43.

¹⁵⁶ Vladimir Stipetić, »Jedno stoljeće u brojčanom razvoju stanovništva na današnjem području Jugoslavije.« *Forum* 12 /12 (1973): 885-915.

¹⁵⁷ Ibid: 891.

¹⁵⁸ Vidi i: Vladimir Stipetić, »Pismenost i razvoj (jedno stoljeće u eliminaciji nepismenosti na teritoriji SR Hrvatske: 1880-1981.« *Naše teme* 28/11 (1984): 2455-2489.

¹⁶⁰ »Hrvatska. Stanovništvo.« *Enciklopedija Jugoslavije* 5 (1988): 198-209.

po županijama i kotarima (1857-1991),¹⁶¹ a kretanje broja stanovnika Hrvatske po novoj administrativnoj podjeli na županije sintetizirao je i Anđelko Akrap.¹⁶² Njegove analize obuhvaćaju razdoblje od 1900. do 2001. godine. O strukturi naseljenosti i tipologiji naselja objavljen je 1976. godine poseban zbornik,¹⁶³ a toj temi posebno se

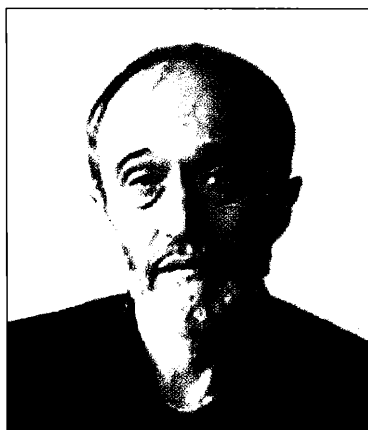

Anđelko Akrap (*1945)

posvećuju Miroslav Sić¹⁶⁴ i Stanko Žuljić.¹⁶⁵ Kretanje stanovništva u kontekstu cjelokupnih gospodarskih zbivanja u 19. stoljeću analizirao je Igor

Karaman.¹⁶⁶

Mnogobrojne pojedinačne radove o povijesti stanovništva Hrvatske sintetizirao je i objasnio u velikoj studiji Jakov Gelo, u knjizi *Demografske promjene Hrvatske od 1780. do 1981. g.*¹⁶⁷ Gelo je demografska obilježja obradio u današnjim teritorijalnim granicama Hrvatske (granice poslije 1954. godine), ali i po historijski determiniranim regijama (Istra, Dalmacija, Vojna krajina, Hrvatska i Slavonija). Periodizaciju istraživanja demografskih promjena temeljio je na karakterističnim etapama procesa demografske tranzicije, koje je utvrdio empirijskim istraživanjem dinamike komponenti prirodnog kretanja (nataliteta i mortaliteta): razdoblje prije demografske tranzicije (od 1780. do 1880. godine), razdoblje tranzicije mortaliteta i nataliteta (od 1880. do 1940.), te razdoblje završetka tranzicije (od 1945. do 1980. godine).¹⁶⁸

U četvrtom poglavlju svoje knjige, u kojem obrađuje dinamiku "brojčanog rasta stanovništva Hrvatske od 1780. do 1981. godine", Gelo je detaljno obrazložio "usklađivanje" teritorijalnog obuhvata za Hrvatsku i pojedine regije, uvažavajući brojne administrativno-teritorijalne promjene na tom području. Na temelju postojećih posrednih i parcijalnih izvora izvršio je procjenu broja stanovnika Hrvatske i spomenutih regija za 1780. godinu. Najveće je poteškoće imao pri procjeni ukupnog broja stanovnika za razdoblje prije suvremenih statističkih popisa. Budući da je broj stanovnika Hrvatske službeno utvrđen tek popisom 1857. godine, Gelo je broj stanovnika za pojedina godišta unutar tog razdoblja procijenio polazeći od godine 1880. prema 1780.-oj, primjenjujući, ovisno o raspoloživosti parcijalnih popisnih podataka, metode interpolacije i ekstrapolacije.

¹⁶¹ I. Turčić, *Stanovništvo Republike Hrvatske po županijama i kotarima 1857-1991*. Zagreb: Ekonomski institut, 1995.

¹⁶² Anđelko Akrap, »Prostorni razmještaj stanovništva u Hrvatskoj.«, u: *Hrvatska demografska i demonstrateška drama* (ur. V. Pavletić). Zagreb: "Antun Gustav Matoš" d.d., Samobor i Udruga "11. siječnja 1972.", Zagreb, 2002: 32-70.

¹⁶³ *Centralna naselja i gradovi SR Hrvatske*, geografska analiza. Zagreb: Školska knjiga, 1976.

¹⁶⁴ Miroslav Sić, »Glavne etape i regionalna obilježja demografskog razvoja gradskih naselja u SR Hrvatskoj tokom zadnjih stotinu godina (1880-1971).«, u: *Centralna naselja i gradovi SR Hrvatske, geografska analiza*. Zagreb: Školska knjiga, 1976: 57-76.

¹⁶⁵ Stanko Žuljić, »Razvoj sistema centara na prostoru SR Hrvatske.«, u: *Prilozi izgradnji naše prostorne teorije, II*. Zagreb, 1981; Isti, »O ulozi regionalnih centara u rješavanju nedovoljne razvijenosti dijelova SR Hrvatske.«, u: *Nedovoljno razvijena područja SR Hrvatske*. Zagreb: Ekonomski institut Zagreb, Republički fond za razvoj privredno nedovoljno razvijenih krajeva SRH i Republički zavod za društveno planiranje SRH, 1982: 57-70.

¹⁶⁶ Igor Karaman, *Privreda i društvo Hrvatske u 19. stoljeću*. Zagreb: Školska knjiga - Institut za hrvatsku povijest Sveučilišta u Zagrebu, 1972; Isti, *Industrijalizacija građanske Hrvatske 1800-1941*. Zagreb, Naprijed, 1991.

¹⁶⁷ Jakov Gelo, *Demografske promjene u Hrvatskoj 1780. do 1981. g.* Zagreb: Globus, 1987.

¹⁶⁸ Ibid: 13-15.

Na taj je način po desetgodištima izračunao broj stanovnika i dinamiku njegova porasta (indekse i stope) u razdoblju od 1780. do 1880. godine, ukupno i po regijama.¹⁶⁹

Razmatrajući povećanje za to prvo stoljeće

svog istraživanja, našao je da je stanovništvo Hrvatske poraslo sa 1,476.600 na 2,506.000 tj. za 69,7%, uz prosječnu godišnju stopu od 5,3‰. Među regijama, najbrži razvoj imala je Dalmacija (grafikon 4).¹⁷⁰

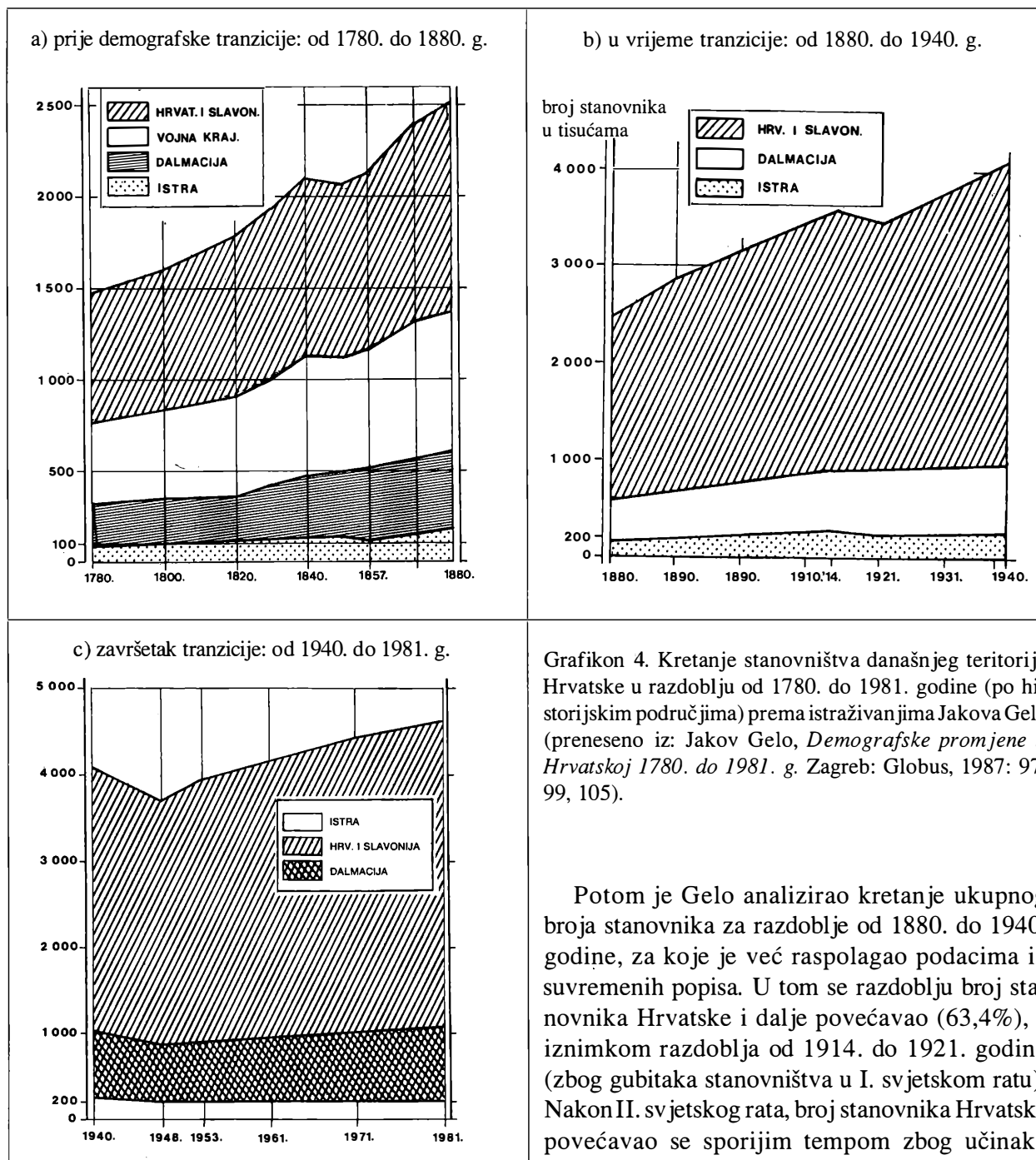

Grafikon 4. Kretanje stanovništva današnjeg teritorija Hrvatske u razdoblju od 1780. do 1981. godine (po historijskim područjima) prema istraživanjima Jakova Gela (preneseno iz: Jakov Gelo, *Demografske promjene u Hrvatskoj 1780. do 1981. g.* Zagreb: Globus, 1987: 97, 99, 105).

Potom je Gelo analizirao kretanje ukupnog broja stanovnika za razdoblje od 1880. do 1940. godine, za koje je već raspolagao podacima iz suvremenih popisa. U tom se razdoblju broj stanovnika Hrvatske i dalje povećavao (63,4%), s iznimkom razdoblja od 1914. do 1921. godine (zbog gubitaka stanovništva u I. svjetskom ratu). Nakon II. svjetskog rata, broj stanovnika Hrvatske povećavao se sporijim tempom zbog učinaka

¹⁶⁹ Ibid: 81-98.

¹⁷⁰ Ibid: 96.

procesa demografske tranzicije: s 3,779.858 stanovnika 1948. narastao je na 4,601.469 u 1981. godini, tj. za 21,7%, uz prosječnu godišnju stopu od 5,82‰. Regionalno gledajući, najbrže je naraslo stanovništvo Dalmacije, koja je jedina imala stope rasta stanovništva iznad hrvatskog prosjeka. Neravnomjerni razvoj pojedinih hrvatskih područja Gelo objašnjava utjecajem pojedinih vremenskih i regionalno diferenciranih činilaca (epidemije bolesti, glad, dva svjetska rata, migracije).¹⁷¹

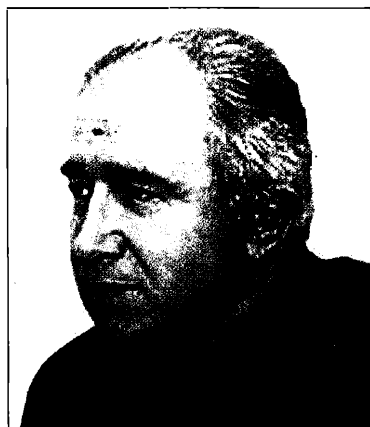

Jakov Gelo (*1947)

Težište Gelova rada, međutim, odnosi se na prirodno kretanje stanovništva Hrvatske u ta dva stoljeća. Analizirajući kretanje nataliteta, autor ocjenjuje da je stopa nataliteta (broj živorođene djece na tisuću stanovnika) uglavnom stagnirala u razdoblju između 1780 i 1880. godine na razini nešto većoj od oko 40‰, pri čemu je bila najniža u Dalmaciji (između 30 i 38‰), a najviša u Vojnoj krajini (između 40 i 54‰).¹⁷² U razdoblju od 1880. do 1940. godine natalitet je opao, naročito u razdoblju nakon 1914., odnosno 1925. godine, kada je u Hrvatskoj razina rodosti pala na razinu od 30‰ i niže (24,6‰ u razdoblju od 1936. do 1940. godine). Regionalne razlike stopa nataliteta manje su nego ranije. Najniža razina nataliteta zabilježena je u Istri, a najviša u Dalmaciji.¹⁷³

¹⁷¹ Ibid: 98-114.

¹⁷² Ibid: 123.

¹⁷³ Ibid: 125-129.

“Trebalo je u dugom nizu godina (sve do 1930. godine - tj. do kraja tranzicije mortaliteta) da svaka žena u svom fertilnom periodu rađa između 4 i 6 djece da bi Hrvatska imala pozitivan prirodni prirast stanovništva”.¹⁷⁴ Za razdoblje I. i II. svjetskog rata, te za razdoblje 1920-1930., za koje nisu bili publicirani podaci o kretanju vitalnih događaja, autor ih je rekonstruirao primjenivši metodologiju koju detaljno i argumentirano obrazlaže,¹⁷⁵ kritizirajući metode koje je primjenio Fedor Mikič, a koje su “više odraz grafičke stilistike nego realne ocjene kretanja nataliteta i mortaliteta”.¹⁷⁶ Tranzicija nataliteta u Hrvatskoj intenzivno je nastavljena nakon tzv. kompenzacijskog poslijeratnog razdoblja (od 1946. do 1954. godine), tako da je proces demografske tranzicije tijekom sedamdesetih godina završen (uz stopu nataliteta od prosječno 14‰ u osmom desetljeću).¹⁷⁷

Po istim razdobljima Gelo je analizirao promjene koje su u Hrvatskoj i pojedinim njenim regijama nastupile u sferi mortaliteta. Istovremeno je ukazao na implikacije utjecaja pojedinih relevantnih činilaca koji su izazivali oscilacije mortaliteta (epidemije, svjetski ratovi), kao i regionalno diferencirane varijacije u kretanju opće stope mortaliteta, te specifične stope mortaliteta po dobi i spolu, odnosno mortaliteta dojenčadi.¹⁷⁸ Na kraju je rezimirao karakteristične promjene u režimu reprodukcije stanovništva u Hrvatskoj za cijelo razdoblje od 1780. do 1980.

¹⁷⁴ Ibid: 175.

¹⁷⁵ Ibid: 129-134.

¹⁷⁶ Ibid: 130. Vidi: Fedor Mikič, *Vitalne snage našeg stanovništva*. Zagreb: Rasprave JAZU 5, 1955; Isti, *Vitalne snage naroda SR Hrvatske*. Zagreb: Centralni higijenski zavod, 1960. Napominjemo da Mikič procjenu bazira “na faktu, da je u toku II. svjetskog rata umrlo većinom nasilnom smrću - 1.700.000 ljudi”. S tim brojem barata i Gelo (tada još uvijek nema Žerjavićevih obračuna), no njegova metodologija ide posve drugim putem, pa ta činjenica ne utječe na njegove rezultate.

¹⁷⁷ J. Gelo, *Demografske promjene*: 134-137.

¹⁷⁸ Ibid: 146-173. Vidi i: Jagoda Klauzer, »Smrtnost dojenčadi u Narodnoj Republici Hrvatskoj.« *Statistička revija* 4/3-4 (1954): 337-349.

godine, uz posebnu analizu kretanja općih i specifičnih stopa fertiliteta.¹⁷⁹

Na temelju razmatranja promjena u prirodnom kretanju stanovništva u 200-godišnjem razdoblju, Gelo je utvrdio karakteristične etape razvitka stanovništva: do 1880. godine trajao je pretranzicijski period s visokim natalitetom i mortalitetom te niskim prirodnim prirastom; od 1880.

Od velikog je značenja i dio Gelove knjige s naslovom “Ocjena migracijske bilance Hrvatske od 1780. do 1981. godine”. Kako je analiza migracija i njezinih rezultata ograničena iz objektivnih okolnosti (publicirana statistička građa o migracijama stanovništva ovog područja vrlo je oskudna, a promjene administrativno-teritorijalnih granica otežavaju analizu migracijskih tokova),

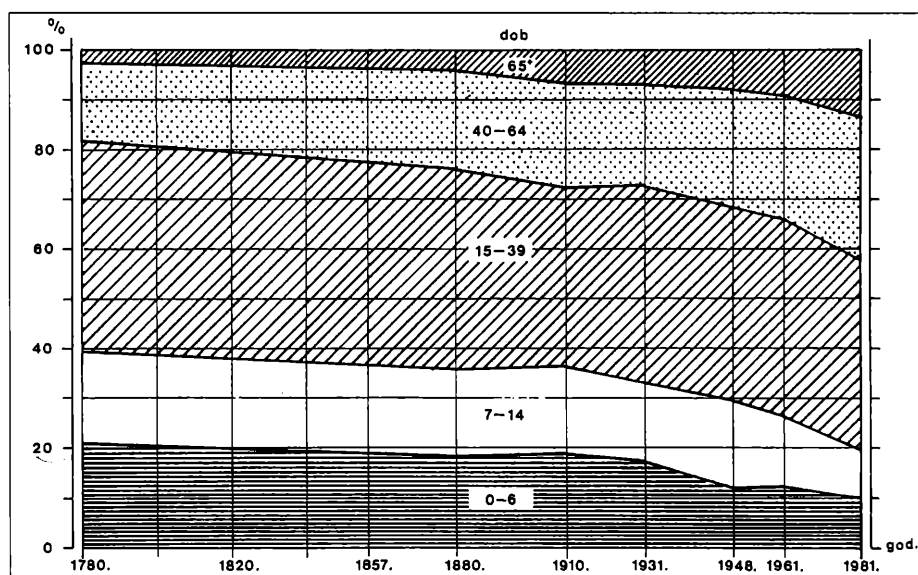

Grafikon 5. Kretanje udjela dobnih kontingenata u stanovništvu Hrvatske od 1780. do 1981. godine prema istraživanjima Jakova Gela (preneseno iz: Jakov Gelo, *Demografske promjene u Hrvatskoj 1780. do 1981. g.* Zagreb: Globus, 1987: 226).

do 1981. godine traje etapa demografske tranzicije, i to do 1940. godine tranzicija u sferi mortaliteta, a do 1980. godine tranzicija u sferi nataliteta. Godine 1981. Hrvatska je na pragu posttranzicijske etape, s niskom stopom nataliteta i s niskom stopom mortaliteta.¹⁸⁰

¹⁷⁹ J. Gelo, *Demografske promjene*: 174-178.

¹⁸⁰ Ibid: 174. Vidi i: Silvijske Vuletić, »Regionalni natalitet u Hrvatskoj u posljednjih 80 godina.« *Stanovništvo* 3 (1964): 261-273; Alica Wertheimer-Baletić i Jakov Gelo, »Ukupno i prirodno kretanje stanovništva Hrvatske.« *Sociologija sela* 28/107-108 (1990): 1-18; Alica Wertheimer-Baletić i Jakov Gelo. »Ukupno i prirodno kretanje stanovništva.«, u: *Demografski faktori razvoja Hrvatske*. Zagreb: Institut za društvena istraživanja Sveučilišta u Zagrebu i Institut za ekonomska istraživanja Ekonomskog fakulteta u Zagrebu, 1990: 1-36; Stjepan Šterc, »Opća demografska slika Republike Hrvatske.«, u: *Političko-geografska i demografska pitanja Hrvatske*. Zagreb: Savez geografskih društava Hrvatske, 1991: 1-39.

autor se opredijelio za primjenu vitalno-statističke metode (metode “migracijskog salda”). U razdoblju od 1780. do 1880. godine migracijska bilanca Hrvatske bila je negativna, s tim da je u prvom stogodišnjem razdoblju bila umjereno pozitivna zahvaljujući pozitivnom saldu migracija Vojne krajine, te Hrvatske i Slavonije (imigracija Mađara, Nijemaca i drugih), dok su Dalmacija i Istra imale negativan migracijski saldo. Sljedeći vremenski odsječak (1880-1940) razdoblje je najveće emigracije iz Hrvatske i svih njezinih regija (kao i iz Europe uopće) u prekomorske zemlje. Čak i područje Hrvatske i Slavonije, koje je u prethodnih sto godina bilo izrazito imigracijsko, sada je poprimilo emigracijski karakter. Stoga je, prema Gelu, Hrvatska u tom razdoblju imala negativnu migracijsku bilancu.¹⁸¹

¹⁸¹ J. Gelo, *Demografske promjene*: 179-192.

Razdoblje nakon II. svjetskog rata također je obilježeno negativnim migracijskim saldom. Migracije se i nadalje javljaju kao ograničavajući činitelj porasta stanovništva. U razdoblju od 1948. do 1981. godine Hrvatska je, zbog utjecaja migracija, imala 199.442 stanovnika manje nego što je omogućavao prirodni prirast stanovništva u tom razdoblju. Gledano po pojedinim međupopisnim razdobljima, izrazito negativna migracijska bilanca bilježi se između 1948. i 1961. godine (prosječni godišnji negativni saldo između 13.000 i 14.000 stanovnika). Nakon toga, u razdoblju od 1961. do 1971. godine migracijska se bilanca uravnotežila (prosječni godišnji negativni saldo iznosi svega 270 stanovnika), unatoč tome što se u tom razdoblju dogodila tzv. privremena ekonomska emigracija, koja se sa smanjenim intenzitetom nastavila i u razdoblju od 1971. do 1981. godine.¹⁸²

Gelina knjiga sadrži i druga zanimljiva poglavlja (posebno ona koje se tiču promjena u demografskim strukturama, grafikon 5).¹⁸³ Njegovim istraživanjem granica cjelovitijih povijesno-demografskih spoznaja, koja je u Hrvatskoj tada bila na 1857. godini, pomaknula se za punih 77 godina, na 1780. godinu. Godine 1990. Jakov Gelo i Stjepan Krivošić pošli su i korak dalje. Na temelju objavljenih parcijalnih podataka o broju stanovnika pojedinih područja procijenili su stanovništvo Hrvatske oko 1700. godine.¹⁸⁴ Pritom su procjene vršili kroz tri veće cjeline: građansku Hrvatsku i Slavoniju, Varaždinski i Karlovački generalat s Banskim krajinom, te Istru, Hrvatsko primorje i Dalmaciju (s Dubrovnikom). Pri još uvijek nedostatnim parcijalnim istraživanjima i posebno nedovoljno kritički analiziranim podacima o broju stanovnika u već izvedenim istraživanjima, ovaj je pokušaj bio hrabar i nesumnjivo koristan, iako je posve izvjesno da će daljnja istraživanja dobivene rezultate (Istra 56.440,

Dalmacija s Dubrovnikom 102.330, Vojna krajina 158.430, tj. Hrvatska ukupno 644.500 stanovnika)¹⁸⁵ korigirati.¹⁸⁶

Nakon Gelove i Krivošićeve procjene broja stanovnika 1700. godine, u procjenu broja stanovnika Hrvatske 1500. godine upustio se Vladimir Stipetić.¹⁸⁷ Na temelju parcijalnih studija o stanovništvu pojedinih hrvatskih regija, prateći tadašnje demografske trendove, ocjenjujući temeljna gospodarska obilježja i komparirajući gustoću žiteljstva u sličnim europskim regijama, Stipetić je metodom interpolacije izračunao da je Hrvatska u današnjem opsegu imala 928.000 stanovnika ili 44% više nego 1700. godine.¹⁸⁸ Procjenjujući istodobno i veličinu bruto domaćeg proizvoda po stanovniku 1500. godine (a potom i za odabrane godine sve do 1913.), omogućio je predodžbu pozicije Hrvatske u europskoj povijesti i demografske posljedice koje će uslijediti radi osmanske ekspanzije. Primjenjujući na Hrvatsku rezultate sjajne analize svjetskog stanovništva i bruto domaćeg proizvoda Angusa Maddisona,¹⁸⁹ ovaj rad nudi objašnjenje fenomena Dubrovačke Republike, države koja stječe samostalnost u trenutku kada je Venecija vodeća svjetska sila. U sasvim drugom kontekstu smješta i Dalmaciju, zaostaliju od Dubrovnika, ali regiju u državi s tada najvećim bruto domaćim proizvodom po stanovniku u svijetu. Dubrovačka Republika 1500. godine ima veći bruto domaći proizvod po stanovniku od Engleske, Francuske i drugih zemalja Zapadne Europe (osim, dakako, Italije),

¹⁸⁵ Ibid: 120.

¹⁸⁶ Po toj procjeni Dalmacija, (kad joj se oduzme Dubrovnik) nije imala ni 80.000 stanovnika, što djeluje gotovo nestvarno.

¹⁸⁷ Vladimir Stipetić »Stanovništvo i bruto domaći proizvod Hrvatske (1500-1913) u kontekstu najnovijeg rada Angusa Maddisona.« *Anali Zavoda za povijesne znanosti HAZU u Dubrovniku* 41 (2003): 91-156.

¹⁸⁸ Ibid: 135.

¹⁸⁹ Angus Maddison, *L' économie mondiale - une perspective millénaire*. Paris: Études du Centre de Développement OCDE, 2001; englesko izdanje pod naslovom: *The World Economy - A Millennial Perspective*. Paris, 2001.

¹⁸² Ibid: 192-196.

¹⁸³ Ibid: 199-239.

¹⁸⁴ Jakov Gelo i Stjepan Krivošić. *Razvitak stanovništva na tlu Hrvatske*. Zagreb: Institut za ekonomska istraživanja, 1990.

koje će je u kasnijem povijesnom hodu preteći i obilato nadmašiti (grafikon 6). “Zahvaljujući Maddisonu znamo da je dio hrvatskog teritorija tada bio u najbogatijem dijelu tadašnjeg svijeta, što nam se kasnije više nije događalo”, zaključuje Stipetić.¹⁹⁰

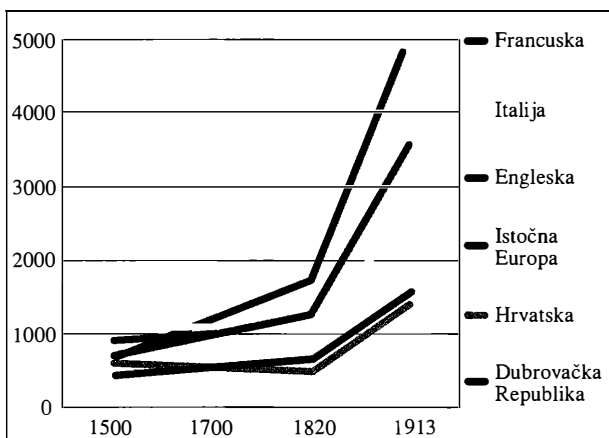

Grafikon 6. Bruto domaći proizvod po stanovniku (u kupovnoj snazi međunarodnog dolara iz 1990. godine), izabrane zemlje (1500-1913), prema istraživanjima Vladimira Stipetića (preneseno iz: Vladimir Stipetić, »Stanovništvo i bruto domaći proizvod Hrvatske (1500-1913) u kontekstu najnovijeg rada Angusa Maddisona.« *Anali Zavoda za povijesne znanosti HAZU u Dubrovniku* 41 (2003): 153).

Dosadašnja istraživanja broja stanovnika Hrvatske omogućavaju da se taj broj ocjenjuje i u globalnim okvirima.

Mnogobrojna povijesnodemografska istraživanja svjetskog stanovništva, provedena u posljednjim desetljećima 20. stoljeća, korigirala su negdašnje procjene. To se posebno odnosi na ranija razdoblja, kada su popisi bili iznimno rijetki, ali su se vodile matične knjige i specifični popisi (porezni popisi, popisi vojnih obveznika i sl.) putem kojih se, metodom uzoraka, moglo doći do prilično realnih procjena. Tako je broj stanovnika u Europi prema novijim procjenama veći nego prema ranijim procjenama (godine 1500.

čak za 19% između prve i najnovije procjene, a 1700. 13%), a broj stanovnika Afrike i Amerike (gdje su ranije procjene bile pretjerane, naročito za 1500. godinu) osjetno manji. Nove procjene stanovništva svijeta nisu toliko promijenile stare predodžbe o samom broju, koliko o zemljopisnom razmještaju čovječanstva. Tako je u Europi, po istraživanju Colina Clarka iz 1967. godine, živjelo 17,3% čovječanstva, a po najnovijoj (2001), preciznijoj procjeni Angusa Maddisona 20,6%. Afriku i obje Amerike nastavalo je samo 15% svjetskog stanovništva 1500. godine, a ne 29,5%, koliko je računao Colin Clark (tablica 1).

U pola milenija (između 1500. i 1998. godine) čovječanstvo se umnožilo za čak 13 i pol puta, pri čemu je broj stanovnika na nekim, u prošlosti rijetko napučenim područjima porastao za čak 66 puta (u zemljama velike europske kolonizacije - Kanadi, Australiji i Novom Zelandu) i 135 puta (u SAD). Natprosječni rast stanovništva bilježe u svijetu još samo teritorij bivšeg SSSR-a (indeks 1716) i Švedska (1609), te Afrika kao kontinent (1652). Sve ostale zemlje i područja imaju prirast stanovništva manji od svjetskog, a to znači da se njihovo značenje u svjetskom stanovništvu smanjivalo. Posebno se to odnosi na zemlje s vrlo niskim prirastom stanovništva tijekom tih 500 godina (Francuska i Austrija), među kojima se nalazi i Hrvatska, koja s indeksom od 485 drži začelje ljestvice analiziranih zemalja.

Razlike su manje kad se promatra prirast stanovništva u posljednja dva stoljeća (19. i 20.), ali i u tom su razdoblju na začelju Francuska, Austrija i Hrvatska (tablice 2 i 3). Kako su podaci za razdoblje između 1820. i 1998. godine uglavnom utemeljeni na egzaktnim popisima neminovan je zaključak o opadajućem značenju zemalja s dugoročnim ispodprosječnim prirastom stanovništva. Donekle može biti korigiran ostvarenim napretkom blagostanja (koje moderna ekonomska analiza mjeri bruto domaćim proizvodom po stanovniku), pa su neke zemlje kompenzirale pad stanovništva natprosječnom uspješnošću svoga gospodarstva. No, ta tema izlazi iz okvira povijesne demografije.

¹⁹⁰ V. Stipetić, »Stanovništvo i bruto domaći proizvod Hrvatske«: 120.

Tablica 1. Procjene stanovništva svijeta 1500. i 1700. godine

Istraživač	Broj stanovnika (u tisućama)	
	1500.	1700.
	<i>Europa (uključen i bivši SSSR)</i>	
C. Clark	73.800	111.800
J. D. Durand	79.000	
J. N. Biraben	84.000	125.000
McEvedy - Jones	85.500	126.150
A. Maddison	87.718	126.810
	<i>Amerike (Sjeverna i Južna)</i>	
C. Clark	41.000	13.000
J. D. Durand	46.500	
J. N. Biraben	42.000	12.000
McEvedy - Jones	14.000	13.000
A. Maddison	19.750	13.250
	<i>Azija (s Australoazijom)</i>	
C. Clark	227.000	416.000
J. D. Durand	304.000	
J. N. Biraben	245.000	436.000
McEvedy - Jones	277.330	411.250
A. Maddison	284.350	402.350
	<i>Afrika</i>	
C. Clark	85.000	100.000
J. D. Durand	54.000	
J. N. Biraben	87.000	107.000
McEvedy - Jones	46.000	61.000
A. Maddison	46.000	61.000
	<i>Svijet</i>	
C. Clark	427.800	640.800
J. D. Durand	483.500	
J. N. Biraben	461.000	680.000
McEvedy - Jones	423.600	610.000
A. Maddison	437.818	603.410

Tablica 2. Povećanje broja stanovnika Hrvatske, nekih zemalja i svijeta (1500-1998, 1820-1998)

Povećanje broja stanovnika	Indeks (bazna godina = 100)	
	1500.-1998.	1820.-1998.
20 i više puta	SAD (135 puta) <i>Zemlje europske imigracije (bez SAD) (66 puta)</i>	<i>Zemlje europske imigracije (bez SAD) (4232)</i> SAD (2710) Latinska Amerika (2392)
15-19 puta	bivši SSSR (1716) Afrika (1652) Švedska (1609) Azija (1263)	
10-14 puta	<i>SVIJET</i> (1349) Kina (1207)	Afrika (1119)
5-9 puta	Švicarska (1097) <i>Istočna Europa</i> (896) Indija (886) Danska (884) Japan (821) Njemačka (684) <i>Zapadna Europa</i> (678) Španjolska (579) Italija (548)	<i>SVIJET</i> (568) bivši SSSR (531) Azija (499)
do 5 puta		Indija (467) Danska (459) Japan (408) Švicarska (389) Švedska (342) <i>Istočna Europa</i> (332) Njemačka (329) Španjolska (323) Kina (326) <i>Zapadna Europa</i> (293) Italija (285) Engleska (279) Hrvatska (253) Austrija (240) Francuska (188)

Tablica 3. Broj stanovnika Hrvatske, nekih zemalja i svijeta (1500-1998)

Zemlja	Broj stanovnika (u tisućama)						
	1500.	1700.	1820.	1870.	1913.	1950.	1998.
Austrija	2.000	2.500	3.369	4.520	6.767	6.935	8.078
Danska	600	700	1.155	1.888	2.983	4.269	5.303
Francuska	15.000	21.471	31.246	38.440	41.463	41.836	58.805
Njemačka	12.000	15.000	24.905	39.231	65.058	68.371	82.029
Italija	10.500	13.300	20.176	27.888	37.248	47.105	57.592
Švedska	550	1.260	2.585	4.164	5.621	7.015	8.851
Švicarska	650	1.200	1.829	2.664	3.864	4.694	7.130
Engleska	3.942	8.565	21.226	31.393	45.649	50.363	59.237
Španjolska	6.800	8.770	12.203	16.201	20.263	27.868	39.371
Zapadna Europa	57.268	81.460	132.888	187.532	261.007	305.060	388.399
Istočna Europa	13.500	18.800	36.415	52.182	79.604	87.289	121.006
Hrvatska	928	645	1.782	2.398	3.548	3.851	4.501
Bivši SSSR	16.950	26.550	54.765	88.672	156.192	180.050	290.866
SAD	2.000	1.000	9.981	40.241	97.606	152.271	270.561
Zemlje europske imigracije (bez SAD)	800	750	1.249	5.892	13.795	23.823	52.859
Latinska Amerika	17.500	12.050	21.220	39.973	80.515	165.837	507.623
Japan	15.400	27.000	31.000	34.437	51.672	83.563	126.469
Kina	103.000	138.000	381.000	358.000	437.140	546.815	1,242.700
Indija	110.000	165.000	209.000	253.000	303.700	359.000	975.000
Azija (bez Japana)	268.400	374.800	679.366	730.619	925.932	1,298.296	3,389.943
Afrika	46.000	61.000	74.208	90.466	124.697	228.342	759.954
SVIJET	437.818	603.410	1,041.092	1,270.014	1,791.020	2,524.531	5,907.680

Izvor za tablicu 1: Colin Clark, *Population Growth and Land Use*. London, 1967; J. D. Durand, *Historical Estimates of World Population, An Evaluation*. Philadelphia, 1974; J. N. Biraben, »Essai sur l'évolution du nombre des hommes.« *Population* 34/1-2 (1979); Colin McEvedy i Richard Jones. *Atlas of World Population History*. Middlessex: Penguin Books, 1978; Angus Maddison, *L'économie mondiale - une perspective millénaire*. Paris: Études du Centre de Développement OCDE, 2001.

Izvori za tablice 2, 3 i 4: Angus Maddison, *L'économie mondiale - une perspective millénaire*. Paris: Études du Centre de Développement OCDE, 2001; za Hrvatsku: procjena na temelju istraživanja hrvatskih povijesnih demografa

Udio stanovništva Europe u cjelini (Istočna, Zapadna i bivši SSSR) u stanovništvu svijeta rastao je između 1500. i 1913. godine (20,1% 1500. godine, 21,6% 1820. i čak 27,7% 1913. godine), unatoč ratovima i velikom iseljavanju i napuštavanju čitavih kontinenata. Nakon toga se značenje Europe u svjetskom stanovništvu smanjilo na 22,7% 1950. i na svega 13,5% 1998. godine, a taj se trend nastavlja i u 21. stoljeću (unatoč useljavanju Sjevernoafrikanaca, Indijaca i Turaka) (tablica 4). Opadanje značenja Europe u svjetskom stanovništvu donijelo je i sumrak eurocentrizma, ali i drugih odnosa na svjetskoj sceni. Nasuprot tome, uspon SAD i drugih "izdanaka"¹⁹¹ europskog naseljavanja promijenio je težište svjetske scene.

Kako na tom planu stoji Hrvatska? Ovdje (tablica 5) iznosimo podatke za ključne godine, prema istraživanjima hrvatskih povijesnih demografa.

Zaključak je nesporan: od 1500. do 1700. godine Hrvatska je prepolovila svoje značenje u svjetskom i europskom stanovništvu. Tijekom ta dva stoljeća Hrvatska je bila podijeljena između Osmanskog i Austrijskog Carstva. Na pokretljivoj granici (koja se između 1500. i 1683. pomakla prema zapadu, a tijekom Bečkog rata vratila na tradicionalne okvire) vode se stalne borbe s poraznim posljedicama na broj stanovnika. On se smanjuje i apsolutno i relativno. U sljedeća dva stoljeća (1700-1913) dolazi do demografske ekspanzije hrvatskog stanovništva, unatoč povremenih ratova i gladi koji su znali umanjiti ili usporiti prirast stanovništva. Tako je 1913. godine Hrvatska ponovno udjelom dosegla negdašnje značenje u svjetskom stanovništvu, ali u europskim okvirima ima manji ponder nego 1500. godine. No, u 20. stoljeću dogodio se golemi pad: demografska eksplozija izvan Europe radikalno je smanjila značenje stanovništva Hrvatske u svjetskom (u 1998. godini na svega 40% onog koji je Hrvatska imala još 1913.), pri čemu kontinuirano

opada i značenje Hrvatske u europskom stanovništvu. Izneseni podaci povijesnih demografa nesumnjivo govore o potrebi sagledavanja tih negativnih dugoročnih tendencija za Hrvatsku i neophodnosti mjera kojima bi se one zaustavile.

Nalazi do kojih su došli hrvatski znanstvenici dovode u sumnju procjene vrsnih istraživača povijesne demografije. Tako su McEvedy i Jones, polazeći od općih europskih kretanja stanovništva, procijenili da se broj stanovnika na teritoriju bivše Jugoslavije povećao između 1500. i 1700. godine za 22% (sa 2,25 na 2,75 milijuna). No, 1700. godina označava upravo kraj mračnog razdoblja u kojemu su čitavi krajevi opustjeli (sjetimo se samo istraživanja Ive Mažurana o stanovništvu Slavonije i interpretacije popisa iz 1698. godine), kada su se desetine i stotine tisuća ljudi tijekom Bečkog rata (1683-1697) morale seliti. McEvedy i Jones i sami su istaknuli da ne raspolazu ni otomanskim popisima (*defterima*) niti podacima koje je prikupila Venecija. Stoga su s pravom uvjereni da će u budućnosti biti moguće preciznije odrediti tijekom balkanske demografije poslije 1500. godine.¹⁹² Budući da su se njihove procjene koristile i u kasnijim procjenama o kretanju stanovništva (uključujući i najnoviju Angus Maddisona), nalazi hrvatskih povijesnih demografa sigurno će promijeniti sliku o povijesti stanovništva Balkana u srednjem vijeku.

¹⁹¹ Termin Angusa Maddisona. Obuhvaća SAD, Kanadu, Australiju i Novi Zeland.

¹⁹² Colin McEvedy i Richard Jones. *Atlas of World Population History*. Middlessex: Penguin Books, 1978: 114.

Tablica 4. Udio nekih zemalja i regija u svjetskom stanovništvu (1500-1998)

Zemlja	Udio u svjetskom stanovništvu (%)						
	1500.	1700.	1820.	1870.	1913.	1950.	1998.
Austrija	0,5	0,4	0,3	0,4	0,4	0,3	0,1
Danska	0,1	0,1	0,1	0,1	0,2	0,2	0,1
Francuska	3,4	3,6	3,0	3,0	2,3	1,7	1,0
Njemačka	2,7	2,5	2,4	3,1	3,6	2,7	1,4
Italija	2,4	2,2	1,9	2,2	2,1	1,9	1,0
Švedska	0,1	0,2	0,2	0,3	0,3	0,3	0,1
Švicarska	0,1	0,2	0,2	0,2	0,2	0,2	0,1
Engleska	0,9	1,4	2,0	2,5	2,5	2,0	1,0
Španjolska	1,6	1,5	1,2	1,3	1,1	1,1	0,7
Zapadna Europa	13,1	13,5	12,8	14,8	14,6	12,1	6,6
Istočna Europa	3,1	3,1	3,5	4,1	4,4	3,5	2,0
Bivši SSSR	3,9	4,4	5,3	7,0	8,7	7,1	4,9
SAD	0,5	0,2	1,0	3,2	5,4	6,0	4,6
Zemlje europske imigracije (bez SAD)	0,2	0,1	0,1	0,5	0,8	0,9	0,9
Latinska Amerika	4,0	2,0	2,0	3,1	4,5	6,6	8,6
Japan	3,5	4,5	3,0	2,7	2,9	3,3	2,1
Kina	23,5	22,9	36,6	28,2	24,4	21,7	21,0
Indija	25,1	27,3	20,1	19,9	17,0	14,2	16,5
Azija (bez Japana)	61,3	62,1	65,3	57,5	51,7	51,4	57,4
Afrika	10,5	10,1	7,1	7,1	7,0	9,0	12,9
SVIJET	100	100	100	100	100	100	100

Tablica 5. Stanovništvo Hrvatske i njezin udio u stanovništvu Europe i Svijeta (1500-1998)

Pokazatelj	Stanovništvo Hrvatske						
	1500.	1700.	1820.	1870.	1913.	1950.	1998.
Broj stanovnika na teritoriju Hrvatske (u tisućama)	928	645	1.782	2.398	3.548	3.851	4.501
Udio stanovništva Hrvatske (‰) u stanovništvu							
Zapadne Europe	16,1	7,9	13,4	12,8	13,4	12,6	11,6
Istočne Europe	68,7	34,3	48,9	45,9	44,6	44,1	37,2
Svijeta	2,1	1,1	1,7	1,9	2,0	1,5	0,8

DEMOGRAFSKA TRANZICIJA

Teorija demografske tranzicije, koju je prvi 1909. godine obrazložio francuski demograf Adolphe Landry, dominantna je teorija koja razvoj stanovništva promatra kao etapni proces uvjetovan ukupnim procesom društveno-gospodarskog i kulturnog razvoja.¹⁹³ Demografska tranzicija označava promjene u natalitetu i mortalitetu, koje

svijetu, razmatrajući specifičnosti procesa u razvijenim zemljama i u zemljama u razvoju te, na koncu, analizirajući završetak procesa: posttranzicijsku etapu u razvoju stanovništva (grafikon 7).¹⁹⁶

Uz Jakova Gela, koji je u već spomenutoj knjizi ocrtao proces demografske tranzicije u Hrvatskoj, a u drugoj studiji i usporedio s tijekom procesa u drugim zemljama,¹⁹⁷ obilježja demografske tranzicije u Hrvatskoj istraživali su Igor Karaman¹⁹⁸

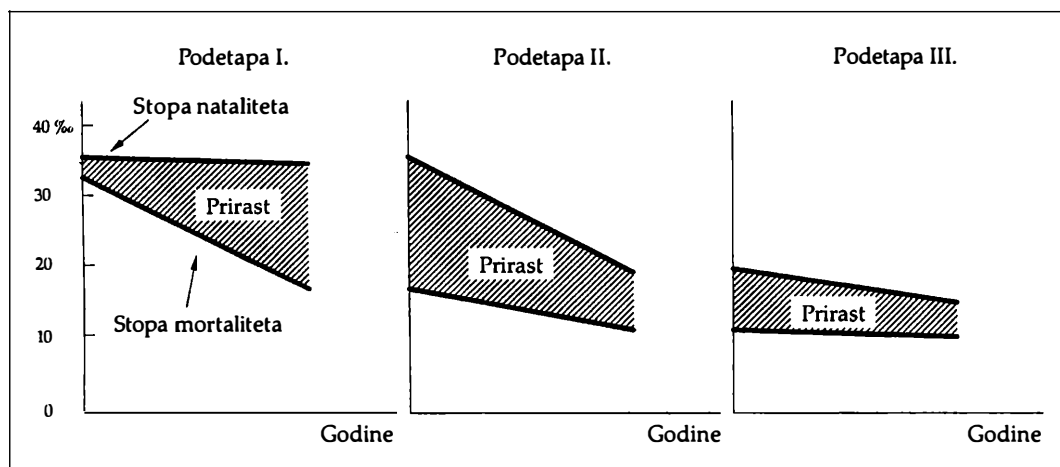

Grafikon 7. Demografska tranzicija: troetapni model razvoja stanovništva (preneseno iz: Alica Wertheimer-Baletić, *Stanovništvo i razvoj*. Zagreb: Mate d.o.o, 1999: 108).

nastaju kao posredna posljedica ukupnog društveno-gospodarskog i kulturnog razvoja na određenom području - razvoja koji, preko primarnog utjecaja brojnih čimbenika na ekonomsko-socijalnu strukturu stanovništva, utječe na promjene u reprodukciji.¹⁹⁴ Procesom demografske tranzicije bavilo se više hrvatskih istraživača, a najtemeljiti je od svih Alica Wertheimer-Baletić. U knjizi *Stanovništvo i razvoj* posvetila je veliko poglavlje tom problemu,¹⁹⁵ iznijevši opće postavke teorije demografske tranzicije, povijesni pregled i glavne teoretičare, kao i kritičke primjedbe na tu teoriju. Nakon analize obilježja predtranzicijskog razdoblja i etapa demografske tranzicije, koncentrirala se na tijek procesa demografske tranzicije u

¹⁹⁶ Vidi i druge radove Alice Wertheimer-Baletić: »Demografska tranzicija kao svjetski proces.« *Ekonomika revija*, Ljubljana 3-4 (1982): 271-281; »Problemi determinacije posttranzicijske etape u razvoju stanovništva.« *Stanovništvo* 3-4/1-2 (1990-1991): 45-56; »Ekonomske odrednice procesa demografske tranzicije.« *Encyclopaedia moderna* 37 (1992): 106-113; »Posttranzicijska etapa u razvoju stanovništva (opća i metodološka razmatranja).« *Ekonomski pregled* 10-11-12 (1992): 643-656; »Etapa posttranzicije u razvitku stanovništva - teorijske pretpostavke i stvarni razvoj.« *Encyclopaedia moderna* 46 (1996): 3-12; »The World Demographic Transition with a Special Emphasis to Developing Countries.«, u: *Demographic Trends and Population Policies*, II. Dubrovnik: Interuniversity Center for Postgraduate Studies, 1986: 1-30; »Demografska tranzicija u svijetu (povijesni i suvremeni aspekti).« *Rad HAZU* 476 (1998): 149-261.

¹⁹⁷ Jakov Gelo, »Usporedna slika demografskih promjena Hrvatske i odabranih zemalja od 1780. do 1980. godine.« *Stanovništvo* 3 (1982): 85-98.

¹⁹⁸ Igor Karaman, »Počeci tranzicije stanovništva u Hrvatskoj i njihova socioekonomska osnova (do 1918).« *Sociologija sela* 24/91-94 (1986): 63-78; Isti, »Tranzicija stanovništva u povijesnim tokovima modernizacije društva.« *Naše teme* 12 (1986): 2033-2062.

¹⁹³ A. Wertheimer-Baletić, *Stanovništvo i razvoj*: 105.

¹⁹⁴ Ibid.: 109.

¹⁹⁵ Ibid.: 105-193.

i Božena Vranješ-Šoljan,¹⁹⁹ koja opaža da je u Hrvatskoj proces modernizacije kasnio za procesom demografske tranzicije (za razliku od razvijenih europskih zemalja, gdje je tekao paralelno), pa su “u znatnoj mjeri došli do izražaja i popratni deformativni fenomeni takvog prijelaza, od kojih je najvažnije bilo iseljavanje.”²⁰⁰ Specifična obilježja demografske tranzicije na području Dubrovačke Republike, gdje je tranzicijski proces započeo stoljeće prije nego u ostalim dijelovima Hrvatske, analizirao je Nenad Vekarić.²⁰¹ Na temelju dubrovačkih primjera, Vekarić iznosi tezu da je proces demografske tranzicije (kojim se u demografskoj znanosti obilježava točno određen proces u razvoju stanovništva, koji je u najrazvijenijim zemljama počeo u drugoj polovici 18. stoljeća, a u nekim zemljama traje i danas) opći proces u razvoju stanovništva, koji se javlja u manjim ili većim intervalima, s manjim ili većim intenzitetom i posljedicama, a koji je zapravo demografski odraz funkcioniranja jednog društva u stalnom procesu uspostavljanja i narušavanja ravnoteže. “Tranzicijsko razdoblje... nema obilježje zatvorenog kruga, već izgleda kao spirala. Posljednja faza jednog procesa ujedno je prva faza sljedećeg. Tranzicijski period ima fazu uspona, koji će se manifestirati u progresivnom tipu dobne strukture, zatim fazu stagnacije (koje će dovesti do stacionarnog tipa dobne strukture) i fazu pada (koje će rezultirati regresivnim tipom dobne strukture). Tranzicijsko razdoblje poklapat će se s općim kretanjem u društvu. U vremenu nade, napretka, dobrih kretanja, rast će natalitet, smanjivat će se mortalitet, tendirat će se progresivnom tipu dobne strukture. U vremenu beznađa,

¹⁹⁹ Božena Vranješ-Šoljan, »Obilježja demografskog razvoja Hrvatske i Slavonije 1860.-1918.« *Radovi Zavoda za hrvatsku povijest Filozofskog fakulteta Sveučilišta u Zagrebu* 31 (1998): 41-53.

²⁰⁰ Ibid: 44, 46, 52.

²⁰¹ Nenad Vekarić, »Mijene dobnih struktura i procesi demografske tranzicije.« *Anali Zavoda za povijesne znanosti HAZU u Dubrovniku* 35 (1997): 109-149; Isti, »Changes in Age Patterns in the Process of Demographic Transition (Dubrovnik Data).« *Dubrovnik Annals* 4 (2000): 143-187.

krize, jačat će kontingent starije dobi koji, otporniji na nesigurne prilike i epidemije, doživljava najmanje varijacije i skokove stopa smrtnosti.” Proces demografske tranzicije koji se dogodio u posljednja dva stoljeća (i još uvijek se događa u nekim zemljama svijeta) najjači je dosad uočen takav proces i zato se, kad se o demografskoj tranziciji govori, najčešće na njega misli. To je “zbog toga što se njegovo odvijanje poklapa i s razvojem demografske statistike, pa se mogao uočiti i dokazati. No, nema nikakvih razloga da takvih jakih tranzicijskih procesa nije bilo i ranije. Oni su se po svoj prilici odvijali pri svakom većem civilizacijskom skoku” (grafikon 8).²⁰²

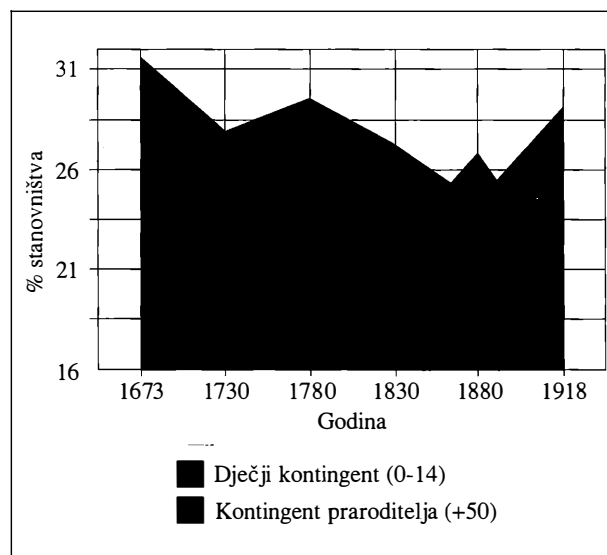

Grafikon 8. Tranzicijski procesi na Lastovu promatrani na razvoju dobne strukture (1673-1918) (preneseno iz: Nenad Vekarić, »Mijene dobnih struktura i procesi demografske tranzicije.« *Anali Zavoda za povijesne znanosti HAZU u Dubrovniku* 35 (1997): 115).

²⁰² N. Vekarić, »Mijene«: 119.

PROBLEM DEPOPULACIJE I DEAGRARIZACIJE

Uzalud već godinama hrvatski demografi ukazuju na problem ukupne depopulacije u Hrvatskoj i konzekvence koje će uslijediti ako se taj proces mjerama populacijske politike ne preokrene. Pojava je već dosegla takve razmjere da se Hrvatska danas nalazi u razdoblju tihe demografske katastrofe. Depopulacija više nije samo emigracijska, kao krajem 19. i u prvoj polovici 20. stoljeća, već je zahvatila i segment prirodnog kretanja stanovništva: u Hrvatskoj danas više ljudi umire nego što ih se rađa. Ozbiljnost situacije stoga nameće problem depopulacije kao "top" temu hrvatske demografije, pa se tim procesom, čak i kada zalazi u istraživanje depopulacijskih procesa u prošlosti, ponajviše bave znanstvenici demografske (Alica Wertheimer-Baletić, Jakov Gelo, Ivo Nejašmić, Anđelko Akrap i dr.) i geografske orijentacije (Mladen Friganović, Ivo Lajić i dr.), a i poneki političari.²⁰³ Napisan je i čitav niz studija o depopulaciji pojedinih hrvatskih područja. Te studije spomenut ćemo u poglavlju o regionalnim istraživanjima.

Ivo Nejašmić je u knjizi *Depopulacija u Hrvatskoj*²⁰⁴ izračunao da je od polovice 19. stoljeća do kraja II. svjetskog rata u Hrvatskoj "izgubljeno" 1.308.000 stanovnika i to: 42% zbog vanjskih

²⁰³ Godine 2002. održan je znanstveni skup pod naslovom *Hrvatska demografska i demonstrateška drama* (ur. V. Pavletić), koji je rezultirao i objavljivanjem istoimenog zbornika u kojem, uz već spomenuti rad Anđelka Akrapa, još nekoliko autora pokušava tražiti uzroke te pojave u povijesnom kontekstu: Jakov Gelo, »Kratka povijest hrvatskoga puta u stvarnu demografsku provaliju.«: 71-89; Zvonimir Šeparović, »Hrvatska je demografski na umoru.«: 90-102; Marko Veselica, »Strateške posljedice demografske krize i nestajanja hrvatskoga naroda za njegovu budućnost.«: 103-135; Šime Đodan, »Međuodnos ekonomskog i demografskog siromašenja Hrvatske.«: 136-149; Hrvoje Šošić, »Hrvatski demografski krugovi 1880.-2000. godine.«: 188-216; Lada Magdić, »Strmoglav pokazatelj prirodnog priraštaja u Hrvatskoj.«: 257-272; Petar Vučić, »Neki povijesni i neki aktualni uzroci malobrojnosti hrvatskoga naroda i posljedice te malobrojnosti.«: 299-323.

²⁰⁴ Ivo Nejašmić, *Depopulacija u Hrvatskoj. Korijeni, stanje, izgledi*. Zagreb, Globus nakladni zavod i Institut za migracije i narodnosti Sveučilišta u Zagrebu, 1991.

migracija, 17,6% zbog epidemija, 12,5% uslijed demografskih gubitaka u I. svjetskom ratu i 27,9% zbog demografskih gubitaka u II. svjetskom ratu.²⁰⁵ Budući da se istodobno odvijao i proces redistribucije stanovništva unutar same Hrvatske,²⁰⁶ razmjeri depopulacije u najjače zahvaćenim ruralnim krajevima bili su vrlo dramatični.²⁰⁷ Depopulacija se širila etapno. Prvo je zahvatila Gorski kotar i Pokuplje, potom se proširila na cijelu Gorsku Hrvatsku, a zatim i na sve hrvatske makroregije.

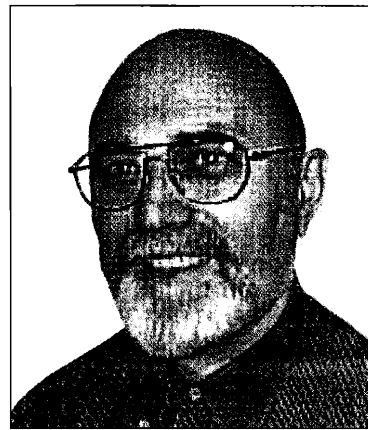

Ivo (Ivica) Nejašmić (*1948)

²⁰⁵ Ibid: 269.

²⁰⁶ Nejašmić je analizirao unutarnje migracije na teritoriju današnje Hrvatske u vremenskom rasponu od 100 godina (1880-1981). Od 1880. do 1945. godine dominirala je migracija iz agrarno prenapučenih krajeva prema ravničarskim krajevima Istočne Hrvatske, te trgovačkim i industrijskim središtima, dok je nakon rata posebno bila intenzivna migracija selo-grad (oko 600.000 osoba) (Ivo Nejašmić, »Osnovne značajke unutarnje migracije stanovništva Hrvatske 1880-1981.« *Migracijske teme* 8/2 (1992): 141-166). Vrlo je opsežna bibliografija o unutrašnjim migracijama poslije 1945. godine. Vidi: Ivo Nejašmić, *Bibliografija radova o unutrašnjoj migraciji stanovništva Jugoslavije u poslijeratnom razdoblju (1945-1981)*. Zagreb: Centar za migracije i narodnosti Zagreb, 1983; Isti, *Bibliografija radova o unutrašnjoj migraciji stanovništva Jugoslavije u poslijeratnom razdoblju (1945-1986)*. Zagreb: Institut za migracije i narodnosti Sveučilišta u Zagrebu, 1989. S problemom depopulacije usko je povezan i problem nedovoljno razvijenih područja. Vidi o tome zbornik: *Nedovoljno razvijena područja SR Hrvatske*, ur. Zvonimir Baletić i Božo Marendić. Zagreb: Ekonomski institut Zagreb, Republički fond za razvoj privredno nedovoljno razvijenih krajeva SRH i Republički zavod za društveno planiranje SRH, 1982.

²⁰⁷ I. Nejašmić, *Depopulacija u Hrvatskoj*: 268.

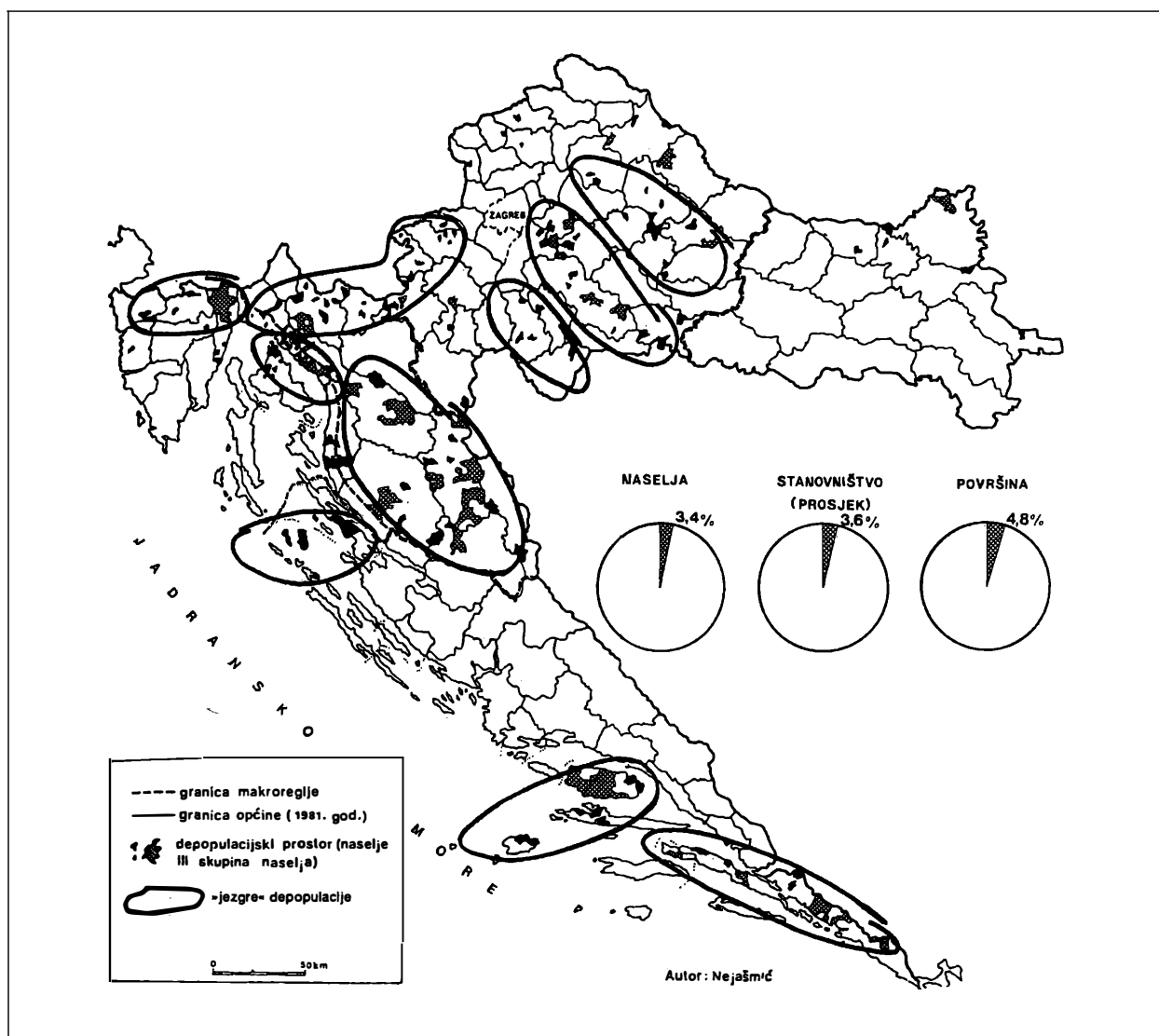

Karta 1. Depopulacija u Hrvatskoj (1900-1948) prema istraživanjima Ive Nejašmića (preneseno iz: Ivica Nejašmić, *Depopulacija u Hrvatskoj. Korijeni, stanje, izgledi*. Zagreb, Globus nakladni zavod i Institut za migracije i narodnosti Sveučilišta u Zagrebu, 1991: 69).

U posljednjoj fazi (1953-1981) obuhvatila je više od 4/5 naselja, odnosno 9/10 seoskih naselja (karta 1).²⁰⁸ Biološka depopulacija javlja se kao ozbiljan činitelj depopulacije tek nakon II. svjetskog rata.²⁰⁹ Tom problemu posebnu je pažnju posvetila

Alica Wertheimer-Baletić.²¹⁰ Pored općih uzroka (proces demografske tranzicije, urbanizacija, prijelaz s tradicionalnog tipa obitelji u moderni tip nuklearne obitelji, povećanje razine obrazovanja i veća zaposlenost žena itd.), Wertheimer-Baletić je utvrdila i specifične činitelje smanjivanja nataliteta: izravni i posredni demografski

²⁰⁸ Ibid: 267.

²⁰⁹ Ibid: 272. Vidi i: Ivo Nejašmić, »Povezanost razvijenosti cestovne mreže i stupnja depopulacije seoskih naselja u Hrvatskoj.« *Geografski glasnik* 55 (1993): 213-217.

²¹⁰ Alica Wertheimer-Baletić, »Demoreprodukcijski procesi u Hrvatskoj.« *Rad HAZU* 473 (1996): 114-140.

efekti dugotrajnog iseljavanja mladih ljudi, gubici u dva svjetska rata ("krnje" generacije), koncentracija industrije u velikim gradskim aglomeracijama koju istodobno nije pratila gradska infrastruktura (stanovi, dječji vrtići i druge servisne institucije), destimulativna agrarna politika, čija je posljedica egzodus sa sela i odsustvo bilo kakve populacijske politike (grafikon 9).²¹¹

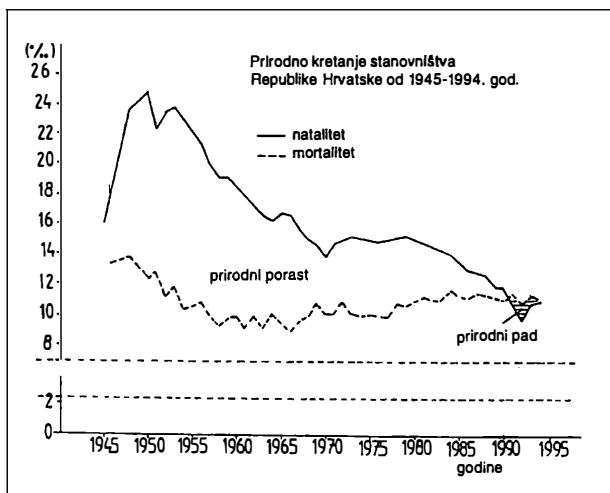

Grafikon 9. Prirodno kretanje stanovništva Hrvatske (1945-1994) prema istraživanjima Alice Wertheimer-Baletić (preneseno iz: Alica Wertheimer-Baletić, »Demoreprodukcijski procesi u Hrvatskoj.« *Rad HAZU* 473 (1996): 121.²¹²

U sklopu razmatranja depopulacije posebnu pažnju autori su poklanjali pitanju starenja stanovništva. Krivošićeva istraživanja prosječne dobi stanovništva u sjeverozapadnoj Hrvatskoj, Zagrebu i Dubrovniku omogućila su i usporedbu. Prosječni Dubrovčanin već je u 18. stoljeću živio

za trećinu dulje (24,1 godinu u razdoblju od 1758. do 1807. godine) od žitelja kontinentalnih gradova Hrvatske (zagrebački Gradec 15,9 godina u razdoblju od 1777. do 1807., Križevci 16,3 u razdoblju od 1778. do 1807.). Zbog tranzicijskog efekta, u Dubrovniku se ta razlika u 19. stoljeću još povećala: u razdoblju od 1808. do 1857. godine prosječni Dubrovčanin umirao je s 36,7 godina, Zagrepčanin s 21,2, a Križevčanin u dobi od 17,9 godina.²¹³

Alica Wertheimer-Baletić posvetila je u svojoj knjizi *Stanovništvo i razvoj* veće poglavlje starenju stanovništva.²¹⁴ Uz analizu same pojave, Wertheimer-Baletić se osvrće na starenje stanovništva u zapadnoeuropskim zemljama i u zemljama u razvoju, te posebno na starenje stanovništva u Hrvatskoj. Smatra da su u Hrvatskoj, uz opće uzroke intenzivnog starenja, postojali i posebni razlozi procesa starenja stanovništva: ratni gubici u I. i II. svjetskom ratu i u Domovinskom ratu, jaki povremeni valovi iseljavanja i nepostojanje populacijske politike.²¹⁵ Budući da projekcije stanovništva za Hrvatsku u razdoblju do 2021. godine ukazuju na "ubrzanje procesa njegova starenja", na povećanje udjela starog stanovništva (od 13,3% 1991. na 20% 2021. godine), kao i udjela starijeg dijela radnog kontingenta (s 37,6% na 44,35%), uz istodobno smanjivanje mladog stanovništva, Wertheimer-Baletić upozorava na brojne demografske, socio-ekonomske, zdravstvene i druge implikacije tog procesa upozoravajući da Hrvatska "mora računati s tim promjenama pri formuliranju programa svog razvoja za prva dva desetljeća 21. stoljeća".²¹⁶

²¹¹ Ibid: 129-130. Vidi i: Alica Wertheimer-Baletić, *Stanovništvo Hrvatske - Studije*. Zagreb: Školska knjiga, 1971; Ista, »Karakteristike i problemi reprodukcije stanovništva u Hrvatskoj.« *Ekonomski pregled* 1-2 (1985): 23-35; Ista, »Demografske promjene i globalni demografski procesi u Hrvatskoj u poslijeratnom razdoblju.« *Encyclopaedia moderna* 38 (1992): 238-251. Vidi i: Svetozar Livada, »Prilog analizi reprodukcije stanovništva.« *Sociologija sela* 24/91-94 (1986): 55-62.

²¹² Prirodni pad vjerojatno je bio i veći nego što pokazuje grafikon jer su u ranije podatke bili uključeni i rođeni izvan Hrvatske. Noviji podaci, u skladu sa svjetskim standardima, ne uključuju rođene izvan zemlje.

²¹³ Vladimir Stipetić, »Predgovor.«, u: Krivošić, Stjepan. *Stanovništvo Dubrovnika i demografske promjene u prošlosti*. Dubrovnik: Zavod za povijesne znanosti JAZU u Dubrovniku, 1990: 8; Nenad Vekarić, Irena Benyovsky, Tatjana Buklijaš, Maurizio Levak, Nikša Lučić, Marija Mogorović i Jakša Primorac, *Vrijeme ženidbe i ritam poroda. Dubrovnik i njegova okolica od 17. do 19. stoljeća*. Zagreb-Dubrovnik: Zavod za povijesne znanosti HAZU u Dubrovniku, 2000: 14

²¹⁴ A. Wertheimer-Baletić, *Stanovništvo i razvoj*: 380-393.

²¹⁵ Ibid: 387.

²¹⁶ Ibid: 388-390.

Iako nije podudaran s procesom depopulacije, ali vrlo često istosmjernan i međusobno uvjetovan, proces deagrarizacije jedan je od najznačajnijih procesa koji su obilježili razvoj stanovništva Hrvatske krajem 19. i u 20. stoljeću. Tim procesom, uz ekonomiste (Rudolf Bićanić²¹⁷), posebno su se bavili sociolozi.²¹⁸ Stipe Šuvar u dvotomnom djelu *Sociologija sela*²¹⁹ analizira niz zanimljivih tema na teoretskoj i konkretnoj razini - o procesu deagrarizacije²²⁰ (od 82,8% aktivnog stanovništva u poljoprivredi 1910. do 49,4% 1968. godine),²²¹ o procesu senilizacije i feminizacije sela uzrokovanom emigracijom pretežito mladog muškog stanovništva,²²² procesu depopulacije jad-

riječima: "Seljak je kroz povijest egzistirao kao biće civilizacije, koje je privezano za zemlju i čiji se krug života i interesa zatvarao u malu, seosku zajednicu, ali koja je mogla biti tek donekle samodovoljna, povezana sa gradom i ipak integrirana u globalnu, i to agrarnu civilizaciju. Na njegovo mjesto može, u doglednoj budućnosti, stupiti neko novo biće, koje će također obrađivati zemlju, željno samoorganiziranja i samoodlučivanja, koje će također nastojati da se skrasi u malim prisnim zajednicama, ali ipak bez šansi da se skloni s vjetrometina globalne supertehnizirane i sofisticirane, od prirode otuđene, dakle "neprirodne" civilizacije."²²⁵



Rudolf Bićanić (1905-1968)

ranskih otoka,²²³ procesu modernizacije²²⁴ i urbanizacije, posebno urbanizacije sela. Ogromnu transformaciju sela autor će zaključiti sljedećim

²¹⁷ Vidi: Antun Petak, »Bibliografija radova Rudolfa Bićanića iz ekonomike poljoprivrede i sociologije sela.« *Sociologija sela* 37/1(143) (1999): 65-94.

²¹⁸ Vidi: Bosiljka Milinković, »Selektivna bibliografija radova o selu i agraru: domaća i strana literatura, 1990.-1999. godine.« *Sociologija sela* 38/147-148 (2000): 245-336.

²¹⁹ Stipe Šuvar, *Sociologija sela*, I i II. Zagreb: Školska knjiga, 1988.

²²⁰ Ibid: 21-24.

²²¹ Ibid: 21.

²²² Ibid: 27-29.

²²³ Ibid: 72-74.

²²⁴ Ibid: 97-98.

ŽRTVE RATA I DEMOGRAFSKI GUBICI

Velike kockice u mozaiku svjetske povijesti čine ratovi i njihove posljedice. I hrvatska povijest obiluje junacima i izdajnicima, pobjednicima i poraženima, naseljenima i protjeranima. Tu povijest čini nepregledni niz anonimnih ljudi, ubijenih, istjeranih i nerođenih. Hrvatska je povijest povijest prisilnih migracija.²²⁶ Što idemo dublje u prošlost, one sve više bivaju zaboravljene i, u nemogućnosti kvantifikacija, povijesnoj znanosti gotovo izmiču iz vidokruga sve implikacije tih procesa.

O demografskim posljedicama osmanskog prodora na Balkan već imamo mnogo više posrednih pokazatelja koji daju naslutiti razmjere katastrofe. Prema današnjim procjenama, između 100.000 i 150.000 ljudi s hrvatskog je područja prebjeglo preko Drave i Mure u 16. stoljeću i

²²⁵ Ibid: 468.

²²⁶ Vrlo korisnu bibliografiju o prisilnim migracijama donosi: Josip Kumpes, »Prisilna migracija, kolonizacija i etnički sukob: prilozi za istraživanje i bibliografiju.« *Migracijske teme* 9/1 (1993): 67-98, a posebno o istraživanjima prisilnih migracija, kao posljedice rata u Hrvatskoj i Bosni i Hercegovini: Isti, »Prisilna migracija, izbjeglištvo i prognaništvo: prilog za bibliografiju i istraživanje.« *Migracijske teme* 9/2 (1993): 179-189; Isti, »Prisilna migracija, izbjeglištvo i prognaništvo: bibliografija (1993-1996).« *Migracijske teme* 12/1-2 (1996): 95-148.

naselilo se u Ugarskoj, Austriji i Slovačkoj.²²⁷ Pridodamo li tome i druge smjerove (primjerice Hrvate koji su tada odselili u Molise), uzmemo li u obzir i pretpostavku da u “migracijskoj masi” najveći udio nisu činili prebjeci u daleke krajeve, nego se najveći broj zadržao u granicama hrvatskog govornog područja, osobito uz jadransku obalu (mnoge obitelji diljem Hrvatske u svojoj obiteljskoj predaji nose rečenicu: “doselili iz Bosne bježeći pred Turcima”), možemo naslutiti razmjere katastrofe: više stotina tisuća raseljenih. Mladen Lorković izračunao je da je samo u 12 turskih pohoda u razdoblju od 1415. do 1592. godine u ropstvo odvedeno 590.000 ljudi.²²⁸ Iako te procjene vjerojatno ne bi izdržale znanstvenu kritiku (Lorković pripada onoj skupini hrvatskih autora čiji rad sadrži vrijednu faktografiju, ali je zbog pristranosti nužna verifikacija i revalorizacija njegova djela), nema sumnje da je broj raseljenih bio velik, kao i da je u svim tim sukobima bilo velikih ratnih žrtava, ubijenih u borbama ili pratećim pokoljima, koje zasad ne možemo kvantificirati osim s neodređenih “mnogo”.

Žrtve i demografski gubici u Napoleonovo vrijeme, iako su nam događaji vremenski mnogo bliži, nisu istraženi. Zna se koliko je vojnika sudjelovalo u pojedinim pohodima i koliko ih se živih vratilo, ali što se događalo u gradovima i selima, koliko je civila ubijeno ili pobjeglo, to je već manje poznato. Jedna sonda napravljena je za Konavle. Procjena je bazirana na pretpostavci da postoji korelacija između broja spaljenih kuća i broja poginulih. Prema toj procjeni, samo je u Konavlima tijekom rata 1806. godine poginuo 581 čovjek.²²⁹

²²⁷ Mirko Valentić, »Obilježja povijesnog razvitka Gradišćanskih Hrvata.« *Časopis za suvremenu povijest* 9/1 (1977): 95-108; Irvin Lukežić, »Kultura gradišćanskih Hrvata.« *Historijski zbornik* 48 (1995): 55-122, posebno 59, bilješka 15.

²²⁸ Mladen Lorković, *Narod i zemlja Hrvata*. Zagreb: Matice hrvatska, 1939: 48-50. Vidi i: Junius (= Mladen Lorković). »Brojčani razvoj Hrvata kroz devet desetljeća.« *Hrvatska revija* 2 (1939): 80-86; 3 (1939): 134-137; 8 (1939): 423-431.

²²⁹ Niko Kapetanić i Nenad Vekarić, *Stanovništvo Konavala, I*. Dubrovnik: Zavod za povijesne znanosti HAZU, 1998: 114. Vidi i: Isti, »Ratna šteta u Župi dubrovačkoj 1806. godine.« *Zbornik Župe dubrovačke* 3 (2000): 61-92.

Dakako, bez paralelnih studija, ova je procjena “u zraku” i velike su mogućnosti odstupanja od stvarnog rezultata. Koeficijent smrtnosti po spaljenoj kući varirat će od slučaja do slučaja u istom, a kamoli u različitim ratovima. No, istraživačke mogućnosti postoje, potrebno je samo pronaći kritičnu masu uzoraka (grafikon 10).

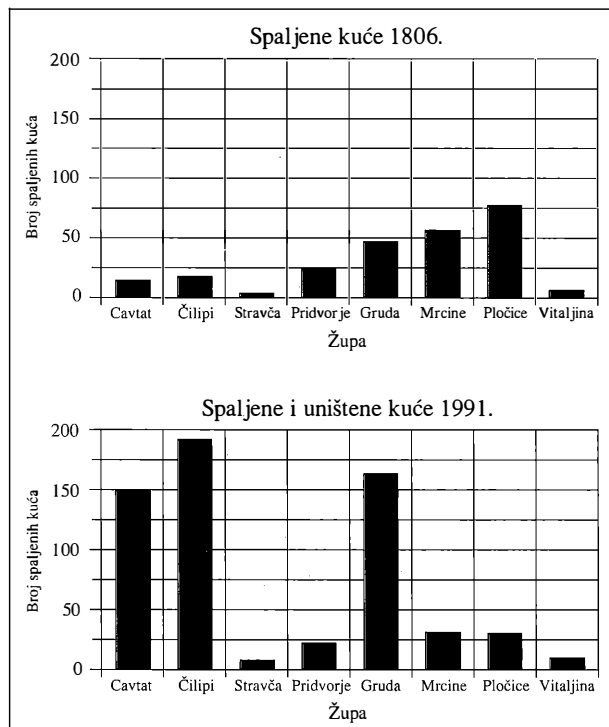

Grafikon 10. Usporedba intenziteta rata 1806. i 1991. na primjeru Konavala - spaljene i uništene kuće (preneseno iz: Niko Kapetanić i Nenad Vekarić, *Stanovništvo Konavala, I*. Dubrovnik: Zavod za povijesne znanosti HAZU, 1998: 118).

Prvo modernije statističko istraživanje ratnih demografskih gubitaka u nas provela je davne 1926. godine skupina istraživača, koja se bavila utvrđivanjem “nacionalnog prihoda”.²³⁰ Polazeći od popisnih rezultata u 1910. i 1921. godini i “normalnog” prirasta stanovništva u mirnodopskim uvjetima, autori su izračunali “gubitak u ljudstvu” teritorija Kraljevine Jugoslavije tijekom I. svjetskog rata. Gubitak je, po njihovoj metodologiji,

²³⁰ V. M. Đuričić, M. B. Tošić, A. Vegner, P. Rudčenko i M. R. Đorđević, *Naša narodna privreda i nacionalni prihod*. Sarajevo, 1927: 29-36.

iznosio čak 2,390.184 života ili 20,1% stanovništva popisanog 1921. godine. Proračun su radili po povijesnim pokrajinama. Nisu računali gubitke stanovništva Istre (jer ona Rapallskim ugovorom nije ušla u Jugoslaviju). Prema tom proračunu, ratni gubici za tako definiranu Hrvatsku iznosili su čak 429.052 žitelja ili 28% stanovništva popisanog 1921. godine. Iako je "gubitak u ljudstvu" precijenjen - autori su pogrešno pretpostavili da je prirast stanovništva u ratno doba bio jednak predratnom (u razdoblju od 1900. do 1910. godine) i podcijenili veliku emigraciju između 1910. i lipnja 1914. godine - ovo prvo modernije ispitivanje naših ratnih demografskih gubitaka, unatoč metodološkim slabostima, ima pionirski karakter, te ga zato i izvlačimo iz zaborava.²³¹

Razvoj demografske statistike omogućio je mnogo realnije procjene žrtava rata i demografskih gubitaka. Popisi stanovništva, koji se periodično obavljaju, pružaju glavna uporišta: predratno i poslijeratno stanje. Demografske statistike donose i podatke o prirodnom kretanju stanovništva, kao i podatke o migracijama, čime su stvoreni temelji za prilično realnu procjenu ljudskih gubitaka i bez poimeničnog saznanja o žrtvama. No, unatoč velikim istraživačkim mogućnostima i postojanju egzaktnih metoda, u problem žrtava rata umiješala se politika. Tako će Zvonimir Šeparović ispravno primijetiti: "Žrtve se broje, prebrojavaju, umanjuju, uvećavaju. Sa žrtvama se politizira, ideologizira, manipulira. Manipulacija je nedostojan čin... Jedni višestrukim smanjivanjem hoće umanjiti odgovornost za zločin, drugi višestrukim uvećanjem gubitaka iz redova svojih, hoće uvećati grijeh drugih..."²³² Pridodamo

²³¹ O žrtvama u I. svjetskom ratu vidi novije radove, primjerice: Ivan Draščić, »Umrli vojnici s područja župe Buzet u Prvom svjetskom ratu.« *Buzetski zbornik* 25 (1999): 191-195; Mihael Sobolevski, »D'Annunzijeva vladavina u Rijeci (rujan 1919.-siječanj 1921.) - prvi egzodus Hrvata.«, u: *Egzodus istarskih Hrvata*. Zagreb: Hrvatski institut za povijest i Društvo "Egzodus istarskih Hrvata", 2001: 287-299.

²³² Zvonimir Šeparović, »Riječ je o žrtvama.«, u: Vladimir Žerjavić, *Gubici stanovništva Jugoslavije u drugom svjetskom ratu*. Zagreb: Jugoslavensko viktimološko društvo, 1989: IX.

li tome da podaci o broju žrtava ponekad služe i za posve konkretne imovinskopravne zahtjeve (reparacija ratnih šteta), ozračje koje se tako stvara nije na korist objektivnom i neutralnom znanstvenom istraživanju.²³³

U takvom ozračju nije čudno da se o žrtvama II. svjetskog rata u posljednjih pola stoljeća vodila polemika s mnogo nekompetentnih polemičara, koji su vjerovali da manipulacijom broja žrtava koriste svom narodu. Pritom im je na ruku išla sveopća "demografska" neobrazovanost, koja je pogodovala lakom manipuliranju javnim mnijenjem, ali i mogla prodrijeti čak i do znanstvenih krugova, pogotovo povijesnih, koji su sve do nedavno vrlo slabo akceptirali i u svojim istraživanjima primjenjivali rezultate do kojih se dolazilo kvantitativnim povijesnodemografskim metodama. U okviru dijaloga povjesničara, koji je pokrenula zaklada *Neumann Stiftung*, Srđan Bogosavljević²³⁴ je napisao da je nakon II. svjetskog rata bio "nemaran odnos prema žrtvama rata, za koji bi se mogli naći politički motivi, ali ne i opravdanja."²³⁵ Izrečene procjene išle su do enormnih brojeva, koje su se od rezultata dobivenih znanstvenim demografskim metodama razlikovale u milijunima. Tako se, primjerice, tvrdilo da je samo u jasenovačkom logoru ubijeno 1.000.000 ljudi, a prema danas već usvojenom i demografskim metodama utvrđenom stajalištu, ukupni broj svih žrtava rata iz Jugoslavije iznosio je otprilike toliko. Stoga je i Bogosavljević, koji je uspoređivao odstupanja u procjenama, našao za potrebno

²³³ Nekoliko autora osvrnulo se na problem manipuliranja žrtvama rata. Vidi primjerice: Vladimir Žerjavić, »Manipulacije žrtvama drugog svjetskog rata 1941.-1945.« *Časopis za suvremenu povijest* 24/3 (1992): 149-163; Isti, *Opsesije i megalomanije oko Jasenovca i Bleiburga*. Zagreb: Globus, 1992; Igor Graovac, »Otvora li demokracija mogućnost prestanka manipulacije stradalima? Primjer: razlike u utvrđivanju broja stradalih od četnika 1941.-1945. u Hrvatskoj.«, u: *Dijalog povjesničara-istoričara*, 4. Zagreb: Zaklada Friedrich-Naumann, 2001: 553-564.

²³⁴ Srđan Bogosavljević, »Drugi svetski rat - žrtve Jugoslavija.«, u: *Dijalog povjesničara-istoričara*, 4. Zagreb: Zaklada Friedrich-Naumann, 2001: 487-507.

²³⁵ Ibid: 487.

da uspoređuje samo “ozbiljne” procjene, tj. one procjene koje su bazirane na demografskim ili drugim matematičko-statističkim analizama.²³⁶ Tako je analizirao procjene Dragoljuba Tasića,²³⁷ Ive Laha,²³⁸ Dolfe Vogelnika,²³⁹ Bogoljuba Kočovića²⁴⁰ i Vladimira Žerjavića, zatim inozemne procjene (“koje nisu dovoljno fundirane da bi bile svrstane u ozbiljne, ali se relativno često citiraju”²⁴¹), procjenu objavljenu u izvještaju Reparacione komisije pri Vladi FNRJ, te popis žrtava rata iz 1964. godine. Procjene idu od 600.000 do 1.800.000 stvornih žrtava, a demografski gubici se kreću između 1.200.000 i 2.854.000.²⁴²

Središnje mjesto u istraživanju broja žrtava II. svjetskog rata u Hrvatskoj svakako pripada Vladimiru Žerjaviću.²⁴³ Žerjavić je bio svjestan činjenice da Reparaciona komisija pri Vladi FNRJ nije 1946. godine Pariškoj međunarodnoj reparacionoj komisiji podastrla točan podatak o broju žrtava (1.706.000). Točnost tog izvješća nije trebalo očekivati ni iz istraživačkih (tada još nije bio

proveden prvi poslijeratni popis) ni iz političkih razloga (jer se moglo očekivati da će se na tom podatku zasnivati reparacija ratne štete).²⁴⁴ O političkoj manipulaciji svjedoči i izjava Vladete Vučkovića, koji je kao student matematike u Beogradu dobio 1947. godine zadatak od Saveznog zavoda za statistiku, na temelju zahtjeva Reparacione komisije pri Vladi FNRJ, da izračuna gubitke uz uputstvo “da broj treba da bude značajan, ali naučno-statistički fundiran”!²⁴⁵ No,

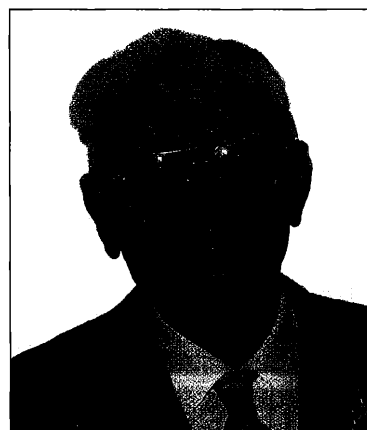

Vladimir Žerjavić (1912-2001)

²³⁶ Ibid: 489, bilješka 3.

²³⁷ Dragoljub Tasić, *Konačni rezultati popisa stanovništva od 15.3.1948. godine, knjiga 1.* Beograd, 1948.

²³⁸ Ivo Lah, »Metode izračunavanja budućeg stanovništva.« *Statistička revija* 1/2 (1951): 230-248; Isti, »Istinski demografski gubici Jugoslavije u Drugom svjetskom ratu.« *Statistička revija* 2/2-3 (1952): 214-224.

²³⁹ Dolfe Vogelnik, »Demografski gubici Jugoslavije u Drugom svjetskom ratu.« *Statistička revija* 2/1 (1952): 15-37.

²⁴⁰ Bogoljub Kočović, *Žrtve drugog svjetskog rata u Jugoslaviji.* London: Biddles of Guilford for Veritas Foundation Press, 1985.

²⁴¹ S. Bogosavljević, »Drugi svjetski rat - žrtve«: 489, bilješka 6.

²⁴² Ibid: 493.

²⁴³ Vladimir Žerjavić, *Gubici stanovništva Jugoslavije u drugom svjetskom ratu.* Zagreb: Jugoslavensko viktimološko društvo, 1989; Isti, »Gubici stanovništva Jugoslavije u drugom svjetskom ratu.«, u: *Političko-geografska i demografska pitanja Hrvatske.* Zagreb: Savez geografskih društava Hrvatske, 1991: 83-106; Isti, »Kretanje stanovništva i demografski gubici Republike Hrvatske u razdoblju 1900. do 1991. godine.« *Časopis za suvremenu povijest* 25/2-3 (1993): 65-85; Isti, »Demografski i ratni gubici Hrvatske u Drugom svjetskom ratu i poraću.« *Časopis za suvremenu povijest* 27/3 (1995): 543-560.

ubrzo su zaboravljeni motivi i okolnosti u kojima je donesena ta procjena i taj je broj postao gotovo neprikosnoven i podrška svim ostalim znanstveno neutemeljenim procjenama, od kojih je svakako najbitnija ona o broju žrtava u Jasenovcu. U trenucima kad se već dao naslutiti raspad Jugoslavije, polemike o broju žrtava dosegle su vrhunac i nagnale Žerjavića da čitavo jedno razdoblje svog života posveti istraživanju žrtava i demografskih gubitaka.

Žerjavić je statističkom analizom broja stanovnika u Jugoslaviji prema popisima 1921., 1931. i 1948. godine, prolaskom kroz dostupna mu arhivska vrela i golemu literaturu, došao do ključka da je ratnih žrtava bilo 1.027.000, dok su demografski gubici Jugoslavije iznosili 2.022.000 ljudi, i to na “predratnom” teritoriju Jugoslavije.

²⁴⁴ V. Žerjavić, *Gubici*: 117.

²⁴⁵ V. Žerjavić, *Opsesije*: 16.

Razlika između ova dva broja proizlazi iz činjenice da je tijekom ratnih prilika uvijek natalitet manji, a mortalitet veći nego u mirnim vremenima (grafikon 11); zatim zbog značajnog iseljavanja s područja Jugoslavije tijekom 1931.-1948. (čak 669.000 ljudi iselilo je od 1939. do 1948. godine, od čega je bilo 425.000 Nijemaca i 25.000 Turaka, ali i 80.000 Srba i 39.000 Hrvata). Broj žrtava rata na samom tlu Jugoslavije Žerjavić smanjuje na 947.000, zbog značajnog broja ljudi

5,0%, Slovenci 3,2%, Crnogorci 5,0%, Makedonci 0,8%, Muslimani 8,1%, a Albanci 2,4%.²⁴⁶

Žerjavićev rad žestoko su napadali srpski povjesničari (o gubicima Srba za vrijeme II. svjetskog rata), ali i hrvatski (o gubicima Hrvata u Bleiburgu i na Križnom putu). Žerjavić odbija pretjerane procjene o gubicima Hrvata kod Bleiburga. Prema njegovim istraživanjima, iz Bleiburške “grupe” (tako je on naziva) “moglo je biti ubijeno između 45 do najviše 55 tisuća

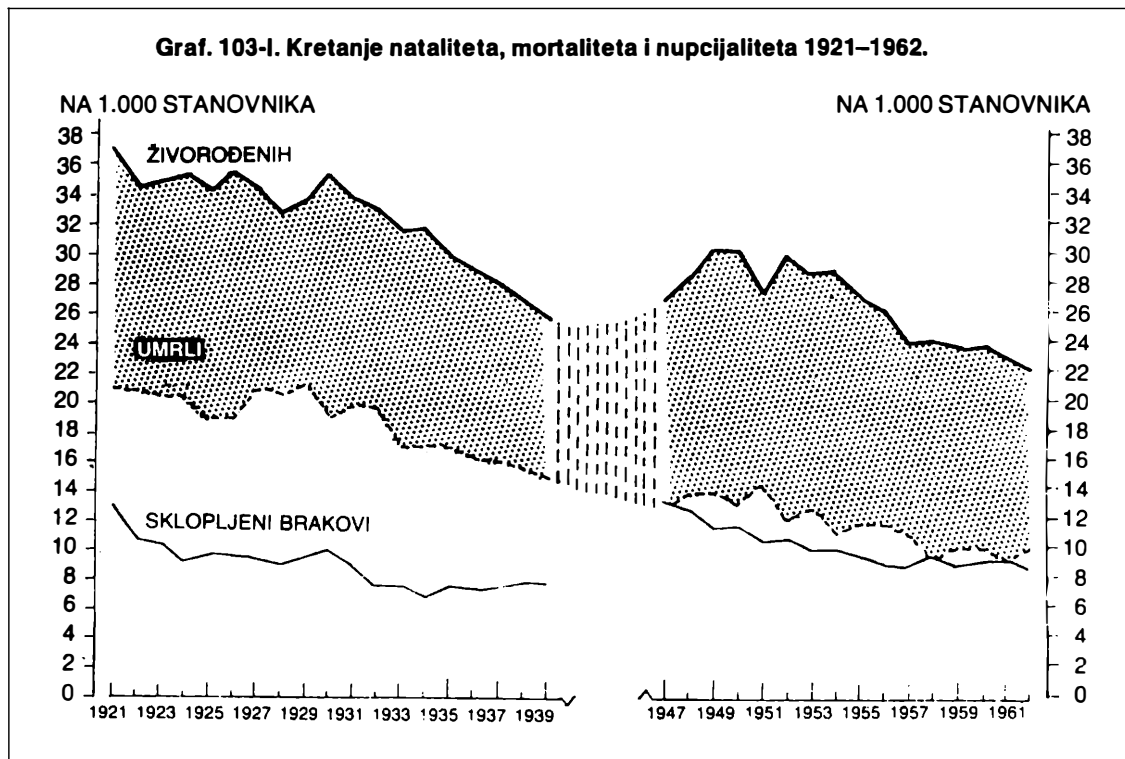

Grafikon 11. Prirodni prirast Jugoslavije koji bi se vjerojatno ostvario da nije bilo II. svjetskog rata prema istraživanjima Vladimira Žerjavića (preneseno iz: Vladimir Žerjavić, *Opsesije i megalomanije oko Jasenovca i Bleiburga*. Zagreb: Globus, 1992: 185)

koji su izgubili živote izvan Jugoslavije (minucioznom analizom nalazi da je bilo 80.000 žrtava s područja Jugoslavije koji su ubijeni ili umrli u inozemstvu).

Izračunavši ljudske gubitke za Jugoslaviju kao cjelinu, Žerjavić je utvrđivao i broj žrtava rata po republikama i pokrajinama. Tako nalazi da su, prema očekivanom stanovništvu u 1948. godini, Srbi izgubili 7,3% svog stanovništva, Hrvati

Hrvata i Muslimana”. U taj broj uključeno je stanovništvo s područja Hrvatske i Bosne i Hercegovine. Žerjavić taj broj ovako komentira: “Vjerojatno je da ekstremisti na jednoj i na drugoj strani neće biti zadovoljni mojim izračunavanjem, koja daju oko 83.000 ukupno stradalih u logoru Jasenovac, od toga oko 50 tisuća Srba, jer treba imati

²⁴⁶ V. Žerjavić, *Gubici*: 74.

na umu da je velik broj Srba stradao na drugim mjestima - Sam uviđam da moje izračunavanje broja umorenih Srba u Jasenovcu može izgledati kao izjednačavanje s onim stradalima kod Bleiburga i 'Križnog puta' Hrvata i Muslimana, ali to je čista slučajnost, jer se svatko može uvjeriti da su ta izračunavanja utemeljena na istovjetnoj službenoj dokumentaciji, ali da su strukturalne posebnosti sasvim različite i čista je slučajnost što se došlo do približno jednakih brojki ". I ovdje Žerjavić samokritički dodaje: "Moguće je da su moji podaci raščlanjivanjem na pojedine grupe i podgrupe unekoliko krivo procijenjeni, ali u cijelosti, i uz eventualne korekcije, oni se mogu razlikovati samo za desetak tisuća, a nikako u stotinama tisuća ili u milijunu, kako to neki žele prikazati za Jasenovac ili oko 500 tisuća za Bleiburg".²⁴⁷

Tog svog stava Žerjavić se konzekventno držao i pri ponovljenom izdanju svojih knjiga na engleskom i francuskom jeziku godine 1997., u kojem je dodao (za inozemstvo značajno) poglavlje "Kratki pregled povijesti naroda i zemalja bivše Jugoslavije".²⁴⁸

Vladimir Žerjavić svojim je višegodišnjim neumornim radom ostavio znanosti iznimni povijesnodemografski rad, koji utvrđuje činjenice o ratnim gubicima Hrvatske i Jugoslavije, oslobađajući ih od političkih, nacionalnih i drugih nadmetanja. Stajao je nepokolebljivo iza rezultata svojih istraživanja, boreći se za istinu koja je nekim ideolozima i političarima tako mrska. Bio je do kraja života stražar nad tim svojim nalazima, oglašavajući se mnogim napisima nad pokušajima zloupotrebe ili falsificiranja činjenica. Bio je jednako kritičan nad pokušajima osporavanja tih rezultata, koji su dolazili iz Beograda²⁴⁹

²⁴⁷ V. Žerjavić, *Opsesije*: 43-79. Vidi i: Vladimir Žerjavić, »Žrtve oko Bleiburga i na križnom putu.«, u: *U Bleiburgu iskra*. Zagreb: Vidokrug, 1993.

²⁴⁸ Vladimir Žerjavić, *Population Losses in Yugoslavia 1941-1945*. Zagreb: Dom i svijet, 1977: 11-52.

²⁴⁹ Posebno od strane Milana Bulajića. Vidi o tome: V. Žerjavić, *Opsesije*: 22-38.

i Zagreba.²⁵⁰ Oспоравали su mu stručnost (koju je imao), sumnjali u njegovu političku orijentaciju ("proustašku", tvrdili su oni u Beogradu, "projugoslavensku" izjavljivali su u Zagrebu), pobijajući njegove nalaze koji se nisu uklapali u ideološke sheme. Bez obzira na moguće korekcije, pogotovo u točnijem utvrđivanju "mikro" kontingenata među žrtvama rata, Žerjavićeva je procjena najbliža realnosti i nezaobilazna u svim daljnjim istraživanjima žrtava II. svjetskog rata u Hrvatskoj.

Posve različitom metodom od Žerjavićeve demografske metode, žrtve rata i demografske gubitke u II. svjetskom ratu u Hrvatskoj istražuju Mihael Sobolevski i njegovi suradnici u projektu "Ljudski gubici Hrvatske u Drugom svjetskom ratu".²⁵¹ Sobolevski se zalaže za metodu osobne identifikacije u utvrđivanju stvarnih ljudskih gubitaka građana Hrvatske, "koja se mora temeljiti na sveobuhvatnom istraživanju arhivske građe i svih drugih mogućih povijesnih izvora. Jer samo cjelovita istraživanja omogućit će približno utvrđivanje kvantitativnih pokazatelja o stvarnim ljudskim gubicima..."²⁵² Dok je demografska metoda preciznija na makro razini, a smanjuje joj se preciznost kako se smanjuje teritorij istraživanja, odnosno sužava krug žrtava, kod metode

²⁵⁰ Polemika s Kazimirom Katalinićem: Vladimir Žerjavić, »Argumenti bez osnove.« *Časopis za suvremenu povijest* 25/2-3 (1993): 287-299. Polemika s Josipom Jurčevićem: Vladimir Žerjavić, »Pojavljivanje novog Bulajića u Hrvatskoj?« *Časopis za suvremenu povijest* 31/1 (1999): 207-215. Vidi i: Kazimir Katalinić, *Argumenti - NDH, BiH, Bleiburg i genocid*. Buenos Aires - Zagreb: časopis Republika Hrvatska, 1993; Josip Jurčević, *Nastanak jasenovačkog mita. Problemi proučavanja žrtava Drugog svjetskog rata na području Hrvatske*. Zagreb: Biblioteka "Povijest" Hrvatskih studija Sveučilišta u Zagrebu, 1998.

²⁵¹ Mihael Sobolevski, »Prilog metodologiji istraživanja stvarnih ljudskih gubitaka Hrvatske u tijeku drugoga svjetskog rata.« *Časopis za suvremenu povijest* 24/1 (1992): 177-202. Vidi i: Isti, »Prešućena istina - žrtve rata na području bivše Jugoslavije 1941.-1945. prema popisu iz 1964. godine.« *Časopis za suvremenu povijest* 25/2-3 (1993): 87-114; Isti, »Ljudski gubici Grada Rijeke od sredine 1940. do potkraj 1945. godine.«, u: *Dijalog povjesničara-istoričara*, 4. Zagreb: Zaklada Friedrich-Naumann, 2001: 509-523.

²⁵² M. Sobolevski, »Prilog metodologiji«: 177.

osobne identifikacije je obrnuto. Ona na mikro razini može dati vrlo precizne rezultate, ali se na makro razini preciznost smanjuje, nudeći tek donju granicu broja žrtava, koja zbog "tamnog" broja može biti i vrlo udaljena od stvarnog broja. Nedostatak te metode je i u tome što je vrlo naporna, traži velike ljudske kapacitete za provedbu i pregled golemog broja raznih vrela razasutih ne samo u Hrvatskoj, već i izvan Hrvatske. Prednosti te metode su u tome što preciznije raščlanjuje pojedine segmente ratnih zbivanja, pojedine kontingente žrtava, izvlači iz anonimnosti sudionike i zalazi u samu suštinu ratnih zbivanja, a to demografskoj metodi izmiče iz vido-



Mihael Sobolevski (*1938)

kruga. Kombinirana uporaba obiju metoda vjerojatno može dati najbolji rezultat. Metoda osobne identifikacije može korigirati grube procjene demografskom metodom na mikro razini, demografska metoda, pak, može korigirati rezultate dobivene osobnom identifikacijom tamo gdje se može očekivati značajniji udio "tamnog broja".²⁵³

O žrtvama u II. svjetskom ratu napisan je i čitav niz parcijalnih studija. U vrijeme Jugoslavije napisano je mnogo radova o žrtvama fašističkog

²⁵³ Vidi polemiku između Vladimira Žerjavića i Mihaela Sobolevskog: Vladimir Žerjavić, »Osvrt na napis Mihaela Sobolevskog o popisu žrtava rata.« *Časopis za suvremenu povijest* 26/1 (1994): 123-134; Mihael Sobolevski, »Pogrešno istrčavanje Vladimira Žerjavića.« *Časopis za suvremenu povijest* 26/2 (1994): 351-359.

terora i partizanskim žrtvama.²⁵⁴ Pred sam raspad Jugoslavije i u novoj državi počele su se otvarati dotad tabuizirane teme o žrtvama pobijeđenih, posebno o žrtvama Bleiburga.²⁵⁵ Proširio se krug istraživačkih tema, od općenitih koje govore o istraživanju ljudskih gubitaka,²⁵⁶ analiziraju posebna vrela,²⁵⁷ ili govore o egzodusima,²⁵⁸ do onih koje govore o žrtvama u pojedinim područjima,²⁵⁹ logorima,²⁶⁰ o sudbini pojedinih etničkih skupina (o tome opširnije u odjeljku o etničkim skupinama) i sl.

²⁵⁴ Veliki broj radova te vrste objavljen je u raznim lokalnim zbornicima i monografijama. U njima se najčešće identificiraju stradali i lociraju spomenici, dok se demografske metode ne koriste. Te radove ovdje nećemo posebno navoditi.

²⁵⁵ Franjo Tuđman, *Bespuća povijesne zbiljnosti*. Zagreb, 1989; Darko Bekić, »"Slučaj Bleiburg": nova istraživanja, nova iskušenja.« *Časopis za suvremenu povijest* 21/1-3 (1989): 197-214; Ante Beljo, *Yu-genocide. Bleiburg - Death Marches - UDBA (Yugoslav Secret Police)*. Toronto-Zagreb: Northern Tribune Publishing, 1995. Literaturu i komentar strane (njemačke, britanske, talijanske) historiografije o Bleiburgu, zatim jugoslavenske i na koncu hrvatske historiografije, vidi u: Vladimir Geiger, »Osvrt na važniju literaturu o Bleiburgu 1945.« *Časopis za suvremenu povijest* 35/1 (2003): 189-216.

²⁵⁶ Primjerice: Igor Graovac, »Suodnos demografije i historiografije u istraživanju ljudskih gubitaka.«, u: *Dijalog povjesničara-istoričara*, 3. Zagreb: Zaklada Friedrich-Naumann, 2001: 525-539.

²⁵⁷ Primjerice: Mate Rupić, »Popis žrtava Drugog svjetskog rata u Hrvatskoj iz 1950. godine.«, u: *Dijalog povjesničara-istoričara*, 4. Zagreb: Zaklada Friedrich-Naumann, 2001: 539-552.

²⁵⁸ Primjerice: Vladimir Žerjavić, »Koliko je osoba iselilo iz područja pripojenih Hrvatskoj i Sloveniji nakon kapitulacije Italije i Drugog svjetskog rata.« *Časopis za suvremenu povijest* 29/1 (1997): 147-153.

²⁵⁹ Primjerice: Igor Graovac, »Ljudski gubici Dalmacije 1941.« *Časopis za suvremenu povijest* 24/2 (1992): 83-107; Vladimir Krpan, Ivan Rizmaul i Davor Salopek. *Petrinjski žrtvoslov*. Petrinja: Matica hrvatska Petrinja, 1995; Joško Radica, *Sve naše Dakse. Hrvatski jug u vrtlogu II. Svjetskog rata i jugokomunističke strahovlade. Doprinosi istini*. Dubrovnik: Matica hrvatska Dubrovnik, 2003.

²⁶⁰ Primjerice: Anđelko Barbić, »Prilozi problematici istraživanja broja žrtava u KCL Jasenovac od 1941. do 1945.« *Slavonski povijesni zbornik* 25/1-2 (1988): 81-97; Ivan Kovačić, »Problem broja žrtava fašističkog logora Kampor na otoku Rabu 1942.-1943. godine.« *Vjesnik Državnog arhiva u Rijeci* 40 (1998): 243-287. Vidi i tematsku raspravu »Jasenovac

GLADI I EPIDEMIJE

Rudolf Bićanić zapisat će u svojoj knjizi *Kako živi narod*: “Ima jedna činjenica, bez koje se ne može razumjeti gospodarski život pasivnih krajeva. Nad tim krajevima neprekidno lebdi *sablast gladi*.”²⁶¹ Dodali bismo: bez dobro istražene povijesti gladi i povijesti epidemija ne može se razumjeti povijest stanovništva Hrvatske, ne mogu se razumjeti dugoročni demografski trendovi. Koliko su ove demografske katastrofe utjecale na stope mortaliteta i nataliteta, na oblikovanje “krnjih” generacija, na broj stanovnika? Na koji se način stanovništvo regeneriralo i do koje se mjere moglo regenerirati? Koliko su gladi i epidemije utjecali na činjenicu da Hrvatska danas broji tek nešto više od 4 milijuna ljudi? Precizniji odgovori na ta pitanja bit će mogući tek nakon sustavnih istraživanja.

Grga Bogić, koji je jedini u nas temeljito proučavao fenomen gladi, zabilježio je između 1200. i 1917. godine na prostoru bivše Jugoslavije čak 120 pandemija i epidemija gladi na širim područjima, a na lokalnima ne zna se ni broj. Gladi su bile češće u planinskim nego u ravničarskim krajevima. Po njegovim navodima, velika glad 14 puta je “posjetila” Dalmaciju i Hercegovinu, 7 puta Liku, 3 puta Hrvatsku i jednom Slavoniju.²⁶²

Prema istraživanjima Dušanke Dinić-Knežević, zbog velike gladi u dubrovačkom zaleđu, kao i zbog turskog prodora u Srbiju, potkraj 14. stoljeća na dubrovačkim je granicama bio stalni pritisak stanovništva koje je tražilo spas i utočište

1941-45.«, održanu 18. travnja 1986. godine, koja je objavljena u časopisu *Naše teme* 9 (1986): 1265-1320, a u kojoj su sudjelovali Petar Strčić, Mihael Sobolevski, Jefto Šašić, Anđelko Barbić, Đuro Zatezalo, Leo Kobsa, Milan Vukmanović, Ivan Jelić, Nikola Živković, Antun Miletić i Drago Rokсандić.

²⁶¹ Rudolf Bićanić, *Kako živi narod. Život u pasivnim krajevima*. Zagreb, 1936: 8-10.

²⁶² Grga Bogić, *Prilozi za istoriju i geografiju gladi na teritoriji Jugoslavije od XII. veka do danas*. Beograd: Biblioteka Centralnog higijenskog zavoda, sv. 43, 1939. Vidi i: Vladimir Stipetić, *Prijeti li glad?* Zagreb: Globus, 1976; Isti, »Glad.« *Enciklopedija Jugoslavije* 4 (1986): 376-378.

na teritoriju Dubrovačke Republike.²⁶³ Dubrovačke vlasti pomagale su gladnima, davajući im određenu pomoć u hrani, ali ih nisu primali u Grad. Malo vijeće zabranilo je 14. travnja 1382. godine patronima brodova dovoz siromašnih “Slavena” ili Vlaha s bilo koje strane u Grad pod prijetnjom kazne od 25 perpera za patrone i 5 perpera za momare, odnosno 2 ili 1 mjesec zatvora.²⁶⁴ Dana 6. veljače 1395. ponovno se raspravljalo o sirotinji koja je stalno pristizala u Grad. Četiri dana kasnije, odlučeno je da se svi siromašni “Slaveni” koji su sada u Gradu, i koji u budućnosti budu došli, istjeraju nakon što im se dade izvjesna količina kruha. Prijedlog da se prebace u Apuliju nije prihvaćen.²⁶⁵ Zbog sve intenzivnije turske opasnosti i sve češće gladi izazvane turskim pustošenjima, zaključuje Dušanka Dinić-Knežević, Dubrovčani su i u 15. stoljeću u više navrata pružali utočište svojim susjedima, a oni bi se, kad bi opasnost prošla, vraćali svojim kućama.²⁶⁶

Prodiranje osmanskih četa u središte Balkana uzrokovalo je *fames extrema* 1454/6. godine. U potrazi za hranom i mirom, mase izgladnjelih probijaju se, s nešto malo stoke sitnog zuba, preko planina na more. U Dubrovniku je “uzbuna”. Vijeće Umoljenih stalno zasjeda i odlučuje da gladne mase ne pusti u Grad i ne proda im žito.²⁶⁷

²⁶³ Dušanka Dinić-Knežević, »Migracije stanovništva iz bližeg zaleđa u Dubrovnik u XIV veku.« *Jugoslavenski istorijski časopis*, 13/1-2 (1974): 19-40, posebno 37; Ista, »Promet žitarica između Dubrovnika i zaleđa u srednjem veku.« *Godišnjak Filozofskog fakulteta u Novom Sadu* 12/1 (1969): 82; Mihailo Dinić, *Odluke veća Dubrovačke Republike, I*, Beograd: SANU, Zbornik za istoriju, jezik i književnost srpskog naroda, 15, 1951: 23, 25, 94; *II*, 21, 1964: 242; Konstantin Jireček, *Istorija Srba*, I. Beograd: Naučna knjiga, 1952: 324.

²⁶⁴ M. Dinić, *Odluke veća, I*: 212, 216; D. Dinić-Knežević, »Migracije stanovništva iz bližeg zaleđa«: 37.

²⁶⁵ R. Jeremić i J. Tadić. *Prilozi za istoriju zdravstvene kulture*, II: 185-186; D. Dinić-Knežević, »Migracije stanovništva iz bližeg zaleđa«: 37-38; Ista, »Promet žitarica«: 37-38.

²⁶⁶ D. Dinić-Knežević, »Promet žitarica«: 84; Ista, »Migracije stanovništva iz bližeg zaleđa«: 38. Vidi i: Nenad Vekarić, *Stanovništvo poluotoka Pelješca*, I. Dubrovnik: Zavod za povijesne znanosti HAZU u Dubrovniku, 1992: 20-21.

²⁶⁷ G. Bogić, *Prilozi za istoriju i geografiju gladi*: 160.

Splitska komuna 1454. godine otprema 176 “siromaha Bosanaca”, koje grad više nije mogao prihvatiti, prema Apuliji i Markama.²⁶⁸ Uz glad istodobno napada i kuga - od nje su u to vrijeme umrli i Ivan Kapistranin i Janko Sibiljanin.²⁶⁹

Ljetopisac fratar Šimun Glavić piše o gladi u Šibeniku 1529. godine: “u Lukoranu u samu korizmu umri 500 ljudi, ter u Sutomiščici, a u gradu ni broja ne biše, toliko ih mraše... i mi nevolno živismo.”²⁷⁰

Varaždinski župnik Antun Vramec u kronici (objavljenoj 1578. godine u Ljubljani) piše kako su 1542. godine “v Zagrebe varoše” bili “velik pomor i kuga”. Godine 1571. u Sloveniji i Hrvatskoj “mnogo ljudi pomre od glada”. “Betežen postane konj, vol, osel, hert i vračtvo mu se išće; v nevolju podložnik i kmet opadne, i nije ga ki ga podigne”, teškim jambom opisuju tadašnje neprilike Antun Vramec.²⁷¹

Hrvatski sabor najveći je dio svojih rasprava u veljači 1588. godine u Varaždinu posvetio velikoj gladi koja je zahvatila Hrvatsku nerodne 1587. godine. Sabor je utvrdio da je “od gladi pomrlo već mnogo ljudi, osobito pak djece. Zbila i dapače raseoba naroda hrvatskoga. Mnogi, naime, seljaci prodavaju svoju stoku, pa, ostavivši dosadašnja svoja sjedišta, danomice odlaze u razne krajeve svijeta da se ugnu gladi”.²⁷² Horvat navodi da se cijena žita od proljeća do rujna 1587. godine zbog loše žetve povećala 5 puta.²⁷³

²⁶⁸ Tomislav Raukar, *Srednjovjekovne ekonomije i hrvatska društva*. Zagreb: Filozofski fakultet - Odsjek za povijest - Katedra za hrvatsku povijest, 2003: 36.

²⁶⁹ G. Bogić, *Prilozi za istoriju i geografiju gladi*: 160.

²⁷⁰ Ivan Kukuljević Sakcinski, *Kratki ljetopisi hrvatski*. Zagreb: Arhiv za jugoslavensku povijest, IV, 1857: 37.

²⁷¹ Antun Vramec, *Kronika Vezda Znovich Zpravljena Kratka Szlouenzkim iezikom po D. Antolu Pope Vramcze Kanouniku Zagrebeckom*. Lublane, 1578 (reprint u izdanju Zavoda za znanstveni rad HAZU u Varaždinu, 1992).

²⁷² Rudolf Horvat, *Povijest grada Varaždina*. Varaždin: Zavod za znanstveni rad HAZU u Varaždinu i Grad Varaždin, 1993: 115.

²⁷³ Ibid: 114.

Strahote izazvane gladi zorno svjedoči ljetopisac franjevačkog samostana u Lašvi fra Stjepan Margitić. U vrijeme Bečkog rata (1683-1697), kada je glad harala Dalmacijom, Bosnom, Hrvatskom i Slavonijom, a ono malo žita što se proizvelo pljačkale turske i carske vojske, on je napisao: “1689. biaše na Bosni Useinpaša i pomori oganj u proliće ljude gore nego kuga. Iste godine pade i snig i mraz na žito. I bi glad koga nije nitko zapamtio... Pomri mlogi narod od glada a bežanija bižaše od Save pred vojskom Cesarevom. Kud god bi se mako ležahu martvac; nit se kopahu, nit imadiaše tko. Jeđahu resavu lipovu, s drvja koru, vinovu lozu, pse, mačke. U Sarajevu izidoše dica mater mertvu. U Banjoj Luci koga bi obisili, obnoć bi ga gladni ljudi sviga izili.”²⁷⁴ Glad je, kako svjedoči ljetopisac, dovela i do kanibalizma, ali sve to nije spriječilo da tisuće ljudi umre od gladi.

Dance macabre nije prekinut oslobađanjem hrvatskih krajeva od turskoga iga. Užasne gladi vladaju u Dalmaciji potkraj 18. stoljeća, o čemu posebno piše Šime Peričić,²⁷⁵ a i drugi istraživači.²⁷⁶

Razmjere demografske katastrofe izazvane velikom gladi 1815/7. godine obradio je Miroslav Bertoša u radu »Glad i kriza mortaliteta god. 1817: istarski mikrokozmos i evropski kontekst.«²⁷⁷

²⁷⁴ Glasnik Zemaljskog muzeja u Bosni i Hercegovini 3 (1989): 79.

²⁷⁵ Šime Peričić, *Dalmacija uoči pada Mletačke republike*. Zagreb: Centar za povijesne znanosti Sveučilišta u Zagrebu, 1980: 13-15; Isti, *Gospodarska povijest Dalmacije od 18. do 20. stoljeća*. Zadar: Matica hrvatska Zadar, 1998; Isti, »Gladne godine u Mletačkoj Dalmaciji XVIII. stoljeća.« *Radovi Zavoda JAZU u Zadru* 27-28 (1981): 179-194; Isti, »Oskudica i glad u Dalmaciji u XIX i početkom XX stoljeća.« *Radovi Instituta za hrvatsku povijest* 13 (1980): 1-32.

²⁷⁶ Danica Božić-Bužančić, *Privatni i društveni život Splita u osamnaestom stoljeću*. Zagreb: Školska knjiga, 1982: 11.

²⁷⁷ Miroslav Bertoša, »Glad i kriza mortaliteta god. 1817: istarski mikrokozmos i evropski kontekst (Obavijest o arhivskim sondiranjima i metodama elaboracije. Prethodne teze za buduću raspravu).« *Rad JAZU* 445 (1989): 3-53; Isti, »Aspetti demografici della carestia e della pestilenza nell'Istria del primo Ottocento.« *Proposte e ricerche* 27 (1991): 226-247.

“Velika pandemija gladi i kriza smrtnosti potresala je Evropu godine 1815, 1816. i 1817.²⁷⁸ Poremećene gospodarsko-političke prilike, neugašena žarišta društvenih kriza, klimatske promjene - primjerice pomicanje velikih alpskih ledenjaka i zadržavanje (usred ljeta!) prostranog polja niskoga tlaka nad većim dijelom srednje Evrope..., uzastopne propale ljetine, oživjela žarišta epidemija, širenje straha, panike, zatim rezignacije i apatije među stanovništvom, haranje bolesti i smrtnosti... tih su godina teško pogodili mnoga područja Starog kontinenta. Bila je to završna faza povremenih ciklusa velikih epidemija koje su od medievalne kuge do “godine pjegavca” (1817.) unosile poremećaje u ekonomsko-populacijski život evropskoga čovjeka, osobito pauperiziranih ruralnih masa, gospodarski i fizički slabo pripremljenih za udare opakih bolesti.”²⁷⁹ U tom kontekstu Bertoša analizira “istarsku demografsko-prehrambenu krizu 1810-1817.”, koja je bila na vrhuncu 1817. godine, kada su se stope mortaliteta u pojedinim selima kretale od visokih 42‰ do ekstremnih 230‰ (Gologorica), 284‰ (Savičenta) i 476‰ (Kršikla) (grafikon 12)!²⁸⁰ Naglašavajući važnost demografskih katastrofa za razumijevanje povijesti i socijalne povijesti, Bertoša kaže: “Povijest XIX. stoljeća ne može se poistovjetiti s političkim, stranačkim i nacionalnim borbama i previranjima; ona ima i svoju veoma naglašenu i osebujuću sastavnicu u gospodarskoj, demografskoj, zdravstvenoj i uopće socijalnoj historiji.”²⁸¹

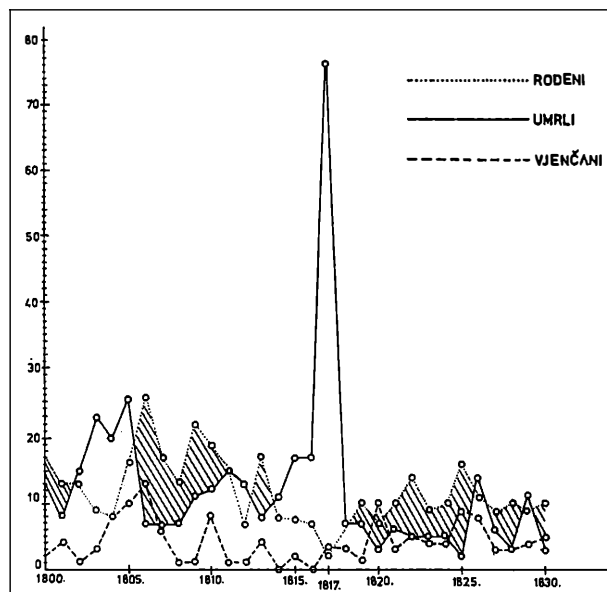

Grafikon 12. Rodeni, vjenčani i umrli u Gologorici (1810-1830) - tipična krivulja godine gladi i bolesti 1817. godine (preneseno iz: Miroslav Bertoša, »Glad i kriza mortaliteta god. 1817: istarski mikrokozmos i evropski kontekst (Obavijest o arhivskim sondiranjima i metodama elaboracije. Prethodne teze za buduću raspravu).« *Rad JAZU* 445 (1989): 17).

Posljednja velika glad zabilježena je na našim prostorima u ratnoj 1917., kada su tisuće djece bile preseljene iz “pasivnih” krajeva u Slavoniju ne bi li se spriječile masovne smrti. Godine 1935. velika je suša. “Seljaci kažu da je 1935. gora nego crna 1917. godina i dodaju: Bit će u proljeće lješeva, ko u polju miševa, sve bez kuge.”²⁸²

Stjepan Krivošić objavio je u *Radu HAZU* 1991. godine izvrsnu studiju u kojoj je dokazao korelaciju između oskudice hrane (gladi) i nupcijaliteta.²⁸³ Nagli pad stope nupcijaliteta “jedan je od karakterističnih znakova krize koju pokreću privredni razlozi”.²⁸⁴ Uzmemo li u razmatranje godine kada pad vjenčanja iznosi barem 30% pre-

²⁷⁸ O stanovništvu Srijemske, Virovitičke i Požeške županije u godinama gladi 1813/7. godine pisao je Slavko Gavrilović, »Sremska, Virovitička i Požeška županija u godinama gladi 1813-1817.« *Acta historico-oconomica Iugoslaviae* 4 (1977): 59-89.

²⁷⁹ M. Bertoša, »Glad i kriza mortaliteta«: 3-4.

²⁸⁰ Ibid: 17. O zdravstvenim i higijenskim prilikama (epidemijama) u Istri vidi i: Slaven Bertoša, »Zapis o koleri u jednoj istarskoj župi godine 1855.«, *Historijski zbornik* 41 (1988): 245-251; Darko Dukovski, »Zdravstvene i higijenske prilike u Istri, 1900-1950.« *Časopis za suvremenu povijest* 30/3 (1998): 535-545.

²⁸¹ M. Bertoša, »Glad i kriza mortaliteta«: 44-45.

²⁸² R. Bičanić, *Kako živi narod*: 8-10.

²⁸³ Stjepan Krivošić, »Promjene u kretanju godišnjega broja vjenčanja kao znak pojave oskudice hrane i gladi u Hrvatskoj tijekom XVIII. stoljeća.« *Rad JAZU* 459 (1991): 17-58.

²⁸⁴ Pierre Chaunu, *Civilizacija klasične Evrope*. Beograd, 1977: 201.

25	Anno Domini 1817 die 28 aprilij	Maria, Consorte di Giovanni Sautovich, da Soneagne, e figlia di Gregorio Sabich da Brighton d'età anni septanta due circa, la quale fu confegata Emunciale, e sotto talo estrema unione a me deteghata morta <u>dalla fame</u> , la quale fu sepolita doppo 48. ore. della spirazione secondo i ordini del' suo Governo, fu sepolita nel' Comitorio di S. Michele a Soneagne Joannes P. Russovich.
26	Anno Domini 1817 die 28 aprilij	Francesco di qm. Anstolo Bounich, aggricoltore da Bonique d'età anni septanta sette circa, il quale ha ricevuto talo contagione, e morto <u>dalla fame</u> , la quale fu sepolita doppo 48. ore della spirazione secondo i ordini del' suo Governo, fu sepolito in Chiesa di S. Jacopo, e Filippo a Bonique. Joannes P. Russovich.
27	Anno Domini 1817 die 28 aprilij	Giovanni di qm. Pietro Corac aggricoltore da Duba, d'età anni septanta due circa, il quale fu confegato solamente, e non pottea ricevere talo soccorso a motivo del' vomito, morto <u>dalla fame</u> , la quale fu sepolita doppo 48. ore. della spirazione secondo i ordini del' suo Governo, fu sepolito nel' Comitorio di S. Anstolo a Duba. Joannes P. Russovich.
29	Anno Domini 1817 die 28 aprilij	Pietro di qm. Giovanni Corac aggricoltore da Duba d'età anni trenta cinque circa, il quale morì ^{in casa propria} dalla morte. In propria casa, e dopo i sacramenti <u>dalla fame</u> , la quale fu sepolita doppo quaranta otto ore della spirazione, secondo i ordini del' suo Governo, e fu sepolito nel' Comitorio di S. Anstolo a Duba. Joannes P. Russovich.
30	Anno Domini 1817 die 28 aprilij	Ellena Consorte di Ellia Balovich da Duba, e figlia di qm. Giovanni Corac da Duba d'età anni venti sette circa, la quale è stata trovata morta in mezzo della strada vicino il casale di Duba <u>dalla fame</u> unito il suo figlio Anstolo di anni due circa, la quale fu sepolita doppo 48. ore della spirazione, secondo i ordini del' suo Governo, fu sepolita unito il suo figlio in maneggio della strada doppo 48. ore della spirazione, secondo i ordini del' suo Governo, fu sepolita nel' Comitorio di S. Anstolo a Duba. Joannes P. Russovich.
32	Anno Domini 1817 die 29 aprilij	Caterina di Anstolo Padagivich da Sabirge d'età anni venti uno circa, la quale è morta dalla morte improvvisa <u>dalla fame</u> , senza essere stata ricevuta degli sacramenti, la quale fu sepolita doppo quaranta otto ore della spirazione, secondo i ordini del' suo Governo, fu sepolita dinanzi la Chiesa di S. Maria Mandalona a Sabirge. Joannes P. Russovich.
33	Anno Domini 1817 die 5 maj	Giovanni di qm. Francesco Sille aggricoltore da Bonique d'età anni cinquanta tre circa, il quale morì d'improvviso, e <u>dalla fame</u> , la quale fu sepolita doppo 19 ore quaranta otto ore della spirazione, secondo i ordini del' suo Governo, fu sepolito in Chiesa di S. Jacopo, e Filippo a Bonique. Joannes P. Russovich.

Glad 1817. godine. Insert iz Knjige umrlih Ponikve (1813-1826), na poluotoku Pelješcu (Arhiv Župnog ureda Ponikve). Potresni zapis o 27-godišnjoj Jeleni Balović koja je 28. travnja, na cesti u blizini sela Dube, pronađena mrtva zajedno s dvogodišnjim sinom (Ellena consorte di Ellia Balovich da Duba e figlia di qm. Giovanni Corac da Duba d'età anni venti sette circa; la quale è stata trovata morta in mezzo della strada vicino il casale di Duba dalla fame unito di suo figlio Nicolò di anni due incirca...).

ma prethodnom i naknadnom dvogodišnjem prosjeku, možemo zaključiti da je na području sjeverne Hrvatske prosječno svakih 7 do 8 godina dolazilo do krize vjenčanja. Ta se učestalost podudara sa učestalošću nastupa kriza u nestašici glavnog poljoprivrednog proizvoda - žita, kako je to Chaunu utvrdio za "klasičnu Europu".²⁸⁵ Glad odgađa sklapanje brakova. Taj pad je osjetan, "pad poslije kojega dolazi do naknade naglim porastom broja, a zatim do vraćanja na 'normalno' stanje."²⁸⁶ Krivošić prihvaća i Dupâquierovo zapažanje da glad najviše utječe na smanjenje nupcijaliteta, zatim na pad nataliteta, a "malo ili nikako" (!) na povećanje mortaliteta.²⁸⁷

Dok se pojava gladi u demografskom pogledu ne manifestira samo kroz povećani mortalitet, već pokreće i snažne obrambene mehanizme, koji će se posebno očitovati u velikim migracijskim valovima, epidemije djeluju poput uragana. Karantena, kao prva mjera zaštite i obrane od širenja, onemogućava bijeg. Stanovništvo biva zatočeno i prepušteno čekanju da "uragan" prođe. Stoga je učinak epidemija, pogotovo onih koje su se otele kontroli, još razorniji od gladi. Nerijetko se zatiru čitava sela.

Tzv. *Tukididova kuga*, koja je trajala od 430. do 425. godine prije n. e. poharala je i Dalmaciju. U velikoj kugi 164. godine prije n. e. (*Antoninova ili Galenova kuga*) zbrisani su Solin, Nin i Vid.²⁸⁸ U Dubrovniku kuga hara 871., 901., 1145., 1292/3., 1322. godine, u Zadru 990., 1012., 1085., 1202., 1233. i 1343. godine, u Šibeniku 1340., u Kotoru 990., u Istri 954/8., 1006., 1222., 1234., 1245., 1248., 1312., 1330. i 1338. godine.²⁸⁹ Najveća poznata epidemija kuge u povijesti izbila je 1332. godine u Indiji, proširila se u Kinu, 1341.

u Rusiju, te 1347. preko Sicilije i Istambula stigla u Europu. Odnijela je oko 50 milijuna života (u Europi oko 25 milijuna). U toj kugi stradali su i naši krajevi, posebno Split, Zadar i Dubrovnik.²⁹⁰

Kolike su snažne demografske posljedice epidemija najbolje ilustrira, ponajprije zahvaljujući Ristu Jeremiću i Jorju Tadiću,²⁹¹ ali i drugim istraživačima,²⁹² dobro istražen dubrovački isječak. Samo u razdoblju od 1348. do 1500. godine kuga je više od trideset puta harala Dubrovačkom Republikom. U Dubrovniku je u tri velike epidemije kuge od 1348. do 1374. godine navodno pomrlo 250 vlastelina i 25.000 ljudi. Na Pelješcu je osobito žestoka kuga harala 1397. godine. U Stonu se kuga spominje 1437., 1439., 1456., 1457., 1466., 1467., 1482. godine. Kuga iz 1466. gotovo je sasvim uništila Ston. Od 1494. punih šest godina vladao je veliki pomor "neke grdne groznice" u Stonu. Umrlo je više knezova, kapetana i kaštelana, a uz to i 30 plemkinja, te oko 800 stanovnika i vojnika. U razdoblju od 1500. do 1550. godine bilo je čak

²⁹⁰ Ibid: 112-113.

²⁹¹ R. Jeremić i J. Tadić. *Prilozi za istoriju zdravstvene kulture*, I i II.

²⁹² Luca Stulli, *De Peste quae in exitu anni MDCCCXV in Circulum Ragusinum irrepserat*. Bologna, 1829; Vladimir Taljeran, *Zrnca za povijest Stona*. Dubrovnik: Knjižara Jadran, 1935; Pavo Glunčić, *Iz prošlosti grada Stona XIV-XIX vijeka*. Beograd: SANU, Spomenik, 111, n. s. 13, 1961; Miro Murvar, »Bosdarijev proglas o kugi u dubrovačkom kraju 1815. godine.« *Naše more* 8/6 (1961): 238-239; Isti, »Velike boginje i Dženerova vakcina.« *Naše more* 9/2 (1962): 72-73; Isti, »Sanitarni kordon za vrijeme Dubrovačke Republike i poslije njenog pada.« *Naše more* 11/6 (1964): 344-346; Vladimir Bazala, *Pregled povijesti zdravstvene kulture Dubrovačke Republike*. Zagreb: Dubrovački horizonti, 1972; Frano Glavina, »Povijesni prikaz ribarstva poluotoka Pelješca.« *Pelješki zbornik* 1 (1976): 93-166; Mirko Dražen Grmek, »Le concept d'infection dans l'Antiquité et au Moyen Age, les anciennes mesures sociales contre les maladies contagieuses et la fondation de la première quarantaine à Dubrovnik (1377).« *Rad JAZU* 384 (1980): 9-55; Lavoslav Glesinger, »Der Ursprung der Pestepidemie und deren Vorbeugungsmethoden um Alten Dubrovnik.« *Rad JAZU* 384 (1980): 93-105; Nenad Vekarić, »Kuga u Čepikućama 1815/6. godine.« *Zbornik Dubrovačkog primorja i otoka* 2 (1988): 135-139; Jurica Bačić, *Nekad u Dubrovniku*. Dubrovnik, 1990; Josip Lučić, »Arhivska građa o kugi u Dubrovniku godine 1526-1527 i obitelj Držić.« *Rasprave i građa za povijest znanosti* 7 (1992): 17-58.

²⁸⁵ Ibid: 201.

²⁸⁶ S. Krivošić, »Promjene«: 17.

²⁸⁷ Jacques Dupâquier, *Pour la démographie historique*. Pariz, 1984: 45; S. Krivošić, »Promjene«: 17.

²⁸⁸ Lavoslav Glesinger, *Povijest medicine*. Zagreb: Školska knjiga, 1978: 77.

²⁸⁹ Ibid: 112.

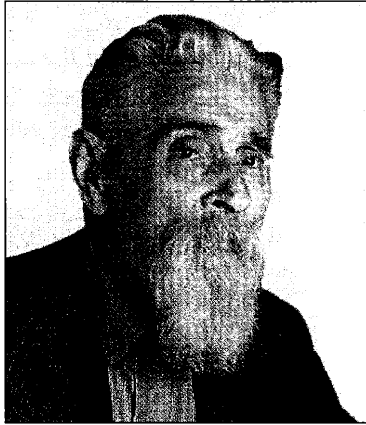

Risto Jeremić (1869-1952)

11 kužnih godina: 1500., 1503. (Koločep, Šipan, Pelješac, Konavle), 1506. (oko 1500 mrtvih), 1516. (Petrovo Selo), 1526., 1527., 1528. (Ston, Župa dubrovačka, Šumet), 1533. (Grad, 36 umrlih plemića i oko 2600 pučana), 1539. (46 plemića i oko 4500 pučana), 1543. (poginulo 90% žitelja Stona),



Jorjo Tadić (1899-1969)

1545. (Rijeka dubrovačka). Najstrašnja epidemija u povijesti Dubrovnika, kako izvještavaju kroničari Razzi i Ragnina, dogodila se 1526/7. godine, kada je poumiralo oko 20.000 ljudi (ili oko jedna trećina stanovništva), među njima 164 vlastelina.

O epidemijama i njihovim posljedicama pisali su brojni znanstvenici - od sintetiziranih prikaza,²⁹³

²⁹³ Primjerice: L. Glesinger, *Povijest medicine*: 75-78 (Epidemije u starom vijeku) 111-116 (Epidemije); Vladimir Dugački, »Epidemije.« *Enciklopedija Jugoslavije* 4 (1986): 50-53.

kataloga epidemija,²⁹⁴ prikaza lokalnih epidemija,²⁹⁵ pojedinih velikih epidemija kao što su kolera 1855. godine²⁹⁶ ili španjolska influenza potkraj I. svjetskog rata,²⁹⁷ pa do analize pojedinih zaraznih bolesti koje su harale na području Hrvatske.²⁹⁸ Ovdje ne donosimo sistematski prikaz tih radova niti uključujemo brojne radove u kojima je ta tema apsorbirana u okviru neke šire cjeline (veći broj tih radova donosimo u odjeljku o regionalnim istraživanjima).

S demografskog stajališta posebno je zanimljiv nalaz Roberta Skenderovića o brznoj reprodukciji nakon kuge, koja je Požegu zahvatila u svibnju 1739. godine i trajala do studenog iste godine. Umrlo je 798 ljudi u gradu Požegi, odnosno oko

²⁹⁴ Primjerice: Vladimir Bazala, »Calendarium pestis (I).« *Acta historica medicinae pharmaciae veterinae*, 2/1 (1962): 51-61; (II.), 2/2 (1962): 72-87.

²⁹⁵ Primjerice: Roman Jelić, »Zadarske kuge i lazareti u prošlosti.«, u: *Sanitarni kordon nekad i danas*. Zagreb: Zbor liječnika Hrvatske i Zavod za zaštitu zdravlja grada Zagreba, 1978: 91-102; Biserka Belicza i Željko Dugac, »Epidemija kuge i protukužne mjere u Dalmaciji i Splitu (1783-1784.) u djelu Johna Howarda iz g. 1789.« *Grada i prilozi za povijest Dalmacije* 13 (1997): 237-264.

²⁹⁶ Primjerice: Jakov Jelinčić, »Kolera na Barbanštini.«, u: *Barban i Barbanština*. Pula: Čakavski sabor, zavičajna knjiga 3, 1976: 139-146; Isti, »Neke epidemije u povijesti Buzeta s posebnim osvrtom na veliku epidemiju kolere 1855. godine.« *Buzetski zbornik* 11 (1987): 161-174; Mihovil Bolonić, »Kužne bolesti u prošlosti o. Krka (s posebnim osvrtom na koleru 1855. godine).« *Krčki zbornik* 19/13 (1989): 79-132.

²⁹⁷ Primjerice: Karlo Bušić-Jelić, »Sjećanja na epidemiju influence u Županji godine 1918.« *Županjski zbornik* 4 (1973): 124-128; Stella Fatović-Ferenčić i Snježana Šain, »Španjolska gripa kao uzrok smrti u gradu Zagrebu 1918. godine.« *Liječnički vjesnik* 113/11-12 (1991): 444-446.

²⁹⁸ Primjerice: A. Stanimirović i dr., »Leprosy in Croatia in the twentieth century.« *Leprosy Review* 66 (1995): 318-323; Tatjana Buklijaš, »Bolest i stigma: tragom lepre u našim krajevima.« *Hrvatska revija* 1/2 (2001): 108-110; Ista, »Kuga: nastajanje identiteta bolesti.« *Hrvatska revija* 2/2 (2002): 90-94; Stella Fatović-Ferenčić i Tatjana Buklijaš, »The image of a leper (?): a paradigm of hidden fears of contagious diseases (Exemplified in a wall painting of Saint Elizabeth of Hungary).« *Journal of European Academy of Dermatology and Venerology* 16 (2002): 447-449; Tatjana Buklijaš, »Kolera: "nova" bolest u doba revolucija.« *Hrvatska revija* 3/1 (2003): 90-93.

60% tadašnjeg gradskog stanovništva. No, već sljedeće godine broj stanovnika u Požegi došao je na 1221 - gotovo je nadoknađen gubitak.²⁹⁹ Ovaj egzaktni primjer potvrđuje da stanovništvo djeluje kao sustav, kao spužva koja strelovito reagira na vanjske impulse i teži ponovnom uspostavljanju ravnoteže. Svjedoči i o razornom djelovanju epidemije, ali i o snazi grada koji brzo nalazi mehanizme (u ovom slučaju putem imigracije) da nadoknadi izgubljene resurse.

ETNIČKE I NACIONALNE SKUPINE U HRVATSKOJ

Koliko je Slavena, ili, koliko je Hrvata, Srba i drugih naroda (plemena) doselilo na Balkanski poluotok? Kakav je bio razmještaj pojedinih plemena? Koliko je bilo starosjedilaca? Kojim su etničkim skupinama pripadali starosjedioci? Kako se mijenjala struktura stanovništva do potpunog slavenskog prevladavanja?

Ovo su neka od bitnih povijesnodemografskih pitanja koja ne nalaze odgovora u povijesnodemografskim studijama. Nedostatak pisanih izvora ne može se nadoknaditi povijesnodemografskim metodama - bilo kakve procjene teško mogu izdržati znanstvenu kritiku zbog nepoznavanja onovremenih demografskih procesa i zbog nemogućnosti kvalitetne kvantifikacije svih remetilačkih činilaca (ratovi, protjerivanja, epidemije, gladi). Dodatni istraživački problem jest da etničko podrijetlo ne mora nužno biti sukladno kasnijem vjerskom i nacionalnom određenju. Etnička odrednica tek je jedan od činilaca koji je utjecao u kasnijem određivanju vjerske pripadnosti, odnosno još kasnijem nacionalnom određivanju.

²⁹⁹ Robert Skenderović, *Stanovništvo Požege 1699.-1781. prema matičnim knjigama*. Zagreb: Sveučilište u Zagrebu, Filozofski fakultet, Odsjek za povijest, magistarski rad, 2002: 72-77; Isti, »Kuga u Požegi i Požeškoj kotlini.« *Scrinia slavonica* 3 (2003): 157-170. O kugi u Požegi vidi i: Janko Barle, »Kuga u požeškoj kotlini 1739.« *Liječnički vjesnik* 28/11 (1906): 386-387; Isti, »Još nekoliko podataka o kugi god. 1739. i god. 1743.-1745.« *Liječnički vjesnik* 34/1 (1912): 6-12; 34/2 (1912): 51-54.

Iako je hrvatski etnos nesumnjivo u podlozi današnjih Hrvata, na prostoru prepunom ratova, kolonizacija, protjerivanja, asimilacija, konverzija, na historijskoj "vjetrometini" moguć je relativno visoki stupanj nepodudarnosti etnosa, vjerskoga i nacionalnoga. Svaka kvantifikacija u tom pogledu ne ide dalje od nagađanja.

Nepostojanje arhivskih vrela i mali broj tragova gotovo da onemogućavaju bilo kakvu pouzdanu kvantifikaciju. Te tragove, bolje od povijesne demografije, slijede druge discipline: povijesna znanost, arheologija, antropologija, etnografija, lingvistika, simbolika i druge.

Povijesna znanost pokušava ponuditi općenite odgovore - tko, kada i gdje? O seobi Hrvata progovaraju povjesničari već od Luciusa,³⁰⁰ pa do velikih imena druge polovice 19. i početka 20. stoljeća (Rački, Jagić, Jireček, Klaić, Šišić i dr.).³⁰¹ S obzirom na skromne pisane izvore, ne i onovremene, ponekad i kontradiktorne, odgovori su prijeporni. Velika znanstvena rasprava započela je objavljivanjem radova Ljudmila Hauptmana.³⁰² Polemika u kojoj su veći ili manji doprinos dali Bogo Grafenauer,³⁰³ Miho Barada,³⁰⁴ Nada

³⁰⁰ Vidi o tome: Bruna Kuntić-Makvić, »Kako je Ivan Lučić prikazao dolazak Slavena u djelu *De Regno Dalmatiae et Croatiae*.« *Historijski zbornik* 38 (1985): 131-166.

³⁰¹ Ovdje nećemo navoditi tu literaturu. Ona se može naći u kasnije objavljenim radovima koje ćemo u nastavku spomenuti.

³⁰² Ljudmil Hauptmann, »Prihod Hrvatov.«, u: *Bulićev zbornik (Strena Buliciana)*, 1924: 515-545; Isti, »Dolazak Hrvata.«, u: *Zbornik kralja Tomislava u spomen tisućgodišnjice hrvatskoga kraljevstva*. Zagreb: JAZU, Djela (29), 1925: 86-127; Isti, »Karantanska Hrvatska.«, u: *Zbornik kralja Tomislava u spomen tisućgodišnjice hrvatskoga kraljevstva*. Zagreb: JAZU, Djela (29), 1925: 297-317; Isti, »Konstantin Porfirogenet o podrijetlu stanovništva dubrovačkog zaleda.«, u: *Rešetarov zbornik iz dubrovačke prošlosti*. Dubrovnik, 1931: 17-24; Isti, »Kroaten, Goten und Sarmaten.« *Germanoslavica* 3/1-2 (1935): 95-127; 3/3-4 (1935): 315-353; Isti, »Seoba Hrvata i Srba.« *Jugoslavenski istorijski časopis* (1937): 30-61.

³⁰³ Bogo Grafenauer, »Prilog kritici izvještaja Konstantina Porfirogeneta o doseljenju Hrvata.« *Historijski zbornik* 5/1-2 (1952): 1-56.

³⁰⁴ Miho Barada, »Hrvatska dijaspora i Avari.« *Starohrvatska prosvjeta*, serija III, 2 (1952): 7-17.

Klaić,³⁰⁵ Božidar Ferjančić,³⁰⁶ Lujo Margetić,³⁰⁷ Mate Suić,³⁰⁸ Milenko Lončar,³⁰⁹ Vladimir Koščak,³¹⁰

Peter Štih,³¹¹ Ivo Goldstein,³¹² Neven Budak³¹³ i dr. još uvijek nije dalo konačne odgovore na mnoga



Ljudmil Hauptmann (1884-1968)



Nada Klaić (1920-1988)

³⁰⁵ Nada Klaić, »Marginalia uz problem doseljenja Hrvata.« *Razprave I. razreda za zgodovinske in družbene vede SAZU* (Hauptmannov zbornik), Ljubljana, 5 (1966): 19-36; Ista, *Povijest Hrvata u ranom srednjem vijeku*. Zagreb: Školska knjiga, 1971; Ista, »O problemima stare domovine, dolaska i pokrštenja dalmatinskih Hrvata.« *Zgodovinski časopis* 38/4 (1984): 253-270; Ista, *Povijest Hrvata u srednjem vijeku*. Zagreb: Globus, 1990.

³⁰⁶ Božidar Ferjančić, »Struktura 30. glave spisa De Administrando imperio.« *Zbornik radova Vizantološkog instituta* 18 (1978): 67-80.

³⁰⁷ Lujo Margetić, »Konstantin Porfirogenet i vrijeme dolaska Hrvata.« *Zbornik Historijskog instituta JAZU u Zagrebu* 8 (1977): 5-88; Ista, »Marginalije uz rad V. Koščaka "Pripadnost istočne obale..."« *Historijski zbornik* 36 (1983): 255-286; Ista, »Još o dolasku Hrvata.« *Historijski zbornik* 38 (1985): 75-94; Ista, »Još o pitanju vremena dolaska Hrvata.« *Zgodovinski časopis* 2 (1988): 234-240; Ista, »Još o vijestima Konstantina Porfirogeneta o dolasku Hrvata.« *Radovi Zavoda za povijesne znanosti HAZU u Zadru* 36 (1994): 7-23; Ista, *Dolazak Hrvata - Ankunft der Kroaten*. Split, 2001; Ista, »Najnovija literatura o tzv. seobi Hrvata.« *Rad HAZU* 485 (2002): 77-128.

³⁰⁸ Mate Suić, »Ocjena radnje L. Margetića: "Konstantin Porfirogenet i vrijeme dolaska Hrvata"«.« *Zbornik Historijskog instituta JAZU u Zagrebu* 8 (1977): 89-100.

³⁰⁹ Milenko Lončar, »Porfirogenetova seoba Hrvata pred sudom novije literature.« *Diadora* 14 (1992): 375-448.

³¹⁰ Vladimir Koščak, »Pripadnost istočne obale Jadrana do splitskih sabora 925-928.« *Historijski zbornik* 33-34 (1980-1981): 291-355; Ista, »O nekim pitanjima hrvatske povijesti u ranom srednjem vijeku.« *Historijski zbornik* 37 (1984): 211-234; Ista, »Dolazak Hrvata.« *Historijski zbornik* 40 (1987): 339-383.

postavljena pitanja: o interpretaciji Porfirogenetova djela *De Administrando Imperio* (o kojima ovise mnogi odgovori) i drugih malobrojnih važnih vrela, o pitanju jedne ili dvije seobe, o pradomovini, putu i mjestu doseljenja, o vremenu dolaska (7. ili 8. stoljeće), itd. (karta 2).



Lujo Margetić (*1920)

³¹¹ Peter Štih, »Karantanija - stara domovina Hrvatov?« *Zgodovinski časopis* 41/3 (1987): 529-549.

³¹² Ivo Goldstein, »Ponovno o Srbima u Hrvatskoj u 9. stoljeću.« *Historijski zbornik* 37 (1984): 235-246; Ista, »O etnogenezi Hrvata u ranom srednjem vijeku.« *Migracijske teme* 5/2-3 (1989): 221-227.

³¹³ Neven Budak, *Prva stoljeća Hrvatske*. Zagreb, 1994.

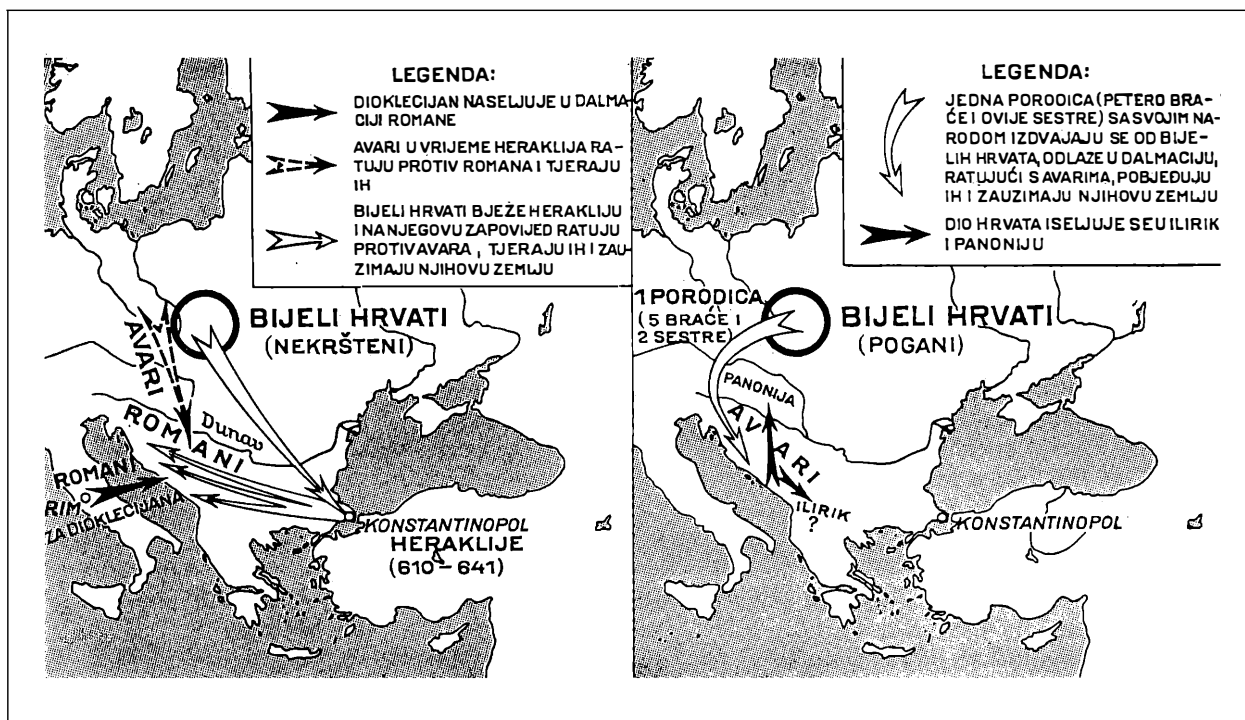

Karta 2. Shematski prikaz seobe Hrvata prema caru Konstantinu Porfirogenetu i Anonimu (preneseno iz: Nada Klaić, *Povijest Hrvata u ranom srednjem vijeku*. Zagreb: Školska knjiga, 1971: 136)

Godine 1995. objavljen je zbornik radova *Etnogeneza Hrvata*,³¹⁴ ali osim sinteze i komentara dosadašnjeg stanja historiografije,³¹⁵ pregleda dosadašnjih spoznaja o teoriji o iranskom podrijetlu Hrvata³¹⁶ i pojedinih zanimljivih specijalističkih studija,³¹⁷ nove odgovore nije ponudio,

³¹⁴ Neven Budak, (ur.). *Etnogeneza Hrvata*. Zagreb: Nakladni zavod Matice hrvatske i Zavod za hrvatsku povijest Filozofskog fakulteta Sveučilišta u Zagrebu, 1995.

³¹⁵ Mate Suić, »Pristupna razmatranja uz problem etnogeneze Hrvata.«: 13-27; Mladen Švob, »Današnje stanje historiografije o pojavi Hrvata na istočnoj obali Jadrana.«: 54-60; Walter Pohl, »Osnove hrvatske etnogeneze: Avari i Slaveni.«: 86-96; Peter Štih, »Novi pokušaji rješavanja problematike Hrvata u Karantaciji.«: 122-139.

³¹⁶ Vladimir Koščak, »Iranska teorija o podrijetlu Hrvata.«: 110-116. O "iranskoj teoriji" o podrijetlu Hrvata vidi i: Mato Marčinko, *Indoiransko podrijetlo Hrvata*. Zagreb: Naklada Jurčić, 2000.

³¹⁷ Bruna Kuntić-Makvić, »Podrijetlo Hrvata prema Matiji Petru Katančiću i njegovu opisu Podunavlja (Budim 1798).«: 61-72; Neven Budak, »Tumačenja podrijetla i najstarije povijesti Hrvata u djelima srednjovjekovnih pisaca.«: 73-78; Josip Lučić, »Podaci o doseljenju Slavena u starijoj dubrovačkoj historiografiji.«: 79-85.

ali je naznačio novi smjer istraživanja: odmak od Porfirogeneta i traženje odgovora o dolasku Hrvata pomoću drugih disciplina - arheologije, antropologije, filologije i dr. "U izvješću Konstantina Porfirogeneta - ističe Walter Pohl - se taj desetljećima dugi proces teleskopira i, u skladu s toposom *origo gentis*, svodi na priču o doseljenju. Taj topos je historiografiju naveo da sve do današnjih dana pokušava hrvatsku etnogenezu objasniti, upravo svesti na jedan događaj."³¹⁸ Ili, kako će zaključiti Mate Suić, govoreći o Avarima i njihovoj ulozi u doseljavanju Slavena i Hrvata, odnosno njihovom eventualnom udjelu u etnogenezi Hrvata, "pričekajmo objave mjerodavnih stručnjaka a ponajprije rezultate sretnog arheološkog maškлина."³¹⁹ A "objave mjerodavnih stručnjaka" pristižu, od analize imena Hrvat, koju je načinio Alemko Gluhak,³²⁰ do studije Emila

³¹⁸ W. Pohl, »Osnove hrvatske etnogeneze«: 96.

³¹⁹ M. Suić, »Pristupna razmatranja«: 26.

³²⁰ Alemko Gluhak, *Porijeklo imena Hrvat*. Zagreb: vlastita naklada, 1990.

Heršaka »Panoptikum migracija«, koja daje sintetiziranu predodžbu o migracijama i etničkim procesima koji su se na našem prostoru odvijali prije pisanih izvora (a i kasnije, autor ide sve do današnjih dana).³²¹



Emil Heršak (*1957)

Pitanje etnogeneze balkanskih Vlaha također je još uvijek predmetom rasprave, a mogućnosti povijesne demografije da na ta pitanja odgovori vrlo su skromne.³²² Povijesna se demografija može uključiti tek kasnije i promatrati procese njihove transformacije.

³²¹ Emil Heršak, »Panoptikum migracija - Hrvati, hrvatski postor i Evropa.« *Migracijske teme* 9/3-4 (1993): 227-302. Vidi i: Emil Heršak i Sanja Lazanin. »Veze srednjoazijskih prostora s hrvatskim srednjovjekovljem.« *Migracijske teme* 15/1-2 (1999): 15-34.

³²² Vidi: Grga Novak, »Jedan anonimni rukopis iz 1775./6. godine o dalmatinskim Zagorcima (Morlakima), Primorcima i Otočanima.« *Narodna starina* 21 (1930): 21-38; Konstantin Jireček, »Vlasi i Mavrovslasi u dubrovačkim spomenicima.«, u: *Zbornik Konstantina Jirečeka*, I, Beograd: SAN, Posebna izdanja, knj. 326, preveo Ilija Sindik, 1959: 191-204; Isti, »Romani u gradovima Dalmacije tokom srednjega veka.«, u: *Zbornik Konstantina Jirečeka*, II, Beograd: SAN, Posebna izdanja, knj. 356, preveo Stojan Stojanović, 1962: 1-366; Milan Vasić, *Martolosi u jugoslovenskim zemljama pod turskom vladavinom*. Sarajevo: ANUBiH, Djela, knj. 39, 1967; Grga Novak, »Morlaci (Vlasi) gledani s mletačke strane.« *Zbornik za narodni život i običaje*, JAZU, 45 (1971): 579-603; Snježana Buzov, »Vlaško pitanje i osmanlijski izvori.« *Povijesni prilozi Instituta za suvremenu povijest* 11 (1992): 39-60; Bogumil Hrabak, »Naseljavanje hercegovačkih i bosanskih Vlaha u Dalmatinsku zagoru u XIV, XV i XVI veku.«, u: *Migracije i Bosna i*

Mirko Valentić promatra Vlahe kao zasebnu etničku skupinu koja je, živeći stočarskim načinom života u balkanskim planinskim enklavama, dugo uspijevala odoljeti slavenskim asimilacijskim procesima. Njihova srbizacija u 13. i 14. stoljeću nije uspjela, odnosno prekinuta je srpskim porazom na Kosovu 1389. godine. Tako, ističe Valentić, "srbizacija velikog dijela Vlaha pomaknuta je... s Balkana u Hrvatsku vojnu krajinu, koja će im pružiti posljednje stanište i gdje će se, konačno, pod utjecajem Srpskopравoslavne crkve provesti srbizacija toga naroda koji se iz dubine Balkana, kao stalan pratilac turske agresije, probio sve do srednje Europe, uključujući i vlašku enklavu u Gradišću u Austriji." Na kraju, Valentić zaključuje: "... najveći broj današnjih Srba u Hrvatskoj etnički ne pripada srpskom narodu, nego skupini balkanskih Vlaha - zagonetnom narodu Balkana".³²³ Valentićevim tezama suprotstavlja se Wolf D. Behschnitt koji, dovodeći u pitanje označavaju li Vlasi samostalni etnos ili su samo pojam za socijalni status stočara, smatra da je ta teza teško dokaziva, jer ne postoje podaci koji bi mogli odrediti omjer između Vlaha i Srba.³²⁴ Ostaje, dakako, i nerazjašnjeno pitanje

Hercegovina. Sarajevo: Institut za istoriju u Sarajevu i Institut za proučavanje nacionalnih odnosa, 1990: 67-87; Bernard Stulli, »Kroz historiju Sinjske krajine.«, u: Bernard Stulli, *Iz prošlosti Dalmacije*. Split: Književni krug, 1992: 25-127; Zef Mirdita, »Pokušaj rasvijetljavanja i rješavanja problema fenomema "planinskih" odnosno "pastirskih" socijalnih struktura Balkana.« *Povijesni prilozi Instituta za suvremenu povijest* 12 (1993): 283-326; Isti, »Balkanski Vlasi u svjetlu podataka Bizantskih autora.« *Povijesni prilozi Instituta za suvremenu povijest* 14 (1995): 25-115; Isti, »Albanska historiografija o Vlasima.«, u: *Hereditas rerum croaticarum ad honorem Mirko Valentić*. Zagreb: Hrvatski institut za povijest, 2003: 393-402; Jusuf Mulić, »Društveni i ekonomski položaj Vlaha i Arbanasa u Bosni pod osmanskom vlašću.« *Prilozi za orijentalnu filologiju* 51 (2001): 111-146.

³²³ Mirko Valentić, »Temeljne značajke povijesti Vojne krajine.« *Povijesni prilozi Instituta za suvremenu povijest* 10 (1991): 13.

³²⁴ Wolf D. Behschnitt, »Zur Diskussion über die Ethnogenese der Serben und die wlachische Frage in Kroatien.«, u: *Zbornik Mirjane Gross*. Zagreb: Zavod za hrvatsku povijest Filozofskog fakulteta Sveučilišta u Zagrebu, 1999, 279-284.

“zagonetnog naroda”. Je li riječ o jednoj etniji ili, vjerojatnije, o rudimentima raznih romaniziranih naroda koji su, raštrkani po planinama, preživjeli asimilacijske procese u vrijeme velike seobe, pa kasnije, kao izraz “različitog”, bili obuhvaćeni jedinstvenim imenom “Vlasi”, a da zapravo nisu imali istu etničku pozadinu.³²⁵ Ostaje nerazjašnjeno i pitanje omjera, ne samo između doseljenih Vlaha i Srba, nego i između “srbiziranih” i “kroatiziranih” Vlaha. Asimilacija Vlaha prošla je slične faze kao i konstituiranje “glavnih” naroda - ona se u prvoj fazi očitovala u vjerskoj pripadnosti, a vjerska pripadnost bila je “fatalna” u kasnijem nacionalnom određivanju. “Kroatizacija” i “srbizacija” Vlaha također nije bila simetrična.³²⁶ Odvijala se na različite načine i u različitim uvjetima. “Kroatizacija” katoliciziranih Vlaha odvijala se u većoj mjeri putem ekonomskih migracija, bila je, dakle, spontanija i nezamjetnija. Blizina Hrvatske i trend migracija istok → zapad olakšavala je njihovo iščezavanje, stapanje sa hrvatskim narodom. U pravoslavnih Vlaha, okruženih većinskim katoličkim življem, daleko od Srbije, proces je neminovno bio suprotan. Oni su težili homogenizaciji i većim skupinama. Stoga su, tvoreći enklave, ostali vidljiviji i zapravo iščezli tek konstituiranjem nacija u 19. stoljeću.

Uz Vlahe, koji terminom objedinjavaju raznorodne ostatke neslavenskog življa preživjelih nakon slavenskog vala, pojedine starobalkanske etničke skupine zadržale su i posebnu identifikaciju ili se, u novoj povijesnoj situaciji, javljaju

kao subetniža.³²⁷ Iako u Hrvatskoj nije bilo mnogo Cincara - najviše ih je bilo u državama istočnog Balkana (Rumunjska, Bugarska, Makedonija, Grčka, Albanija) - malobrojne gradske skupine cincarskog podrijetla dale su u zapadnim krajevima istaknute predstavnike - od Dimitrija Demetra, rodova Gavella, Mallin, Manojlović, pa do trgovca Ivana Capodistriana, glavnog savjetnika ruskog cara na Bečkom kongresu 1815. godine, osnivača atenskog sveučilišta po kojem ono i danas nosi ime. Cincarima su ime dali Slaveni (po rumunjskom *cinci* = pet). Sredinom 19. stoljeća bilo ih je na Balkanu oko 600.000.³²⁸ Danas ih nema ni 50.000 i na pragu su potpune asimilacije u svim državama u kojima obitavaju.³²⁹

Za razumijevanje “vlaškog pitanja” vrlo su važna istraživanja stočarskog stanovništva Hrvatske, koja je vrlo temeljito u više radova obradio Mirko Marković.³³⁰ Iako ti radovi ne sadrže kvantitativne analize, izuzetno su važni za razumijevanje velikog dijela hrvatske populacije. Marković je s raznih aspekata istraživao to stanovništvo, otvorio i razriješio niz istraživačkih problema. Ušavši duboko u tkivo, zahvativši mnoge gospodarske, organizacijske i klimatske elemente, na vrlo je kvalitetan način objasnio transformacije tog stanovništva (Iliri, Vlasi, Hrvati), kretanje tog stanovništva, a osobito sezonska kretanja.

³²⁵ Vidi: E. Heršak, »Panoptikum«: 227-302.

³²⁶ Vidi: Emil Heršak, »Različiti sociohistorijski tipovi etničnosti.« *Migracijske teme* 7/3-4 (1991): 335-363.

³²⁷ Primjerice Bezjaci. Vidi: Mirjana Gušić, »Etnička grupa Bezjaci.« *Zbornik za narodni život i običaje*, JAZU, 43 (1967): 7-124 (donosi opširnu literaturu o Bezjacima); Sandi Blagonić, »Umnažanje granica: istarski slučaj.«, u: Emil Heršak (pr.), *Etničnost i povijest*. Zagreb: Institut za migracije i narodnosti, Naklada Jesenski i Turk, Hrvatsko sociološko društvo, 1999: 141-147.

³²⁸ Dragoslav Antonijević, »Cincari.« *Enciklopedija Jugoslavije* 2 (1982): 670-673.

³²⁹ U spomenutom enciklopedijskom prikazu Dragoslava Antonijevića vidi literaturu o Cincarima, posebno djela F. Kanitza, D. Popovića i M. Filipovića (koji je napisao više radova o Cincarima u Makedoniji i Bosni).

³³⁰ Mirko Marković, »Stočarska kretanja na dinarskim planinama.« *Zbornik za narodni život i običaje*, JAZU, 45 (1971): 523-549; Isti, »Sezonska stočarska naselja na Dinarskim planinama.« *Zbornik za narodni život i običaje*, JAZU, 46 (1975): 253-296; Isti, »Narodni život i običaji sezonskih stočara na Velebitu.« *Zbornik za narodni život i običaje*, JAZU, 48 (1980): 5-139; Isti, »Dinara kao sezonska planina.« *Zbornik za narodni život i običaje* JAZU 51 (1989): 19-107.

Arheologija i antropologija - perspektivne discipline za istraživanje etnosa

Za otkrivanje migracijskih procesa prije postojanja arhivskih vrela od velike koristi mogu biti arheološki nalazi,³³¹ nadgrobni natpisi,³³² sakralni objekti, potopljeni brodovi i sl., posebno ako se uspiju kvantificirati. Tako će, primjerice, S. Forenbaher, kvantificirajući arheološku građu (grafikon 13), zaključiti da je oko 6000 godina prije Krista, povezano s uvođenjem zemljoradnje, došlo do većeg useljavanja na otok Hvar. Sljedeći jači migracijski val locira sredinom trećeg tisućljeća prije Krista, uz ogradu da su promjene u arheološkoj građi možda rezultat promjene društvene organizacije autohtonih zajednica. Sredinom prvog tisućljeća prije Krista na Hvaru žive Iliri koji govore indoeuropskim jezikom. Sljedeći prodor strane populacije označen je grčkom

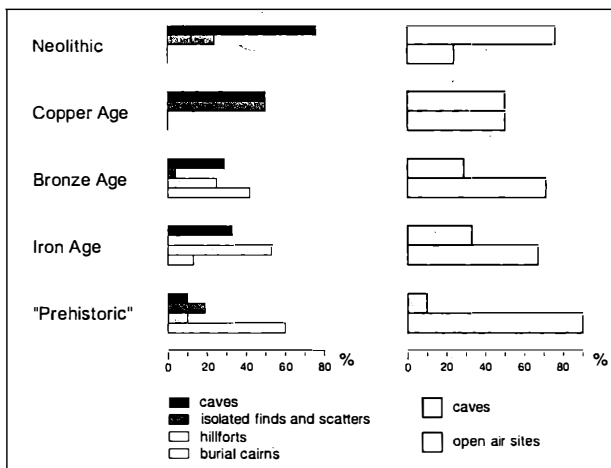

Grafikon 13. Frekvencija arheoloških nalaza na otoku Hvaru prema istraživanjima S. Forenbahera (preneseno iz: S. Forenbaher, »Prehistoric Populations of the Island of Hvar - An Overview of Archeological Evidence.« *Collegium Antropologicum* 26/1 (2002): 368)

³³¹ Primjerice: S. Forenbaher, »Prehistoric Populations of the Island of Hvar - An Overview of Archeological Evidence.« *Collegium Antropologicum* 26/1 (2002): 361-378.

³³² Primjerice: Marina Šegvić, »Stanovništvo Konavala u rimsko doba.«, u: *Konavle u prošlosti, sadašnjosti i budućnosti*, sv. 1. Dubrovnik: ur. Stjepan Čosić, Zavod za povijesne znanosti HAZU, 1998: 9-30.

kolonizacijom početkom 4. stoljeća prije Krista, a četiri stoljeća kasnije Hvar je uključen u Rimsko Carstvo.³³³



Stašo Forenbaher (*1957)

Oskudne nalaze, uništene ranije slojeve kulture često ne mogu nadoknaditi ni arheološka istraživanja. Velike mogućnosti za uočavanje najstarijih migracijskih procesa,³³⁴ a i kataklizmičkih povijesnih događaja,³³⁵ nude antropološka istraživanja.³³⁶ Ona su, zahvaljujući sjajnim istraživanjima koja provodi *Institut za antropološka istraživanja*

³³³ S. Forenbaher, »Prehistoric Populations«: 378.

³³⁴ Ž. M. Mikić, »Über Anthropologie der Historischen Perioden auf dem Boden Jugoslawiens.« *Collegium Antropologicum* 6/2 (1982): 207-221; I. Schwidetzky, St. Klug, Ž. Mikić i G. Pilarić, »The Medieval Slavic Populations of Yugoslavia - An Anthropological Contribution to Ethnohistory.« *Collegium Antropologicum* 12/2 (1988): 291-299.

³³⁵ Tako su, primjerice, bečki znanstvenici, analizirajući ranoneolitičko naselje Scheltz u Donjoj Austriji (67 ljudskih kostura), pretpostavili da je za kraj tog naselja možda odgovoran genocid. Na temelju ujednačenosti izotopa stroncija, zaključili su da je svih 67 osoba, koje su nekoliko mjeseci ostavljene nepokopane, pripadalo lokalnom stanovništvu. Manjak mladih ženskih osoba, kao i mnogostruke traumatske ozljede, poduprle su taj njihov zaključak. Vidi: M. Teschler-Nicola, F. Gerold, M. Bujatti-Narbeshuber, T. Prohaska, Ch. Latkoczy, G. Stinger i M. Watkins, »Evidence of Genocide 7000 BP - Neolithic Paradigm and Geo-climatic Reality.« *Collegium Antropologicum* 23/2 (1999): 437-450.

³³⁶ O odnosu antropologije i povijesti vidi: S. Čolić, »Anthropology and History: The Reevaluation of History in Anthropological Research.« *Collegium Antropologicum* 23/2 (1999): 511-519.

u Zagrebu, kod nas već poprilično odmakla, koncentriravši se najviše na analizu genetičke strukture stanovništva hrvatskih otoka (Krk,³³⁷ Silba i Olib,³³⁸ Brač,³³⁹ Hvar³⁴⁰, Korčula)³⁴¹ koji su, kao zemljopisni izolati, najpodobniji za takvu vrstu istraživanja jer se u njima, zbog reproduktivne izolacije, mogu izolirati stabilna i biološka i socio-kulturna svojstva. Istraživanja su vršena i u drugim krajevima Hrvatske (poluotok Pelješac,³⁴²

Rijeka,³⁴³ Zagreb,³⁴⁴ Slavonija i Baranja³⁴⁵).

Uz obilato korištenje medicinskih metoda i različitih parametara, odnosno grupnih svojstava, u svojim istraživanjima (frekvencije gena - eritrocitni antigeni, izoenzimi, serumski proteini, DNA analize, skupine globulinskih gena), naši su antropolozi kreativno upotrijebili i niz pomoćnih metoda koje zadiru u matematičke i humanističke discipline.³⁴⁶ Tako su koristili genealoška

³³⁷ B. Kopajtić, M. Dujmović, Z. Kolacio i V. Kogoj-Bakić, »Enclaves of Hereditary Dwarfism on the Island of Krk, Croatia.« *Collegium Antropologicum* 19/2 (1995): 365-371; L. Lovasić, T. Škarić-Jurić, B. Budisalić i L. Szirovicza, »Morphometric Dimensions of Metacarpal Bones in the Population Structure Analysis (Island of Krk, Croatia).« *Collegium Antropologicum* 22/1 (1998): 307-313; Z. Grubić, R. Žunec, E. Čečuk-Jeličić, D. Kaštelan, V. Kerhin-Brkljačić i A. Kaštelan, »High Resolution Molecular Typing of HLA Class II Region in the Population of the Island of Krk, Croatia.« *Collegium Antropologicum* 23/2 (1999): 577-588.

³³⁸ N. Smolej, M. Gomzi, H. Maver, A. Chaventré i P. Rudan, »Biometrical Characteristics of the Inhabitants of the Island of Silba.« *Collegium Antropologicum* 7/2 (1983): 117-123; P. Rudan, D. Letinić i A. Chaventré, »Digital and Palmar Dermatoglyphs of the Population of the Island of Olib (Yugoslavia) - Analysis of Microevolutionary Patterns.« *Collegium Antropologicum* 8/2 (1984): 201-212; C. Davrinche, M. Abbal, B. Janičijević, A. E. Sammartino, N. Borot, C. Rivat, A. Chaventré i P. Rudan, »Genetic Polymorphism of Human Complement Factor B: A Significant Contribution to Anthropology. Application to the Study of Silba and Olib Islands (Dalmatia, Yugoslavia).« *Collegium Antropologicum* 11/1 (1987): 201-211; D. Turčinov, R. Krishnamoorthy, B. Janičijević, I. Marković, M. Mustać, C. Lapoumeroulie, A. Chaventré i P. Rudan, »Anthropogenetical Analysis of Abnormal Human α -globin Gene Cluster Arrangement on Chromosome 16.« *Collegium Antropologicum* 24/2 (2000): 295-301 (korištena i genealoška metoda).

³³⁹ J. Miličić, »Correlation between Dermatoglyphic Asymmetry and Genetic and Biological Distances - Island of Brač.« *Collegium Antropologicum* 18/supplement (1994): 133-137.

³⁴⁰ P. Rudan, D. F. Roberts, A. Sujoldžić, B. Macarol, E. Žuškin i A. Kaštelan, »Strategy of Anthropological Research on the Island of Hvar.« *Collegium Antropologicum* 6/1 (1982): 39-46; I. Martinović, I. Rudan, S. Mastana, B. Janičijević, S. S. Papiha i P. Rudan, »Analysis of VNTR DNA Polymorphisms in the Population of the Island of Hvar, Croatia.« *Collegium Antropologicum* 19/2 (1995): 505-515; Z. Grubić, R. Žunec, E. Čečuk-Jeličić, V. Kerhin-Brkljačić, D. Kaštelan, L. Barać, B. Janičijević, I. Martinović, M. Peričić, L. A. Bennett, P. Rudan i A. Kaštelan, »HLA Class II Gene and Haplotype Diversity in the Population of the Island of Hvar, Croatia.« *Collegium Antropologicum* 22/1 (1998): 157-168; N. Viličić i V. Jovanović, »Anthropological Cybernetic Model of Demography

of the Island of Hvar.« *Collegium Antropologicum* 24/2 (2000): 315-324.

³⁴¹ H. V. Tolk, M. Peričić, L. Barać, I. Martinović-Ālarić, B. Janičijević, I. Rudan, J. Parik, R. Vilems i P. Rudan, »MtDNA Haplogroups in the Populations of Croatian Adriatic Islands.« *Collegium Antropologicum* 24/2 (2000): 267-279.

³⁴² N. Smolej-Narančić, »Physiological Variation on the Pelješac Peninsula (Yugoslavia).« *Collegium Antropologicum* 12/2 (1988): 377-386.

³⁴³ S. Ristić, B. Brajenović-Milić, A. Buretić-Tomljanović i M. Kapović, »Population-genetic Analysis of Certain Morphophysiological Traits in the Population of Rijeka, Croatia (III).« *Collegium Antropologicum* 20/supplement (1996): 21-25; M. Crnić-Martinović, K. Vujaklija-Stipanović, S. Ristić, M. Fućak, M. Kapović, M. Weiner i J. Sepičić, »HLA Class I and Class II Polymorphism in the Population of Rijeka, Croatia.« *Collegium Antropologicum* 26/1 (2002): 69-75.

³⁴⁴ Zorana Grubić, Katarina Štingl i Andrija Kaštelan. »Determination of polymorphism at 10 satellite in the Croatian population by automated detection.« *Acta biologica* 23 (2002): 1-11.

³⁴⁵ S. Marić i B. Janičijević, »Anthropogenetic Variability of Populations of the North-Eastern Part of the Slavonia and Baranya Region - Croatia.« *Collegium Antropologicum* 21/2 (1997): 477-486.

³⁴⁶ P. Rudan, D. F. Roberts, A. Sujoldžić, B. Macarol, N. Smolej i A. Kaštelan. »Geography, Ethnohistory and Demography of the Island of Hvar.« *Collegium Antropologicum* 6/1 (1982): 47-67; A. Sujoldžić, P. Rudan i A. Chaventré, »The Island of Silba - Geomorphology, Ethnohistory and Demography.« *Collegium Antropologicum* 7/1 (1983): 49-60; V. Jovanović, P. Rudan, A. Sujoldžić i A. Chaventré. »A Study of Immigration into the Island of Silba.« *Collegium Antropologicum* 8/1 (1984): 41-47; A. Sujoldžić, V. Jovanović, A. Chaventré i P. Rudan, »The Island of Olib - Geomorphology, Ethnohistory, Demography and Migration.« *Collegium Antropologicum* 8/2 (1984): 185-199; A. Sujoldžić, P. Rudan, V. Jovanović, B. Janičijević i A. Chaventré, »The Island of Pag - Ethnohistory, Demography and Migration.« *Collegium Antropologicum* 11/1 (1987): 181-199; A. Sujoldžić, »The Population Structure of the Island of Brač - A Demographic and Migrational Analysis.« *Collegium Antropologicum* 12/2 (1988): 329-35; V. Jovanović, »A Model of Migration Patterns on Some Adriatic Islands.« *Collegium Antropologicum* 12/2 (1988): 353-357.

istraživanja,³⁴⁷ služili se prezimenom kao indikatorom srodnosti u izolatima (metoda izonomije)³⁴⁸ i drugim metodama,³⁴⁹ a možda su najzanimljivija ona istraživanja koja su obuhvatila i analizu lingvističkih obilježja.³⁵⁰

Antropološka istraživanja daju nove spoznaje o ranim migracijskim strujanjima koja na temelju pisanih izvora izmiču analizi. U tri knjige *Antropoloških istraživanja istočnog Jadrana* grupa autora na čelu s Pavlom Rudanom izradila je dendrograme različitih varijabli (varijable glave i tijela, eritrocitni antigeni, dermatoglifi, bazični i kulturni vokabular i dr.) na uzorcima Korčule i Pelješca,³⁵¹ te Hvara³⁵² i Brača.³⁵³ Tako su, primjerice, mjerenjem duljine i širine glave, širine čela, lica i donje čeljusti, morfološke visine lica, visine i širine nosa, širine ustiju, debljine usnica, dužine i širine uha i opsega glave izrađeni

³⁴⁷ "Populacijska genetika izolata dobiva svoje prave dimenzije samo na razini usporedbe pojedinih populacija. Za tu svrhu potrebno je osigurati detaljne, potpune i točne genealogije." (A. Chaventré, »Methodology for the Comparative Study of Isolates. The Case of Three Malian Isolates.« *Collegium Antropologicum* 4/2 (1980): 111-137, posebno 137). Vidi, primjerice, i: Igor Medica, Slavica Piljan i Borut Peterlin. »Genealoška rekonstrukcija miotonične distrofije u Istri: efekt osnivača u župi Svetvinčenat.« *Vjesnik Istarskog arhiva* 6-7 (2001): 239-251.

³⁴⁸ Tako su na Lastovu otkrili "da postoje prezimena koja jesu klasičan 'rizik' za rak, kao i ona koja 'štite' od njegovog razvoja". Vidi: I. Rudan, G. N. Ranzani, M. Strnad, A. Vorko-Jović, V. John, J. Unušić, J. Kern, D. Ivanković, R. Stevanović, S. Vuletić i P. Rudan, »Surname as "Cancer Risk" in Extreme Isolates: Example from the Island of Lastovo, Croatia.« *Collegium Antropologicum* 23/2 (1999): 557-569. Vidi i: A. Sujoldžić, »Isonomy and Population Structure of the Island of Korčula (Croatia).« *Collegium Antropologicum* 17/1 (1993): 17-24.

³⁴⁹ Temporalnu migracijsku analizu koristi, na primjeru otoka Korčule, S. M. Špoljar-Vržina, »Estimation of the Population Structure Through Temporal Migration Analysis - Example from the Island of Korčula (Croatia).« *Collegium Antropologicum* 17/1 (1993): 7-16; log-linearnu metodu na primjeru otoka Hvara V. Jovanović, »The Relationship Between Migration, Genetic and Sociocultural Variables: A Log-Linear Approach.« *Collegium Antropologicum* 20/2 (1996): 251-262. Vidi i: Pavao Rudan, Branka Janićijević, Diana Šimić, Linda A. Bennett, »Migrations in the Eastern Adriatic and their Consequences on Population Structure - Analyses of Census Data.«, u: Aleksandar Lopašić (ur.), *Mediterranean Societies: Tradition and Change*. Zagreb: Croatian Anthropological Society, 1994.

dendrogrami srodnosti pojedinih naselja (grafikon 14), jednako tako i analizom bazičnog vokabulara koji je obuhvatio fond od stotinjak riječi (voda, vatra, kruh, otac, mati, glava, nos...), na kojemu je mjerena sličnost s obzirom na vrstu i mjesto naglasaka, te fonetske značajke (grafikon 15).

Ova iznimno zanimljiva istraživanja otvaraju nova pitanja! Intrigantne rezultate, primjerice, nude istraživanja obavljena na poluotoku Pelješcu. Branka Janićijević proučavala je genetsku strukturu na temelju šest sustava eritrocitnih antigena i uspostavila genetsku udaljenost između 15 naselja Pelješca i Korčule. Ta "genealogija naselja" nudi doista iznenađujuće odgovore - gotovo potpunu nepodudarnost sa pretpostavljenom genetskom udaljenošću. Tako je Kuna na Pelješcu "genetski"

³⁵⁰ A. Sujoldžić, L. Szivovicza, P. Šimunović, B. Finka, D. F. Roberts i P. Rudan, »Lingvističke udaljenosti na otoku Hvaru.« *Rasprave Zavoda za jezik* 8-9 (1982-1983): 197-214; A. Sujoldžić, »Continuity and Change Reflected in Synchronic and Diachronic Linguistic Variation of Middle Dalmatia.« *Collegium Antropologicum* 21/1 (1997): 285-299; L. Szivovicza, A. Sujoldžić i B. Tepeš, »The Comparison of Two Methods in the Anthropological Study of Linguistic Differentiation.« *Collegium Antropologicum* 21/2 (1997): 609-619; L. Škreblin, L. Šimić i A. Sujoldžić, »Ethnohistorical Processes, Demographic Structure and Linguistic Determinants of the Island of Vis.« *Collegium Antropologicum* 26/1 (2002): 333-350.

³⁵¹ Pavao Rudan, J. Lawrence Angel, Linda A. Bennett, Božidar Finka, Branka Janićijević, Veljko Jovanović, Margaret F. Lethbridge, Jasna Miličić, Marijeta Mišigoj, Nina Smolej-Narančić, Anita Sujoldžić, Lajos Szivovicza, Diana Šimić i Petar Šimunović, *Antropološka istraživanja istočnog Jadrana, 1. Biološka i kulturna mikrodiferencijacija seoskih populacija Korčule i Pelješca*. Zagreb: Hrvatsko antropološko društvo, 1987.

³⁵² Pavao Rudan, Božidar Finka, Branka Janićijević, Veljko Jovanović, Vesna Kušec, Jasna Miličić, Marijeta Mišigoj-Duraković, Derek F. Roberts, Ljerka Schmutzer, Nina Smolej-Narančić, Anita Sujoldžić, Lajoš Szivovicza, Diana Šimić, Petar Šimunović i Sanja-Marina Špoljar-Vržina, *Antropološka istraživanja istočnog Jadrana, 2. Biološka i kulturna mikrodiferencijacija seoskih populacija otoka Hvara*. Zagreb: Hrvatsko antropološko društvo, 1990.

³⁵³ Pavao Rudan, Linda A. Bennett, Božidar Finka, Branka Janićijević, Veljko Jovanović, Vesna Kušec, Margaret Lethbridge-Češku, Jasna Miličić, Ljerka Schmutzer, Nina Smolej-Narančić, Anita Sujoldžić, Diana Šimić, Petar Šimunović i Sanja-Marina Špoljar-Vržina, *Antropološka istraživanja istočnog Jadrana, 3. Biološka i kulturna mikrodiferencijacija seoskih populacija otoka Brača*. Zagreb: Hrvatsko antropološko društvo, 1990.

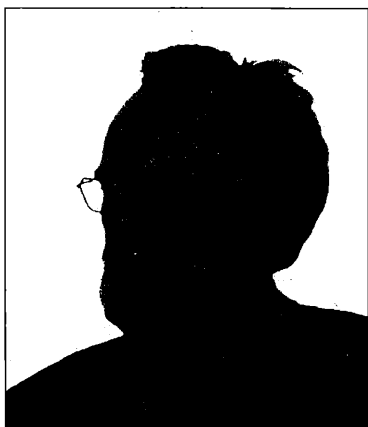

Pavao Rudan (*1942)



Jasna Miličić (*1948)

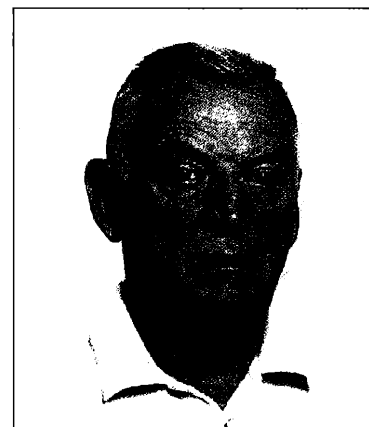

Veljko Jovanović (*1937)



Nina Smolej-Narancić (*1955)

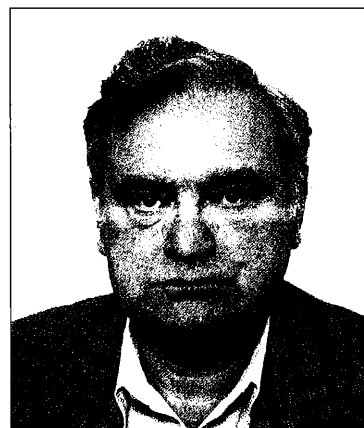

Lajos Szivoczka (*1943)



Branka Janičević (*1953)



Anita Sujoldžić (*1952)

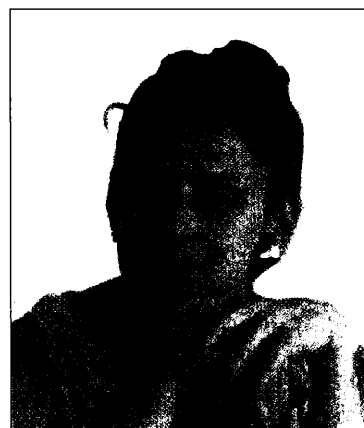

Sanja-Marina Špoljar-Vržina
(*1961)



Irena Martinović-Klarić (*1969)

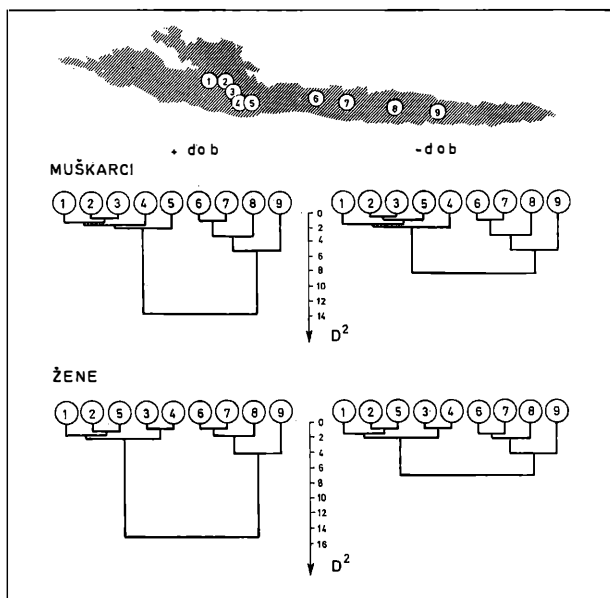

Grafikon 14. Dendrogrami za populacije devet sela na otoku Hvaru (varijable glave) (preneseno iz: Pavao Rudan i dr., *Antropološka istraživanja istočnog Jadrana*, 2. *Biološka i kulturna mikrodiferencijacija seoskih populacija otoka Hvara*. Zagreb: Hrvatsko antropološko društvo, 1990: 68).

NAPOMENA: 1 = Dol, 2 = Vrbanj, 3 = Svirče, 4 = Vrisnik, 5 = Pitve, 6 = Poljica, 7 = Zastraišće, 8 = Gdinj, 9 = Bogomolje.

bliska Blatu i Veloj Luci na otoku Korčuli, a vrlo daleka obližnjem Oskorušnu. Pelješkom Pijavičinu "genetski je bliže" Lovište, naselje utemeljeno većinom od hvarskih doseljenika krajem 19. i početkom 20. stoljeća, nego susjedna naselja Potomje ili Oskorušno (grafikon 16).³⁵⁴ Čini se da bi bila korisna dodatna istraživanja, koja bi utvrdila kvalitetu istraživanih uzoraka, odnosno locirala vrijeme migracije: možemo li kroz genetsku strukturu tražiti davne migracije ili je, pak, riječ o novim migrantima koji su "pokvarili" uzorak. Disonantnost pretpostavljenog i istraženog mnogo je manja na razini jezičnih istraživanja.³⁵⁵

³⁵⁴ B. Janićijević, »Genetic Structure and Differentiation Between Populations of Korčula Island and Pelješac Peninsula.« *Collegium Antropologicum* 12/2 (1988): 369-376.

³⁵⁵ P. Rudan i dr., *Antropološka istraživanja istočnog Jadrana*, 1.: 79.

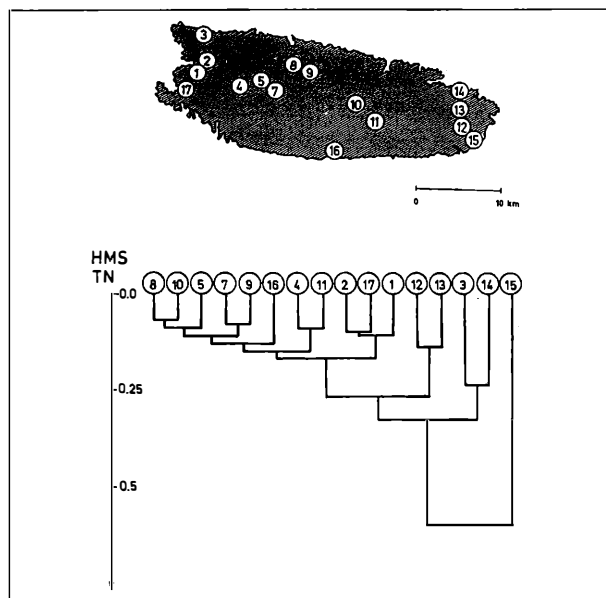

Grafikon 15. Dendrogram mjera sličnosti s obzirom na vrstu naglaska u ispitivanim riječima na otoku Braču (preneseno iz: P. Rudan i dr. *Antropološka istraživanja istočnog Jadrana*, 3. *Biološka i kulturna mikrodiferencijacija seoskih populacija otoka Brača*. Zagreb: Hrvatsko antropološko društvo, 1990: 54).

NAPOMENA: 1 = Bobovišća, 2 = Ložišća, 3 = Sutivan, 4 = Dračevica, 5 = Donji Humac, 6 = Supetar, 7 = Nerežišća, 8 = Škrip, 9 = Dol, 10 = Pražnice, 11 = Gornji Humac, 12 = Selce, 13 = Novo Selo, 14 = Povlja, 15 = Sumratin, 16 = Bol, 17 = Milna.

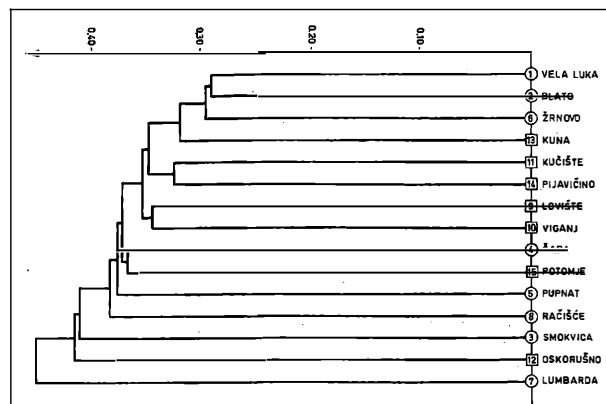

Grafikon 16. Genetska udaljenost između 15 naselja otoka Korčule i poluotoka Pelješca, načinjena na temelju šest sustava eritrocitnih antigena, prema istraživanjima Branke Janićijević (preneseno iz: B. Janićijević, »Genetic Structure and Differentiation Between Populations of Korčula Island and Pelješac Peninsula.« *Collegium Antropologicum* 12/2 (1988): 374).

Spoznaje o stanovništvu putem posrednih dokaza kriju u sebi veliki rizik pogreške, ukoliko se ti dokazi ne koriste pravilno, odmjereno, znanstveno rigorozno. Posredni dokazi, bilo dá izviri iz lingvističkih, antropoloških, arheoloških i inih disciplina, moraju biti dobro kontekstualizirani, često i umreženi da bi ih se moglo prihvatiti kao znanstvene dokaze. U protivnom se udaljavamo od istine, približavamo pseudoznanosti i mitomaniji. Najbolji primjer kako se ne smiju koristiti posredni dokazi jest knjiga Mije N. Čurića *Staroiransko podrijetlo Hrvata*,³⁵⁶ koji putem dokaza koji to nisu, nekritičkim promatranjem sličnosti, uporabom samo argumenata koji podupiru, a ignorirajući kontraargumente, piše djelo u povijesnoj znanosti nedozvoljenom metodom - akrobacijama do unaprijed određenog rezultata. Tako će, primjerice, Čurić tražiti iransko podrijetlo u hrvatskim prezimenima, što je apsurdno, jer prezimena u Hrvata nastaju znatno kasnije i ne mogu se povezivati s bilo kakvom mogućom davnom migracijom iz Irana (to je metodološki isto kao da netko na temelju današnjih naziva *kafića* pokušava utvrditi englesko podrijetlo Hrvata). Pritom će Čurić koristiti i prezimena koja uopće ne pripadaju hrvatskom fondu, nego su donesena iz drugih fondova (primjerice Hasan, Popović,³⁵⁷ itd.), hladnokrvno će etimološki dobro objašnjene toponime (primjerice Ston) iranizirati (Stan ili Istan) i sl. Takvi posredni “dokazi” pomoću kojih bi se mogla tražiti i uvijek naći sličnost s bilo kojim drugim jezikom na svijetu neće ga omesti da čvrsto zaključi: “Sve dosad navedeno čvrsto brani našu etnogenezu i nedvojbeno potvrđuje povijesno ishodište, vrijeme i put dolaska srednjovjekovnih Iranaca (Hrvata), njihovu trajnu prisutnost i život njihovih živih potomaka kroz 2500 godina na području jugoistočne i istočne Europe, tj. u Bijeloj (Zapadnoj) Hrvatskoj ili u kraljevstvu Hrvata”.³⁵⁸

³⁵⁶ Mijo N. Čurić, *Staroiransko podrijetlo Hrvata*. Zagreb: Nezavisna autorska naklada, 1991.

³⁵⁷ Ibid: 60, 62.

³⁵⁸ Ibid: 97-98.

Znanost, međutim, kreće drugim putovima. Iako Sykesovih *Sedam Evinih kćeri*,³⁵⁹ nisu složene kao znanstveno djelo (no, istraživanja na temelju kojih je knjiga napisana objavljena su u formi znanstvenih izvješća na drugom mjestu),³⁶⁰ njegove teze zaslužuju posebnu pozornost. Prema Sykesu, 95% Europljana uklapa se u jednu od sedam glavnih genskih skupina. Unutar svake skupine sljedovi baza mitohondrijske DNA identični su ili vrlo slični.³⁶¹ “Raspon starosti od najmlađe do najstarije od svih sedam genskih skupina je od 10 000 do 45 000 godina. Ono što nam te procjene zapravo kazuju jest duljina vremena koje je bilo potrebno da se, počevši od izvornog slijeda baza mitohondrijske DNK, dogode sve mutacije koje danas nalazimo unutar neke genske skupine. A onda, primjenimo li posve logičnu dedukciju, neizbježan je zaključak od kojeg zastaje dah: jedinstven izvorni slijed koji se nalazi u samom korijenu svake od sedam genskih skupina nosila je, u svakom pojedinom slučaju, **samo jedna žena**. Tako su starosti koje smo pripisali pojedinim genskim skupinama postale vremena u prošlosti kad je živjelo tih sedam žena koje su majke pojedinih **genskih klanova**” (shema 1).³⁶² Sykes im je dao i imena: Uršula, Ksenija, Helena, Velda, Tara, Katarina i Jasmina.

Skupina istraživača, Omella Semino i drugi, iz više zemalja svijeta, a među njima i dva hrvatska istraživača Mladen Marcikić i Dragan Primorac, obavila je na *Stanford University* izuzetno zanimljivo istraživanje analizirajući nerekombinirajuće gene koji se nalaze na Y kromosomu, dakle, one gene koji se isključivo prenose s oca

³⁵⁹ Bryan Sykes, *Sedam Evinih kćeri. Genetička povijest Europljana*. Zagreb: Naklada Zadro, 2002. Knjiga je izvorno objavljena godinu dana ranije: Bryan Sykes, *The Seven Daughters of Eve*. New York - London: W. W. Norton & Company, 2001.

³⁶⁰ Primjerice: Bryan Sykes, »The molecular genetics of European ancestry.« *Philosophical Transactions of the Royal Society of London - Series B: Biological Sciences* 354 (1999): 131-139.

³⁶¹ B. Sykes, *Sedam Evinih kćeri*: 169.

³⁶² Ibid: 170.

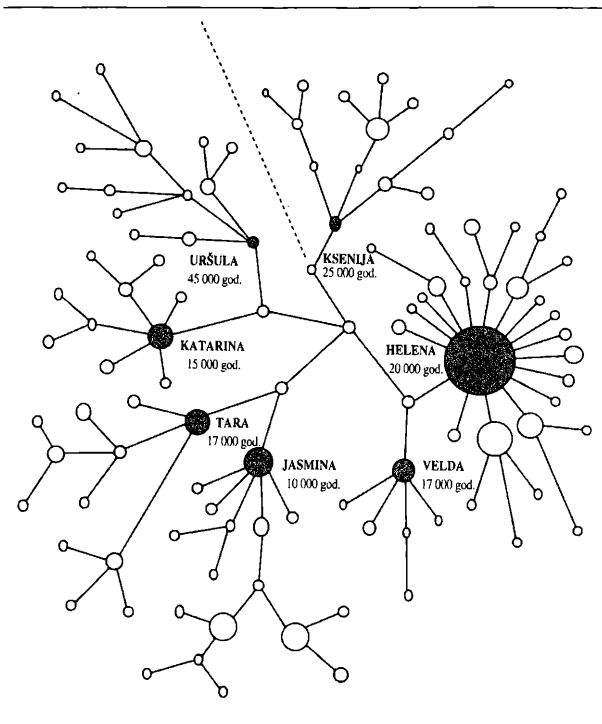

Shema 1. Sedam Evinih kćeri (preneseno iz: Bryan Sykes, *Sedam Evinih kćeri. Genetička povijest Europljana*. Zagreb: Naklada Zadro, 2002; 233).

na sina.³⁶³ Analizirajući 22 nerekombinirajuća gena na Y kromosomu (označena imenima Eu1, Eu2, itd.) došli su u poziciju da promatranjem prvog, isključivo muškog lanca u genealogiji ascendenata (za razliku od Sykesa, koji je promatrao posljednji, isključivo ženski lanac) utvrde procentualni udio pojedinih gena u određenoj populaciji (grafikon 17). Ova metoda vjerojatno će donijeti revolucionarna saznanja za povijesnu demografiju i povijesnu znanost uopće i vrijeme će vjerojatno ubrzo pokazati koliko će pridonijeti našim spoznajama o etnogenezi pojedinih naroda,

³⁶³ Omella Semino, Giuseppe Passarino, Peter J. Oefner, Alice A. Lin, Svetlana Arbusova, Lars E. Beckman, Giovanna De Benedictis, Paolo Francalacci, Anastasia Kouvatsi, Svetlana Limborska, Mladen Marcikić, Anna Mika, Barbara Mika, Dragan Primorac, A. Silvana Santachiara-Benerecetti, L. Luca Cavalli-Sforza i Peter A. Underhill, »The Genetic Legacy of Paleolithic *Homo sapiens sapiens* in Extant Europeans: A Y Chromosome Perspective.« *Science* 290 (10.11.2000): 1155-1159.

njihovim izvorištima, te najranijim migracijama stanovništva. Ivan Jurić već je (možda i preuranjeno, jer je broj ispitanika premalen za kvalitetno zaključivanje) pokušao interpretirati ta istraživanja za hrvatsku populaciju sa frapantnim zaključkom: svega 29% populacije ima slavenski haplotip Eu19.³⁶⁴ Ili, da budemo precizniji, skupina



Dragan Primorac (*1965)

istraživača Semino i drugi, otkrila je na hrvatskoj populaciji od 22 promatrana haplotipa: baskijski haplotip, pristigao na područje Hrvatske prije oko 40000 godina (Eu18, ima ga 10,34% muškaraca), hrvatski haplotip (Eu7, prije 24000 godina, 44,83%), neolitske haplotipove (Eu4, Eu9, Eu10 i Eu11, prije oko 8000 godina, 13,79%), slavenski haplotip (Eu19, prije oko 4000 godina, 29,31%) i azijski haplotip (Eu16, prije oko 1600 godina, 1,73%).³⁶⁵ Usporedbe radi, specifični hrvatski haplotip naći će se u Finaca (41,7%), Nijemaca (37,5%), Poljaka (23,6%), Nizozemaca (22,2%), dok će slavenski haplotip biti znatno zastupljeniji u Mađara (sic!) (60%), Poljaka (56,4%), Ukrajinaca (54%), Makedonaca (35%) itd.³⁶⁶

Prema tim istraživanjima, čak 69% hrvatske populacije ima baskijski, hrvatski ili neolitski haplotip, dakle, pretke koji na području Hrvatske

³⁶⁴ Ivan Jurić, *Genetičko podrijetlo Hrvata. Etnogeneza i genetička otkrića*. Zagreb: vlastita autorska naklada, 2003: 28.

³⁶⁵ Ibid: 28.

³⁶⁶ O Semino i dr., »The Genetic Legacy«: 1157.

postoje više od 8000 godina, što podupire teorije o autohtonosti.³⁶⁷ Sličnost podrijetla Hrvata i Nijemaca (60,2% ima identični haplotip) također

će tražiti valjani odgovor,³⁶⁸ kao i još veća sličnost Hrvata i Makedonaca (71,4%).³⁶⁹ Ova istraživanja bacaju potpuno drugo svjetlo na etnogenezu

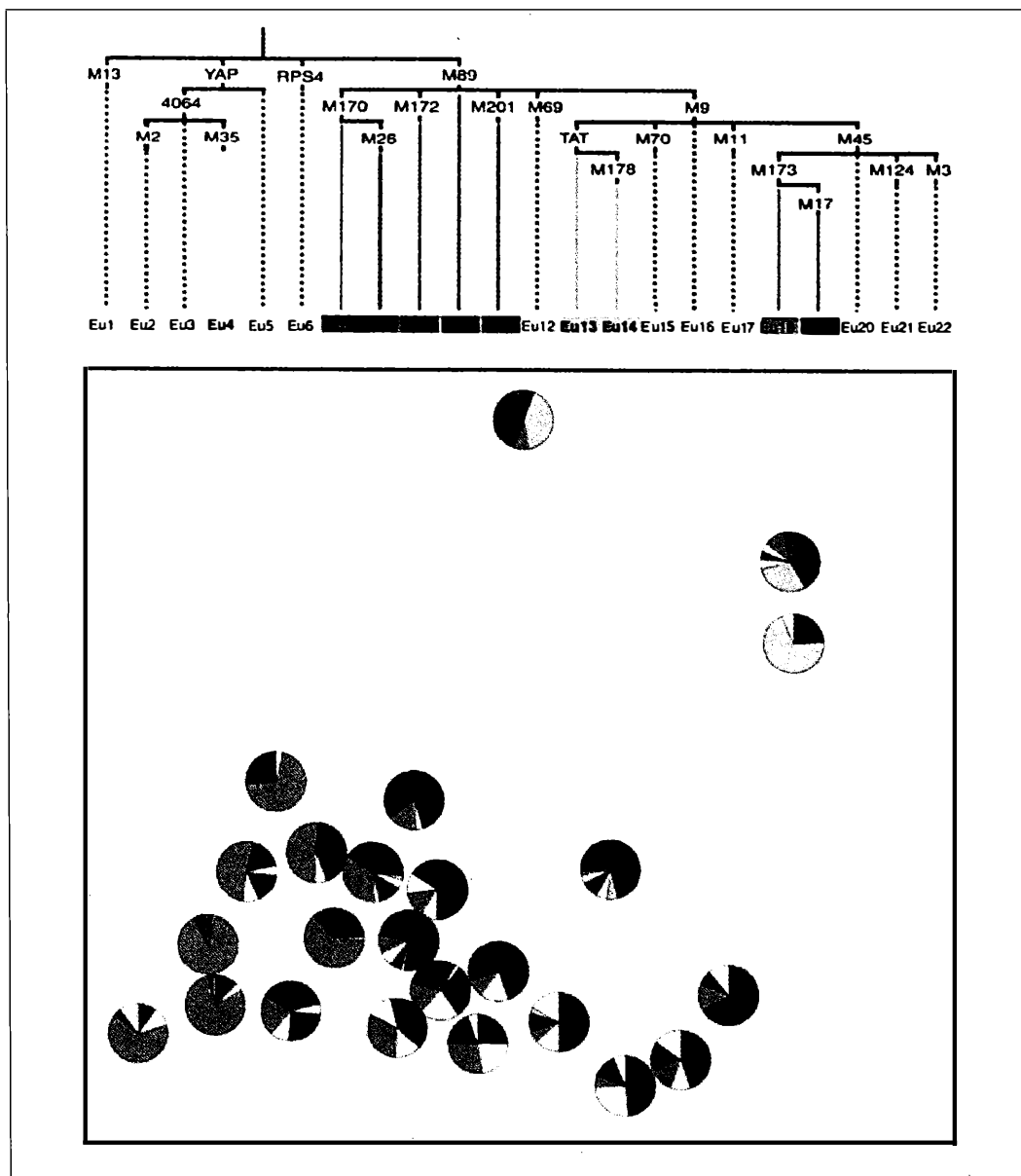

Grafikon 17. Raprostranjenost nerekombinirajućih gena na Y kromosomu na europskoj populaciji (preneseno iz: Ornella Semino, Giuseppe Passarino, Peter J. Oefner, Alice A. Lin, Svetlana Arbuzova, Lars E. Beckman, Giovanna De Benedictis, Paolo Francalacci, Anastasia Kouvatsi, Svetlana Limborska, Mladen Marcikić, Anna Mika, Barbara Mika, Dragan Primorac, A. Silvana Santachiara-Benerecetti, L. Luca Cavalli-Sforza i Peter A. Underhill, »The Genetic Legacy of Paleolithic *Homo sapiens* in Extant Europeans: A Y Chromosome Perspective.« *Science* 290 (10.11.2000): 1156).

³⁶⁷ I. Jurić, *Genetičko podrijetlo Hrvata*: 176-178.

³⁶⁸ Ibid: 174-176.

³⁶⁹ Ibid: 171.

hrvatskog naroda. Za vjerodostojne interpretacije povijesne znanosti vjerojatno će ipak trebati pričekati potvrdu ovih istraživanja na većem broju ispitanika i na regionalno iznijansiranim uzorcima, te uključivanjem antropoloških istraživanja na populacijama Hrvatskoj susjednih zemalja, koje ovim istraživanjem nisu bile obuhvaćene (posebno Srbija, Crna Gora, Bosna i Hercegovina).

Potrebu za takvim pristupom pokazuje i najnovije istraživanje, koje su proveli suradnici *Instituta za antropološka istraživanja i Škole za narodno zdravlje "Andrija Štampar"* iz Zagreba, te Odjela za evolucionarnu biologiju iz Tartua u Estoniji, iz kojeg se može naslutiti da na prostoru Hrvatske možemo očekivati veliku



Karta 3. Lovorka Barać, Marijana Peričić, Irena Martinović Klarić, Siiri Roots, Branka Janićević, Toomas Kivisild, Jüri Parik, Igor Rudan, Richard Villems i Pavao Rudan, »Y chromosomal heritage of Croatian population and its island isolates.« *European Journal of Human Genetics* (2003): 2

NAPOMENA: Crnom bojom označene su lokacije koje su bile obuhvaćene istraživanjem.

raznolikost.³⁷⁰ Koristeći nove metode genetike, autori smatraju da je i s područja Jadranskog mora vrlo vjerojatno započelo ponovno napučivanje Europe poslije posljednjeg glečerskog doba. Ispitivanja kromosomskog naslijeđa današnjeg stanovništva pokazuje visoku frekvenciju haplogrupe M-170 Y kromosoma, koji na istraženom



Lovorka Barać-Lauc (*1969)

uzorku ima čak 49% ispitanika. Visoki udio haplogrupe R1a, koji je iznimno rijedak u Grka i Albanaca, a visok u poljskom, ukrajinskom i ruskom stanovništvu, govori o snažnom utjecaju slavenkog elementa na sjeverno-jadranske otoke (Krk) i hrvatsko-slavonsko područje. Otok Hvar, nasuprot drugim otocima, ima visoku frekvenciju linija neuobičajenih za europsko stanovništvo, što svjedoči o povezanosti sa stanovništvom središnje Azije, možda s Avarima, kako pretpostavljaju autori.³⁷¹ Autori, također, s pravom ističu da će za razumijevanje povijesti stanovništva biti nužno rezultate dobivene istraživanjem etnogenetskog materijala evaluirati u kontekstu izonomijske analize (karta 3).³⁷²

³⁷⁰ Lovorka Barać, Marijana Peričić, Irena Martinović Klarić, Siiri Roots, Branka Jančićević, Toomas Kivisild, Jüri Parik, Igor Rudan, Richard Villems i Pavao Rudan, »Y chromosomal heritage of Croatian population and its island isolates.« *European Journal of Human Genetics* (2003): 1-8.

³⁷¹ Ibid: 1.

³⁷² Ibid: 7.

Uključivanje povijesne demografije - istraživanje vjerske i nacionalne strukture

Istraživanje vjerske strukture zanimalo je već i ilirce. Tako će Dragutin Seljan³⁷³ zapisati da u Istri i Trstu živi 270.000 stanovnika "rimokatoličkog verozakona", sa svega 250 pravoslavnih u parohiji Peroj. U Dalmaciji živi 385.000 duša, od toga 72.348 pravoslavnih (od čega 24.079 u Kotoru).³⁷⁴ U Hrvatskoj (s njezinom Vojnom krajinom, Međimurjem i Riječkim primorjem) ima 1.204.500 stanovnika, a u Slavoniji (s njenom Vojnom krajinom) 618.000 stanovnika.³⁷⁵ Fran Vrbanić³⁷⁶ već je svjestan velikih metodoloških poteškoća, pa će u svom radu o demografskim prilikama Južnih Slavena zapisati: "zadatak taj nije lak kako se može biti na prvi pogled čini, jer ako i jesam za podlogu moje rasprave uzeo građu, kako je ona za pojedine jugoslavenske zemlje sabrana po statistici službenoj, to je ipak trebalo ne samo truda i muke, dok se je ta građa sabrala, predala i preradila, nego i mnogo opreza, da se upotrebe samo oni podatci, koji su zgodni i prikladni za prisposobu."³⁷⁷ Vrbanić je uspio predočiti nacionalnu strukturu u 50 godina (1840-1890), zapažajući kako je u tom razdoblju "razmjer domaćega elementa spao za više od 10% naspram cjelokupnoga žiteljstva. Žiteljstvo tuđe narodnosti iznosilo je prije 50 godina 1,58%, a danas ga ima preko 12%... dok se broj Hrvata i Srba umnožio samo za 21,63%, porastao je broj ostalih narodnosti za 944,8%... kod tog prirasta u najvećoj mjeri sudjelovali elementi koji nam nisu srodni ni po krvi ni po jeziku, a to su Mađari i Nijemci" (grafikon 18).³⁷⁸

³⁷³ Dragutin Seljan, *Zemljopis pokrajina Ilirskih iliri o gledalo zemlje, na kojoj pribiva narod iliro-slavjanski, sa opisanim berdah, potokah, gradovah i znatih mestah, polag sadanjeg stališa, s kratkim dogodopisnim dodatkom i priloženim krajobrazom iliti mapom. Dio I (pokrajine austrijsko-ilirske)*. Zagreb: tiskom ilirske tiskare Lj. Gaja, 1843.

³⁷⁴ Ibid: 62, 74, 79.

³⁷⁵ Ibid: 130.

³⁷⁶ F. Vrbanić, »Demografske prilike«: 172-254.

³⁷⁷ Ibid: 174.

³⁷⁸ Ibid: 55-56.



Grafikon 18. Razvoj nacionalne strukture u Hrvatskoj (1840-1890) prema istraživanjima Frana Vrbanića (Fran Vrbanić, »Demografske prilike u južnih Slavena.« *Rad JAZU* 129 (1896): 172-254).

Iako podaci za 1840. godinu nisu onako precizni kako bi to želio Vrbanić (izvedeni su iz statistike po vjeroispovijesti!), ipak konstatira da "slika nije utješljiva, jer tuđi elementi našu narodnost u ovih 50 godina dosta potisnuli u nazadak".³⁷⁹ Vrbanić, koji je 22 godine bio i zastupnik u hrvatskom Saboru,³⁸⁰ ne može ne primijetiti da će "u toj historijskoj statistici naći mnogo građe za ozbiljno promatranje i oni, koji u nas na dnevni red stavljaju takozvano pitanje hrvatsko i srpsko". On ističe da će statistički podaci koje donosi "veseliti neprijatelje našeg naroda, jer u njemu jasno razabiru, da Hrvati u Hrvatskoj i Slavoniji ako i sačinjavaju odlučnu većinu, ipak imaju proti sebe više nego dobru trećinu svega žiteljstva, ako se uzmu u račun Srbi zajedno s ostalim tuđim narodnostima; a protiv opet, da Hrvati u zajednici s tuđinci sačinjavaju tri četvrtine svega žiteljstva napram Srbima. Nije ovdje mjesto da na ovu okolnost nadovežem ikakve posebne refleksije,

³⁷⁹ Ibid: 55.

³⁸⁰ Od 1877. do 1882., od 1887. do 1892. te od 1897. do 1908. godine (V. Stipetić, »Predgovor.«, u: Korenčić, Mirko: XII, bilješka 17).

dosta je ako na temelju gornjih podataka konstatiram, da će položaj tuđih narodnosti biti svakako nepovoljniji, kada proti njima budu stajala složna braća, kada na jednoj strani bude blizu 88 postotaka Hrvata i Srba, dakle sinova jednog naroda, a na drugoj 12% ostalih narodnosti. Vrijedno je da se bez strasti i predrasuda u ovaj pojav ozbiljno zamisle svi, kojih se tiče."³⁸¹

Nesumnjivo da su ova i druga razmišljanja (pisana i objavljena 1899. godine) predstavljala temelj za kasnije stvaranje hrvatsko-srpske koalicije, pa time znanstveni rad Frana Vrbanića ima i političke dimenzije (koje, zasad, nisu podrobnije istražene).

Nakon Vrbanića, nacionalnu strukturu Hrvatske istraživao je Josip Lakatoš,³⁸² protegnuvši istraživanje 20 godina dalje od Vrbanićeva, do 1910. godine, uočavajući da se tendencija koju je već primjetio Vrbanić nastavila zbog "iseljavanja našeg naroda, a doseljavanja tuđeg, stranog".³⁸³ Neposredno pred II. svjetski rat nacionalnom strukturom bave se Rudolf Bićanić³⁸⁴ i Mladen Lorković.³⁸⁵

Sto godina (1881-1981) razvoja nacionalne strukture na današnjem teritoriju Hrvatske analizirao je Vladimir Stipetić,³⁸⁶ suočivši se s metodološkim problemima koje je naznačio već i

³⁸¹ F. Vrbanić, »Jedno stoljeće«: 57-58.

³⁸² Josip Lakatoš, *Narodna statistika*, II. izdanje. Osijek, 1914. Nacionalnu strukturu, u okviru šire teme o modernoj kolonizaciji i Slavenima, analizirao je i Stjepan Radić, *Moderni kolonizacija i Slaveni*. Zagreb: Matica hrvatska, 1904: 243.

³⁸³ J. Lakatoš, *Narodna statistika*: 4.

³⁸⁴ Rudolf Bićanić, *Ekonomski podloga hrvatskoga pitanja*. II izdanje. Zagreb: izdavač Dr Vladko Maček, 1938.

³⁸⁵ Mladen Lorković, *Narod i zemlja Hrvata*. Zagreb: Matica hrvatska, 1939. Lorković je smatrao da su Hrvati Kavkažani koji su se preko ruskih ravnica spustili na jug i zavladao nad Slavenima i drugim narodima. Vidi: Vladimir Stipetić, »Jedno stoljeće u razvoju nacionalne strukture stanovništva na teritoriju SR Hrvatske (1881-1981).«, u: *Suvremeni ekonomski problemi*. Zagreb: JAZU i Informator, knjiga 8, 1987: 75-77.

³⁸⁶ V. Stipetić, »Jedno stoljeće u razvoju nacionalne strukture«: 61-126.

Vrbanić, a koji su se umnožili zbog novih promjena teritorijalnog opsega Hrvatske nakon II. svjetskog rata. Da bi se analiza mogla izvršiti bilo je potrebno uzeti u obzir sve državno-pravne promjene, odnosno pomicanja teritorija, i tako popise pučanstva podvesti pod današnji teritorijalni okvir.³⁸⁷

Višeslojnost razvoja nacionalne strukture u Hrvatskoj i relativno velike oscilacije u kretanju udjela pojedinih naroda, uzrokovana je brojnim čimbenicima: političkim gibanjima, ratnim posljedicama, političko-administrativnim upletanjima (primjerice kategorija "Jugoslaven"), migracijskim i asimilatornim procesima, stupnjem homogenosti pojedinih skupina, promjenama u strukturi gospodarstva i popratnim procesima deagrarizacije, urbanizacije, demografskim promjenama (razlike u prirodnom prirastu), itd. Rezultanta svih tih čimbenika tvorila je omjer između većinskog i ostalih naroda u danom trenutku, odnosno utjecala na povećanje, smanjenje ili čak i potpuni nestanak manjih narodnosnih skupina. Tako i Stipetićeva analiza ukazuje na proces homogenizacije, koji je djelomično prekinut uvođenjem kategorije Jugoslavena (prvi put u popisu 1953. godine), zatim uvećanje udjela naroda koji su živjeli u Jugoslaviji (osim Slovenaca), te smanjivanje udjela ostalih nacionalnih manjina od kojih su neke, uslijed ratnih zbivanja, gotovo iščezle (Nijemci, Talijani, Židovi, Romi) (grafikon 19).³⁸⁸

³⁸⁷ Vidi i: Vladimir Stipetić, »Broj Hrvata i njihov demografski razvitak.« *Enciklopedija Jugoslavije* 5 (1988): 50-53.

³⁸⁸ Vidi i: Stanko Žuljić, *Narodnosna struktura Jugoslavije i tokovi promjena*. Zagreb: Ekonomski institut, 1989; Dražen Živić, »Promjene narodnosnog sastava stanovništva gradskih naselja istočne Hrvatske 1910.-1991. godine.« *Migracijske teme* 14/1-2 (1998): 99-127. O nacionalnoj strukturi stanovništva Kvarnerske pokrajine 1940. i 1942. godine prema talijanskim vlastima vidi: Antun Giron, »Talijanske vlasti o stanovništvu Kvarnerske pokrajine 1940. i 1942. godine.« *Vjesnik Historijskih arhiva u Rijeci i Pazinu* 26 (1983): 137-153.

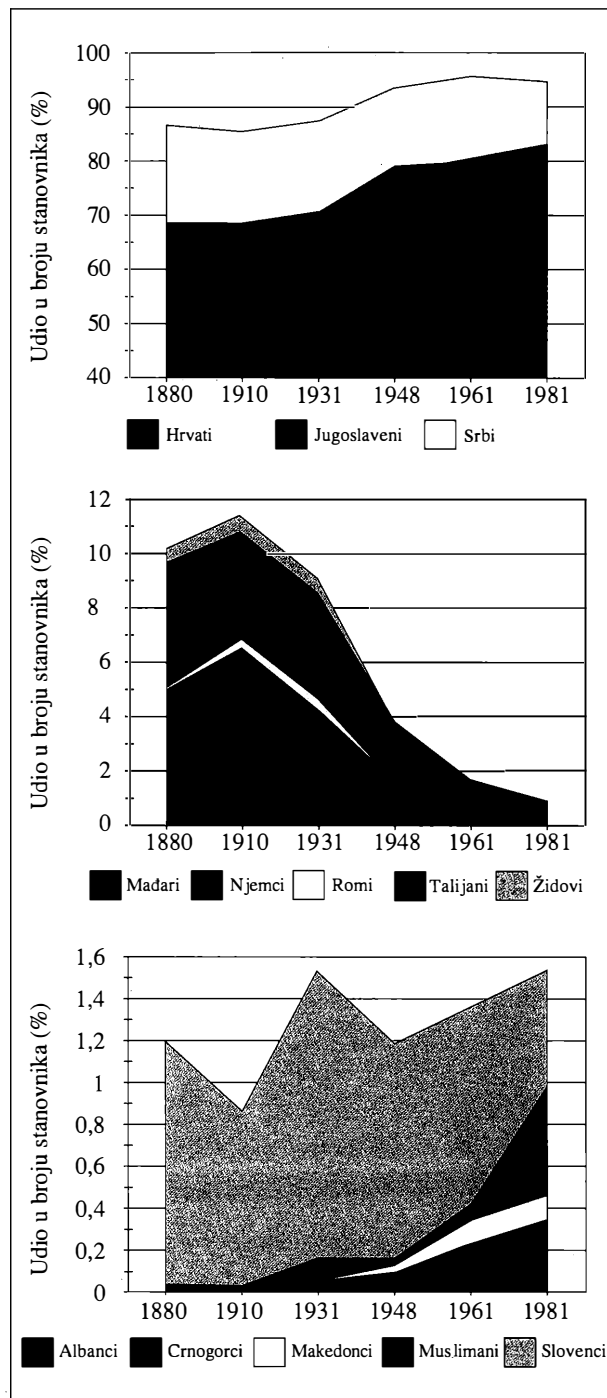

Grafikon 19. Razvoj nacionalne strukture u Hrvatskoj (1881-1981) prema istraživanjima Vladimira Stipetića (Vladimir Stipetić, »Jedno stoljeće u razvoju nacionalne strukture stanovništva na teritoriju SR Hrvatske (1881-1981).«, u: *Suvremeni ekonomski problemi*. Zagreb: JAZU i Informator, knjiga 8, 1987: 111).

Nacionalne manjine u Hrvatskoj

Albanci

Vjekoslav Bratulić navodi nekoliko migracijskih valova Albanaca u Istru u 16. i 17. stoljeću.³⁸⁹ Nevelikog je intenziteta, ali kontinuiran priljev Albanaca u Dubrovnik. O tome svjedoče prezimski oblici Arbanas i Arbanasin u nekoliko dubrovačkih sela, kao i talijanizirani oblik Albanese na dubrovačkim otocima.

O novijoj migraciji, koja se dogodila u razdoblju od 1726. do 1733. godine, kada je skupina albanskih doseljenika iz okolice Skadra prebjegla namletački teritorij i osnovala svoje naselje, prozvano Arbanasi, pisali su Stjepan Buzolić,³⁹⁰ koji svjedoči o njihovom vrlo brzom prirodnom prirastu, zatim Tullio Erber,³⁹¹ Mijo Ćurković,³⁹² Kruno Krstić³⁹³ i drugi,³⁹⁴ te na koncu Šime Peričić, koji uz gospodarske prilike, donosi i demografske podatke u 19. stoljeću - broj stanovnika, spolnu strukturu i parcijalne podatke prirodnog kretanja.³⁹⁵ Nakon II. svjetskog rata Arbanasi su sastavni dio Zadra.

³⁸⁹ Vjekoslav Bratulić, *Rovinjско selo: Monografija jednog istarskog sela*. Zagreb: Jadranski institut JAZU, Jadranske monografije, knjiga 2, 1959: 7.

³⁹⁰ Stjepan Buzolić, »Zadarski Arbanasi i Prabiskup Zmajević.« *Narodni koledar* 6 (1868): 76-84.

³⁹¹ Tullio Erber, *La colonia albanese di Borgo Erizzo presso Zara. Cenni storici raccolti dai documenti dell' I. R. Archivio Luogotenenziale*. Dubrovnik: Tiskarnica Joza Flori, 1883. Godine 1937. u Zadru je izišlo i drugo izdanje te knjige: *La colonia albanese di Borgo Erizzo presso Zara. Cenni storici raccolti dai documenti dell' R. Archivio di Statio di Zara*. 2. edizione. Zara: Libreria Internazionale E. de Schönfeld, 1937.

³⁹² Mijo Ćurković, *Povijest Arbanasa kod Zadra*. Šibenik, 1922.

³⁹³ Kruno Krstić, »Doseljenje Arbanasa u Zadar.«, u: *Zadar Zbornik*. Zagreb: Matica hrvatska, 1964: 169-194.

³⁹⁴ Vidi bibliografiju o Arbanasima do 1977. godine u: Aleksandar Stipčević, »Bibliografija radova o zadarskim Arbanasima.« *Radovi Centra JAZU u Zadru* 24 (1977): 341-358; Isti, »Albanologija u Hrvatskoj. Prilog njezinu povijesnom razvoju.« *Historijski zbornik* 45 (1992): 219-236, posebno 231-235.

³⁹⁵ Šime Peričić, *Pregled gospodarstva Arbanasa u prošlosti*. Zadar: Mjesna zajednica Arbanasi, 1993: 1-14.

Novi val uslijedit će nakon II. svjetskog rata, kada će se u Hrvatskoj, u gradovima i priobalju, nastaniti nemala skupina Albanaca s Kosova. Prema popisu stanovništva 2001. godine u Hrvatskoj živi 15.082 Albanca (0,34%).³⁹⁶

Crnogorci

O naseljavanju Crnogoraca u Istru u 17. stoljeću pisao je Gligor Stanojević.³⁹⁷ Prema njegovim istraživanjima u 70 godina 17. stoljeća u Istru je doselilo oko 11.000 stanovnika - 306 Grka, 362 Albanca, oko 8.300 doseljenika iz Dalmacije i Bosne i preko 2000 iz Crne Gore i današnjeg Crnogorskog primorja.³⁹⁸ Na Stanojevićeve radove došla je i reakcija Miroslava Bertoše, koji mu, između ostalog, spočitava pretjeravanje, tj. pretvaranje "u Crnogorce, bez ikakve argumentacije, i neke grupe etnički nejasnog podrijetla."³⁹⁹ Sintetizirani pregled doseljavanja slavenskog stanovništva u Istru u razdoblju 15., 16. i 17. stoljeća, među njima i Crnogoraca, donosi Vjekoslav Bratulić.⁴⁰⁰

Prema popisu stanovništva iz 2001. godine, u Hrvatskoj je živjelo 4.926 Crnogoraca (0,11%).⁴⁰¹ Većina od njih, međutim, doselila je za vrijeme Jugoslavije, poslije 1945. godine.

³⁹⁶ *Popis stanovništva, kućanstava i stanova 31. ožujka 2001. Stanovništvo prema državljanstvu, narodnosti, materinskom jeziku i vjeri*. Zagreb: Državni zavod za statistiku, Statistička izvješća 1166, 2003: 23.

³⁹⁷ Gligor Stanojević, »Naseljavanje Istre u XVII vijeku s osvrtom na iseljavanje iz Crne Gore i Crnogorskog primorja.« *Istorijski zapisi* 18/3 (1965): 429-467. Vidi i: Isti, »Jedna molba Baja Pivljanina iz 1684. godine.« *Prilozi za književnost, jezik, istoriju i folklor* 27/1-2 (1961): 80-83.

³⁹⁸ G. Stanojević, »Naseljavanje Istre«: 465.

³⁹⁹ Miroslav Bertoša, »Jedan prilog naseljavanju Istre u XVII stoljeću.« *Historijski zbornik* 19-20 (1966-1967): 467-483, posebno 480.

⁴⁰⁰ V. Bratulić, *Rovinjско selo*: 8-11. Vidi i: Vjekoslav Bratulić, »O vremenskom kontinuitetu naseljenosti Slavena u srednjoj Istri. Neki prilozi i tumačenja.« *Jadranski zbornik* 1 (1956): 99-118.

⁴⁰¹ *Popis stanovništva, kućanstava i stanova 31. ožujka 2001*: 23.

Česi, Slovaci, Rusini i Ukrajinci

Česi u Hrvatsku doseljavaju od prve polovice 18. stoljeća. "Godine 1729. nastaje u Gorskom kotaru naseobina staklara Crni Lug (Perlasdorf); 1764. naseljavaju češki staklari Sušice kod Mrkoplja, a potkraj XVIII st. počinju dolaziti u Vojnu krajinu. God. 1792. naseljuju Ivanovčane (Bjelovar), 1826. Nove Plavnice i Mlinovac (Bjelovar), Ivanovo Selo (Grubišno Polje), a djelomično i Velike Zdence i Laminac."⁴⁰² U 19. stoljeću naseljavaju se u sjeverozapadnoj Hrvatskoj i Slavoniji, a veliki broj vojnika i državnih službenika dopire i do krajnjeg juga Hrvatske. Prema popisu iz 1931. godine, u Hrvatskoj je živjelo 37.388 Čeha i Slovaka. Nakon II. svjetskog rata njihov se broj znatno smanjio, dijelom zbog njihova povratka u matičnu zemlju poslije rata, a dijelom zbog asimilacije.⁴⁰³

U prvoj polovici 18. stoljeća veća je skupina Slovaka (kmetova koji su zbog loših socijalnih prilika napuštali svoje domove u Slovačkoj) preselila u južne krajeve Ugarske, nastanivši se u najvećem broju na prostoru današnje Vojvodine, ali jednim manjim dijelom i u Slavoniji. Prvi Slovaci u Slavoniju dolaze na posjed grofa Pejačevića u Ledniku (kod Našica).⁴⁰⁴

Godine 1981. objavljen je Zbornik radova o Rusinima i Ukrajincima, no bez značajnijih demografskih pokazatelja.⁴⁰⁵

⁴⁰² »Česi. Povijest doseljavanja.« *Enciklopedija Jugoslavije* 3 (1984): 263-264.

⁴⁰³ O Česima u Jugoslaviji od najstarijih vremena do 1918. godine vidi: *Češi a Jihoslované v minulosti. Od nejstarších dob do roku 1918.* Praha: Československé akademie věd, 1975. Manji prilog o Česima u Požeškoj kotlini objavio je Josip Buturac, »Zajednički život Hrvata i Čeha u selima Požeške kotline 1900-1940.« *Zbornik za narodni život i običaje, JAZU*, 45 (1971): 195-205. Vidi i: Iva Herlodová, »Obitelj, obiteljski odnosi i obiteljski običaji slavonskih Čeha (istraživanje 1965-69).« *Narodna umjetnost* 16 (1979): 81-136.

⁴⁰⁴ Jan Siracki, »Slovaci u Jugoslaviji.« *Zbornik za društvene nauke Matice srpske* 44 (1966), Novi Sad: 5-22, posebno 5, 19-21.

Godine 2001. živjelo je u Hrvatskoj 10.510 Čeha (0,24%), 4.712 Slovaka (0,11%), 2.337 Rusina (0,05%) i 1.977 Ukrajinaca (0,04%).⁴⁰⁶

Grci

Pustimo li po strani grčku kolonizaciju jadranske obale u antici, u novom vijeku zabilježeni su jači migracijski valovi Grka u Istru u 16. i 17. stoljeću. Pregled tih migracija donosi Vjekoslav Bratulić. Izdvajamo samo neke koji pokazuju intenzitet tih migracija: 1540. godine došlo je u Pulu 70 grčkih obitelji iz Nauplije i Malvazije, 1558. u Marčanu 80 obitelji grčkih bjegunaca iz Nauplije, 1582. u Pulu 56 obitelji s otoka Cipra, 1669. 60 grčkih obitelji primljeno je u Poreču, nekoliko u Puli itd.⁴⁰⁷ Istarski Grci su se asimilirali ili iščezli: od njih ne potječu današnji malobrojni Grci u Republici Hrvatskoj (281 prema popisu iz 1991. godine).⁴⁰⁸



Vjekoslav Bratulić (*1911)

⁴⁰⁵ *Zbornik radova I znanstvenog savjetovanja Rusina i Ukrajinaca Hrvatske.* Vukovar: Savez Rusina i Ukrajinaca Hrvatske, 1981. O Ukrajincima i Rusinima u Bosni i Hercegovini vidi: Adnan Busuladžić, »Pojava grčkokatoličkog stanovništva u Bosni i Hercegovini.« *Časopis za suvremenu povijest* 35/1 (2003): 173-188.

⁴⁰⁶ *Popis stanovništva, kućanstava i stanova 31. ožujka 2001.* 23.

⁴⁰⁷ V. Bratulić, *Rovinjско selo*: 7.

⁴⁰⁸ *Statistički ljetopis 1992.* Zagreb: Državni zavod za statistiku, 1993: 68.

Mađari

Nakon hrvatsko-ugarske nagodbe (1868), veći je broj Mađara uselio u Slavoniju, osobito u Virovitičku i Srijemsku županiju. Prema istraživanjima Josipa Gujaša,⁴⁰⁹ godine 1840. stanovnici mađarskog materinjeg jezika činili su u Slavoniji 0,3% ukupnog stanovništva (5.400 osoba), godine 1880. njihov je udio narastao na 2,78% (51.856 osoba), a 1910. na čak 3,97% (113.405).⁴¹⁰ Gujaš donosi strukturu zanimanja mađarskog stanovništva u Slavoniji, veličinu njihova posjeda, te strukturu po podrijetlu (najviše ih je, preko 50.000, doselilo iz Bačke).⁴¹¹

U prvoj polovici 1848. godine, kada je hrvatski narodni pokret ušao u najborbeniju fazu, Narodna stranka imala punu vlast u rukama, a odnos podređenosti prema Beču i Pešti bio gotovo prekinut, veliki broj mađžarona emigrirao je iz Hrvatske. Karakter te migracije analizirao je Vladimir Koščak, donoseći pritom i popis 144 emigranta.⁴¹²

Mađari, nekoć brojna nacionalna manjina u sjevernim dijelovima Hrvatske, desetkovana je 1944. i 1945. godine. Iz Baranje i istočne Slavonije prognano je od 1944. godine nadalje oko 9.000 Mađara od ukupno 13.000. Na bjelovarskom području bilo ih je 1910. godine preko 9.000, a danas ih je ostalo manje od tisuću. O istjerivanju Mađara iz okolice Bjelovara 1944. godine pisala je Mira Kolar-Dimitrijević.⁴¹³ Održali su se "samo najprilagodljiviji, odnosno oni koji su se fizički priključili narodnooslobodilačkoj vojsci, odnosno

oni koji su imali sreću da su bili izvan kategorija koje su zanimale partizane", ističe Kolar-Dimitrijević.⁴¹⁴

Godine 2001. u Hrvatskoj je živjelo 16.595 Mađara (0,37%).⁴¹⁵

Muslimani - Bošnjaci

Muslimani su, prodorom Osmanlija, dospjeli i u neka područja današnje Hrvatske i u tom razdoblju činili većinu stanovništva (dijelovi Slavonije). Povukli su se (ili su izgnani) njihovim porazom i povlačenjem.⁴¹⁶ O procesu islamizacije, koji je pratio osmansko zauzimanje Bosne (i dijelova Hrvatske), instruktivni rad napisao je Nenad Moaćanin,⁴¹⁷ koji smatra da se taj problem u literaturi često nepotrebno mistificirao ("prisilna konverzija", "misteriozna sklonost za islam") i da ključ treba tražiti "u težim posljedicama primjene osmanskog poreznog sustava u Bosni".⁴¹⁸

Današnji Bošnjaci u Hrvatskoj uglavnom su doseljenici iz 20. stoljeća (razdoblje Jugoslavije), a manjim dijelom iz 19. stoljeća, kada je, nakon austrougarske aneksije Bosne i Hercegovine, započela migracija bosanskih muslimana u Hrvatsku. Danas je to druga po brojnosti etnička zajednica u Hrvatskoj.⁴¹⁹ Popis iz 2001. godine registrira 20.755 Bošnjaka (0,47%).⁴²⁰

⁴¹⁴ Ibid: 125.

⁴¹⁵ *Popis stanovništva, kućanstava i stanova 31. ožujka 2001:* 23.

⁴¹⁶ O tome opširnije govorimo u odjeljku o Slavoniji.

⁴¹⁷ Nenad Moaćanin, »Islamizacija seljaštva u Bosni od 15. do 17. stoljeća: demistifikacija.«, u: *Zbornik Mirjane Gross*. Zagreb: Zavod za hrvatsku povijest Filozofskog fakulteta Sveučilišta u Zagrebu, 1999: 53-63.

⁴¹⁸ Ibid: 53.

⁴¹⁹ Ružica Čičak-Chand, »Islam i Muslimani u Hrvatskoj: skica stvaranja muslimanskog/bošnjakog sociokulturnog prostora.« *Migracijske teme* 15/4 (1999): 451-464. Vidi i: Josip Bösendorfer, »Muslimani u oslobođenom Osijeku.« *Osječki zbornik* 2-3 (1948): 250-251.

⁴²⁰ *Popis stanovništva, kućanstava i stanova 31. ožujka 2001:* 23.

⁴⁰⁹ Josip Gujaš, »"Nacionalna obrana" Mađara u Slavoniji na prijelomu XIX i XX st. u okviru tzv. "slavonske akcije".« *Historijski zbornik* 23-24 (1970-1971): 45-96.

⁴¹⁰ Ibid: 62.

⁴¹¹ Ibid: 62-65.

⁴¹² Vladimir Koščak, »Mađžaronska emigracija 1848.« *Historijski zbornik* 3/1-4 (1950): 39-124.

⁴¹³ Mira Kolar-Dimitrijević, »Istjerivanje Mađara iz okolice Bjelovara 1944. godine.« *Časopis za suvremenu povijest* 27/1 (1995): 125-136.

Nijemci i Austrijanci

Doseljavanje Nijemaca na prostor današnje Hrvatske, kao i njihova sudbina, posebno nakon II. svjetskog rata, dobro su istraženi zahvaljujući Vladimiru Geigeru.⁴²¹ Najstarije njemačko naselje spominje se već 1209. godine u Varaždinu.⁴²² Tijekom 13. stoljeća Nijemci se naseljavaju i u istočnoj Slavoniji i gradovima sjeverozapadne Hrvatske, a potkraj 16. stoljeća u Karlovcu. Najveći kolonizacijski valovi, međutim, dolaze u 18., početkom 19. stoljeća i posebno u drugoj polovici 19. stoljeća.⁴²³ Prvi Nijemci u Dubrovniku spominju se u 14. stoljeću.⁴²⁴ Ostavili su trag i u onomastičkom fondu (prezimana i nadimci Alamanja, Tedesko, Tudeško). U srednjem vijeku najčešće dolaze pod imenom Sasa (*Sachsen*), kasnije pod

⁴²¹ Vladimir Geiger i Ivan Jurković. *Što se dogodilo s Folksdojčerima? Sudbina Nijemaca u bivšoj Jugoslaviji*. Zagreb, 1993; Vladimir Geiger, »Osvrt na važnu folksdojčersku literaturu o sudbini Nijemaca u Jugoslaviji.« *Časopis za suvremenu povijest* 25/1 (1993): 163-168; Isti, »O najnovijem srbijanskom viđenju povijesti i sudbine Nijemaca (Folksdojčera) u bivšoj Jugoslaviji.« *Časopis za suvremenu povijest* 27/2 (1995): 335-343; Isti, »Nijemci i Austrijanci u Hrvatskoj od 1945. do danas.« *Časopis za suvremenu povijest* 28/1-2 (1996): 227-233; Isti, *Nestanak Folksdojčera*, Zagreb, 1997; Isti, »Nijemci Đakova i Đakovštine u Drugom svjetskom ratu (1941.-1945.).« *Časopis za suvremenu povijest* 28/3 (1996): 399-426; Isti, »Nijemci na vlastelinstvu Đakovačke biskupije do 1848./49. godine.« *Croatia Christiana Periodica* 22/42 (1998): 63-90; Isti, *Radni logor Valpovo 1945.-1946. Dokumenti*. Osijek, 1999; Isti, »Radni logor Valpovo 1945.-1946. godine. Navodi, tvrdnje, procjene i poimenični popisi te mogućnosti utvrđivanja stvarnog broja stradalih.«, u: *Dijalog povjesničara-istoričara*, 3. Zagreb: Zaklada Friedrich-Naumann, 2001: 541-556; Isti, »Udio djece među stradalim Folksdojčerima u jugoslavenskim logorima (1944.-1948.).«, u: *Dijalog povjesničara-istoričara*, 4. Zagreb: Zaklada Friedrich-Naumann, 2001: 525-538; Isti, *Nijemci u Đakovu i Đakovštini*. Zagreb, 2001; Isti, »Nijemci Đakova i Đakovštine od 1848. do 1914. godine (I. dio).« *Scrinia slavonica* 1 (2001): 159-177; (2. dio).« 2 (2002): 301-324 ; Isti, *Folksdojčeri. Pod teretom kolektivne krivnje*. Osijek: Njemačka narodnosna zajednica, 2002.

⁴²² Vladimir Geiger, »Nijemci u Hrvatskoj.« *Migracijske teme* 7/3-4 (1991): 319-334, posebno str. 321.

⁴²³ Ibid: 321.

⁴²⁴ Dušanka Dinić-Knežević, »Nijemci u srednjovekovnom Dubrovniku.« *Anali Zavoda za povijesne znanosti IC JAZU u Dubrovniku* 18 (1980): 91-104.

imenom Švaba (*Schwaben*).⁴²⁵ Do drugog svjetskog rata Nijemci (tzv. Folksdojčeri) su značajna nacionalna manjina u Hrvatskoj, koncentrirana najviše u sjevernim i istočnim dijelovima zemlje (Slavonija, Baranja, zapadni Srijem, Zagreb). Zbog vojnih i civilnih žrtava tijekom rata, poratnih stradanja u internacijama u Jugoslaviji, masovne emigracije, a dijelom i asimilacije, nakon II. svjetskog rata ta je nacionalna manjina u Hrvatskoj gotovo zbrisana (nešto više od 10.000, manje od 0,1%).⁴²⁶ Godine 2001. u Hrvatskoj je živjelo svega 2.902 Nijemca (0,07) i 247 Austrijanaca (0,01%).⁴²⁷

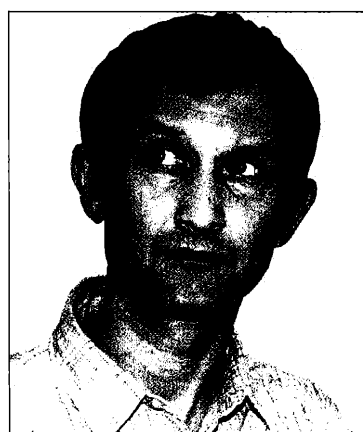

Vladimir Geiger (*1962)

Ponajviše zahvaljujući djelatnosti *Njemačke narodnosne zajednice* i *Godišnjaku* koji ta zajednica izdaje, u posljednjih desetak godina objavljeno je više mikrostudija o Nijemcima u sjevernim dijelovima Hrvatske iz pera Zorana Stiperskog,⁴²⁸ Mire Kolar-Dimitrijević,⁴²⁹ Alexandra

⁴²⁵ (Vladimir Geiger), »Folksdojčeri.« *Hrvatska enciklopedija* 3 (2001): 693.

⁴²⁶ V. Geiger, »Nijemci i Austrijanci«: 228-229.

⁴²⁷ *Popis stanovništva, kućanstava i stanova 31. ožujka 2001.*: 23.

⁴²⁸ Zoran Stiperski, »Kretanje Nijemaca u istočnoj Hrvatskoj, Bačkoj i Srijemu.«, u: *Zbornik Slavonija, Srijem, Baranja i Bačka*. Zagreb: Matica hrvatska, 1993: 143-148.

⁴²⁹ Mira Kolar-Dimitrijević, »Nijemci u Podravini.«, u: *Nijemci u Hrvatskoj jučer i danas, Zbornik*. Zagreb, 1994: 43-52; Ista, *Skrivene biografije nekih Nijemaca i Austrijanaca u Hrvatskoj 19. i 20. stoljeća*. Osijek: Njemačka narodnosna zajednica, 2001.

Buczynskog,⁴³⁰ Karoline Kanižaj,⁴³¹ Mirka Hausknechta,⁴³² Željka Lekšića,⁴³³ Andreja Čebotareva,⁴³⁴ Ivica Ćosića,⁴³⁵ Antona Scherera i Manfreda Strake,⁴³⁶ Ivana Crkvenčića,⁴³⁷ Danijela Petkovića,⁴³⁸ Marije Karbić,⁴³⁹ Roberta Skenderovića,⁴⁴⁰ Milana Vrbanusa,⁴⁴¹ Zlatka Virca,⁴⁴² Matije Piglera⁴⁴³ i Tomislava Wittenberga.⁴⁴⁴

Romi

Cigani se već 1362. godine spominju u Dubrovniku,⁴⁴⁵ 1378. u Zagrebu.⁴⁴⁶ U 15. stoljeću Đurđica Petrović popisala je 27 Cigana (Egipćana → Jeđupaka) u Dubrovniku, predmnijevajući da ih je bilo više od 100, ako se uzme da je svaki od njih imao obitelj s prosječno 5 članova.⁴⁴⁷

Godine 1781. u četiri županije - Srijemskoj (407), Križevačkoj (102), Virovitičkoj (648) i Požeškoj (166) živi ukupno 1.323 Cigana.⁴⁴⁸ O romskom stanovništvu u Hrvatskoj i Slavoniji, u razdoblju od 1850. do 1910. godine, piše Danijel Vojak.⁴⁴⁹ Vojak naglašava da je najveći broj Roma doselio iz Rumunjske nakon ukidanja romskog ropstva 1856. godine. Tada su oslobođene romske skupine pod teškim ekonomskim i društvenim pritiskom iselile u susjedne zemlje. Veće skupine naselile su se na području Međimurja i Podravine. Vojak analizira i razmještaj Roma u Hrvatskoj i Slavoniji, te njihovu dobnu, spolnu, vjersku i obrazovnu strukturu.

Zanimljiv rad o romskim obiteljima u Istri u razdoblju od 1918. do 1938. godine napisao je

⁴³⁰ Alexander Buczynski, »Kolonizacija njemačkih obrtnika i trgovaca u vojne komunitete hrvatske krajine.«, u: *Nijemci u Hrvatskoj jučer i danas*, Zbornik. Zagreb, 1994: 25-42.

⁴³¹ Karolina Kanižaj, »Njemačka kolonija na Gradecu u drugoj polovici 14. stoljeća i prvoj polovici 15. stoljeća.«, u: *Nijemci u Hrvatskoj jučer i danas*, Zbornik. Zagreb, 1994: 53-62.

⁴³² Mirko Hausknecht, »Kratka povijest Đulovca.« *Godišnjak Njemačke narodnosne zajednice/VDG Jahrbuch* (1995): 167-183; Isti, »Nijemci mjesta Špišić Bukovice u sjeverozapadnoj Hrvatskoj.«, u: *Prvi i Drugi međunarodni seminar zajednice Nijemaca u Hrvatskoj*. Zbornik radova. Zagreb-Varaždin, 2001: 27-35.

⁴³³ Željko Lekšić, »Strani doseljenici u Đakovu prije biskupa Mandića (1806.-1815.).« *Godišnjak Njemačke narodnosne zajednice/VDG Jahrbuch* (1996): 79-83.

⁴³⁴ Andrej Čebotarev, »Izvori za proučavanje podrijetla njemačkih obitelji u Hrvatskoj.« *Godišnjak Njemačke narodnosne zajednice/VDG Jahrbuch* (1996): 97-105.

⁴³⁵ Ivica Ćosić, »Švabe (Nijemci) u selu Vrbanji kod Županje.« *Godišnjak Njemačke narodnosne zajednice/VDG Jahrbuch* (1996): 45-49; Ivica Ćosić, »Iseljavanje pripadnika njemačke narodne zajednice (Švaba) sela Vrbanje 1944. godine.« *Godišnjak Njemačke narodnosne zajednice/VDG Jahrbuch* (1998): 107-111.

⁴³⁶ Anton Scherer i Manfred Straka. *Kratka povijest podunavskih Nijemaca/Abriss zur Geschichte der Donauschwaben*. Osijek, Zagreb, Split, 1999.

⁴³⁷ Ivan Crkvenčić, »Emigration of Italians and Germans from Croatia during and immediately after the Second World War.« *Društvena istraživanja* 9/45 (2000): 19-39.

⁴³⁸ Danijel Petković, »Progon Nijemaca u Vinkovcima 1945. godine. Epilog jedne etničke zajednice.« *Godišnjak Matice hrvatske Vinkovci* 18 (2000): 81-96.

⁴³⁹ Marija Karbić, »Nijemci u Varaždinu tijekom srednjeg vijeka.« *Godišnjak Njemačke narodnosne zajednice/VDG Jahrbuch* (2001): 11-17.

⁴⁴⁰ Robert Skenderović, »Dosljevanje Nijemaca u Požegu tijekom 18. stoljeća.« *Godišnjak Njemačke narodnosne zajednice/VDG Jahrbuch* (2001): 205-211.

⁴⁴¹ Milan Vrbanus, »Stanovništvo sela Velimirovac 1932.-1937. godine - demografska analiza stanovništva.« *Godišnjak Njemačke narodnosne zajednice/VDG Jahrbuch* (2001): 213-222.

⁴⁴² Zlatko Virca, »Vinkovački Nijemci u hrvatskim društvima.« *Godišnjak Njemačke narodnosne zajednice/VDG Jahrbuch* (2002): 53-64.

⁴⁴³ Matija Pigler, »Nijemci u Bankovcima.« *Godišnjak Njemačke narodnosne zajednice/VDG Jahrbuch* (2002): 229-240.

⁴⁴⁴ Tomislav Wittenberg, »Dosljevanje Nijemaca u središnji dio Požeške doline.« *Godišnjak Njemačke narodnosne zajednice/VDG Jahrbuch* (2002): 257-271.

⁴⁴⁵ Đurđica Petrović, »Cigani u srednjovekovnom Dubrovniku.« *Zbornik Filozofskog fakulteta*, Beograd, 13/1 (1976): 123-158, posebno str. 124.

⁴⁴⁶ Josip Matasović, »Cigani u doba terezijanstva i jozefinizma.« *Narodna starina* 17 (1930): 200-201. Vidi i rad objavljen u istom časopisu o visočkim ciganima: Milenko S. Filipović, »Visočki cigani.« *Narodna starina* 27 (1933): 27-46.

⁴⁴⁷ Đ. Petrović, »Cigani«: 128-129, 125-126. Vidi i: Ista, »Društveni položaj Cigana u nekim južnoslovenskim zemljama.« *Jugoslavenski istorijski časopis* 15/1-2 (1976): 45-66.

⁴⁴⁸ J. Matasović, »Cigani«: 201.

⁴⁴⁹ Danijel Vojak, »Romsko stanovništvo Hrvatske i Slavonije (1850.-1910.).« *Časopis za suvremenu povijest*: u tisku.

Darko Dukovski.⁴⁵⁰ Analizira njihov prostorni raspored, kretanje, starosnu strukturu, njihovo sudjelovanje u počinjenim kaznenim djelima i donosi popis njihovih imena. Donošenjem rasnih zakona u Mussolinijevo doba, istarski Romi su deportirani 1938. godine u provincije Nuoro i Sassari na Sardiniji (karta 4).⁴⁵¹

Popis iz 2001. godine registrira 9.463 (0,21%) Roma u Hrvatskoj.⁴⁵²

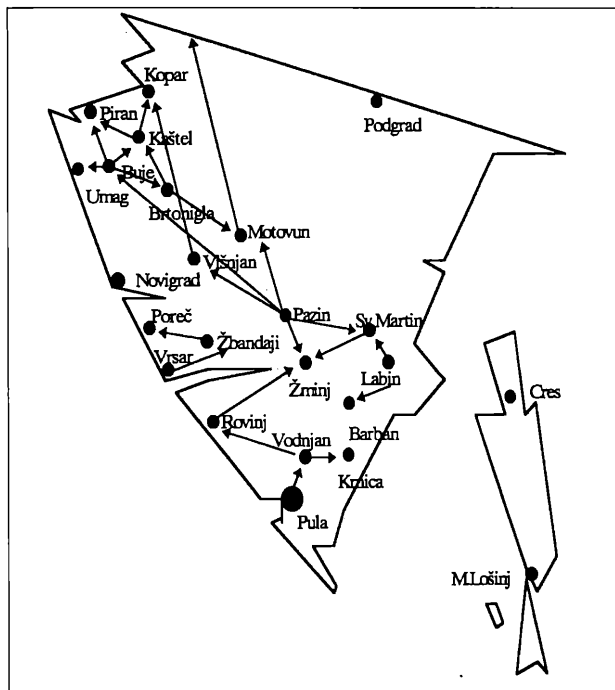

Karta 4. Enklave romskih obitelji u Istri sa smjerovima njihovih migracija prema istraživanju Darka Dukovskog (preneseno iz: Darko Dukovski, »S ruba istarskog međuratnog društva: romske obitelji u Istri 1918.-1938.« *Radovi Zavoda za hrvatsku povijest Filozofskog fakulteta Sveučilišta u Zagrebu* 29 (1996): 247).

⁴⁵⁰ Darko Dukovski, »S ruba istarskog međuratnog društva: romske obitelji u Istri 1918.-1938.« *Radovi Zavoda za hrvatsku povijest Filozofskog fakulteta Sveučilišta u Zagrebu* 29 (1996): 237-248.

⁴⁵¹ O Romima vidi i: Ruža First-Dilić, »Prostorna stabilizacija i udomaćivanje Roma.« *Sociologija sela* 23/87-90 (1985): 35-53; Ista, »Izbor iz bibliografije radova o Romima.« *Sociologija sela* 23/87-90 (1985): 99-106; Aleksandra Mitrović, »Brak i porodični odnosi Roma kao činilac njihova društvenog položaja.« *Sociologija sela* 23/87-90 (1985): 81-97.

⁴⁵² *Popis stanovništva, kućanstava i stanova 31. ožujka 2001.*: 23.

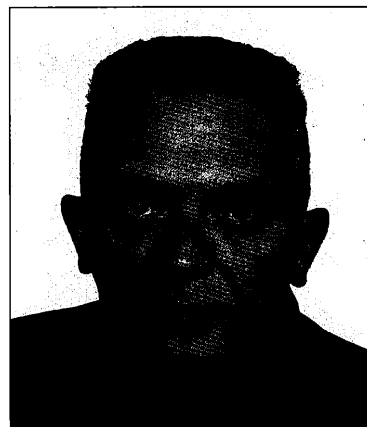

Darko Dukovski (*1960)

Slovinci

O Slovincima u Hrvatskoj tiskan je 1995. godine zbornik skupine autora pod naslovom *Slovinci v hrvaški*.⁴⁵³ Darko Darovec analizirao je naseljavanje Slovenaca u Istri do 17. stoljeća,⁴⁵⁴ a Agneza Szabo socijalnu strukturu i disperziju Slovenaca u Kraljevini Hrvatskoj i Slavoniji u razoblju od 1880. do 1910. godine.⁴⁵⁵ Godine 2001. u Hrvatskoj je živjelo 13.173 Slovenaca (0,30%),⁴⁵⁶ manje od trećine nego 1953. godine (43.482), kada su činili 1,1% stanovništva u Hrvatskoj.⁴⁵⁷

⁴⁵³ *Slovinci v Hrvaški*, 1. Ljubljana: Inštitut za narodnostna vprašanja, 1995.

⁴⁵⁴ Darko Darovec, »Poskus opredelitve problematike naseljavanja Slovencev med Dragonjo in Mirno do 17. stoletja in njen vpliv na oblikovanje slovenske etnične meje v Istri.«, u: *Slovinci v Hrvaški*, 1. Ljubljana: Inštitut za narodnostna vprašanja, 1995: 37-61.

⁴⁵⁵ Agneza Szabo, »Socijalna struktura Slovenaca u Kraljevini Hrvatskoj i Slavoniji između 1880. i 1910. godine.«, u: *Slovinci v Hrvaški*, 1. Ljubljana: Inštitut za narodnostna vprašanja, 1995: 85-105. Vidi i: Marjan Dmrovšek, »Slovenski izseljenci na Hrvaškem do 1914.«, u: *Slovinci v Hrvaški*, 1. Ljubljana: Inštitut za narodnostna vprašanja, 1995: 107-113.

⁴⁵⁶ *Popis stanovništva, kućanstava i stanova 31. ožujka 2001.*: 23.

⁴⁵⁷ Silva Meznarić, »Slovinci u Hrvatskoj: Podaci i model jednog (sociološkog) istraživanja.«, u: *Slovinci v Hrvaški*, 1. Ljubljana: Inštitut za narodnostna vprašanja, 1995: 195-228, posebno 197.

Pristup, koji će se razviti pod utjecajem Garašanina na političkoj, Vuka Stefanovića Karadžića na kulturno-jezičnoj razini, a granicama Pečke patrijaršije na crkveno-teritorijalnoj razini,⁴⁵⁸ izazvat će negativne efekte na znanstvena istraživanja o Srbima u Hrvatskoj. Uz već izgovorene prigovore Cvijićevoj školi kao najrazrađenijem segmentu srpske znanstvene produkcije o povijesti stanovništva, odsutnost znanstvene objektivnosti doći će do izražaja u brojnih autora koji su pisali o povijesti Srba u Hrvatskoj.⁴⁵⁹ Tako će se u skladu s počelom “što” = srpsko, često srpskim imenom obuhvaćati korpus znatno širi od stvarne srpske etnije, a obrazloženja nalaziti kroz znanstveno nekorektnu fragmentarnu interpretaciju povijesnih činjenica,⁴⁶⁰ pri čemu će se na udaru pseudoznanosti posebno naći Dubrovnik. Mnogi od tih radova sadrže vrijednu faktografiju, ali neprihvatljivu interpretaciju i stoga će biti nužna njihova revalorizacija kako ne bi bili potpuno izgubljeni za znanost. Pritom treba naglasiti da analiza “pravog” srpskog stanovništva nije upitna. Znanstvena neobjektivnost prvenstveno se odnosi na etnocentrički pokušaj proširivanja srpske etnije i stoga se pojavljuje u onim radovima koji, pod srpskim imenom, govore o drugim narodima i područjima.⁴⁶¹

⁴⁵⁸ László Hadrovics, *Srpski narod i njegova crkva pod turskom vlašću*. Zagreb: Nakladni zavod Globus, 2000. Vidi i: Radoslav Katičić, »Pogovor.«, u navedenom djelu: 161.

⁴⁵⁹ Vidi primjerice: Nikodim Milaš, *Pravoslavna Dalmacija*. Novi Sad, 1901. Vidi i “knjigu na knjigu”: Stanko Bačić, *Osvrt na knjigu “Pravoslavna Dalmacija” E. Nikodima Milaša*. Zadar: Matica hrvatska Zadar, 1998. Lujo Bakotić, koji je napisao povijest Srba u Dalmaciji, također će Dubrovčane zvati srpskim imenom (Lujo Bakotić, *Srbi u Dalmaciji od pada Mletačke Republike do ujedinjenja*. Beograd: Geca Kon A. D., 1939).

⁴⁶⁰ Nenad Vekarić, »Razmišljanje povodom ideje o otimanju Dubrovnika.« *Dubrovnik (u ratu)* 3/2-3 (1992): 454-457.

⁴⁶¹ Dovoljno je pogledati samo naslove nekih knjiga i usporediti ih sa sadržajem. Primjerice *Stare srpske povelje i pisma*, Ljube Stojanovića (u kojem su djelu objavljene brojne dubrovačke isprave) ili *Srpske narodne pjesme* Vuka Stefanovića Karadžića (u kojoj se nalaze brojne hrvatske narodne pjesme).

Značajniji srpski autori koji su proučavali povijest Srba u Hrvatskoj bili su Aleksa Ivić⁴⁶² i Slavko Gavrilović.⁴⁶³ Proces migracija Srba u Hrvatsku, izazvan turskom najezdom, Ivić klasificira u nekoliko etapa: 1) sporadično doseljavanje u Srijem i u Ugarsku od početka 15. stoljeća do utvrđivanja turske vlasti u Ugarskoj sredinom 16. stoljeća; 2) preseljavanje Srba u turski dio Slavonije u prvoj polovici 16. stoljeća i s turskog u austrijski dio Slavonije u drugoj polovici 16. stoljeća; 3) migracije Srba u tursku Liku i Krbavu u drugoj polovici 16. stoljeća i prijelaz jednog dijela tih Srba iz Like u austrijski dio Hrvatske tijekom 17. stoljeća; 4) naseljavanje Srba u Dalmaciji u 16. i 17. stoljeću; 5) seobe Srba u Žumberak 1530., 1531. i 1538. godine i 6) seobe u Ugarsku, Hrvatsku i Slavoniju u vezi s austrijsko-turskim ratom od 1683. do 1699. godine.⁴⁶⁴ Sve te seobe (izuzev one u Žumberak) bile su etapne. Uzroci tih seoba bili su, prema Iviću, “psihološke ili ekonomske prirode”, a najčešće su oba uzroka djelovala zajedno. Seobe su imale različit karakter, od spontanog bježanja izvan državnih granica bez privola Turaka do seoba unutar Osmanskog Carstva, uz dozvolu, ali bez inicijative i angažmana turskih vlasti, te na koncu, prisilna premještanja stanovništva po unaprijed utvrđenom planu, bez obzira na volju migranata. Tako su srpske doseljenike na hrvatskoj

⁴⁶² Aleksa Ivić, *Migracije Srba u Hrvatsku tokom 16., 17. i 18. stoleća*. Subotica: SKA, Naselja i poreklo stanovništva, knj. 16, 1923; Isti, *Iz prošlosti Srba Žumberčana*. Subotica: SKA, Spomenik, LVIII, 1923; Isti, *Migracije Srba u Slavoniju tokom 16., 17. i 18. stoleća*. Subotica: SKA, Naselja i poreklo stanovništva, knj. 21, 1926.

⁴⁶³ Slavko Gavrilović, *Prilog istoriji trgovine i migracije Balkan-Podunavlje XVIII i XIX stoleća*. Beograd: SANU, 1969; Isti, »Srbi u Hrvatskoj u XVIII. veku.« *Zbornik za istoriju Matice srpske*, Novi Sad, 14 (1976): 7-57. Rijetki parcijalni demografski podaci mogu se naći i u objavljenoj građi istog autora: Slavko Gavrilović i Ivan Jakšić, *Izvori o Srbima u Ugarskoj s kraja XVII i početkom XVIII veka*. Knjiga I. Beograd: SANU, 1987; Slavko Gavrilović, *Izvori o Srbima u Ugarskoj s kraja XVII i početkom XVIII veka*. Knjiga II. Beograd: SANU, 1990; Isti, *Iz istorije Srba u Hrvatskoj, Slavoniji i Ugarskoj (XV-XIX vek)*. Beograd, 1993.

⁴⁶⁴ A. Ivić, *Migracije Srba u Hrvatsku*: 5-6.

granici Turci prvo razmjestili uz granicu da im obrađuju zemlju, a potom ih koristili i u vojsci. U drugoj bi etapi ti nasilno naseljeni Srbi na turskoj granici, prelazili s turske na austrijsku stranu.⁴⁶⁵



Aleksa Ivić (1881-1948)

O Srbima u Srijemu do 1736/7. godine napisao je knjigu Dušan Popović.⁴⁶⁶ Iako se koncentrirao na povijest Srba, Popović donosi i pregled ostalih etničkih skupina,⁴⁶⁷ te poimenični popis stanovništva Srijema 1736/7. godine.⁴⁶⁸ O migracijama Srba u sjeveroistočnoj Hrvatskoj piše i Stjepan Sršan.⁴⁶⁹

Posljednjih godina o Srbima u Hrvatskoj više je radova napisao Drago Roksandić,⁴⁷⁰ koji se

⁴⁶⁵ Ibid: 6.

⁴⁶⁶ Dušan Popović, *Srbi u Sremu do 1736/7. Istorija naselja i stanovništva*. Beograd: SANU, 1950.

⁴⁶⁷ Ibid: 142-143.

⁴⁶⁸ Ibid: 155-236.

⁴⁶⁹ Stjepan Sršan, »Migracije u sjeveroistočnoj Hrvatskoj (s posebnim osvrtom na pravoslavne, osobito Srbe).«, u: *Hrvatska - povijest sjeveroistočnog područja* (ur. Stjepan Sršan). Osijek: Povijesni arhiv u Osijeku, 1994: 105-129.

⁴⁷⁰ Drago Roksandić, *Srbi u Hrvatskoj - od 15. stoljeća do današnjih dana*. Zagreb, 1991; *Isti, Srpska i hrvatska povijest i 'nova historija'*. Zagreb: Stvarnost, 1991; *Isti, »Pravoslavna crkvena općina na području Gradeca između Patenta o toleranciji 1781. i revolucije 1848/49. godine.«*, u: *Zagrebački Gradec 1242-1850*. Zagreb: Grad Zagreb, 1994: 277-292. Opširniju bibliografiju Roksandićevih radova o Srbima u Hrvatskoj vidi u: Marko Šarić, *Zapadna Hrvatska. Prilozi za bibliografiju*. Zagreb: Prosvjeta, 2003.

posebno bavio istraživanjem Vojne krajine, dijela Hrvatske sa značajnim udjelom srpskog pučanstva. Njegova istraživanja povijesti krajiškog stanovništva posebno komentiramo na drugom mjestu.

Uz već spomenute radove u kojima je analizirana nacionalna struktura u Hrvatskoj, a samim tim i udio Srba, napisano je i više studija koje su posebno fokusirane na srpski narod.

Mato Artuković napisao je opsežno djelo o Srbima u Banskoj Hrvatskoj u Khuenovo doba.⁴⁷¹ Udio pravoslavnih opadao je kroz čitavo 19. stoljeće. Godine 1840. činili su 31,41% ukupnog žiteljstva, a 1900. 25,52%.⁴⁷² U istom se razdoblju smanjio i udio Hrvata sa 67,01% na 61,63%.⁴⁷³ Artuković iznosi detaljne statističke pokazatelje, prema popisima iz 1880., 1890. i 1900. godine, o broju i udjelu pravoslavnih u Banskoj Hrvatskoj i gradovima, prati strukturu po zvanju i zanimanju, veličinu gospodarstva, te promatra razliku nataliteta i mortaliteta pravoslavnih i katolika.⁴⁷⁴ Godine 1900. pravoslavni su bili najzastupljeniji u gradovima koji danas nisu u sastavu Republike Hrvatske (Sremski Karlovci 55,57%, Mitrovica 36,41% i Zemun 34,84%), dok ih je u današnjim hrvatskim gradovima bilo znatno manje (najviše u Bjelovaru 13,09% i Petrinji 12,49%).⁴⁷⁵

Mile Bogović donosi podatke o vjerskoj strukturi Dalmacije 1761. godine.⁴⁷⁶ Od 220.287 stanovnika 30.204 (13,71%) su pravoslavni. Uključe

⁴⁷¹ Mato Artuković, *Srbi u Hrvatskoj (Khuenovo doba)*. Slavonski Brod: Hrvatski institut za povijest - Podružnica za povijest Slavonije, Srijema i Baranje Slavonski Brod, 2001. Vidi i: *Isti, »Srbi u Hrvatskoj: Statistički pokazatelji (1883.-1903.)«*. *Časopis za suvremenu povijest* 32/1 (2000): 129-152.

⁴⁷² M. Artuković, *Srbi u Hrvatskoj (Khuenovo doba)*: 37.

⁴⁷³ Ibid: 330.

⁴⁷⁴ Ibid: 37-72.

⁴⁷⁵ Ibid: 56. O pravoslavcima u Osijeku vidi: J. Bösendorfer, »Pravoslavni element kao sekundarni faktor u oblikovanju građanskog staleža u Osijeku.« *Osječki zbornik* 2-3 (1948): 48-133.

⁴⁷⁶ Mile Bogović, *Katolička Crkva i pravoslavlje u Dalmaciji za mletačke vladavine*. Zagreb: Kršćanska sadašnjost i Školska knjiga, 1993.

li se i podaci za Kotorsku biskupiju (9.000 katolika i 16.000 pravoslavnih), udio se penje na 18,84%.⁴⁷⁷

Udio srpskog stanovništva u Dalmaciji analizirao je Nikša Stančić.⁴⁷⁸ Godine 1857. Srbi su činili 18,5% stanovništva Dalmacije (77.500 od ukupno oko 416.000 stanovnika). Najzastupljeniji su bili u općinama Kistanje (88%) i Knin (75%). Na području uže, nekadašnje mletačke Dalmacije,



Nikša Stančić (*1938)

živjelo ih je 53.000, a brojna srpska skupina (24.000) živjela je u Kotorskom okružju. Svega oko 10.000 Srba živjelo je na području "gradskog društva" - oko 3.000 u "užoj" Dalmaciji, oko 7.000 u Boki kotorskoj i manje od 200 na području Dubrovnika. Preostalih oko 67.000 živjelo je na području "seljačkog društva" u sjevernoj Dalmaciji i Boki kotorskoj. U sljedećih dvadesetak godina, iako je apsolutni broj Srba narastao, njihov se udio u ukupnom stanovništvu smanjio na 16,5% 1880. godine, ali se uvećao udio u gradskom stanovništvu.⁴⁷⁹

Godine 1988. i 1989. Akademija je izdala dvije knjige *Zbornika radova o povijesti i kulturi srpskog naroda u Socijalističkoj Republici Hrvatskoj*. Uz radove Agneze Szabo o demografskom razvoju srpskog stanovništva u civilnoj i

vojnoj Hrvatskoj i Slavoniji u razdoblju od 1851. do 1880. godine,⁴⁸⁰ te socijalnoj strukturi srpskog stanovništva u Hrvatskoj i Slavoniji u razdoblju od 1880. do 1990. godine,⁴⁸¹ u tim je knjigama prezentirana i bibliografija radova o Srbima u Hrvatskoj.⁴⁸²

O Srbima katolicima u Dubrovniku napisano je nekoliko studija,⁴⁸³ a najtemeljitija među njima je studija Iva Banca.⁴⁸⁴ Temelj na kojem su stvorene srpska i hrvatska nacija bila je vjerska pripadnost.⁴⁸⁵ Za Srbe, ta se baza nalazila u pravoslavlju, za Hrvate u katolicizmu.⁴⁸⁶ Budući da je razdoblje stvaranja nacija slijedilo neposredno nakon pada Dubrovačke Republike, taj proces je u Dubrovniku bio specifičan. Padom Dubrovačke

⁴⁷⁹ Ibid: 594-598.

⁴⁸⁰ Agneza Szabo, »Demografski razvoj srpskog stanovništva u civilnoj i vojnoj Hrvatskoj i Slavoniji 1851-1880.« *Zbornik radova o povijesti i kulturi srpskog naroda u Socijalističkoj Republici Hrvatskoj* 1 (1988): 153-171.

⁴⁸¹ Agneza Szabo, »Socijalna struktura srpskog stanovništva u Hrvatskoj i Slavoniji između 1880. i 1910. godine.« *Zbornik radova o povijesti i kulturi srpskog naroda u Socijalističkoj Republici Hrvatskoj* 2 (1989): 107-134.

⁴⁸² Stanko Korać, »Bibliografija radova o srpskoj historiji i kulturi u Hrvatskoj.« *Zbornik radova o povijesti i kulturi srpskog naroda u Socijalističkoj Republici Hrvatskoj* 1 (1988): 173-188.

⁴⁸³ Vlaho Benković, »Dubrovački Srbi-katolici i "novi kurs" u hrvatskoj politici 1903.-1905.« *Dubrovnik*, Nova serija 1/1-2 (1990): 211-231; Trpimir Macan, »O pristupu srbokatoličkom fenomenu.« *Dubrovnik*, Nova serija 1/1-2 (1990): 232-246; Franko Mirošević, »Važan znanstveni prilog objašnjava vanju pojma "Srba-katolika" u Dubrovniku.« *Časopis za suvremenu povijest* 24/1 (1992): 203-212. Vidi i: Kosta Milutinović, »Srbi katolici i svetojeronimsko pitanje.« *Istorijski zapisi* 65/1-4 (1992): 65-72.

⁴⁸⁴ Ivo Banac, »Vjersko "pravilo" i dubrovačka iznimka: Geneza dubrovačkog kruga "Srba katolika".« *Dubrovnik*, Nova serija 1/1-2 (1990): 179-210.

⁴⁸⁵ Ibid: 179.

⁴⁸⁶ Uz bitnu opasku Iva Banca o tom pitanju: "Ne upuštajući se u raščlambu je li religija doista razdvojila Južne Slavene u različite narodnosti ili je pak vjerska pripadnost naprosto odražavala raznorodnost južnoslavenskog naseljenja - takvu bi raščlambu bilo teško izvesti na temelju sadašnjih etnogenetskih spoznaja - ovdje samo upozoravam na činjenicu da vjersko "pravilo" nije bilo uvijek tako čvrsto i da je ponekad znalo izmaći naletima ideologije." (I. Banac, »Vjersko "pravilo"«: 179).

⁴⁷⁷ Ibid: 21.

⁴⁷⁸ Nikša Stančić, »Srbi i srpsko-hrvatski odnosi u Dalmaciji u vrijeme narodnog preporoda 1860-1880.« *Zadarska revija* 39/5-6 (1990): 587-619.

Republike dokinut je dubrovački vjerski ekskluzivizam. Pravoslavni su dobili mogućnost nesmetanog useljavanja. Godine 1857. bilo ih je već 1%, u 20. stoljeću dosegli su i više od 7%.⁴⁸⁷ S obzirom na nepravilnu disperziju, njihov je utjecaj, zbog koncentracije, bio veći u gradu Dubrovniku. Nezadovoljstvo Dubrovčana gubitkom samostalnosti, doživljavanje Austrije kao stranoga tijela, uz naznačene promjene u demografskoj

strukturi i činjenicu da na drugoj strani stoji od Turaka oslobođena Srbija kao uporište panslavizma na južnoslavenskim prostorima, doveli su do jačanja slavenofilske struje i među hrvatskim pučanstvom, sa svojim ekstremnim iskazom u stvaranju tzv. Srba katolika.⁴⁸⁸ Srbi katolici, dakle, proistječu iz "hrvatske" etničke baze, ali sa "srpskom" nacionalnom orijentacijom.⁴⁸⁹ Taj krug činio je dio dubrovačke intelektualne elite, koji

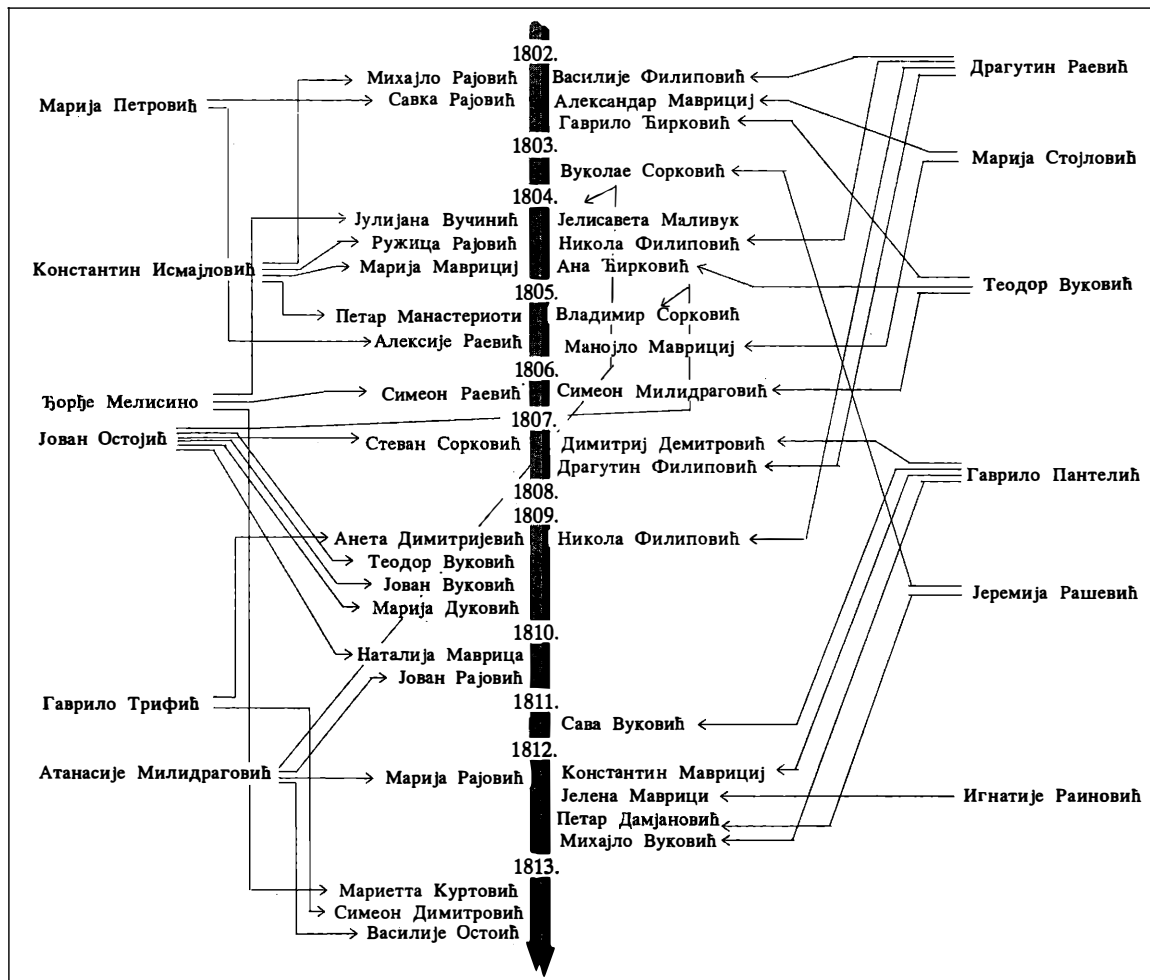

Shema 2. Grafički prikaz kumskih veza (preneseno iz: Ljubinka Toševa-Karpowicz, »Knjiga krštenih parohije sv. Oca Nikolaja kao izvor za historiju Srba u Rijeci, 1781-1860.« *Artefakti* 2 (1996): 25)

⁴⁸⁷ Stjepan Krivošić, *Stanovništvo Dubrovnika i demografske promjene u prošlosti*. Dubrovnik: Zavod za povijesne znanosti HAZU u Dubrovniku, 1990: 70; *Popis stanovništva 1991. Narodnosni sastav stanovništva po naseljima*. Zagreb: Republički zavod za statistiku, Dokumentacija 881, 1992: 80.

⁴⁸⁸ Usp. I. Banac, »Vjersko "pravilo"«:180; T. Macan, »O pristupu srbokatoličkom fenomenu.«: 236-237.

⁴⁸⁹ Pojava Srba katolika slična je pojavi tzv. talijanaša - Hrvata s talijanskom političkom orijentacijom koji su se, dok je politička ideja bila živa, deklarirali Talijanima, a kad je izgubila smisao, uglavnom se ponovno "vratili" hrvatskom korpusu.

je pod utjecajem Miklošiča prihvatio Karadžićevo učenje. Budući da je prvenstveno bila riječ o ideološkoj orijentaciji, a ne bazičnoj disponiranosti koja je preteгла u definitivnom formiranju nacija, ta ideja doživjela je krah u istom stoljeću u kojemu je i nikla, a potpuno je zamrla u 20. stoljeću, u prvoj Jugoslaviji, posebno nakon ubojstva hrvatskog lidera Stjepana Radića i šestosiječanjske diktature.⁴⁹⁰

Nenad Labus objavio je transliteraciju knjiga krštenih, vjenčanih i umrlih parohije sv. Oca Nikolaja u Rijeci, u razdoblju od 1781. do 1860. godine. Uz njih su, u časopisu *Artefakti*, koji izdaje *Srpsko kulturno društvo Prosvjeta, Pododbor Rijeka*, tiskane i zanimljive analize Ljubinke Toševe-Karpowicz o kretanju broja rođenih i umrlih, mjesečnoj distribuciji rođenih (najveći broj u ožujku, najmanji u svibnju) i umrlih, broju poroda po bračnom paru, umrloj dojenčadi, etničkoj pripadnosti bračnih parova (Srbi 79%, Grci 15%, Cincari 4%, Makedonci i Rusi 1%), udjelu mješovitih brakova (10% s katolicima), te o kumskim vezama (shema 2).⁴⁹¹

Godine 1991. u Hrvatskoj je živjelo 581.663 Srba (12,16%). Deset godina kasnije, kao posljedica ratnih zbivanja, svega 201.631 (4,54%).⁴⁹²

⁴⁹⁰ N. Kapetanić i N. Vekarić, *Falsifikat*: 10-12.

⁴⁹¹ Nenad Labus, »Transliteracija knjige vjenčanih parohije sv. Oca Nikolaja u Rijeci, 1782-1860.« *Artefakti* 1 (1994): 19-39; Isti, »Transliteracija knjige krštenih parohije sv. Oca Nikolaja u Rijeci, 1781-1860.« *Artefakti* 2 (1996): 32-100; Isti, »Transliteracija knjige matica umrlih parohije sv. Nikole Čudotvorca u Rijeci, 1782.-1860.« *Artefakti* 3 (2000): 22-72; Ljubinka Toševa-Karpowicz, »Knjiga vjenčanih parohije sv. Oca Nikolaja kao izvor za historiju Srba u Rijeci.« *Artefakti* 1 (1994): 11-17; Ista, »Knjiga krštenih parohije sv. Oca Nikolaja kao izvor za historiju Srba u Rijeci, 1781-1860.« *Artefakti* 2 (1996): 13-30; Ista, »Matična knjiga umrlih pravoslavne opštine na Rijeci, 1782.-1860.« *Artefakti* 3 (2000): 13-20. U izdanju *Srpskog kulturnog društva Prosvjeta* u Zagrebu tiskane su dvije vrijedne bibliografije (svaka s više od 5.000 bibliografskih jedinica), koje će znatno olakšati rad na istraživanju povijesti srpskog naroda u Hrvatskoj (Čedomir Višnjić, *Srbi u Hrvatskoj 1918 - 1941.: anotirana bibliografija*. Zagreb: SKD Prosvjeta, 2000; Bosiljka Milinković, *O Srbima u Hrvatskoj. Selektivna bibliografija 1984.-1999.* Zagreb: SKD Prosvjeta, 2001).

⁴⁹² *Popis stanovništva, kućanstava i stanova 31. ožujka 2001*: 23.

Talijani

Vjerojatno političkim razlozima trebamo pripisati činjenicu da do danas nije napisana sinteza o Talijanima u Hrvatskoj. Dugotrajna pripadnost Istre i Dalmacije Mletačkoj Republici (i Dubrovnika do 1358. godine), kao i kasnija pripadnost Italiji pojedinih dijelova naše obale, ispreplela je mrežu odnosa između dvaju naroda, koja će se očitovati u pozitivnim prožimanjima (kulturni utjecaji), ali i neprijateljstvima, pogotovo u traumatskim povijesnim trenucima. Emancipacija hrvatskog i talijansko opiranje toj emancipaciji, koje će se očitovati bilo kroz unutrašnju političku borbu (talijanaši) ili kroz izravni utjecaj talijanske države (talijanski iredentizam), stvarat će klimu "povišenog tona". To neće biti ozračje u kojem će se moći nepristrano valorizirati sveukupnost talijansko-hrvatskih odnosa, "tamne" strane povijesti otvoreno analizirati i na brojnim pozitivnim elementima stoljetne susjedske suradnje i pozitivnih utjecaja graditi budućnost.

Pitanje stanovništva tako će se naći u procjepu političkih aspiracija i stoga će se tim podacima nerijetko manipulirati. Veličina ili udio pojedine nacije smatrat će se političkim argumentom.⁴⁹³ Pretjerivanja se neće zaustaviti samo na brojevima, već će se prelaziti i na pojedinačnu razinu (pa ćemo, primjerice, nerijetko čuti i da su Benedikt Kotruljević i Ruđer Bošković Talijani).

Opterećenja stanovništva u trokutu Talijani - talijanaši ("genetski" Hrvati a "politički" Talijani) - Hrvati, a složenost zadatka za nepristranog povjesničara prikazat ćemo na jednom mikroprimjeru kretanja udjela Talijana u Dalmaciji.⁴⁹⁴ Uz komentare dvojbenih Czoernigovih⁴⁹⁵ i

⁴⁹³ Vidi primjerice: Fran Barbalić, »Pitanje narodnosti u Rijeci.«, u: *Rijeka zbornik*. Zagreb: Matica hrvatska, 1953: 15-34.

⁴⁹⁴ Vidi i: Ivo Rubić, *Talijani na Primorju Kraljevine Jugoslavije*. Split, 1930.

⁴⁹⁵ Carl Czoernig, *Etnographie der öesterreichischen Monarchie*, I-III. Mit einer ethnographischen Karte in vier Blättern, hg. durch die k.k. Direktion der administrativen Statistik. Wien, 1857.

Serraglijevih⁴⁹⁶ statistika o etničkom sastavu stanovništva u Dalmaciji (Czoernig uopće ne pozna Hrvate⁴⁹⁷) početkom druge polovice 19. stoljeća, Dinko Foretić analizira udio Talijana prema popisima iz 1880. i 1900. godine.⁴⁹⁸ Godine 1880. u Dalmaciji je 27.305 ljudi (5,68%) koristilo talijanski jezik kao jezik općenja. U sljedećih dvadeset godina taj broj opao je i apsolutno i relativno (15.279, odnosno 2,57%), ponajviše zbog promjene u kotaru Hvar (koji je obuhvaćao otoke Hvar i Vis), gdje je u 20 godina od 7.196 ljudi (31,41%) koji su deklarirali talijanski jezik kao jezik općenja taj broj pao na svega 487 (1,73%). Više od 10% Talijana živjelo je još jedino u kotaru Zadar (12,92% 1880., odnosno 12,84% 1900. godine).



Dinko Foretić (1911-1995)

⁴⁹⁶ Luigi Serragli, *Statistica generale della Dalmazia...* Zara, 1862.

⁴⁹⁷ O tome Mirjana Gross i Agneza Szabo pišu: "... teške su posljedice imale neslužbene statistike "narodnosti" koje su se sve temeljile na interpretaciji Karla Czoerniga, preuzetoj od Šafařika, o srpstvu štokavaca i slovenstvu kajkavaca. Jedini Hrvati koji nisu "Sloveno-Hrvati" ili "Srbo-Hrvati" jesu, prema tom autoru, oni koji žive u Ugarskoj i u Austriji. Tako su i prema kasnijim statistikama Hrvati nestali iz Slavonije i Dalmacije pa su ti podaci postali važno utemeljenje za srpsku propagandu o srpstvu svih štokavaca." (Mirjana Gross i Agneza Szabo, *Prema hrvatskome građanskom društvu. Društveni razvoj u civilnoj Hrvatskoj i Slavoniji šezdesetih i sedamdesetih godina 19. stoljeća*. Zagreb: Globus, 1992: 33).

⁴⁹⁸ Dinko Foretić, »O etničkom sastavu stanovništva Dalmacije u XIX stoljeću s posebnim osvrtom na stanovnike talijanske narodnosti.«, u: *Dalmacija 1870*. Zadar: Matica hrvatska Zadar, 1972: 63-86.

Prema Foretiću, "rasap talijanskog stanovništva u Dalmaciji i njegovo propadanje započelo je gubitkom općine Split, koja je došla u ruke narodnjaka 1882." "Mnogi koji su se smatrali Talijanima po narodnosti, izgubivši posljednju političku bitku, pretvorili su se brzo u Hrvate ili Srbe, ono što su stvarno bili ranije, prije nego su podlegli 'čaru' talijanske kulture". Neki su iselili, neki se usmjerili prema Zadru, gdje su još uvijek imali jako uporište.⁴⁹⁹ Potaknut novijim talijanskim presezanjima, o broju Talijana odnosno talijanaša u Dalmaciji tijekom 19. stoljeća piše i Šime Peričić,⁵⁰⁰ koji naglašava da "Talijani/talijanaši su kroz čitavo XIX. stoljeće nastojali 'proizvesti' što veći broj sunarodnjaka u Dalmaciji kako bi dokazali navodno povijesno pravo Italije na njen posjed." Po Peričiću, koji se oslanja na austrijsku službenu statistiku, nikad ih nije bilo više od 55.000 (1865. godine).⁵⁰¹

Rijetke su studije o traumatskim događajima - asimilaciji⁵⁰² i egzodusu Hrvata između dva rata,⁵⁰³ te o egzodusu Talijana nakon II. svjetskog

⁴⁹⁹ Ibid: 63-86.

⁵⁰⁰ Šime Peričić, »O broju Talijana/talijanaša u Dalmaciji XIX. stoljeća.« *Radovi Zavoda za povijesne znanosti HAZU u Zadru* 45 (2003): 327-355.

⁵⁰¹ Ibid: 353. Vidi i radove talijanskih autora o tom pitanju (Giotto Dainelli, R. Benini, Attilio Tamaro i dr.), koje navodi Šime Peričić u spomenutom radu.

⁵⁰² Roman Jelić, »Potalijančivanje hrvatskih prezimena u Zadru za vrijeme fašizma.« *Radovi Instituta JAZU u Zadru* 20 (1973): 49-109; Isti, »Potalijančivanje hrvatskih prezimena u Lastovu i dodatak popisu potalijančenih prezimena u Zadru.« *Radovi Centra JAZU u Zadru* 22-23 (1976): 293-317; A. Štoković, »"Cognomen mutatum"«: 483-491.

⁵⁰³ Vidi radove objavljene u: *Egzodus istarskih Hrvata*. Zagreb: Hrvatski institut za povijest i Društvo "Egzodus istarskih Hrvata", 2001: Petar Strčić, »Egzodus Hrvata iz Istre i drugih hrvatskih krajeva između 1918. i 1958. godine kao politička, nacionalna i gospodarska pojava.«: 19-60; Darko Dukovski, »Politički, gospodarski i socijalni uzroci egzodusa istarskih Hrvata u vrijeme talijanske uprave 1918.-1943.«: 99-141; Jakov Jelinčić, »Arhivsko gradivo o egzodusu istarskih Hrvata (1918.-1943.) u Državnom arhivu u Pazinu.«: 143-162; Giovanni D' Alessio, »Talijani i Hrvati u Pazinu za vrijeme uspostave talijanske države (od Ville Giusti do Rapalla).«: 163-178; John Kraljić, »Pregled povijesti istarskih iseljenika u Sjedinjenim Američkim Državama između dvaju svjetskih ratova.«:

rata.⁵⁰⁴ Tema egzodusa, kazat će u prikazu knjige *Storia di un esodo. Istria 1945-1956*, Luciano Giuricin, “još je tabu i mnogi se ne osjećaju sposobnim da o njoj progovore u uvjerenju da za to nije sazeo pravi trenutak”.⁵⁰⁵ Hvaleći kao hrabar pokušaj nekoliko talijanskih povjesničara da o toj temi otvoreno progovore unatoč “pomankanju glavnih arhivskih izvora (uskraćenih u Italiji i neraspoloživih u Jugoslaviji)”, Giuricin iznosi i nizi kritičkih primjedbi, smatrajući da “su korijeni problema dublji i moraju se potražiti mnogo dalje: u borbi dviju buržoazija za vlastitu nacionalnu emancipaciju za vrijeme austro-ugarskog carstva, u iredentizmu, u svijetloj akciji ‘julijskog socijalizma’ utjelovljenog u Giuseppe Martinuzzi, u ekspanzionističkoj i osvajačkoj politici Italije, u uništavajućoj akciji fašizma protiv slavenskog stanovništva i radničkog pokreta, u fašističkoj okupaciji Jugoslavije 1941. godine sa svim posljedicama koje je ona izazvala”.⁵⁰⁶ Nadalje autorima prigovara da “su se oslonili samo na njima dostupnija izdanja na talijanskom jeziku”, a da “od hrvatskog i slovenskog tiska i izdanja, ako isključimo pokoju rečenicu iz Primorskog dnevnika, nema niti sjene”; da su neke

179-199; Antun Giron, »Prilike na riječkom području i egzodus istarskih Hrvata između dvaju *svjetskih* ratova.«: 245-267; Julijano Sokolić, »Prilozi za povijest cresko-lošinjskog otočja pod talijanskom upravom (1918.-1943.) i borba za opstojnost Hrvata.«: 269-285; Mihael Sobolevski, »D' Annunzijeva vladavina u Rijeci (rujan 1919.-siječanj 1921.) - prvi egzodus Hrvata.«: 287-299; Josip Vidaković, »Egzodus Hrvata iz Zadra pod talijanskom upravom od 1918. do 1943. godine.«: 349-371. Vidi i: Olinto Mileta Mattiaz, »Ipotesi sulla composizione etnica in Istria, Fiume e Zara: ieri e oggi.« *Ricerche sociali* 11 (2002): 7-120; Danijel Patafta, »Promjene u nacionalnoj strukturi stanovništva grada Rijeke od 1918. do 1924. godine.« *Časopis za suvremenu povijest*: u tisku.

⁵⁰⁴ Cristiana Colummi, Liliana Ferrari, Gianna Nassisi i Germano Trani. *Storia di un esodo. Istria 1945-1956*. Trieste: Istituto regionale per la storia del movimento di liberazione nel Friuli-Venezia Giulia, 1980; V. Žerjavić, »Koliko je osoba iselilo: 147-153; Darko Dukovski, »Egzodus talijanskog stanovništva iz Istre 1945.-1956.« *Časopis za suvremenu povijest* 33/3 (2001): 633-667.

⁵⁰⁵ Luciano Giuricin, »Bez suszetanja o “povijesti jednog iseljavanja” (prev. Mario Barak).« *Dometi* 4 (1986): 47.

⁵⁰⁶ Ibid: 48-49.

važne događaje prešutjeli (primjerice “opis krvavih događaja koji su se zbili 3. siječnja 1947. godine kod Mlina u Puli, vezanih uz obranu strojeva demontiranih pri odlasku izbjeglica, a za vrijeme kojih su ubijena tri pulska radnika, Talijana koji su se borili za sjedinjenje Pule s Jugoslavijom, a desetine ih je ranjeno”); da su zanemarili aspekt tzv. “obrnutog iseljavanja”, dolaska u Jugoslaviju “velikog broja osoba iz Italije, dijelom Slovenaca, ali najviše Talijana iz tršćanskog, goričkog i monfalconskog područja...”⁵⁰⁷ itd. Unatoč svim nedostacima Giuricin smatra da djelo zaslužuje pozitivnu ocjenu, uz potrebu da istraživanja budu nastavljena, naročito onih vrela koja nisu talijanske provenijencije.⁵⁰⁸

Rijetke su studije o pojedinim talijanskim skupinama u Hrvatskoj.⁵⁰⁹

Godine 2001. u Hrvatskoj je živjelo 19.636 Talijana (0,44%).⁵¹⁰

Židovi

Početak naseljavanja Židova na prostoru današnje Hrvatske, kao i pregled broja Židova u Hrvatskoj i u pojedinim hrvatskim gradovima donose Melita Švob,⁵¹¹ Carmen Brčić i Sonja Podgorelec,⁵¹² kao i Maren Frejdenberg, koji je posebna poglavlja svoje knjige o Židovima na Balkanu posvetio Židovima na jadranskoj obali (Istra, Zadar, Šibenik, Split), u Dubrovniku, te u

⁵⁰⁷ Ibid: 52-53.

⁵⁰⁸ Ibid: 56.

⁵⁰⁹ Vidi primjerice: Darinko Munić, »Venecijanci u Rijeci tisućčetrestotih godina.« *Sveti Vid*, Rijeka, 3 (1998): 45-67; Isti, »I rapporti tra Fiume e Venezia nel secolo XV.« *Atti* 28 (1998): 479-504.

⁵¹⁰ *Popis stanovništva, kućanstava i stanova 31. ožujka 2001*: 23.

⁵¹¹ Melita Švob, *Židovi u Hrvatskoj. Migracije i promjene u židovskoj populaciji*. Zagreb: K. D. Miroslav Šalom Freiberger i Židovska Općina Zagreb, 1997. Vidi i: Ista, »Migracije i promjene u židovskoj populaciji.« *Migracijske teme* 11/3-4 (1995): 231-289.

⁵¹² Melita Švob, Carmen Brčić i Sonja Podgorelec, »Židovi u Hrvatskoj s posebnim osvrtom na grad Zagreb.« *Migracijske teme* 10/1 (1994): 55-84.

Hrvatskoj.⁵¹³ Prvi Židovi stigli su vjerojatno već potkraj 1. stoljeća u Hrvatsko primorje i Dalmaciju, a već iz drugog stoljeća potječu pronađeni nadgrobni spomenici u Senju i Benkovcu, odnosno iz 3. stoljeća u Solinu.⁵¹⁴ U srednjem vijeku najznačajnija židovska središta bila su u Splitu i Dubrovniku, nešto manja u Zadru i Rijeci. Prve vijesti o Židovima u sjevernoj Hrvatskoj potječu iz 14. stoljeća.⁵¹⁵ Židovi su u Hrvatsku doseljivali iz raznih smjerova, ovisno o skupini kojoj su pripadali. Aškenazi su dolazili iz zemalja istočne i srednje Europe (Češka, Slovačka, Austrija, Mađarska, Poljska, Rusija), a Sefardi iz južne Europe (Španjolska, Portugal, Italija, Turska).⁵¹⁶



Maren Frejdenberg (*1924)

Broj Židova u Hrvatskoj i njihovu distribuciju po područjima i naseljima od popisa 1857. do 1991. godine, te dobnu strukturu, natalitet, mortalitet i nupcijalitet nekih židovskih zajednica u

⁵¹³ Maren Frejdenberg, *Židovi na Balkanu na isteku srednjeg vijeka* (prev. Mihaela Vekarić). Zagreb: Dora Krupičeva, 2000: 75-94; 107-125, 183-188. Vidi i: Isti, *Jewish Life in the Balkan (15th to 17th centuries)*. Israel, 1999.

⁵¹⁴ M. Švob, C. Brčić i S. Podgorelec, »Židovi u Hrvatskoj«: 55.

⁵¹⁵ Ibid: 56.

⁵¹⁶ Jelena Zlatković-Winter, »Dijaspora i Židovi na području Jugoslavije.« *Migracijske teme* 3/2 (1987): 161-175. Vidi i: Ista, »Židovi u Hrvatskoj: migracije, etno-socijalna obilježja, status i odnos s okolinom.« *Migracijske teme* 11/3-4 (1995): 329-342.

Hrvatskoj (Zagreb) analizirala je Melita Švob (karta 5).⁵¹⁷

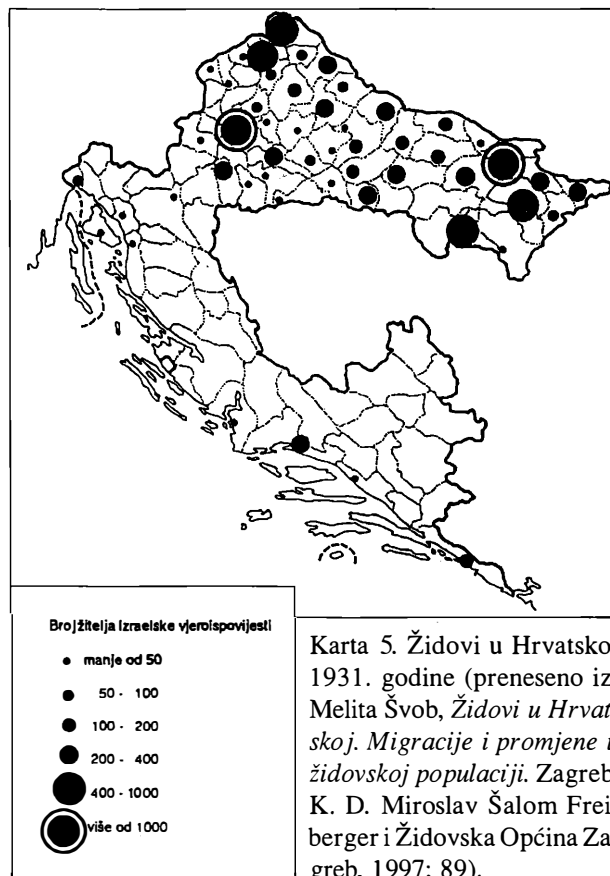

Karta 5. Židovi u Hrvatskoj 1931. godine (preneseno iz: Melita Švob, *Židovi u Hrvatskoj. Migracije i promjene u židovskoj populaciji*. Zagreb: K. D. Miroslav Šalom Freiberg i Židovska Općina Zagreb, 1997; 89).

Najraniju (do polovice 17. stoljeća) povijest dubrovačkih Židova već je 1937. godine objavio Jorjo Tadić.⁵¹⁸ Prvi arhivski spomen datiran je 1326. godine, kada je dubrovačka vlada odlučila uzeti u službu jednog liječnika Židova, koji se

⁵¹⁷ M. Švob, *Židovi u Hrvatskoj*: 32-155. Vidi i radove objavljene objavljene u *Dva stoljeća povijesti i kulture Židova u Zagrebu i Hrvatskoj*. Zagreb: Židovska općina Zagreb, 1998: Agneza Szabo, »Židovi i proces modernizacije građanskog društva u Hrvatskoj između 1873. i 1914. godine.«: 142-155; Melita Švob, »Promjene u populaciji Židova u Hrvatskoj od XVIII. do XX. stoljeća.«: 287-310.

⁵¹⁸ Jorjo Tadić, *Jevreji u Dubrovniku do polovine XVII stoljeća*. Sarajevo: La Benevolencia, 1937. Vidi i druge Tadićeve radove o Židovima: »Iz istorije Jevreja u jugoistočnoj Evropi.« *Jevrejski almanah*, Beograd, 1959-1960: 29-53; »Značaj dubrovačkih Jevreja.« *Zbornik Jevrejskog istorijskog muzeja u Beogradu* 1 (1971): 1-8.

tada nalazio u Gradu.⁵¹⁹ No, veća skupina Židova doselila je u Dubrovnik tek pod sam kraj 15. stoljeća, nakon protjerivanja iz Španjolske (1492).⁵²⁰ U prvoj polovici 16. stoljeća doneseni su propisi o njihovom smještaju i uređenju geta.⁵²¹ Kasniju povijest dubrovačkih Židova istražio je Bernard Stulli, donoseći pritom i najosnovnije demografske pokazatelje,⁵²² Vuk Vinaver istraživao je broj Židova u Dubrovniku u 18. stoljeću,⁵²³ a Zdravko Šundrica, uz donošenje cjelovitog popisa dubrovačkih Židova 1815. godine, analizira njihovu dobnu strukturu, strukturu po zanimanjima i veličinu domaćinstva.⁵²⁴

Povijest splitskih Židova napisao je Duško Kečkemet,⁵²⁵ analizirajući i matične knjige koje počinju 1817. godine.⁵²⁶ Splitska je židovska zajednica već u 17. stoljeću imala preko 200 članova, godine 1811. u Splitu je bilo 175 Židova, godine

1840. 350, a pred II. svjetski rat 284, od kojih je 150 (52,8%) stradalo u strahotama toga rata.⁵²⁷ O Židovima u Šibeniku i Zadru pisali su J. Perić⁵²⁸ i G. Sabalich,⁵²⁹ a o Židovima u Veloj Luci, neposredno pred II. svjetski rat i u samom ratu Zvonko Maričić.⁵³⁰

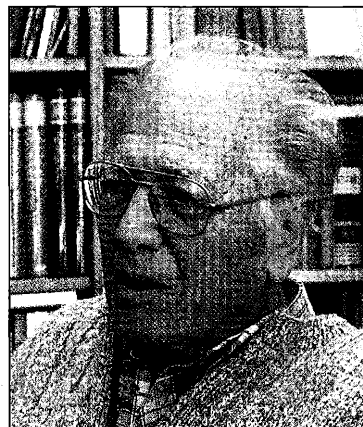

Duško Kečkemet (*1923)

O riječkim Židovima, koji se spominju od 15. stoljeća, izvještavaju Teodoro Morgani,⁵³¹ Irvin Lukežić⁵³² i Irena Korda.⁵³³ Židovsko pitanje u općini Opatija od 1938. do 1945. godine obradio je Antun Giron.⁵³⁴ Židove u Rovinju, koji se spominju od 1570. godine a nestaju u prvoj polovici 18. stoljeća, istraživala je Rita Moretti.⁵³⁵

⁵¹⁹ J. Tadić, *Jevreji u Dubrovniku*: 12.

⁵²⁰ Ibid: 36.

⁵²¹ Ibid: 72-74.

⁵²² Bernard Stulli, *Židovi u Dubrovniku*. Zagreb: Jevrejska općina Zagreb, NZMH i Kulturno društvo "Dr Miroslav Šalom Freiberger", 1989.

⁵²³ Vuk Vinaver, »O Jevrejima u Dubrovniku u XVIII veku.« *Jevrejski almanah*, Beograd, 1959-1960: 65-78.

⁵²⁴ Zdravko Šundrica, »Dubrovački Jevreji i njihova emancipacija (1808-1815).« *Zbornik Jevrejskog istorijskog muzeja u Beogradu* 1 (1971): 135-184. O dubrovačkim Židovima vidi i: Vinko Ivančević, »Udio Židova u pomorstvu starog Dubrovnika (1751-1808).« *Jevrejski almanah*, Beograd, 1965: 67-81; Bariša Krekić, »The Role of the Jews in Dubrovnik (Thirteenth-Sixteenth Centuries).« *Viator Medieval and Renaissance Studies*, Berkeley-Los Angeles-London, 4 (1973): 257-271; Isti, »Gli Ebrei a Ragusa nel Cinquecento.«, u: G. Cozzi (ur.), *Gli Ebrei e Venezia, secoli XIV-XVIII*. Milano: Edizioni Comunità, 1987: 835-844; pretiskano u: Isti, *Dubrovnik: a Mediterranean Urban Society, 1300-1600*. Aldershot (Great Britain) - Brookfield (USA): Variorum, 1997, X; Zdenko Zlatar, »Trgovina balkanskih Jevreja preko Dubrovnika u XVI i XVII stoljeću (analiza sistema izvoza).« *Zbornik Jevrejskog istorijskog muzeja u Beogradu* 4 (1979): 87-108.

⁵²⁵ Duško Kečkemet, *Židovi u povijesti Splita*. Split: Jevrejska općina u Splitu, 1971; Isti, »Židovi u Splitu.«, u: *Dva stoljeća povijesti i kulture Židova u Zagrebu i Hrvatskoj*. Zagreb: Židovska općina Zagreb, 1998: 316-331. Vidi i: Grgo Novak, *Židovi u Splitu*. Split: Nakladom knjižare Morpurgo, 1920; M. Frejdenberg, *Židovi na Balkanu*: 87-94.

⁵²⁶ D. Kečkemet, *Židovi u povijesti Splita*: 128.

⁵²⁷ Ibid: 86, 119, 128, 191.

⁵²⁸ J. Perić, »Židovi u Šibeniku.« *Omanut*, Zagreb, 11 (1937).

⁵²⁹ G. Sabalich, *Ebrei a Zara sotto San Marco*. Zadar, 1901. Vidi i: M. Frejdenberg, *Židovi na Balkanu*: 82-87.

⁵³⁰ Zvonko Maričić, *Luka spasa. Židovi u Veloj Luci od 1937. do 1943*. Vela Luka: Matica hrvatska Vela Luka, 2002.

⁵³¹ Teodoro Morgani, *Ebrei di Fiume e di Abbazia (1441-1945)*. Roma: Carucci editore Roma, 1979.

⁵³² Irvin Lukežić, »Postanak židovske zajednice u Rijeci.« *Vjesnik Državnog arhiva u Rijeci* 40 (1998): 75-115.

⁵³³ Irena Korda, »Iz povijesti Židova Rijeke i okolice.«, u: *Dva stoljeća povijesti i kulture Židova u Zagrebu i Hrvatskoj*. Zagreb: Židovska općina Zagreb, 1998: 332-334.

⁵³⁴ Antun Giron, »Židovsko pitanje u općini Opatija (Od 1938. do 1945. godine).« *Problemi sjevernoga Jadrana* 7 (2000): 143-165.

⁵³⁵ Rita Moretti, »La presenca ebrea a Rovigno in epoca veneta.« *Atti* 23 (1993): 471-481.

Frejdenbergov prikaz Židova u Istri uglavnom se odnosi na Koper i Piran.⁵³⁶ Darko Dukovski napisao je rad o malobrojnim Židovima u Istri (stotinjak obitelji u razdoblju od 1900. do 1918. godine, uključujući i Trst, Koper i Piran), o njihovoj socijalizaciji i akulturaciji unutar istarskih urbanih sredina između dva svjetska rata.⁵³⁷

U zborniku *Dva stoljeća povijesti i kulture Židova u Zagrebu i Hrvatskoj*, objavljeno je nekoliko priloga o židovskim zajednicama u Čakovcu i Međimurju,⁵³⁸ Varaždinu,⁵³⁹ Koprivnici,⁵⁴⁰ Virovitici,⁵⁴¹ Slavonskom Brodu,⁵⁴² Našicama,⁵⁴³ Osijeku⁵⁴⁴ i Vukovaru.⁵⁴⁵ Naseljavanje Židova u

⁵³⁶ M. Frejdenberg, *Židovi na Balkanu*: 77-82.

⁵³⁷ Darko Dukovski, »Židovi u Istri između dva svjetska rata.« *Časopis za suvremenu povijest* 29/1 (1997): 77-95.

⁵³⁸ Vladimir Kapun i Đorđe Pal, »Dva stoljeća židovske zajednice u Čakovcu i Međimurju.«, u: *Dva stoljeća povijesti i kulture Židova u Zagrebu i Hrvatskoj*. Zagreb: Židovska općina Zagreb, 1998: 335-357.

⁵³⁹ Magdalena i Vid Lončarić, »Židovi u Varaždinu.«, u: *Dva stoljeća povijesti i kulture Židova u Zagrebu i Hrvatskoj*. Zagreb: Židovska općina Zagreb, 1998: 358-377.

⁵⁴⁰ Krešimir Švarc, »Kratka povijest koprivničke židovske zajednice.«, u: *Dva stoljeća povijesti i kulture Židova u Zagrebu i Hrvatskoj*. Zagreb: Židovska općina Zagreb, 1998: 378-383.

⁵⁴¹ Marko Weiss, »Iz povijesti Židovske općine u Virovitici.«, u: *Dva stoljeća povijesti i kulture Židova u Zagrebu i Hrvatskoj*. Zagreb: Židovska općina Zagreb, 1998: 384-391.

⁵⁴² Stribor Uzelac Schewendeman, »Krhotine iz povijesti židovske zajednice u Slavonskom Brodu.«, u: *Dva stoljeća povijesti i kulture Židova u Zagrebu i Hrvatskoj*. Zagreb: Židovska općina Zagreb, 1998: 392-405. O Židovima u Koški vidi: Zdenko Samaržija, »Židovi u Koški.« *Scrinia slavonica* 2 (2002): 353-362.

⁵⁴³ Zvonimir Brdarić, »Židovi u Našicama.«, u: *Dva stoljeća povijesti i kulture Židova u Zagrebu i Hrvatskoj*. Zagreb: Židovska općina Zagreb, 1998: 406-424.

⁵⁴⁴ Darko Fišer, »Židovi u Osijeku.«, u: *Dva stoljeća povijesti i kulture Židova u Zagrebu i Hrvatskoj*. Zagreb: Židovska općina Zagreb, 1998: 425-427; Zlata Živaković-Kerže, »Židovi u Osijeku i njihov utjecaj na gospodarski i javni život grada na prijelazu dva stoljeća (1868.-1914.).«, u: *Dva stoljeća povijesti i kulture Židova u Zagrebu i Hrvatskoj*. Zagreb: Židovska općina Zagreb, 1998: 428-434. O Židovima u Osijeku vidi i: Kamilo Firinger, »Židovi u Osijeku god. 1814.« *Osječki zbornik* 2-3 (1948): 278-279.

⁵⁴⁵ Vlasta Kovač, »Židovi Vukovara.«, u: *Dva stoljeća povijesti i kulture Židova u Zagrebu i Hrvatskoj*. Zagreb: Židovska općina Zagreb, 1998: 448-464.

Slavoniji istražila je Melita Švob.⁵⁴⁶ Godine 1857. u civilnom dijelu Slavonije živjelo je 3.172 Židova, a u slavonskoj Vojnoj krajini svega 257 (Zemun).⁵⁴⁷ Švob donosi statistički pregled broja žitelja po slavonskim naseljima prema popisima iz 1857., 1900. i 1931. godine.

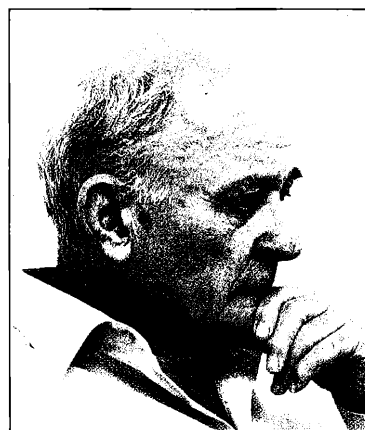

Slavko Goldstein (*1928)

Holokaust u Zagrebu naslov je knjige Ive Goldsteina i suautora njegova oca Slavka o stradanjima zagrebačkih Židova tijekom Drugog svjetskog rata.⁵⁴⁸ U knjizi se donosi kratka povijest Židova u Zagrebu, čija je malobrojna zajednica obitavala na zagrebačkom Gradecu već u 14. i 15. stoljeću. Na prijelazu iz 19. u 20. stoljeće zagrebačka je zajednica bila najbrojnija u

⁵⁴⁶ Melita Švob, »Naseljavanje Židova u Slavoniju (prema popisima stanovništva od 1857. do 1991. i drugim dokumentima).«, u: *Migracije u Hrvatskoj. Regionalni pristup*. Zagreb: Institut za migracije i narodnosti, 1998: 171-208.

⁵⁴⁷ Ibid: 171.

⁵⁴⁸ Ivo i Slavko Goldstein, *Holokaust u Zagrebu*. Zagreb: Novi liber i Židovska općina Zagreb, 2001. Vidi i: G. Schwarz, *Povijest zagrebačke židovske općine od osnutka do 50-ih godina 19. vijeka*. Zagreb, 1939; Ivo Goldstein, »Židovi na Gradecu od 14. stoljeća do 1848. godine.«, u: *Zagrebački Gradec 1242-1850*. Zagreb: Grad Zagreb, 1994: 293-304; Isti, »Zagrebačka židovska općina od osnutka do 1941.«, u: *Dva stoljeća povijesti i kulture Židova u Zagrebu i Hrvatskoj*. Zagreb: Židovska općina Zagreb, 1998: 12-18; O zagrebačkoj židovskoj vjerskoj općini vidi i rad Katrin Boeckh iz *Osteuropa Instituta* u Münchenu, preveden na hrvatski jezik: »Židovska vjerska općina u Zagrebu do 1941. godine.« *Časopis za suvremenu povijest* 27/1 (1995): 33-53.

Hrvatskoj (3.327 od ukupno oko 20.000), a do početka II. svjetskog rata gotovo se učestvovala (nešto više od 12.000).⁵⁴⁹ Broj stradalih još uvijek nije definitivno utvrđen, ali se, po najnovijim procjenama, kreće između 8.000 i 9.000.⁵⁵⁰

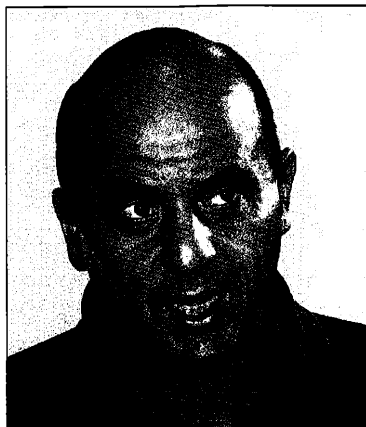

Ivo Goldstein (*1958)

Prema istraživanjima Vladimira Žerjavića,⁵⁵¹ na današnjem teritoriju Hrvatske živjelo je 1931. godine 20.200 Židova, a 1948. ih se zateklo 1.800, umjesto očekivanih 21.400. Drugim riječima: demografski gubici Židova u Hrvatskoj iznosili su 19.600, od čega su stvarni gubici 15.900 (6.000 umrli u inozemstvu, a 9.900 u zemlji), dok je 3.700 ljudi izgubljeno emigracijom.⁵⁵²

Oko polovica Židova koji su preživjeli *holokaust*, iselila je između 1948. i 1952. godine u Izrael.⁵⁵³ Melita Švob ističe da “holokaust je ostavio ne samo nepopravljive posljedice po demografsku strukturu Židova, on je i uništio europsku židovsku kulturu.” Malobrojni preživjeli

su “preživjeli upravo zato što su bili raspršeni”, ističe Švob.⁵⁵⁴

Prema popisu stanovništva iz 2001. godine u Hrvatskoj živi 576 Židova (0,01%).⁵⁵⁵

Ostali

Uz nabrojene, prema popisu stanovništva 2001. godine, u Hrvatskoj živi i 331 Bugar (0,01%), 4270 Makedonaca (0,10%), 567 Poljaka (0,01%), 475 Rumunja (0,01%), 906 Rusa (0,02%), 300 Turaka (0,01%), 12 Vlaha (0,00%) i 21.801 pripadnika “ostalih” naroda (0,49%).⁵⁵⁶

ISTRAŽIVANJE OBITELJSKIH STRUKTURA

Pitanje strukture obitelji i kućanstava zarana je privuklo interes istraživača, i hrvatskih i inozemnih, ponajviše zbog postojanja tzv. kućnih zadruga koje su, iz perspektive građanskog sloja, djelovale egzotično. Već 1859. godine Ognjeslav Utješenić objavio je na njemačkom jeziku knjigu,⁵⁵⁷ koja će 129 godina kasnije biti prevedena na hrvatski jezik i objavljena pod imenom *Kućne zadruge*.⁵⁵⁸ Budući da je već 1807. godine bio objavljen prvi zakonik o zadrugama, a Utješenićeva knjiga na njemačkom jeziku prodrila u

⁵⁵⁴ M. Švob, »Migracije i promjene u židovskoj populaciji.«: 275.

⁵⁵⁵ *Popis stanovništva, kućanstava i stanova 31. ožujka 2001.*: 23.

⁵⁵⁶ Ibid: 23.

⁵⁵⁷ Ognjeslav M. Utješenić, *Die Hauskommunionen der Südslaven. Eine Denkschrift zur Beleuchtung der volkshümlichen Acker-und Familienverfassung des serbischen und des kroatischen Volkes.* Wien, 1859.

⁵⁵⁸ Ognjeslav Utješenić Ostrožinski, *Kućne zadruge. Vojna krajina. Karl Marx, Utješenić.* Zagreb: Školska knjiga, 1988 (Karl Marx je pažljivo čitao njemačko izdanje Utješenićeve knjige pa je učinio veliki konspekt knjige dajući interesantne primjedbe koje su objavljene uz ovo izdanje). Vidi i Utješenićev spis, koji je nastao 1850-ih godina, prije objavljivanja knjige: Drago Roksandić, »Utješenićev spis “O patriarhalnom životu naroda jugoslavjanskog.« *Historijski zbornik* 40 (1987): 239-245. Vidi i: Dragutin Pavličević, »Elaborat Mojsija Baltića o kućnim zadrugama u Hrvatskoj.« *Arhivski vjesnik* 33 (1990): 9-29.

⁵⁴⁹ I. i S. Goldstein, *Holokaust u Zagrebu*: 24-30.

⁵⁵⁰ Ibid: 639.

⁵⁵¹ Vladimir Žerjavić, »Demografski pokazatelji o stradanju Židova u NDH.«, u: *Antisemitizam holokaust antifašizam.* Zagreb: Židovska općina Zagreb, 1996: 133-138.

⁵⁵² Ibid: 136.

⁵⁵³ Melita Švob, »Židovi Hrvatske i Izrael: osvrt.« *Migracijske teme* 13/4 (1997): 363-392.

europske znanstvene krugove, ta je tema ubrzo postala vrlo interesantna i pravnicima i etnolozima.⁵⁵⁹ Budući da su u doba Utješenića još uvijek kućne zadruge u mnogim krajevima funkcionirale, a sam Utješenić ih je idealizirao “kao izrazitu južnoslavensku i slavensku ustanovu ko-



Ognjeslav Utješenić-Ostrožinski (1817-1890)

ju treba pošto-poto sačuvati i uz pomoć unutarnjeg i zakonskog preustrojstva konzervirati kao najbolji oblik života i rada našeg seljačkog puka”,⁵⁶⁰ razvila se polemika o zadruzi kao poželjnom ili nepoželjnom, idealnom ili preživljenom obliku obiteljskog gospodarstva.⁵⁶¹ Godine 1897. stiže i prva “demografska” analiza kućnih zadruga iz pera statističara Milovana Zoričića,⁵⁶² a u okviru *Zbornika za narodni život i običaje Jugoslavenske*

⁵⁵⁹ Dragutin Pavličević, *Hrvatske kućne zadruge I.*, Zagreb: Liber i Zavod za hrvatsku povijest Filozofskog fakulteta u Zagrebu, 1989: 11.

⁵⁶⁰ Ibid: 11.

⁵⁶¹ (Alfred Ferić), HAF. *Njoliko spisah o pučkoj zadruzi u Hrvatskoj i Slavoniji sa razmatranjem njena sveobćeg upli-va.* Zagreb, 1862; Baltazar Bogišić, *Zbornik sadašnjih pravnih običaja u Južnih Slavena*, I. Zagreb: JAZU, 1874; Mato Ivić, *Die Hauskommunionen, eine Denkschrift.* Semlin, 1874. Opširnije o toj polemici vidi: D. Pavličević, *Hrvatske kućne zadruge*: 11-13. O tipologiji porodica V. Karadžića i B. Bogišića vidi: Cvetko Kostić, »Tipologija porodica V. St. Karadžića i V. Bogišića.« *Sociologija sela* 11/2-4 (1973): 100-107.

⁵⁶² Milovan Zoričić, *Die bäuerlichen Hauskommunionen in der Königreichen Kroatien und Slavonien.* Budapest: Separatabdruck aus den Arbeiten des in Budapest 1894 abgehaltenen VII. internationalen Congresses für Hygiene und Demographie, 1897.

akademije znanosti i umjetnosti Antun Radić pokrenuo je čitav niz etnografskih istraživanja u kojima su obiteljska organizacija i kućne zadruge zauzimale važno mjesto.⁵⁶³

Sveopći napredak u 20. stoljeću, modernizacija i urbanizacija, s njima u vezi i deagrarizacija



Antun Radić (1868-1919)

(i depopulacija sela), transformiraju i pojavne i poželjne oblike obiteljske organizacije, pa zadruga u tim novim vremenima gubi smisao. Ubrzani raspad zadruga određuje i smjer istraživačkih poduhvata. Oni dobivaju povijesni i teorijski karakter - njima se sve manje bave pravници⁵⁶⁴ i političari, a sve više povjesničari, etnolozi, sociolozi, povijesni demografi i drugi. Zadruge su vrlo omiljena istraživačka tema. Uz nekoliko sinteza (Artur Mayer,⁵⁶⁵ Dragutin Pavličević⁵⁶⁶), napisan je i veliki broj radova u kojima je analiziran fenomen zadruga,⁵⁶⁷ odnosno njezina transformacija u procesu modernizacije.⁵⁶⁸

⁵⁶³ Vidi: Ivo Perić, *Antun Radić 1868.-1919. Etnograf, Književnik, Političar.* Zagreb: Dom i svijet, 2002: 79-114.

⁵⁶⁴ Vidi posebno: Ivan Strohal, *Razvitak zadrugnog prava u Hrvatskoj.* Zagreb, 1907.

⁵⁶⁵ Artur Mayer, *Die Hauskommunion (Zadruga) in den Königreichen Kroatien und Slavonien.* Heidelberg, 1910.

⁵⁶⁶ D. Pavličević, *Hrvatske kućne zadruge.* Vidi i: Isti, »O problemu krajiških kućnih zadruga - historiografsko-kritički osvrt.«, u: *Vojna krajina. Povijesni pregled - historiografija - rasprave.* Zagreb: Sveučilišna naklada Liber i Centar za povijesne znanosti Sveučilišta u Zagrebu - Odjel za hrvatsku povijest, 1984: 141-160.

Pod okriljem *Etnografskog zavoda Filozofskog fakulteta* u Zagrebu provedeno je više terenskih istraživanja obiteljskih zadruga, a rezultati se objavljeni,⁵⁶⁹ ili se čuvaju u rukopisima u toj ustanovi.⁵⁷⁰ Posljednje porodične zadruge u Hrvatskom Zagorju obradila je Vesna Konstanti-

⁵⁶⁷ Vidi, primjerice, diskusiju o zadrugi, objavljenu na stranicama časopisa *Sociologija sela* 12/1 (1974): Emile Sicard, »Razmišljanja o postojanju i konceptu kućnih ekonomskih zajednica.«: 28-52; Oleg Mandić, »Rodbinske zajednice u evolucionoj shemi društvenih odnosa.«: 53-62; Bogdan Stojavljević, »Neki podaci o kućnim zajednicama i njihovu raspadanju.«: 63-70; Slavoljub Dubić, »Prilog diskusiji o seljačkim kućnim ekonomskim zajednicama nazvanim zadrugama.«: 71-78; Cvetko Kostić, »Teorija E. Sicarda o našoj porodičnoj zadrugi.«: 79-83; Mirko Barjaktarović, »Kratke napomene uz prilog E. Sicarda.«: 84-86; Stipe Šuvar, »Kritičke opaske o razmišljanjima E. Sicarda.«: 87-91; Ruža First-Dilić, »O razmišljanjima E. Sicarda.«: 92-94. Emile Sicard, francuski je sociolog koji je napisao nekoliko knjiga o kućnim zadrugama na Balkanu (*La Zadruga Sud-slave dans l'évolution du groupe domestique*. Paris, 1943; *La zadruga dans la littérature serbe (1850-1912)*. Paris, 1943; *Problèmes familiaux chez les Slaves du Sud*. Paris, 1947). O njegovim radovima vidi i: Oleg Mandić, »Radovi E. Sicarda o zadrugi kod Južnih Slavena.« *Historijski zbornik* 3/1-4 (1950): 367-384. O pisanju inozemnih autora o zadrugama vidi posebno: D. Pavličević, *Hrvatske kućne zadruge*: 56-58, 112-122. Vidi i nedavno objavljenu knjigu o albanskim kućnim zadrugama na Kosovu: Gjergj Rrapi, *Die albanische Großfamilie im Kosovo*. Wien-Köln-Weimar: Böhlau Verlag, 2003.

⁵⁶⁸ Vidi: Mirjana Gross, *Počeci moderne Hrvatske. Neoposlutizam u civilnoj Hrvatskoj i Slavoniji 1850-1860*. Zagreb: Globus i Centar za povijesne znanosti Sveučilišta u Zagrebu - Odjel za hrvatsku povijest, 1985: 208-227.

⁵⁶⁹ *Seljačke obiteljske zadruge, 1. Izvorna građa za 19. i 20. stoljeće*. Zagreb: Etnološki zavod Filozofskog fakulteta Sveučilišta u Zagrebu, 1960: Franko Nimac, »Zadruga Duvnjak-Pilipčević. Zaseoci Matkovine - Čubrice - Pometnik kod Vrlike i Japa kod Visovca - kotar Split.«: 5-8; Mara Hećimović-Seselja, »Zadruga Ivčević-Hećimović. Selo Ivčević Kosa - Kotar Gospić.«: 9-17; Vjekoslav Jurmić, »Zadruga Veliki Lucijanići. Selo Vučjak - kotar Karlovac.«: 18-21; Mato Matašin, »Zadruga Dragančan. Selo Ruškovac - kotar Bjelovar.«: 22-25; *Seljačke obiteljske zadruge, 2. Izvorna građa za 19. i 20. stoljeće*. Zagreb: Etnološki zavod Filozofskog fakulteta Sveučilišta u Zagrebu, 1992: Anamarija Barbarić-Keršić, »Zadruga Dujmović (Bulićevi). Grad Hvar.«: 9-20; Andrija Stojanović, »Bivša zadruga Duvnjak-Pilipčević. Japa kod Vrlike.«: 21-28; Stjepan Janjić, »Zadruga gospodara Dmitra Vidića. Partizansko Žarište (ranije: Svinjarica), Vojnici.«: 29-38; Tihomira Stepinac-Fabijanić, »Zadruga Stepinac. Brezarić kod Krašića.«: 39-54; Đurđica Palošija, »Zadruga Tomaš. Ivanovčani kod Bjelovara.«: 55-62; Žarko Španiček, »Zadruga Varžić. Zelčin

nović-Čulinović,⁵⁷¹ koja zaključuje da se, unatoč tome što je danas u Hrvatskom Zagorju gotovo isključivi oblik obiteljske organizacije inokosna obitelj, tek u 20. stoljeću "počela gubiti unutarnja kohezionalna suština zadrugnog bića kao kolektivnog nosioca društveno-porodičnih normi", kao posljedica utjecaja građanskih razvijenih sredina koje su promovirale privatno i osobno vlasništvo.⁵⁷² Preoblikovanje tradicionalne složene obitelji (zване некоć zadruga) u Prigorju i Hrvatskom Zagorju između dva svjetska rata predmet je zanimanja i Suzane Leček,⁵⁷³ koja smatra da je seoska zadruga zadržala složenu strukturu, pogotovo na većim posjedima, dok na manjima "prevladava tip privremene složene obitelji, tj. složena struktura se susreće u 'kriznim' fazama životnog cik-

kod Valpova.«: 63-82; Andrija Stojanović, »Seljačka obiteljska zadruga Živić-Krlavini. Sikirevci.«: 83-104. Istraživanja su obuhvatile i neke hrvatske zadruge u Bosni i Hercegovini i Bačkoj - u knjizi 1: Stjepan Janjić, »Zadruga Ive Maršića-Pejagića. Selo Vidovice - kotar Brčko.«: 26-30; Isti, »Zadruga Vidana Mikića (ili Vidana Krajišnikovića). Selo Vidovice - kotar Brčko.«: 31-34; u knjizi 2: Milana Černelić, »Zadružne obitelji roda Blažević-Marinkić u nekoliko generacija (od sredine 19. stoljeća do 1946. godine). Tavankut, Bačka.«: 105-121.

⁵⁷⁰ Primjerice: Andrija Stojanović, *Seljačke obiteljske zadruge u Konavlima. Glavići - Poljice, Radići - Popovići, Fiorovići - Vodovađa*, Novi rukopisi, inv. br. 19, 1961 (EZ FFZ); Isti, *Pregled stanja zadrugarstva u Konavlima i okolici Vrlike*, Novi rukopisi, inv. br. 28, 1963 (EZ FFZ); Isti, *Seljačke obiteljske zadruge u Konavlima. Zadruga Miljanić, Uskoplje*, Novi rukopisi, inv. br. 29, 1963 (EZ FFZ).

⁵⁷¹ Vesna Konstantinović-Čulinović. »Posljednje porodične zajednice u Hrvatskom Zagorju.« *Zbornik za narodni život i običaje*, JAZU, 45 (1971): 423-449.

⁵⁷² Ibid: 449. Vidi i: Milivoj Redep i Miroslav Žugaj. »Kućne zadruge u Varaždinskoj županiji u drugoj polovici 19. i početkom 20. stoljeća.« *Radovi Zavoda za znanstveni rad Varaždin* 4-5 (1990-1991): 89-110.

⁵⁷³ Suzana Leček, »Struktura seljačke obitelji Prigorja i Hrvatskog Zagorja (1918.-1941.).« *Časopis za suvremenu povijest* 31/2 (1999): 279-305. Vidi i druge radove spomenute autorice: »Seljačko domaćinstvo i ekonomija: novi modeli historijskog istraživanja.« *Radovi Zavoda za hrvatsku povijest* 27 (1994): 163-170; »Seljačka obitelj u Hrvatskoj 1918-1960. Metoda usmene povijesti (oral history).« *Radovi Zavoda za hrvatsku povijest Filozofskog fakulteta Sveučilišta u Zagrebu* 29 (1996): 249-265; *Seljačka obitelj u sjeverozapadnoj Hrvatskoj 1918.-1941.* Zagreb: Hrvatski institut za povijest - Podružnica za povijest Slavonije, Srijema i Baranje, 2003.



Suzana Leček (*1961)

lusa, koje se poklapaju za tek vjenčani bračni par s malom djecom i za ostarjele roditelje.”⁵⁷⁴ Strukturu zadruga, prosječni broj ukućana i njihov raspad Vesna Čulinović-Konstantinović analizirala je i na primjeru sela Zaile (Papuk),⁵⁷⁵ Boris Golec obradio je zadrugu Tršinski iz Zaboka (shema 3),⁵⁷⁶ Miroslav Dolenc-Dravski piše o obiteljskim zadrugama u Virju,⁵⁷⁷ Stjepan Janjić o zadrugama u Strošincima i Vrbanji (Županja),⁵⁷⁸ zadruga đakovačkih sela istražuje Stjepan Brlošić,⁵⁷⁹ odnosno Marta Andrić, koja analizira zadrugu Maršić-Mikolićini u Strizivojnoj.⁵⁸⁰ O obiteljskoj zadrugi Staver u selu Krculi kod Žminja u Istri, koja i

⁵⁷⁴ S. Leček, »Struktura seljačke obitelji«: 305.

⁵⁷⁵ Vesna, Čulinović-Konstantinović, »Procesi društvenog razvoja u selu Zaile na Papuku.« *Zbornik za narodni život i običaje*, JAZU, 49 (1983): 151-169. Vidi i rad na temelju istraživanja u općini Pakrac: Ista, »Promjene seoske porodice i običajnog ponašanja pri sklapanju braka.« *Sociologija sela* 21/82 (1983): 183-197.

⁵⁷⁶ Boris Golec, »Iz prošlosti zadruga Tršinski iz Zaboka u Hrvatskom zagorju.« *Historijski zbornik* 48 (1995): 163-181.

⁵⁷⁷ Miroslav Dolenc-Dravski, »Nekoliko naznaka o podjeli imovine u obiteljskim zadrugama u Virju.« *Virje na razmeđu stoljeća* 1 (1981): 29-43.

⁵⁷⁸ Stjepan Janjić, »Seljačke i obiteljske zadruga u Strošincima i Vrbanji općina Županja.« *Županski zbornik* 9 (1985): 64-91.

⁵⁷⁹ Stjepan Brlošić, »Kućne zadruga i njihove diobe u đakovačkim selcima u 19. stoljeću.« *Osječki zbornik* 21 (1991): 261-283.

⁵⁸⁰ Marta Andrić, »Seljačka obiteljska zadruga Maršić-Mikolićini u Strizivojnoj.« *Scrinia slavonica* 1 (2001): 137-158.

⁵⁸¹ Lidija Zrnić, »Obiteljska zadruga Staver.« *Studia ethnologica Croatica* 10/11 (1998-/1999): 165-184.

danas postoji, piše Lidija Zrnić.⁵⁸¹ Više radova posvećeno je neodijeljenim kućama u Konavlima⁵⁸² i drugim agrarnim dubrovačkim područjima.⁵⁸³

Sintetizirane podatke o veličini kućnih zadruga, koje su u svojim radovima spomenuli brojni istraživači, donosi Dragutin Pavličević, komentirajući i nerijetke pretjerane navode.⁵⁸⁴ Pavličević ispravno primjećuje da broj ukućana varira ovisno o “vremenu i prostoru”, ima “svoje plime i oseke”,⁵⁸⁵ potvrđujući i Sicardovu tezu da za postojanje zadruga nije presudan broj ukućana, nego njezina unutarnja struktura.⁵⁸⁶ No, upitno je objašnjenje da “u teškim, nesigurnim i kriznim razdobljima ljudi su bili prisiljeni na udruživanje da bi se održali, a u doba gospodarskog procvata, političke sigurnosti..., zajednice su se smanjivale, raspadale i nestajale”,⁵⁸⁷ drugim riječima: da je veličina zadruga rasla u kriznim, a opadala u “dobrim” vremenima. Naprotiv, istraživanja utjecaja demografskih kretanja na kretanje broja ukućana, na primjeru seoskog stanovništva okolice Dubrovnika, pokazuju suprotno.⁵⁸⁸ U doba krize broj ukućana je zbog biološke iscrpljenosti opadao, a u doba pozitivnih očekivanja rastao. Tako, veliki

⁵⁸² B. Bogišić, *Zbornik*, I; Nike Kukuljica, »Porodična zadruga u Konavlima.« *Konavoski izvori* 1/1 (1985): 3-4; N. Kapetanić i N. Vekarić, *Stanovništvo Konavala*, 1: 329-350; Nike Ljubimir, »Nedijeljena kuća u Konavlima.«, u: *Konavle u prošlosti, sadašnjosti i budućnosti*, sv. 2. Dubrovnik: ur. Stjepan Čosić, Zavod za povijesne znanosti HAZU, 1999: 91-96.

⁵⁸³ Jozo Tomasevich, »The Tomašević Extended Family on the Peninsula of Pelješac.«, u: *Communal Families in the Balkans: The Zadruga*. University of Notre Dame Press, 1976: 187-200.

⁵⁸⁴ D. Pavličević, *Hrvatske kućne zadruga*: 80-86.

⁵⁸⁵ Dobar primjer za to pružaju istraživanja Jasne Čapo za Cernik: 1760. godine prosječna veličina kućanstva iznosila je 5,75, 1815. čak 10,80, te 1854. 6,05 ukućana. Jasna Čapo, »Jedno povijesno-etnološko tumačenje kućanstava, na primjeru vlastelinstva Cernik od 1760. do 1850. godine.« *Narodna umjetnost* 28 (1991): 329-348, posebno 335.

⁵⁸⁶ D. Pavličević, *Hrvatske kućne zadruga*: 80.

⁵⁸⁷ Ibid: 80.

⁵⁸⁸ Nenad Vekarić, »The Influence of Demographic Trends on Number of Undivided Family Households in Southern Croatia.« *The History of the Family* 1/4 (1996): 461-476.

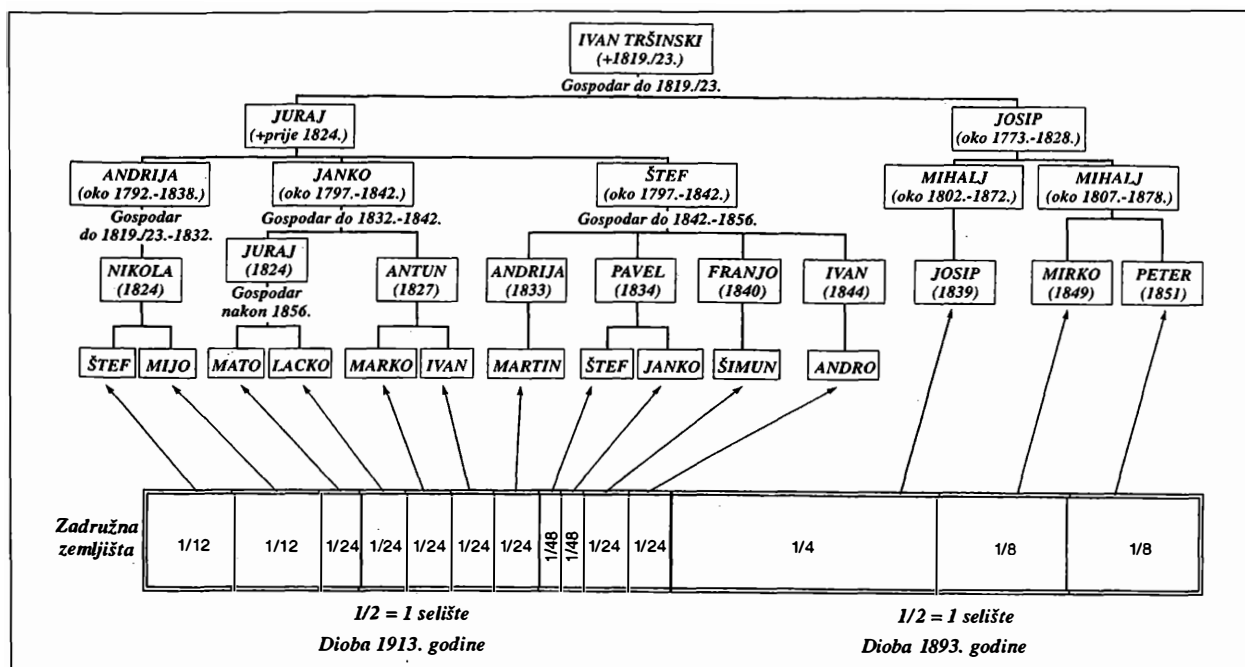

Shema 3. Službene diobe zadruge Tršinski (Zabok) prema istraživanjima Borisa Goleca (preneseno iz: Boris Golec, »Iz prošlosti zadruge Tršinski iz Zaboka u Hrvatskom zagorju.« *Historijski zbornik* 48 (1995): 176).

pad broja ukućana u Konavlima, sa prosječno 10 ljudi 1536. godine na manje od 5 u 1673. godini, nije rezultat bitnih promjena u načinu života ili u strukturi zadružnog života, već je logična posljedica izrazito nepovoljnih demografskih kretanja,



Dragutin Pavličević (*1932)

koja su u razdoblju od kraja 15. do kraja 17. stoljeća stanovništvo dubrovačkih sela svela na jednu trećinu. Kada su u 19. stoljeću nastupili pozitivni demografski trendovi, došlo je do ponovnog

povećanja broja ukućana u nedijeljenim kućama.⁵⁸⁹ U tom kontekstu upitna je i pretpostavka Josipa Adamčeka da je u Hrvatskoj i Slavoniji u 15. i 16. stoljeću tekao "proces raspadanja velikih seljačkih posjeda - kućnih zadruga".⁵⁹⁰ Adamčekov prikaz veličine gospodarstava na posjedu zagrebačkih jezuita 1667. godine (Paukovac 7,5, Tkalec 6,5, Planina 7,5 i Dubovec 6,3 članova po domaćinstvu) pokazuje i veći prosječni broj ukućana od dubrovačkih podataka u isto vrijeme.

Od zadruga, znanstveni interes se sve više počeo pomicati prema analizi obiteljskih struktura općenito - istraživanju tipova obitelji, relacijama srodnika u domaćinstvu i drugim bitnim obilježjima koji određuju način oblikovanja obitelji - dob pri ženidbi, dobnu razliku između mladenaca, srodstvo mladenaca, ponovne ženidbe, udovištva itd. Utvrđivanjem takvih pokazatelja

⁵⁸⁹ Ibid: 472.

⁵⁹⁰ Josip Adamček, *Agrarni odnosi u Hrvatskoj od sredine XV do kraja XVII stoljeća*. Zagreb: JAZU, Sveučilište u Zagrebu - Centar za povijesne znanosti, Odjel za hrvatsku povijest i Sveučilišna naklada Liber, 1980: 692.

stvorile su se mogućnosti dubinskih istraživanja koje će, ubacujući u analizu druge elemente (političke prilike, gospodarska orijentacija, kulturološki elementi, običaji, tradicija, klimatske prilike) i čimbenik vremena (doba krize i doba pozitivnih očekivanja), donijeti spoznaje o funkcioniranju obitelji kao temeljnog društvenog atoma, kao one polazne čestice koja će u množini činiti tkivo onoga što zovemo stanovništvom.

Unutrašnja struktura različitih tipova obitelji, kroz sustav reprodukcije, posebno je analizirana

(početak i kraj fertilnog razdoblja, sterilitet, pojava blizanaca), način na koji se ostvaruje egzistencija (vrsta gospodarske aktivnosti), te niz vanjskih činitelja koji stalno utječu na obitelj i ne ovise o njezinoj volji. Uzroci vanjskih činitelja su različiti, od kataklizme (rat, velika epidemija, velika glad) do manje vidljivih, ali kontinuiranih procesa koji utječu na oscilacije smrtnosti (primjerice, pad mortaliteta zbog uvođenja cjepiva). Utjecaj vanjskih činitelja najupečatljivije će se očitovati kroz demografske trendove. Negativni



Vrijeme ženidbe i ritam poroda. S lijeva: Maurizio Levak (*1967), Jakša Primorac (*1973), Irena Benyovsky (*1970), Nenad Vekarić (*1955), Marija Mogorović (*1975), Nikša Lučić (*1967) i Tatjana Buklijaš (*1972).

u knjizi *Vrijeme ženidbe i ritam poroda* skupine od sedam autora. Taj je tim, u okviru *Medijevističke radionice* u Dubrovniku, genealoškom metodom, na uzorku od oko 600 bračnih parova iz raznih razdoblja od 17. do 19. stoljeća, iz raznih tipova obiteljske strukture (grad, otok, selo; složena, jednostavna obitelj), analizirao mijene stanovništva. "Najvažniji činitelji koji utječu na obiteljsku strategiju su, uz biološke odrednice

demografski trendovi poticat će razne obiteljske obrambene mjere (rana ženidba, žurna ponovna ženidba, veći broj poroda, brži tempo rađanja), dok će pozitivni trendovi olakšavati reprodukciju i, unoseći više standarde življenja, omogućavati veći prostor za promišljeno planiranje obitelji (niža stopa smrtnosti uopće, a posebno rodilja i dojenčadi, utjecat će na odgađanje ženidbe, prjeđivanje tempa rađanja, manji broj poroda)."⁵⁹¹

“Osim izbora vlastitog puta, izbora specifičnog koraka koji će olakšati ostvarenje temeljnog cilja (rana ili kasna ženidba, kontrola rađanja), obitelji su na raspolaganju mehanizmi koji su, zbog velikog značenja, postali sastavnim dijelom društvene strategije opstanka, pa su postali zakon (primjerice, institucija braka, bračne zapreke), ili su se kao intuitivni obrambeni mehanizam uobličili kroz običaj (primjerice, levirat, pokusni brak).”⁵⁹¹ Autori tako brojnim analizama, grafičkim i tabličnim prikazima, dokazuju da smrt roditelja utječe na odluku o ženidbi, da srodstvo utječe na porod, da vrijeme ženidbe utječe na tempo poroda i brojne druge detalje zanimljive za povijest stanovništva. Na kraju zaključuju: “Svaka obitelj pojedinačno vodi, promišljeno ili intuitivno, svoju obiteljsku strategiju. Reprodukcijskom se bori protiv smrti. Osnovna stanica društva, međutim, premalena je da bi uspjela podnijeti svaki udar na njezin opstanak. Stoga mnoge obitelji izumiru, pogođene epidemijom ili slučajnom smrću, zbog slabe sreće u porodu ili nepromišljanja vlastita reprodukcijskog modusa. Skup obitelji koji tvori određenu skupinu znatno je čvršći, on djeluje kao sustav. Sustav prepun izuzetaka, prepun različitosti, izuzetno adaptabilan. Stanovništvo stalno pulsira. Pritisnuto neprestanim vanjskim utjecajima, ono podnosi udarce i uvijek se poput spužve vraća, regenerira. Reagira na svaku promjenu društvene situacije i obrambenim mehanizmima putem lančanih reakcija neprekidno teži stvaranju ravnoteže. I uvijek je pronalazi, u nekom novom obliku prilagođenom vremenu svoga bivanja.”⁵⁹³

Budući da na procese u stanovništvu, a također i u njegovom bazičnom segmentu - obitelji, djeluju mnogobrojni činioci, politički, gospodarski, kulturološki, tradicijski, demografski, u različitim oblicima i različitim intenzitetom, za kvalitetne spoznaje nužno je istražiti što više uzoraka različitih obilježja. Kako ideja često ide ispred is-

⁵⁹¹ N. Vekarić i dr., *Vrijeme ženidbe*: 107.

⁵⁹² Ibid: 107-108.

⁵⁹³ Ibid: 110.

traživačkog rudarenja, prvotne sinteze često zamagljuje stvar, odvode na krivi kolosijek. Tako se u drugoj polovici 20. stoljeća razvila velika polemika, ponajviše zbog grubih “pregeneralizirajućih” predloženih modela europske obitelji.⁵⁹⁴ Prva takva generalizacija bila je tzv. *Hajnalova linija* (Trst - Petersburg), po kojoj se predindustrijska Europa, u pogledu modela ženidbe, dijeli na “univerzalni slučaj Istočne Europe” (u kojem dominira složena obitelj i rana ženidba) i “poseban slučaj Zapadne Europe” (u kojem dominira jednostavna obitelj i kasna ženidba, s manjom dobnom razlikom među supružnicima).⁵⁹⁵ Hajnalova je teorija korigirana istraživanjima danas sigurno vrlo utjecajnog socijalnog antropologa Petera Lasletta koji je, prihativši Hajnalov model razmišljanja, pokušao, gotovo prostim razmnaženjem, spasiti Hajnalovu neodrživu ideju. Umjesto Hajnalova dva, Laslett je producirao četiri područja: zapad/sjeverozapad, srednji zapad, jug (Mediteran) i istok.⁵⁹⁶ Laslettova razdioba na mnogim mjestima razbija Hajnalovu crtu, ali, kazat će Jasna Čapo, “i nadalje upisuje kulturološke pojave u prostor”.⁵⁹⁷

Istraživanja provedena u Dubrovniku ne podupiru Hajnalove i Laslettove zaključke. “Raznolikost obiteljskih modela na dubrovačkom mikropodručju toliko je velika da dovodi u pitanje zemljopisni kriterij pri njihovu određivanju.

⁵⁹⁴ O toj polemici vidi: Jasna Čapo-Žmegač, »Konstrukcija modela obitelji u Europi i povijest obitelji u Hrvatskoj.« *Narodna umjetnost* 33/2 (1996): 179-196. Vidi i: Ista, »New evidence and old theories: multiple family households in northern Croatia.« *Continuity and Change* 11/3 (1996): 375-398.

⁵⁹⁵ John Hajnal, »European Marriage Patterns in Perspective.«, u: D. V. Glass i D. E. C. Eversley (ur.), *Population in History: Essays in Historical Demography*. London: Edward Arnold, 1965: 101-143; Ista, »Two Kinds of Preindustrial Household Formation System.« *Population and Development Review* 8/3 (1982): 449-494.

⁵⁹⁶ Peter Laslett, »Family and household as work group and kin group: areas of traditional Europe compared.«, u: Richard Wall, Jean Robin i Peter Laslett (ur.), *Family forms in historic Europe*. Cambridge, New York, London, New Rochelle, Melbourne i Sydney: Cambridge University Press, 1983: 513-587.

⁵⁹⁷ J. Čapo-Žmegač, »Konstrukcija modela obitelji«: 185.

Razlika obiteljskih modela uočljiva je na više razina (grad - selo, otoci - kopno, vlastela - obrtnici - težaci...”, katolici - pravoslavni - Židovi), “...a varira ovisno o vremenu i demografskim trendovima. Čini se da su gospodarski elementi ipak bili od presudnog utjecaja na izabrani model.”⁵⁹⁸ Ako tome pridodamo da je riječ o stabilnom području (dugotrajna Dubrovačka Republika), koje je po svemu “mikro”, i po veličini teritorija i po broju stanovnika, onda lako možemo doći do zaključka da takva šarolikost obiteljskih struktura ima u svojoj suštini neki drugi kriterij, a ne zemljopisni i da zemljopisni kriterij nije ništa drugo do skretanje pažnje s bitnog na nebitno. Ili, poslužimo se formulacijom Jasne Čapo, Hajnalovi i Laslettovi “na dihotomiji Zapad - Istok utemeljeni obrasci”,⁵⁹⁹ gubeći iz vida vremensku dimenziju, zanemarujući međuzavisnost gospodarsko-demografske situacije i strukturiranja obitelji, zapravo zbrajaju jabuke i kruške, ili, nisu ništa drugo do preslik sadašnjeg na prošlo (namjesto saživljavanja s prošlim), a to je jedna od najvećih stupica u kojoj se može naći povjesničar.

Hajnalova i kasni je razrađena Laslettova teorija bile su mnogima atraktivne. Stoga je i njihov utjecaj na veliki broj istraživača bio golem. Uspostavljajući kriterij (zemljopisni) koji to zapravo nije, a zanemarujući niz bitnih činilaca koji utječu na strukturiranje obitelji, Hajnal i Laslett možda su i proizveli određeni rastur istraživačke energije, bilo u istraživanjima koja su podupirala ili su se suprotstavljala njihovim tezama, ali su nesumnjivo pridonijeli da se ta tema nađe u istraživačkom fokusu, a to je rezultiralo ekspanzijom znanstvenih radova o obiteljskim strukturama u čitavom svijetu.

⁵⁹⁸ N. Kapetanić i N. Vekarić, *Stanovništvo Konavala*, 1: 331, bilješka 591.

⁵⁹⁹ J. Čapo-Žmegač, »Konstrukcija modela obitelji«: 191-192.

O instituciji “pokusnog braka“ pisala je Zorica Rajković.⁶⁰⁰ Rajković sumnja u postojanje te institucije u Hrvata i Srba, držeći upitnim da se neke suvremene pojave tumače kao ostaci tradicijske ustanove, a ne kao rezultat sasvim nove prakse. Smatra da dosadašnja literatura i terenska ispitivanja ne daju odgovor na to pitanje.⁶⁰¹

MARGINALNE SKUPINE

Pitanje ropstva i trgovine robljem u hrvatskim krajevima zarana je je privuklo pažnju povjesničara. Božidar Petranović je već 1871. godine u *Radu JAZU* objavio o tome rad,⁶⁰² a slijedio ga je Franjo Rački 1884. godine.⁶⁰³ Veći broj istraživača rubnim se skupinama bavio u okviru šireg konteksta hrvatske ili bosanske povijesti (Ćiro Truhelka, Konstantin Jireček, Ivan Božić, Dragan Roller, Mijo Mirković, Nada Klaić, Viktor Novak, Miho Barada, Josip Lučić, Ivan Beuc, Marko Kostrenčić, Bariša Krekić i drugi), a neki su se, primjerice Milorad Medini,⁶⁰⁴ Gregor Čremošnik,⁶⁰⁵ Aleksandar Solovjev⁶⁰⁶ ili Vuk

⁶⁰⁰ Zorica Rajković, »O shvaćanju pokusnog braka kao tradicijske ustanove.« *Sociologija sela* 11/2-4 (1973): 38-48; Ista, *Tradicijjski oblici nevjenčanog braka kod Hrvata i Srba u svjetlu pojma “pokusni brak”*. Zagreb: Institut za narodnu umjetnost, 1975.

⁶⁰¹ Z. Rajković, *Tradicijjski oblici*: 106.

⁶⁰² Božidar Petranović, »O robstvu. Po srbskim spomenicima i statutima prim. dalm. gradova.« *Rad JAZU* 16 (1871): 59-75.

⁶⁰³ Franjo Rački, »Nutarnje stanje Hrvatske prije XII. stoljeća.« *Rad JAZU* 70 (1884): 153-190.

⁶⁰⁴ Milorad Medini, *O postanku i razvitku kmetskih i težačkih odnošaja u Dalmaciji*. Zadar: Zemaljsko gospodarsko vijeće dalmatinsko, 1920.

⁶⁰⁵ Gregor Čremošnik, »Pravni položaj našeg roblja u srednjem veku.« *Glasnik Zemaljskog muzeja u Sarajevu* 2 (1947): 69-73; Ista, »Izvori za istoriju roblja i servijjalnih odnosa u našim zemljama srednjega vijeka.« *Istorisko-pravni zbornik* 1 (1949): 148-162.

⁶⁰⁶ Aleksandar, Solovjev. »Trgovanje bosanskim robljem do god. 1661.« *Glasnik Državnog muzeja u Sarajevu* 1 (1946): 139-164.

Vinaver,⁶⁰⁷ i posebno koncentrirali na teme, uglavnom ispisujući materijale iz Dubrovačkog arhiva. Trgovina robljem protegnula se i u kasnije stoljeća, kako na primjeru Rijeke pokazuje Danilo Klen, u radu u kojem govori o pokrštavanju “turske” djece u 16. i 17. stoljeću,⁶⁰⁸ ili Andrej Čebotarev, koji govori o martolozima kao trgovcima

robljem u razdoblju od 15. do 18. stoljeća.⁶⁰⁹

Istraživački proboj u analizi marginalnih skupina predstavlja rad Tomislava Raukara o komunalnim društvima u 14. stoljeću.⁶¹⁰ Raukar je analizirao cjelokupnu društvenu stratifikaciju i u tom sklopu puno pažnje posvetio marginalnim skupinama (shema 4). U posljednje vrijeme *servi-*

Shema 4. Dalmatinski grad: temeljne klase i marginalna društva (14. stoljeće) prema Tomislavu Raukaru (preneseno iz: Tomislav Raukar, »Komunalna društva u Dalmaciji u XIV stoljeću.« *Historijski zbornik* 33-34 (1980-1981): 185).

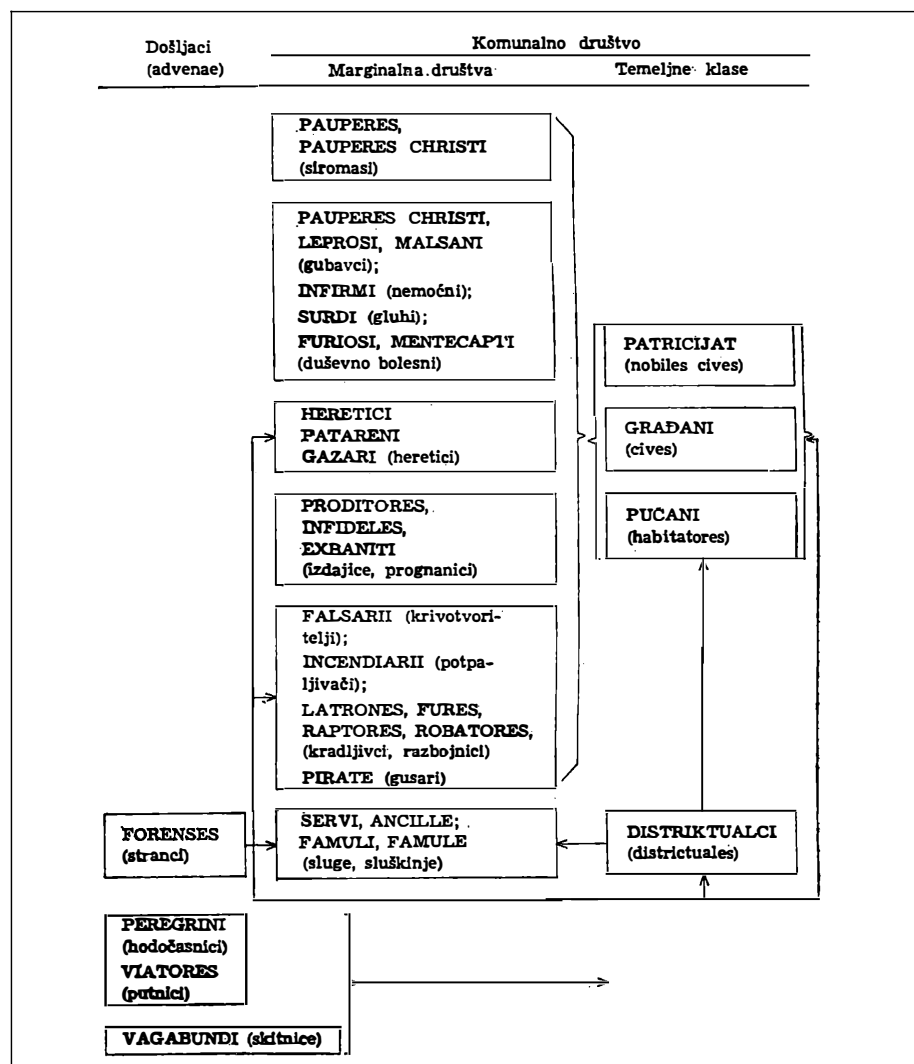

⁶⁰⁷ Vuk Vinaver, »Trgovina bosanskim robljem tokom XIV veka u Dubrovniku.« *Anali Historijskog instituta JAZU u Dubrovniku* 2 (1953): 125-147; Isti, »Ropstvo u starom Dubrovniku (1250-1650).« *Istorijski pregled* 1 (1954): 37-43; Isti, »Crno roblje u starom Dubrovniku (1400-1600).« *Istorijski časopis* 5 (1955): 437-442.

⁶⁰⁸ Danilo Klen, »Pokrštanje “turske” djece u Rijeci u XVI i XVII stoljeću.« *Historijski zbornik* 29-30 (1976-1977): 203-207.

⁶⁰⁹ Andrej Čebotarev, »Martolozima kao trgovci robljem od 15. do 18. st.«, u: *Hereditas rerum croaticarum ad honorem Mirko Valentić*. Zagreb: Hrvatski institut za povijest, 2003: 75-84. U tom radu je i pregled ostale literature o trgovini robljem.

⁶¹⁰ Tomislav Raukar, »Komunalna društva u Dalmaciji u XIV stoljeću.« *Historijski zbornik* 33-34 (1980-1981): 139-209.

ma i famulima, posebno njihovim pravnim položajem u komunalnim društvima na istočnom Jadranu, najviše su se bavili Neven Budak,⁶¹¹ koji



Neven Budak (*1957)

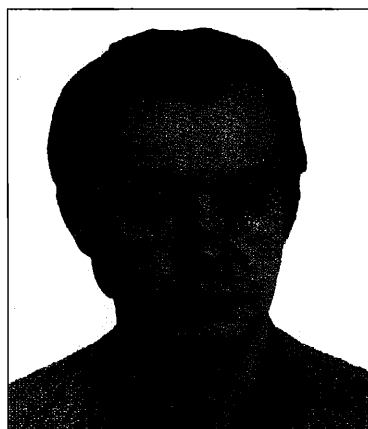

Damir Karbić (*1962)

⁶¹¹ Neven Budak, »Struktura i uloga obitelji serva i famula u komunalnim društvima na istočnom Jadranu.« *Starohrvatska prosvjeta*, Serija III 14 (1984): 347-359; Isti, »Trgovina radnom snagom na istočnom Jadranu - razvoj i značaj.« *Historijski zbornik* 37 (1984): 105-138; Isti, »Oslobađanje serva i ancila i napuštanje upotrebe njihove radne snage na istočnom Jadranu.« *Historijski zbornik* 38 (1985): 115-130; Isti, »Servi i famuli - primjer isključivanja i marginalizacije u našim komunalnim društvima.« *Radovi Instituta za hrvatsku povijest* 18 (1985): 249-255; Isti, »Pravni položaj serva i famula u komunalnim društvima.« *Radovi Instituta za hrvatsku povijest* 19 (1986): 51-67.

je dao i opsežan pregled bibliografije o tom problemu,⁶¹² Lujo Margetić,⁶¹³ te Damir Karbić,⁶¹⁴ koji je analizirao marginalne i isključene skupine u hrvatskim srednjovjekovnim društvima, navodeći kao temeljne izvore marginalnosti pripadnost drugom društvu (stranci, hodočasnici, putnici), bavljenje nečasnom ili štetnom profesijom (krvnici, prostitutke), religioznu neuklopljenost (heretičke crkve, Židovi), nedostatak društvenog legitimiteta (izvanbračna djeca i nahočad), bolest i iscrpljenost (siromasi, bolesnici, gubavci, duševni bolesnici) i protuprirodnost (nakaze). U isključenim su skupinama svodnici, krivovjerci-izopćenici i homoseksualci, a između marginalnosti i isključenosti prognanici, lihvari, kriminalci, skitnice i čarobnjaci.⁶¹⁵

Najnoviji broj *Zbornika Odsjeka za povijesne znanosti u Zagrebu* donosi radove Zorana Ladića o siromašnim i marginalnim pojedincima u dalmatinskim komunama,⁶¹⁶ te Ante Birina o pravnom položaju stranaca u statutima dalmatinskih komuna.⁶¹⁷ O prošnjacima u Dalmaciji pisala je Danica Božić-Bužančić i priložila na temelju matičnih knjiga načinjen popis umrlih splitskih prosjaka u doba velike gladi u Dalmaciji 1782/3.

⁶¹² Neven Budak, »Pregled literature i objavljenih izvora o problemu serva i famula u srednjovjekovnim društvima na istočnom Jadranu.« *Radovi Instituta za hrvatsku povijest* 17 (1984): 5-33.

⁶¹³ Lujo Margetić, »O dalmatinskim servima (osobito agrarim).« *Starine HAZU* 459 (1991): 59-103.

⁶¹⁴ Damir Karbić, »Marginalne grupe u hrvatskim srednjovjekovnim društvima od druge polovine XIII. do početka XVI. stoljeća.« *Historijski zbornik* 44 (1991): 43-76. Rad sadrži i vrlo koristan pregled dosad objavljenih radova o pojedinim rubnim skupinama.

⁶¹⁵ Ibid: 58.

⁶¹⁶ Zoran Ladić, »O nekim oblicima brige za siromašne i marginalne pojedince i grupe u dalmatinskim komunama u kasnom srednjem vijeku.« *Zbornik Odsjeka za povijesne znanosti Zavoda za povijesne i društvene znanosti HAZU* 20 (2002): 1-27.

⁶¹⁷ Ante Birin, »Pravni položaj stranaca u statutima dalmatinskih komuna.« *Zbornik Odsjeka za povijesne znanosti Zavoda za povijesne i društvene znanosti HAZU* 20 (2002): 59-94.

godine.⁶¹⁸ Bariša Krekić govori o homoseksualcima u srednjovjekovnom Dubrovniku,⁶¹⁹ a Mirko Dražen Grmek o umobolnima u Dalmaciji u 19. stoljeću (550 umobolnih na 600.000 stanovnika).⁶²⁰ Jelena Zlatković-Winter, pak,

analizirala je položaj stranaca u srednjovjekovnim hrvatskim krajevima i dala pregled imigracijskih valova, uz statističke podatke za 18. i 19. stoljeće,⁶²¹ a Darko Dukovski marginalne socijalne grupe u Istri između dva svjetska rata.⁶²²



Bariša Krekić (*1928)



Jelena Zlatković-Winter (*1958)

⁶¹⁸ Danica Božić-Bužančić, »Glad, prosjaci, epidemije, higijenske i zdravstvene prilike u Dalmaciji krajem 18. i početkom 19. stoljeća.« *Radovi Zavoda za hrvatsku povijest Filozofskog fakulteta Sveučilišta u Zagrebu* 29 (1996): 138-162 (donosi popis prosjaka prema splitskim matičnim knjigama).

⁶¹⁹ Bariša Krekić, »Abominandum crimen: Punishment of Homosexuals in Renaissance Dubrovnik.« *Viator Medieval and Renaissance Studies*, Berkeley-Los Angeles-London, 18 (1987): 337-345; pretiskano u: Isti, *Dubrovnik: a Mediterranean Urban Society, 1300-1600*. Aldershot (Great Britain) - Brookfield (USA): Variorum, 1997, VII; Isti, »Abominandum crimen: Kažnjavanje homoseksualaca u renesansnom Dubrovniku.« *Dubrovački horizonti* 28 (1988): 45-52.

⁶²⁰ Mirko Dražen Grmek, »O umobolnima u Dalmaciji na početku XIX. stoljeća.« *Liječnički vjesnik* 81/9-10 (1959): 707-715.

⁶²¹ Jelena Zlatković-Winter, »Imigracije u Hrvatskoj: skica povijesnog toka.« *Migracijske teme* 9/3-4 (1993): 303-323.

⁶²² Darko Dukovski, »Marginalne socijalne grupe u Istri između dva svjetska rata.« *Dometi* 24/8-9 (1991): 497-505.

REGIONALNA ISTRAŽIVANJA

HRVATSKA I SLAVONIJA

Promjene državnih granica i promjene u državnopravnom statusu pojedinih područja Hrvatske i Slavonije činioci su koji otežavaju povijesnodemografska istraživanja. Ne samo da postoji metodološki problem usporedivosti pokazatelja u pojedinim vremenskim odsječcima nego, možda još i više od toga, istraživanje ometa vrlo neujednačen fond sačuvanih vrela. Stoga su sinteze koje se odnose na čitavo područje malobrojne (Jakov Gelo, Vladimir Stipetić), a veći je broj rasprava ograničen na veće cjeline (Banska Hrvatska, Vojna krajina, Slavonija i sl.). U takvim sintezama dominiraju radovi koji se odnose na razdoblje nakon prvog suvremenog popisa 1857. godine (Agneza Szabo, Božena Vranješ-Šoljan), dok sinteze za ranije razdoblje nemaju povijesnodemografski karakter, već su najčešće povijesne studije u kojima je u nekim slučajevima dosta pažnje posvećeno stanovništvu (Josip Adamček, Mirko Valentić, Drago Roksandić, Ive Mažuran, Nenad Moaćanin i dr.).

Na mikrorazini, prve povijesnodemografske analize utemeljene na matičnim knjigama izvršili su Stjepan Krivošić i Ante Gabričević. Zahvaljujući njima, a u novije vrijeme i mlađim autorima (Hrvoje Petrić), relativno je dobro obrađena sjeverozapadna Hrvatska (Zagreb, Varaždin, Križevci, Podravina). U Slavoniji su takva istraživanja znatno rjeđa (Jasna Čapo-Žmegač) ili su u tijeku (Robert Skenderović), a za Vojnu krajinu ih nema. Neujednačenost nije slučajna. Podatnost izvora raspoloživih za povijesnodemografske analize varira od područja do područja i poklapa se sa stupnjem istraženosti. Mnogo matičnih knjiga nije doživjelo naše vrijeme, pogotovo u Slavoniji i

Vojnoj krajini. Stoga je važnost drugih, primarno povijesnih, a manje demografskih vrela, izuzetno velika, a karakter tih izvora, uz potrebu objavljivanja građe (Josip Adamček,⁶²³ Ivan Kampuš,⁶²⁴ Ive Mažuran, Ivan Erceg), utjecao je i na istraživački pristup. Veći broj istraživača ograničio se na procjene i izračunavanje najvažnijeg demografskog pokazatelja (broj stanovnika), kao i na opća pitanja društvenih struktura. Novija razdoblja, pak, zahvaljujući dostupnim austrijskim statistikama, privukla su veći broj istraživača, uglavnom geografa (Ivan Crkvenčić, Dragutin Feletar i dr.) i demografa (Alica Wertheimer-Baletić i dr.), koji su analizirali razne procese u stanovništvu na lokalnoj razini.

Veliki broj radova o stanovništvu pojedinih područja, gradova i sela u Hrvatskoj, Slavoniji i Vojnoj krajini objavljen je u akademijinoj ediciji *Zbornik za narodni život i običaje*, gdje se oblikovanjem obrasca za istraživanje pokušao ujednačiti metodološki pristup različitih istraživača.⁶²⁵ Taj obrazac bio je prilagođen etnografskim istraživanjima. Kroz tu ediciju doista je spašena od zaborava velika etnografska građa, a u njoj i široki spektar tema zanimljivih za demografe: od registracije broja stanovnika, lokacije i brojnosti pojedinih prezimena, doseljavanja, pa do razmatranja

⁶²³ Josip Adamček i Ivan Kampuš, *Popisi i obračuni poreza u Hrvatskoj u XV i XVI stoljeću*. Zagreb: Sveučilište u Zagrebu, Institut za hrvatsku povijest, 1976.

⁶²⁴ Ivan Kampuš, »Popisi i obračuni dake u vrijeme Habsburgovaca 1533-1570. - prilog gospodarskoj povijesti Slavonije.« *Historijski zbornik* 50 (1997): 31-58 (kretanje dimova u Zagrebačkoj i Križevačkoj županiji 1543. i 1570. godine).

⁶²⁵ Antun Radić, »Osnova za sabiranje i proučavanje građe o narodnom životu.« *Zbornik za narodni život i običaje*, JAZU, 2 (1897): 1-88.

o vjerskim, nacionalnim, obiteljskim strukturama (napose zadrugama) i zanimanjima. U prvim desetljećima izlaženja u *Zborniku za narodni život i običaje* uglavnom su objavljeni rezultati terenskih istraživanja, utemeljenih na registraciji postojećeg stanja i usmenoj predaji za prošlo vrijeme. Pola stoljeća kasnije, sve su više učestali i radovi veće interpretativne vrijednosti, u kojima su sintetizirana prethodna istraživanja i zaokružena, dakako, iz etnografske (ali i za demografiju itekako bitne) perspektive.⁶²⁶

U knjizi o agrarnim odnosima u Hrvatskoj Josip Adamček je objavio podatke, iznimno zanimljive za povijest stanovništva Hrvatske i Slavonije u razdoblju od sredine 15. do kraja 17. stoljeća. U analizi pustih selišta Adamček je slikovito prikazao razmjere turskog pustošenja u sedamdesetim godinama 15. stoljeća. Na trakošćanskom vlastelinstvu ostalo je pusto 30% seljačkih posjeda, na krapinskom 42%, na vlastelinstvu Dišniku 45% itd.⁶²⁷ Sveukupno je ostalo naseljeno samo 50-60% seljačkih posjeda.⁶²⁸ Pusta selišta samo su "krajnji rezultat poremećaja" - "istodobno se smanjivalo stanovništvo i gospodarski potencijal i onih seljačkih posjeda koji su se i dalje smatrali naseljenima".⁶²⁹ Slavonija je relativno brzo obnovila svoje stanovništvo. Na opustošena vlastelinstva naselili su se u osamdesetim i devedesetim godinama 15. stoljeća novi kmetovi "tako da je na mnogo mjesta opustošeni rustikal popunjen." Na početku 16. stoljeća, ističe Adamček, na pusta selišta slavonskih vlastelinstava, ispražnjena zbog iseljavanja i epidemija, broj podložnika se "povećavao kolonizacijom seljaka iz stare Hrvatske i drugih krajeva koje su ugrožavali Turci."⁶³⁰ U 16. stoljeću proces teče

dvosmjerno - na zaštićenom pojasu sjeverozapadne Hrvatske povećava se broj stanovnika i nastavlja privredni razvoj; ostala, granična područja trpe turska pustošenja i tamo se broj stanovnika smanjuje.⁶³¹

Adamček nadalje konstatira da je 15. stoljeće razdoblje masovnog stvaranja gradskih naselja (od postojećih gradova početkom 16. stoljeća oko



Slika. Josip Adamček (1933-1995)

70% ih je nastalo u 15. stoljeću). Gradska naselja nastaju na vlastelinstvima i čine oko 25% podložnog stanovništva.⁶³² Nasuprot toj tendenciji, 16. stoljeće obilježava kriza gradova. "Mnoga su mala gradska naselja po vlastelinstvima propala. Feudalci su purgare pretvarali u kmetove, a njihova naselja u sela."⁶³³

Ivan Erceg je u biblioteci Mađarskog centralnog statističkog ureda u Budimpešti pronašao podatke popisa provedenog 1782. godine u županijama Hrvatske i Slavonije.⁶³⁴ Tim podacima nisu raspolagali ni Fran Vrbanić niti Mladen Lorković

⁶²⁶ Mirko Marković, »Geografija i etnologija u svjetlu suvremenih shvaćanja i potreba.« *Geografski glasnik* 49 (1987): 56-58.

⁶²⁷ J. Adamček, *Agrarni odnosi u Hrvatskoj*: 58-64.

⁶²⁸ Ibid: 69.

⁶²⁹ Ibid: 59.

⁶³⁰ Ibid: 69.

⁶³¹ Ibid: 262.

⁶³² Ibid: 189.

⁶³³ Ibid: 407.

⁶³⁴ Ivan Erceg, »Stanje i struktura stanovništva u hrvatsko-slavonskim županijama godine 1782.« *Starine JAZU* 59 (1984): 309-325. Vidi i: Isti, »Jozefinski popis stanovništva civilne Hrvatske i Slavonije (1785/87).« *Rad HAZU* 461 (1992): 1-24.

kad su pisali o povijesti stanovništva na ovim prostorima. Iako podaci nisu cjeloviti (nedostaju podaci za Križevačku županiju), ipak je njihovo objavljivanje omogućilo preciznu procjenu tendencija u razvoju stanovništva. Prema tom popisu 1782. godine, na teritoriju Hrvatske za koji postoje podaci živjelo je 548.893 plebejca. Tom broju treba pridodati broj stanovnika Križevačke žu-



Ivan Erceg (*1919)

panije, koji u popisu nedostaje (64.077 stanovnika 1785. godine), te broj stanovnika u Križevcima (1705) i Koprivnici (3417). Iste godine, popis Vojne krajine (ili, kako se tada zove, Hrvatska i Slavonska granica) iskazuje 523.331 dušu na tom području. Ukupni broj stanovnika u Hrvatskoj i Slavoniji, bez plemića u građanskoj Hrvatskoj i Slavoniji, iznosio je 1,141.423, što znači da je ostvaren razmjerno mali prirast žiteljstva u sljedeće 23 godine, računajući prema broju od 1,236.739, koliko ih je bilo na tom teritoriju godine 1805. Pridodamo li stanovništvo Istre, koje je prema Ercegovim istraživanjima 1784. godine brojilo 96.112 osoba, te poznate podatke o broju stanovnika u Dalmaciji, možemo približno izračunati broj stanovnika na današnjem teritoriju Hrvatske na kraju 18. stoljeća. Tako ovaj rad Ivana Ercega omogućava sagledavanje cjeline stanovništva Hrvatske, što mu daje veliku vrijednost. Ercegovina analiza na razini šest županija (Severinska, Varaždinska, Zagrebačka, Požeška, Srijemska i Virovitička) sadrži broj stanovnika, gustoću naseljenosti,

spolnu, dobnu i vjersku strukturu, osobe zasebnih socijalnih obilježja (stranci, služinčad, prosjaci), svećenstvo, te pregled rođenih, vjenčanih i umrlih i migracijski saldo.⁶³⁵

Vjekoslav Bratulić objavio je popis stanovništva "Primorskog gubernija" u "Kraljevini Iliriji" iz 1818. godine.⁶³⁶ Primorski gubernij obuhvaćao je Primorje, grofovi je Goricu i Gradišku, te pripadajući dio Provincijalne Hrvatske. Imao je 5 okruga: Gorički, Istarski, Riječki, Karlovački (koji obuhvaća Karlovac, Severin, Ozalj, Samobor, Goricu i Sisak), te grad Trst.

Stanovništvo civilne Hrvatske i Slavonije u razdoblju od 1850. do 1880. godine analizirala je Agneza Szabo.⁶³⁷ Donosi pregled površine, broja prisutnih stanovnika, broja kuća, gustoću naseljenosti, strukture prema materinjem jeziku⁶³⁸ i religioznoj pripadnosti, zaposlenosti i nezaposlenosti, zanimanjima, pismenosti.⁶³⁹ U sklopu analize agrarnih odnosa u Banskoj Hrvatskoj Dragutin Pavličević donosi i osnovne podatke o stanovništvu prema popisima iz 1857. i 1869. godine (broj stanovnika, gustoća naseljenosti, zanimanja, po županijama i pukovnijama).⁶⁴⁰

⁶³⁵ Vidi i: Igor Karaman, »Pregled stanovništva Hrvatske, Slavonije, Srijema i Bačke u doba Josipa II (1787).« *Zbornik za društvene nauke Matice srpske* 29 (1961): 88-92.

⁶³⁶ Vjekoslav Bratulić, »Popis stanovništva "Primorskog gubernija" u "Kraljevini Iliriji" iz 1818. godine.« *Jadranski zbornik* 10 (1976-1978): 309-351.

⁶³⁷ Agneza Szabo, »Demografska struktura stanovništva civilne Hrvatske i Slavonije u razdoblju 1850-1880.« *Historijski zbornik* 40 (1987): 121-137. Vidi i: M. Gross, *Počeci moderne Hrvatske*: 27-59.

⁶³⁸ Vidi i: Mira Kolar-Dimitrijević, »Struktura privredno aktivnih stanovnika sjeverne Hrvatske prema materinjem jeziku uoči Prvog svjetskog rata.« *Acta historico-oeconomica Iugoslaviae* 17 (1990): 127-161.

⁶³⁹ Rezultati tih istraživanja objavljeni su i u: M. Gross i A. Szabo. *Prema hrvatskome građanskom društvu*: 21-76.

⁶⁴⁰ Dragutin Pavličević, »O agrarnim odnosima u Banskoj Hrvatskoj (1860-1873).« *Radovi Zavoda za hrvatsku povijest* 21 (1988): 45-80. Vidi i: Rudolf Bičanić, *Doba manufakture u Hrvatskoj u Slavoniji (1750-1860)*. Zagreb: JAZU, Hrvatska ekonomika na prijelazu iz feudalizma u kapitalizam, knj. 1, 1951.

O položaju plemstva u strukturi elite u sjevernoj Hrvatskoj potkraj 19. i na početku 20. stoljeća piše Mirjana Gross.⁶⁴¹

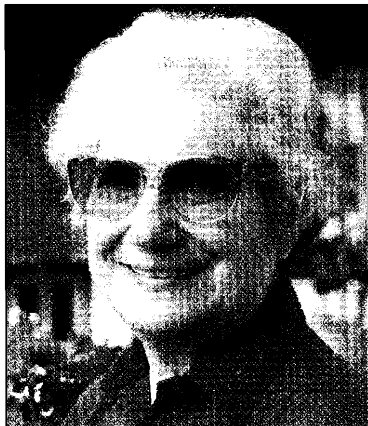

Mirjana Gross (*1922)

Opsežnu studiju o stanovništvu gradova Banske Hrvatske u razdoblju od 1890. do 1910. godine objavila je Božena Vranješ-Šoljan.⁶⁴² Vranješ-Šoljan je kvantifikacijom demografskih, ekonomskih i socijalnih obilježja nastojala utvrditi međuzavisnost promjena sastava gradskog stanovništva i društveno-gospodarskog razvoja u razdoblju koje je obilježeno procesom industrijalizacije, te razvojem kapitalističkih društvenih odnosa "koji će do prvog svjetskog rata uglavnom zaokružiti sliku klasičnoga građanskog industrijskog društva" i stvoriti dva temeljna građanska sloja - industrijsku buržoaziju i industrijsko građanstvo.⁶⁴³ Hrvatska u tom razdoblju ima 17 gradova, čiji udio u broju stanovnika iznosi 7% (1890.), odnosno 8% (1900. i 1910. godine), a svega 6 čiji broj stanovnika nadmašuje 10.000 stanovnika (Zagreb, Osijek, Zemun, Karlovac, Varaždin i

⁶⁴¹ Mirjana Gross, »O položaju plemstva u strukturi elite u sjevernoj Hrvatskoj potkraj 19. i na početku 20. stoljeća.« *Historijski zbornik* 31-32 (1978-1979): 123-149.

⁶⁴² Božena Vranješ-Šoljan, *Stanovništvo gradova Banske Hrvatske na prijelazu stoljeća (Socijalno-ekonomski sastav i vodeći slojevi 1890-1914)*. Zagreb: Školska knjiga i Stvarnost, 1991.

⁶⁴³ Ibid: 265-266.

Mitrovica).⁶⁴⁴ Proces urbanizacije, osim u Zagrebu koji se gotovo udvostručuje (od 38.742 na 74.703 stanovnika), najviše se očituje u razvoju većih naselja (s više od 2.000 stanovnika), čiji se broj povećao sa 71 1890. na 100 1910. godine, a udio u ukupnom broju stanovnika s 11% na 13%.⁶⁴⁵ U analizu je uključena i Rijeka, koja se nalazila pod izravnom upravom vlade u Budimpešti, a koja je drugi po veličini grad u Hrvatskoj sa značajnim porastom u razdoblju od 1890. (30.337) do 1910. godine (49.806 stanovnika).⁶⁴⁶ Vranješ-Šoljan analizirala je i ekonomsku strukturu u gradovima Sjeverne Hrvatske (grafikon 20),⁶⁴⁷ te socijalno-ekonomski sastav vodećeg sloja iskazan kroz funkciju skupština.⁶⁴⁸ Posebno važno poglavlje knjige čini pojedinačna analiza 18 hrvatskih gradova (Senj, Bakar, Karlovac,



Božena Vranješ-Šoljan (*1945)

⁶⁴⁴ Među naseljima koja nemaju status gradova 10.000 stanovnika dosegli su i Ruma 1900. te Vukovar 1910. godine (ibid: 69).

⁶⁴⁵ Ibid: 49, 67.

⁶⁴⁶ Ibid: 89-91.

⁶⁴⁷ Ibid: 103-115. Vidi i druge radove iste autorice koje se tiču stanovništva: Božena Vranješ-Šoljan, »Udio građanstva u županijskim skupštinama u Hrvatskoj pred prvi svjetski rat.« *Radovi Zavoda za hrvatsku povijest* 26 (1993): 113-121; Ista, »Socijalno-gospodarski odnosi u poljodjelstvu Hrvatske i Slavonije od 1848. do 1914. godine.«, u: *Spomenica Ljube Bobana*. Zagreb: Zavod za hrvatsku povijest Filozofskog fakulteta Sveučilišta u Zagrebu, 1996: 159-174.

⁶⁴⁸ B. Vranješ-Šoljan, *Stanovništvo gradova*: 207-264.

Petrinja, Sisak, Zagreb, Varaždin, Bjelovar, Križevci, Koprivnica, Brod, Požega, Osijek, Mitrovica, Petrovaradin, Karlovci, Zemun i Rijeka), koja se ne zaustavlja samo na ekonomskoj strukturi stanovništva od 1900. do 1910., već uvodno sadrži i povijesni razvoj.⁶⁴⁹

Istražujući povijest Vojne krajine,⁶⁵⁰ dosta pažnje stanovništvu posvetili su Fedor Moačanin⁶⁵¹

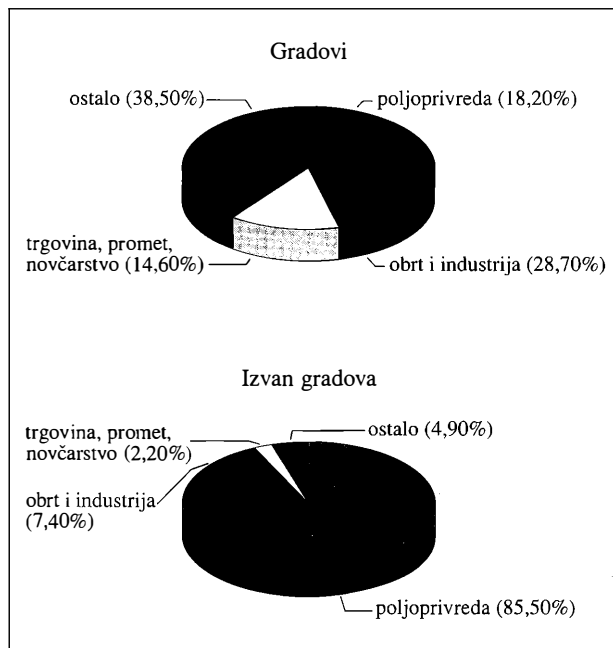

Grafikon 20. Ekonomski sastav stanovništva Banske Hrvatske 1900. godine prema istraživanjima Božene Vranješ-Šoljan (Božena Vranješ Šoljan, *Stanovništvo gradova Banske Hrvatske na prijelazu stoljeća (Socijalno-ekonomski sastav i vodeći slojevi 1890-1914)*. Zagreb: Školska knjiga i Stvarnost, 1991: 104).

⁶⁴⁹ Ibid: 116-199.

⁶⁵⁰ Vidi i: Gunther Erich Rothenberg, *The Austrian military border in Croatia, 1522-1747*. Urbana: University of Illinois Press, 1960; Isti, *The Austrian military border in Croatia, 1740-1881*. Chicago: University of Chicago Press, 1966; Fedor Moačanin i Mirko Valentić. *Vojna krajina u Hrvatskoj*. Zagreb, 1981.

⁶⁵¹ Fedor Moačanin, »Vojna krajina do kantonskog uređenja 1787.«, u: *Vojna krajina. Povijesni pregled - historio-grafija - rasprave*. Zagreb: Sveučilišna naklada Liber i Centar za povijesne znanosti Sveučilišta u Zagrebu - Odjel za hrvatsku povijest, 1984: 23-56.

i posebno Mirko Valentić.⁶⁵² Konzekvence stogodišnjeg rata s Turcima (1493-1593) bile su velika pomjeranja stanovništva - masovni bijeg ka-

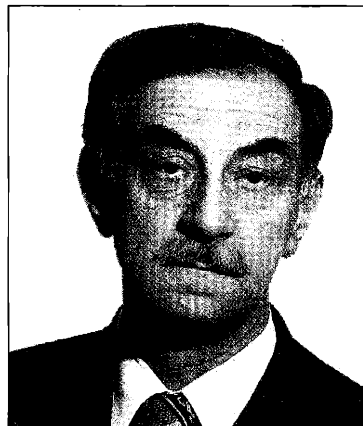

Fedor Moačanin (1918-1997)

tolika "na Apeninski poluotok, preko Kupe u Kranjsku, te preko Mure i Drave na sjever sve do Bijelih Karpata", te potom naseljavanje hrvatskog teritorija balkanskim Vlasima, koji će se tijekom 18. i 19. stoljeća, pod utjecajem pravoslavne crkve, definirati Srbima.⁶⁵³ Sredinom 19. stoljeća u Hrvatsko-slavonskoj vojnoj krajini živi između 600 i 700.000 stanovnika; katolici čine 58,80%, pravoslavni 40,34%, a ostale konfesije zajedno

⁶⁵² Mirko Valentić, »Vojna krajina u austrijskoj politici 1849-1860.« *Časopis za suvremenu povijest* 10/2 (1978): 45-68; Isti, *Vojna krajina i pitanje njezina sjedinjenja s Hrvatskom 1849-1881*. Zagreb: Sveučilište u Zagrebu - Centar za povijesne znanosti, Odjel za hrvatsku povijest i Institut za historiju radničkog pokreta Hrvatske, 1981; Isti, »Hrvatsko-slavonska vojna krajina 1790-1881.«, u: *Vojna krajina. Povijesni pregled - historio-grafija - rasprave*. Zagreb: Sveučilišna naklada Liber i Centar za povijesne znanosti Sveučilišta u Zagrebu - Odjel za hrvatsku povijest, 1984: 57-92; Isti, »Društvena i gospodarska struktura Prve banske pukovnije 1848-1881. godine.« *Časopis za suvremenu povijest* 19/1 (1987): 19-76; Isti, »Temeljne značajke povijesti Vojne krajine.« *Povijesni prilozi Instituta za suvremenu povijest* 10 (1991): 1-36; Isti, »O etničkom korijenu hrvatskih i bosanskih Srba.« *Časopis za suvremenu povijest* 24/3 (1992): 1-21. Vidi i polemiku Krestić - Valentić: Vasilije Krestić, »Neprihvatljive ocene o Srbima Vojne krajine.« *Časopis za suvremenu povijest* 15/3 (1983): 119-135; Mirko Valentić, »Odgovor na "kritiku" Vasilija Krestića.« *Časopis za suvremenu povijest* 15/3 (1983): 137-168.

⁶⁵³ M. Valentić, »Temeljne značajke«: 3.

ne prelaze 1%.⁶⁵⁴ Valentić je analizirao i strukturu aktivnog stanovništva, te veličinu domaćinstava.⁶⁵⁵ Tako utvrđuje da je u seoskim domaćinstvima prosječni broj ukućana 1846. godine bio 11,16, smanjivši se do 1869. na 10,33. U gradskim je domaćinstvima živjelo u prosjeku samo 4,34 osobe 1846., odnosno 3,5 1869. godine.⁶⁵⁶ No, u gradovima je živjelo tek nešto više od 2% stanovništva, a najveći grad bila je Petrinja (oko 3.000 stanovnika).⁶⁵⁷



Mirko Valentić (*1932)

Detaljni popis ljudstva Banske krajine po regimentama, kompanijama i selima iz 1768. godine, kao i niz drugih povijesnodemografski zanimljivih podataka objavio je Slavko Gavrilović.⁶⁵⁸ Drago Roksandić, pak, istražio je Vojnu krajinu u vrijeme francuske vladavine (1809-1813).⁶⁵⁹

⁶⁵⁴ Ibid: 28.

⁶⁵⁵ Mirko Valentić, »Stanovništvo Hrvatsko-slavonske vojne krajine 1846-1869.« *Povijesni prilozi Instituta za suvremenu povijest* 5 (1986): 95-130.

⁶⁵⁶ Ibid: 112-113.

⁶⁵⁷ M. Valentić. »Vojna krajina u austrijskoj politici« 45.

⁶⁵⁸ Slavko Gavrilović, *Grada za istoriju Vojne granice u XVIII veku. Knjiga I. Banska krajina 1690-1783*. Beograd: SANU, 1989.

⁶⁵⁹ Drago Roksandić, *Vojna Hrvatska: La Croatie militaire. Krajiško društvo u Francuskom Carstvu (1809-1813)*, 1. i 2. Zagreb: Školska knjiga i Stvarnost, 1988. Vidi i: Isti, »Jedan krajiški popis iz Vojne Hrvatske (La Croatie militaire).«, u: *Zbornik Centra za društvena istraživanja Slavonije i Baranje* 20 (1983): 135-158.

Roksandić opravdano proširuje demografski uvid (1794-1820) kako bi kompetentnije mogao objasniti pojave koje se zbivaju u francuskom razdoblju. Oprezan je pri iščitavanju izvornih podataka, u kojima uočava "mnogovrsne razlike" i pokušava ih objasniti samovoljom u krajiškom društvu: "Ako krajiške vlasti u njoj nisu prednjačile, nisu ni zaostajale. Još češća od neodgovornosti bila je neosposobljenost nižih krajiških upravnih vlasti za povjerene poslove. Koliko je u njima bilo polupismenih?! Potkupljivost također nije bila rijetka. Svaka detaljnija rasprava o izvorima se pretvara u samu povijest krajiškog društva."⁶⁶⁰ Roksandić analizira broj stanovnika po krajiškim regimentama i vojnim komunitetima (koji u razdoblju od 1802. do 1819. stagnira),

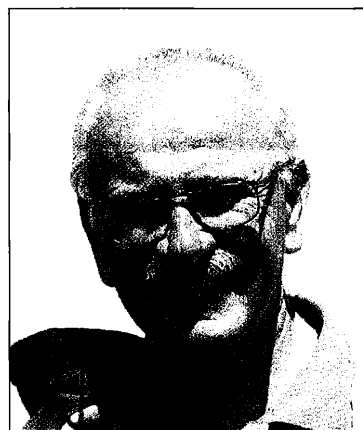

Drago Roksandić (*1948)

uspoređuje gustoću žiteljstva u Vojnoj krajini s onom u Hrvatskoj i Slavoniji. Istražuje strukture stanovništva (spolnu, dobnu, vjersku, vojnu), među kojima je posebno zanimljiva ona o invalidnosti odraslog muškog stanovništva. Nalazi da 1802. godine 54,11% odraslog muškog stanovništva pripada kategorijama invalida ili poluinvalida.⁶⁶¹ Izračunavajući prosječni broj ukućana, dolazi do vrlo ravnomjernih rezultata u svim regimentama (varijacije od 9,7 do 12,0, prosječno

⁶⁶⁰ D. Roksandić, *Vojna Hrvatska, I*: 16.

⁶⁶¹ Ibid: 30.

10,5 ukućana).⁶⁶² Roksandić zaključuje da je neosporno postojanje brojnih kućnih zadruga,⁶⁶³ ali da se one održavaju “zakonskom prisilom i njezinim hipertrofiranim sistemom represije. Najdublja promjena u njima u istraživanom razdoblju jest svojevrsni ‘patrijarhalni matrijarhat’, kao posljedica dugotrajnog porasta utjecaja žena u krajiškoj privredi i krajiškom društvu.”⁶⁶⁴

Zaključujući svoju iscrpnu raspravu, Roksandić kaže: “Demografske gubitke u prekosavskom krajiškom društvu početkom XIX stoljeća, nadalje na kraju razdoblja francuske vlasti, potvrđuju podaci o kretanju broja stanovnika, o udjelu stanovnika u dječjoj dobi, o invalidnosti odraslog muškog stanovništva. Brojni pojedinačni podaci također upućuju na pretpostavku o međusobnoj vezanosti demografskih gubitaka s dubljim psihofizičkim poremećajima u stanovništvu... Krajnje ograničene mogućnosti deagrarizacije i deruralizacije u društvu u kojem su takvi procesi zakonski marginalizirani umnožavale su izvorišta društvenih napetosti. Upravo krajem XVIII i početkom XIX stoljeća sve je uočljivije zaostajanje krajiškog za susjednim provincijalnim hrvatskim prostorom.”⁶⁶⁵

Alexander Buczynsky analizira povijest vojnih komuniteta u Vojnoj krajini (Bjelovar od 1771., Senj od 1776. i Petrinja od 1777. godine).⁶⁶⁶ Život u vojnim komunitetima obilježavao je “hijerarhijski odnos predstavnika civilnog stanovništva i vojnih vlasti”, ali i “druženje civilnih i vojnih susjeda pri obavljanju poslova na tržnici, u dućanima, u gostionicama...”⁶⁶⁷ Uz vojnu strukturu, Buczynsky donosi i zanimljivu analizu ljudskih gubitaka tijekom turskog rata. Tako je izračunao da se od 9. veljače 1788. (objava rata) do 4. kolovoza 1791. godine (potpisivanje mira)

kući nije vratio svaki peti Krajišnik. Prosječno je ginulo 14 Krajišnika dnevno, od toga je samo 12,9% umrlo na ratištu, a čak 81,2% u bolnicama “od rana, sepse i dizenterije”. Distribucija gubitaka po pukovnijama bila je neravnomjerna - više od 40% gubitaka na ratištu pretrpjela je Ogulinska pukovnija.⁶⁶⁸ U drugom svom radu Alexander Buczynsky je obradio institut ženidbene kaucije u Vojnoj krajini.⁶⁶⁹ Svaki vojnik trebao je ishoditi odobrenje pretpostavljenih za

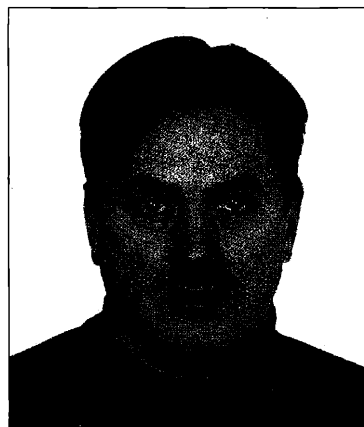

Alexander Buczynsky (*1963)

sklapanje braka, a glavni uvjet za dobivanje dozvole bila je ženidbena kaucija, tj. osiguranje uzgrednih prihoda kao zaštita udovice u slučaju smrti supruga.⁶⁷⁰

⁶⁶² Ibid: 278-279.

⁶⁶⁹ Alexander Buczynski, »Obveze i povlastice krajiških časnika.« *Povijesni prilozi Instituta za suvremenu povijest* 11 (1992): 61-110.

⁶⁷⁰ Ibid: 90-93. Pregled radova o Vojnoj krajini u austrijskoj historiografiji poslije 1945. godine, s kritičkim primjedbama, vidi u: Nenad Močanin, »Vojna krajina u austrijskoj historiografiji poslije 1945.« *Radovi Instituta za hrvatsku povijest* 14 (1981): 389-395. Vidi i: Wolfgang Kessler, »Njemačka i austrijska historiografija Vojne krajine.«, u: *Vojna krajina. Povijesni pregled - historiografija - rasprave*. Zagreb: Sveučilišna naklada Liber i Centar za povijesne znanosti Sveučilišta u Zagrebu - Odjel za hrvatsku povijest, 1984: 101-117; Veljko Rogić, »Hrvatska Vojna krajina - temeljna historijsko-geografska problematika.«, u: *Političko-geografska i demografska pitanja Hrvatske*. Zagreb: Savez geografskih društava Hrvatske, 1991: 165-186.

⁶⁶² Ibid: 35.

⁶⁶³ Ibid: 34.

⁶⁶⁴ Ibid: 210.

⁶⁶⁵ Ibid: 210.

⁶⁶⁶ Alexander Buczynski, *Gradovi Vojne krajine*. Zagreb: Hrvatski institut za povijest, 1997.

⁶⁶⁷ Ibid: 269.

Uz Stipetića, koji je istraživao eliminaciju nepismenosti na cjelokupnom teritoriju Hrvatske,⁶⁷¹ proces opismenjavanja u Banskoj Hrvatskoj krajem 19. i početkom 20. stoljeća analizirala je Suzana Leček.⁶⁷² U razdoblju od 1880. do 1910. godine udio nepismenih u Hrvatskoj i Slavoniji pao je sa 73,9% na 45,9%. U Istri je nepismenost bila nešto niža nego u Hrvatskoj i Slavoniji, a u Dalmaciji osjetno viša (grafikon 21).⁶⁷³

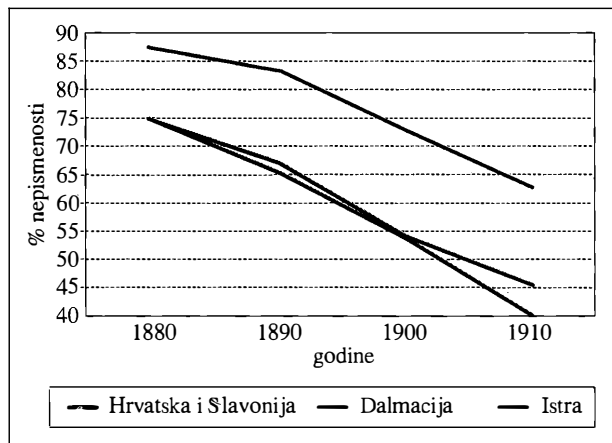

Grafikon 21. Udio nepismenih u hrvatskim zemljama (1880-1910) prema istraživanjima Suzane Leček (S. Leček, »Pokušaji smanjivanja nepismenosti u Banskoj Hrvatskoj početkom 20. stoljeća.« *Radovi Zavoda za hrvatsku povijest* 26 (1993): 134).

Mira Kolar-Dimitrijević analizirala je posljedice I. svjetskog rata na stanovništvo Hrvatske i Slavonije.⁶⁷⁴ Smatra da se depresija muškog i plima ženskog stanovništva uravnotežuje i djelomice

⁶⁷¹ Vladimir Stipetić, »Pismenost i razvoj (jedno stoljeće u eliminaciji nepismenosti na teritoriji SR Hrvatske: 1880-1981.« *Naše teme* 28/11 (1984): 2455-2489.

⁶⁷² Suzana Leček, »Pokušaji smanjivanja nepismenosti u Banskoj Hrvatskoj početkom 20. stoljeća.« *Radovi Zavoda za hrvatsku povijest* 26 (1993): 123-150. Vidi i: Ista, »Seljačka sloga i prva kampanja opismenjavanja u Hrvatskoj (1937.-1941.).«, u: *Hereditas rerum croaticarum ad honorem Mirko Valentić*. Zagreb: Hrvatski institut za povijest, 2003: 292-301.

⁶⁷³ S. Leček, »Pokušaji smanjivanja nepismenosti«: 139.

⁶⁷⁴ Mira Kolar-Dimitrijević, »Utjecaj prvoga svjetskog rata na kretanje stanovništva i stočarstva na području Hrvatske i Slavonije.« *Radovi Zavoda za hrvatsku povijest* 24 (1991): 41-56.

kompenzira većim poslijeratnim brojem novorođene muške djece.⁶⁷⁵



Mira Kolar-Dimitrijević (*1933)

Od 1919. godine država je na oduzetu veleposjedničku zemlju u sjevernoj Hrvatskoj (s težištem na graničnom području prema Mađarskoj) provodila kolonizaciju, uglavnom dobrovoljačkih obitelji iz pasivnih krajeva (Lika, Kordun, Dalmacija,



Zdenka Šimončić-Bobetko (1940-1995)

⁶⁷⁵ Ibid: 55. Vidi i druge radove Mire Kolar-Dimitrijević: »Djelovanje velike ekonomske krize na migraciona kretanja jugoslavenskih naroda.«, u: *Svetska ekonomska kriza 1929-1934. i njen odraz u zemljama jugoistočne Evrope*. Beograd, 1976: 337-366; »Socijalne karakteristike stanovništva sjeverozapadne Hrvatske uoči drugoga svjetskog rata.«, u: *Sjeverozapadna Hrvatska u NOB-i i u socijalističkoj revoluciji*. Varaždin, 1976: 15-34; Bibliografiju radova Mire Kolar-Dimitrijević vidi u: Ivo Perić, »Dr. Mira Kolar-Dimitrijević.« *Zaprešićki zbornik* (1996): 290-303.

Bosna i Hercegovina, Crna Gora), te optanata iz Mađarske i izbjeglica iz Istre. U Hrvatskoj je bilo utemeljeno 105 agrarnih kolonija i nekoliko kolonističkih naselja. Taj proces analizirala je Zdenka Šimončić-Bobetko, donoseći pregled agrarnih kolonija stvorenih u razdoblju od 1919. do 1941. godine, te podatke o stanovništvu, domaćinstvima, posjedu zemlje i stočnom fondu.⁶⁷⁶

Analizirajući sezonske varijacije vjenčanih, rođenih i umrlih u Sjevernoj Hrvatskoj,⁶⁷⁷ Jasna Čapo je uočila da je u Posavini najveći broj brakova sklopljen u jesen (studeni), a u Podravini zimi (u siječnju i veljači), s time da je u 19. stoljeću i u Podravini zabilježena tendencija jačanja jesenskog maksimuma. Čapo smatra da se takva kretanja ne mogu objasniti ni gospodarskim ni vjerskim čimbenicima, već ih tumači utjecajem migracijskih strujanja. "Granica se jesenske i zimske sezone sklapanja braka manje-više podudara sa starom hrvatsko-turskom granicom, tj. o njezinom formiranju pri koncu 16. stoljeća i njezinom trajanju do konca 17. stoljeća... Sakupljena je građa pokazala da se zapadno od hrvatsko-turske granice prostire manje-više kompaktni pojas zimskog, a istočno od te granice da je jesenski tip vjenčanja. Uz granicu nastaje prijelazno područje, na kojemu su se oba tipa prije ili kasnije mijesala. To su područja oko Đurđevca u Podravini, oko Siska, Karlovca te u Lici."⁶⁷⁸ Stoga Čapo

⁶⁷⁶ Zdenka Šimončić-Bobetko, »Kolonizacija u Hrvatskoj 1919-1941. godine.« *Povijesni prilozi Instituta za suvremenu povijest* 9 (1990): 85-164; Ista, *Agrarna reforma i kolonizacija u Hrvatskoj 1918-1941.*, I. Zagreb: AGM - Biblioteka Povijesnica, 1997; II. *Izbor iz građe*, 2000. Vidi i: Josip Vrbošić, »Kolonizacija dobrovoljaca u Slavoniju između dva svjetska rata (1918-1941. godine). *Zbornik Pravnog fakulteta u Zagrebu* 36/5-6 (1986): 649-662; Ante Laušić, »Osnovne značajke kolonizacijskih procesa na jugoslavenskom prostoru 1918-1948.« *Migracijske teme* 5/1 (1989): 27-42; Ivan Balta, »Kolonizacija istočne Hrvatske u Drugom svjetskom ratu.« *Časopis za suvremenu povijest* 33/2 (2001): 387-408.

⁶⁷⁷ Jasna Čapo, »Sezonske varijacije vjenčanih u sjevernoj Hrvatskoj.« *Etnološka tribina* 12 (1989): 5-20; Ista, »Sezonske varijacije demografskih pokazatelja u sjevernoj Hrvatskoj u 18. i 19. stoljeću.«, u: *Zbornik Slavonija, Srijem, Baranja i Bačka*. Zagreb: Matica hrvatska, 1993: 121-142.

⁶⁷⁸ J. Čapo, »Sezonske varijacije vjenčanih«: 12.

pretpostavlja da su starosjedilački sjeverni Hrvati prvenstveno rabili zimski termin vjenčanja, a prodor jesenskog maksimuma objašnjava utjecajem doseljenika iz južnih krajeva, pretežito iz Bosne i Hercegovine.⁶⁷⁹ Analiza sezonskih varijacija umrlih u kontinentalnoj Hrvatskoj pokazuje veće razlike u odnosu na istražena područja mediteranske Hrvatske. Temeljna razlika je u tome što u kontinentalnoj Hrvatskoj nema izraženog ljetnog maksimuma.⁶⁸⁰ Nasuprot tome, sezonske varijacije rođenih u cijeloj Hrvatskoj imaju sličnu krivulju, s minimumom u lipnju (dakle, sa smanjenim brojem začeca u vrijeme jesenskih poljskih radova), kao što i za područje sjeverne Hrvatske utvrđuje Jasna Čapo.⁶⁸¹

Zagreb

Iako je o Zagrebu pisano mnogo, do objavljivanja knjige Stjepana Krivošića 1981. godine⁶⁸² broj istraživača koji su pridavali pažnju njegovu stanovništvu nije velik.⁶⁸³ Nada Klaić posvetila

⁶⁷⁹ Ibid: 14-15; J. Čapo, »Sezonske varijacije demografskih pokazatelja«: 129-132.

⁶⁸⁰ J. Čapo, »Sezonske varijacije demografskih pokazatelja«: 137-140; N. Kapetanić i N. Vekarić, *Stanovništvo Konavala*, 1: 272-277.

⁶⁸¹ J. Čapo, »Sezonske varijacije demografskih pokazatelja«: 136-137.

⁶⁸² Stjepan Krivošić, *Zagreb i njegovo stanovništvo od najstarijih vremena do sredine XIX. stoljeća*. Zagreb: JAZU, Građa za gospodarsku povijest Hrvatske 19, 1981.

⁶⁸³ August Šenoa, »Popis grada Zagreba prije 90 godina i danas.« *Vienac* 2/37 (1870): 590-592; Vjekoslav Klaić, *Zagreb 1910-1913*. Zagreb: Tisak Nadbiskupske tiskare, 1918; Gjuro Szabo, *Stari Zagreb*. Zagreb: Izdanje Knjižare Vasić i Horvat, 1941: 33-39; Nikola Peršić, *Privast i kretanje gradskog stanovništva s naročitim obzirom na grad Zagreb*. Zagreb: knjižara St. Kugli, (1935); Rudolf Horvat, *Povijest hrvatskoga glavnog grada*. Zagreb: Hrvatsko književno društvo Sv. Jeronima, 1942; Zdenko Rajaković, »Popisi stanovništva u Zagrebu koji su izvršeni do sredine XIX vijeka.« *Statistička revija* 4/1 (1954): 41-55; Mijo Mirković, *Ekonomska historija Jugoslavije*. Zagreb: Biblioteka Ekonomskog pregleda, 1958; Tomislav Timet, *Stambena izgradnja Zagreba do 1954. godine*. Zagreb: Starine JAZU, knj. 10, 1961. Vidi i: Andre Mohorovičić, »Analiza historijsko-urbanističkog razvoja grada Zagreba.« *Rad JAZU* 287 (1952): 27-51; Lelja Dobronić, »Nova Ves - povijesni dio Zagreba.« *Starine JAZU* 60 (1987): 1-43.

Uz Stipetića, koji je istraživao eliminaciju nepismenosti na cjelokupnom teritoriju Hrvatske,⁶⁷¹ proces opismenjavanja u Banskoj Hrvatskoj krajem 19. i početkom 20. stoljeća analizirala je Suzana Leček.⁶⁷² U razdoblju od 1880. do 1910. godine udio nepismenih u Hrvatskoj i Slavoniji pao je sa 73,9% na 45,9%. U Istri je nepismenost bila nešto niža nego u Hrvatskoj i Slavoniji, a u Dalmaciji osjetno viša (grafikon 21).⁶⁷³

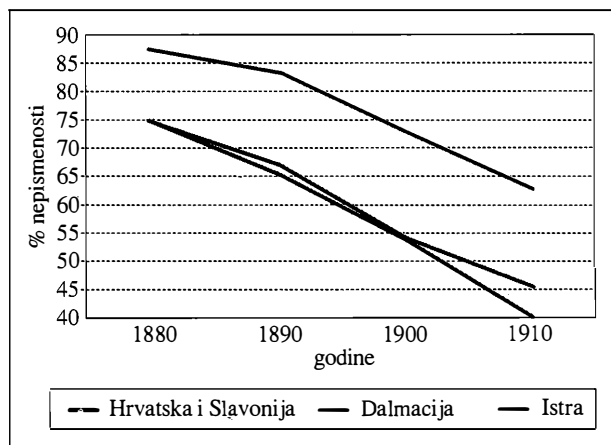

Grafikon 21. Udio nepismenih u hrvatskim zemljama (1880-1910) prema istraživanjima Suzane Leček (S. Leček, »Pokušaji smanjivanja nepismenosti u Banskoj Hrvatskoj početkom 20. stoljeća.« *Radovi Zavoda za hrvatsku povijest* 26 (1993): 134).

Mira Kolar-Dimitrijević analizirala je posljedice I. svjetskog rata na stanovništvo Hrvatske i Slavonije.⁶⁷⁴ Smatra da se depresija muškog i plima ženskog stanovništva uravnotežuje i djelomice

⁶⁷¹ Vladimir Stipetić, »Pismenost i razvoj (jedno stoljeće u eliminaciji nepismenosti na teritoriji SR Hrvatske: 1880-1981.« *Naše teme* 28/11 (1984): 2455-2489.

⁶⁷² Suzana Leček, »Pokušaji smanjivanja nepismenosti u Banskoj Hrvatskoj početkom 20. stoljeća.« *Radovi Zavoda za hrvatsku povijest* 26 (1993): 123-150. Vidi i: Ista, »Seljačka sloga i prva kampanja opismenjavanja u Hrvatskoj (1937.-1941.).«, u: *Hereditas rerum croaticarum ad honorem Mirko Valentić*. Zagreb: Hrvatski institut za povijest, 2003: 292-301.

⁶⁷³ S. Leček, »Pokušaji smanjivanja nepismenosti«: 139.

⁶⁷⁴ Mira Kolar-Dimitrijević, »Utjecaj prvoga svjetskog rata na kretanje stanovništva i stočarstva na području Hrvatske i Slavonije.« *Radovi Zavoda za hrvatsku povijest* 24 (1991): 41-56.

kompenzira većim poslijeratnim brojem novorođene muške djece.⁶⁷⁵



Mira Kolar-Dimitrijević (*1933)

Od 1919. godine država je na oduzetu veleposjedničku zemlju u sjevernoj Hrvatskoj (s težištem na graničnom području prema Mađarskoj) provodila kolonizaciju, uglavnom dobrovoljačkih obitelji iz pasivnih krajeva (Lika, Kordun, Dalmacija,



Zdenka Šimončić-Bobetko (1940-1995)

⁶⁷⁵ Ibid: 55. Vidi i druge radove Mire Kolar-Dimitrijević: »Djelovanje velike ekonomske krize na migraciona kretanja jugoslavenskih naroda.«, u: *Svetska ekonomska kriza 1929-1934. i njen odraz u zemljama jugoistočne Evrope*. Beograd, 1976: 337-366; »Socijalne karakteristike stanovništva sjeverozapadne Hrvatske uoči drugoga svjetskog rata.«, u: *Sjeverozapadna Hrvatska u NOB-i i u socijalističkoj revoluciji*. Varaždin, 1976: 15-34. Bibliografiju radova Mire Kolar-Dimitrijević vidi u: Ivo Perić, »Dr. Mira Kolar-Dimitrijević.« *Zaprešićki zbornik* (1996): 290-303.

Bosna i Hercegovina, Crna Gora), te optanata iz Mađarske i izbjeglica iz Istre. U Hrvatskoj je bilo utemeljeno 105 agrarnih kolonija i nekoliko kolonističkih naselja. Taj proces analizirala je Zdenka Šimončić-Bobetko, donoseći pregled agrarnih kolonija stvorenih u razdoblju od 1919. do 1941. godine, te podatke o stanovništvu, domaćinstvima, posjedu zemlje i stočnom fondu.⁶⁷⁶

Analizirajući sezonske varijacije vjenčanih, rođenih i umrlih u Sjevernoj Hrvatskoj,⁶⁷⁷ Jasna Čapo je uočila da je u Posavini najveći broj brakova sklopljen u jesen (studeni), a u Podravini zimi (u siječnju i veljači), s time da je u 19. stoljeću i u Podravini zabilježena tendencija jačanja jesenskog maksimuma. Čapo smatra da se takva kretanja ne mogu objasniti ni gospodarskim ni vjerskim čimbenicima, već ih tumači utjecajem migracijskih strujanja. "Granica se jesenske i zimske sezone sklapanja braka manje-više podudara sa starom hrvatsko-turskom granicom, tj. o njezinom formiranju pri koncu 16. stoljeća i njezinom trajanju do konca 17. stoljeća... Sakupljena je građa pokazala da se zapadno od hrvatsko-turske granice prostire manje-više kompaktni pojas zimskog, a istočno od te granice da je jesenski tip vjenčanja. Uz granicu nastaje prijelazno područje, na kojemu su se oba tipa prije ili kasnije miješala. To su područja oko Đurđevca u Podravini, oko Siska, Karlovca te u Lici."⁶⁷⁸ Stoga Čapo

pretpostavlja da su starosjedilački sjeverni Hrvati prvenstveno rabili zimski termin vjenčanja, a prodor jesenskog maksimuma objašnjava utjecajem doseljenika iz južnih krajeva, pretežito iz Bosne i Hercegovine.⁶⁷⁹ Analiza sezonskih varijacija umrlih u kontinentalnoj Hrvatskoj pokazuje veće razlike u odnosu na istražena područja mediteranske Hrvatske. Temeljna razlika je u tome što u kontinentalnoj Hrvatskoj nema izraženog ljetnog maksimuma.⁶⁸⁰ Nasuprot tome, sezonske varijacije rođenih u cijeloj Hrvatskoj imaju sličnu krivulju, s minimumom u lipnju (dakle, sa smanjenim brojem začeca u vrijeme jesenskih poljskih radova), kao što i za područje sjeverne Hrvatske utvrđuje Jasna Čapo.⁶⁸¹

Zagreb

Iako je o Zagrebu pisano mnogo, do objavljivanja knjige Stjepana Krivošića 1981. godine⁶⁸² broj istraživača koji su pridavali pažnju njegovu stanovništvu nije velik.⁶⁸³ Nada Klaić posvetila

⁶⁷⁹ Ibid: 14-15; J. Čapo, »Sezonske varijacije demografskih pokazatelja«: 129-132.

⁶⁸⁰ J. Čapo, »Sezonske varijacije demografskih pokazatelja«: 137-140; N. Kapetanić i N. Vekarić, *Stanovništvo Konačana*, 1: 272-277.

⁶⁸¹ J. Čapo, »Sezonske varijacije demografskih pokazatelja«: 136-137.

⁶⁸² Stjepan Krivošić, *Zagreb i njegovo stanovništvo od najstarijih vremena do sredine XIX. stoljeća*. Zagreb: JAZU, Grada za gospodarsku povijest Hrvatske 19, 1981.

⁶⁸³ August Šenoa, »Popis grada Zagreba prije 90 godina i danas.« *Vienac* 2/37 (1870): 590-592; Vjekoslav Klaić, *Zagreb 1910-1913*. Zagreb: Tisak Nadbiskupske tiskare, 1918; Gjuro Szabo, *Stari Zagreb*. Zagreb: Izdanje Knjižare Vasić i Horvat, 1941: 33-39; Nikola Peršić, *Prirast i kretanje gradskog stanovništva s naročitim obzirom na grad Zagreb*. Zagreb: knjižara St. Kugli, (1935); Rudolf Horvat, *Povijest hrvatskoga glavnog grada*. Zagreb: Hrvatsko književno društvo Sv. Jeronima, 1942; Zdenko Rajaković, »Popisi stanovništva u Zagrebu koji su izvršeni do sredine XIX vijeka.« *Statistička revija* 4/1 (1954): 41-55; Mijo Mirković, *Ekonomska historija Jugoslavije*. Zagreb: Biblioteka Ekonomskog pregleda, 1958; Tomislav Timet, *Stambena izgradnja Zagreba do 1954. godine*. Zagreb: Starine JAZU, knj. 10, 1961. Vidi i: Andre Mohorovičić, »Analiza historijsko-urbanističkog razvoja grada Zagreba.« *Rad JAZU* 287 (1952): 27-51; Lelja Dobronić, »Nova Ves - povijesni dio Zagreba.« *Starine JAZU* 60 (1987): 1-43.

⁶⁷⁶ Zdenka Šimončić-Bobetko, »Kolonizacija u Hrvatskoj 1919-1941. godine.« *Povijesni prilozi Instituta za suvremenu povijest* 9 (1990): 85-164; Ista, *Agrarna reforma i kolonizacija u Hrvatskoj 1918-1941.*, I. Zagreb: AGM - Biblioteka Povjesnica, 1997; II. *Izbor iz građe*, 2000. Vidi i: Josip Vrbošić, »Kolonizacija dobrovoljaca u Slavoniju između dva svjetska rata (1918-1941. godine).« *Zbornik Pravnog fakulteta u Zagrebu* 36/5-6 (1986): 649-662; Ante Laušić, »Osnovne značajke kolonizacijskih procesa na jugoslavenskom prostoru 1918-1948.« *Migracijske teme* 5/1 (1989): 27-42; Ivan Balta, »Kolonizacija istočne Hrvatske u Drugom svjetskom ratu.« *Časopis za suvremenu povijest* 33/2 (2001): 387-408.

⁶⁷⁷ Jasna Čapo, »Sezonske varijacije vjenčanih u sjevernoj Hrvatskoj.« *Etnološka tribina* 12 (1989): 5-20; Ista, »Sezonske varijacije demografskih pokazatelja u sjevernoj Hrvatskoj u 18. i 19. stoljeću.«, u: *Zbornik Slavonija, Srijem, Baranja i Bačka*. Zagreb: Matica hrvatska, 1993: 121-142.

⁶⁷⁸ J. Čapo, »Sezonske varijacije vjenčanih«: 12.

je veliki odjeljak svoje knjige o Zagrebu stanovništvu ("Varoš i njezini stanovnici"), ali posvećujući prije svega pažnju strukturi društva, bez povijesnodemografskih analiza.⁶⁸⁴

Prije osnutka biskupije krajem 11. stoljeća, prvotno se naselje prostiralo s obje strane potoka Crkvenika (kasnije Medveščaka), koji je osnutkom biskupije postao granicom između kraljevske i biskupske zemlje: dio naselja na zapadnoj strani potoka ostao je kraljev, a dio na istočnoj strani postao biskupov. Prema procjeni, veličina prostora naselja s obje strane potoka bila je 2-2,5 ha. Uzme li se u obzir da su srednjovjekovna europska naselja - varoši imale 100-200 stanovnika na hektar, možemo naslutiti u kojim se okvirima moglo kretati stanovništvo sjedišta novoosnovane biskupije.⁶⁸⁵

Po osnutku biskupije, Zagreb se počeo i prostorno širiti: uz biskupsku *villu zagrabiensis* nastalo je podgrađe *vicus Latinorum*. Biskupsko-kaptolski Zagreb uvećat će svoje stanovništvo i prostirat će se u drugoj polovici 13. stoljeća na površini od 4,5 ha.⁶⁸⁶

Kraljevska slobodna varoš Gradec sa svojim privilegijama i sigurnošću gradskih bedema postaje zanimljiva došljacima u 13. stoljeću. Uloge se mijenjaju: razvitak kraljevske varoši ide ispred biskupsko-kaptolskog Zagreba. Prema nekim procjenama, Gradec je 1242. godine imao 100 kuća s 1000 stanovnika.⁶⁸⁷ Krivošić smatra da su te procjene nesigurne.⁶⁸⁸

Broj stanovnika Gradeca u 14. stoljeću procjenjivao se na temelju sačuvanog popisa iz 1368. godine⁶⁸⁹ (282 kuće x 10 = 2820),⁶⁹⁰ uz korekciju

⁶⁸⁴ Nada Klaić, *Zagreb u srednjem vijeku*. Zagreb: Sveučilišna naklada Liber, 1982: 182-295.

⁶⁸⁵ S. Krivošić, *Zagreb*: 29-30.

⁶⁸⁶ Ibid: 38.

⁶⁸⁷ N. Peršić, *Prirast*: 23-24; T. Timet, *Stambena izgradnja*: 19-20, 39.

⁶⁸⁸ S. Krivošić, *Zagreb*: 38.

⁶⁸⁹ Popis je objavio: Ivan Tkalčić, »Dva odlomka za povijest grada Zagreba u XIV. vijeku.« *Starine JAZU* 7 (1875): 13-46.

⁶⁹⁰ Vidi: S. Krivošić, *Zagreb*: 50.

Ivana Kampuša (400 kuća x 5 = 2000)⁶⁹¹ i drukčiju procjenu Mija Mirkovića (305 kuća, 1000-1500 stanovnika).⁶⁹² Krivošićeva procjena nadilazi dotadašnje procjene: Gradec je 1368. godine imao ne manje od 3000 stanovnika, a stanovništvo je i dalje raslo do sredine 15. stoljeća, ali nije premašivalo 3500 stanovnika.⁶⁹³ Svoju procjenu Krivošić provjerava brojem mesara, praveći paralelu između odnosa broja mesara i broja stanovnika u drugim gradovima srednje Europe.⁶⁹⁴ Zaključuje da 40 gričkih mesara potvrđuje procjenu na najviše 3500 stanovnika i da drukčiji odnos u Gradecu ne bi bio potvrđen u europskim razmjerima.⁶⁹⁵

U sačuvanim izvorima iz 14. stoljeća ima dosta podataka o narodnosnom sastavu stanovništva u Gradecu. Domaći je živalj dominantan, ali je i Gradec, kao i ostali srednjovjekovni gradovi, "kozmpolitski" grad: prisutni su i stranci, budući da su varoši i nastajale kao rezultat kolonizacijskog procesa u Evropi. Temeljne su narodne skupine u Gradecu: *Sclavi*, Hungari, Teutonci (*Alemanus*) i Latini (*Gallicus*, *Italicus*). Spominju se i doseljenici iz Koruške, Česi i Židovi. Svaka je narodnosna skupina (Francuzi i Talijani sačinjavaju jednu skupinu) u varošku upravu davala po 2 prisežnika i po 5 savjetnika, a sudac je svake godine bio iz druge narodnosne skupine, po utvrđenom redosljedju: *Sclavus*, *Hungarus*, *Latinus*, *Teutonicus*.⁶⁹⁶

⁶⁹¹ Ivan Kampuš i Igor Karaman, *Tisučljetni Zagreb*. Zagreb: Školska knjiga, 1976: 35.

⁶⁹² M. Mirković, *Ekonomska historija Jugoslavije*: 49.

⁶⁹³ S. Krivošić, *Zagreb*: 55.

⁶⁹⁴ Njemački istraživači utvrdili su da postoji korelacija između broja mesara i broja stanovnika.

⁶⁹⁵ S. Krivošić, *Zagreb*: 57-58.

⁶⁹⁶ *Zlatnom bulom* 1242. godine bilo je određeno da se sudac bira svake godine. Time je, barem u drugoj polovini 14. stoljeća, izbjegnuto izbor iste osobe više godina zaredom (jer je svake godine sudac bio druge narodnosti), ali se događalo da je predstavnik pojedine narodne skupine bio ponovno biran nakon tri godine, kada je ista skupina došla na red da bira sudca iz svoje sredine. Tako je predstavnik Latina Ivan Pavlov bio biran zaredom u pet mandata koji su pripadali Latinima, a predstavnik Teutonaca Miklin Ivanov u tri mandata svoje skupine (S. Krivošić, *Zagreb*: 59-60).

U usporedbi s onim što znamo o stanovništvu kraljevskog Gradeca u 14. stoljeću, o biskupsko-kaptolskom Zagrebu (isključimo li kaptol i biskupiju) i njegovu stanovništvu ne znamo gotovo ništa; tek malobrojni podaci odnose se na stanovništvo. Međutim, sačuvani izvori govore o širenju biskupsko-kaptolskog Zagreba u 14. stoljeću: niče naselje Nova Ves. Kaptol se utvrđuje i unutar utvrda nastaje novo naselje Opatovina. Kaptol zauzima tada površinu od oko 10 ha: kako njegova naseljenost, izražena brojem stanovnika na 1 ha, nije dostigla Gradec, to je on mogao imati manje od 1.000 stanovnika.⁶⁹⁷ Na tom bi temelju valjalo zaključiti da je broj stanovnika povijesne jezgre sadašnjeg Zagreba iznosio oko godine 1400. negdje oko 4.000 stanovnika, da bi se popeo na blizu 4.500 oko 1450. godine. Želimo li uspoređivati povijesnu jezgru današnjeg Zagreba s ostalim gradovima u srednjovjekovnoj Europi, onda bi po ukupnoj površini od 23-25 ha ova urbana cjelina pripadala drugoj skupini srednjovjekovnih europskih gradova s površinom od 15-40 ha, po Stoobovoj⁶⁹⁸ klasifikaciji.⁶⁹⁹

Sredinom 15. stoljeća, zbog krvavih i žestokih sukoba građana Gradeca i Zagreba, dinastičkih borbi (u kojima su se stanovnici tih dvaju naselja našli na suprotnim stranama), epidemija kuge i haranja požara, sve veće neposredne opasnosti od Turaka, ograničenja i potpunog ukidanja gradskih sloboda za vrijeme grofova Celjskih, Gradec je počeo nazadovati. Krivošić smatra da je temeljni unutarnji razlog zastoja i nazadovanja Gradeca bila politika cehova koji su, sprečavanjem novog doseljavanja, blokirali privredni razvitak i tako onemogućili porast broja stanovnika i opći rast grada. To potkrepljuje primjerom susjednog Zagreba: iako su sve te nevolje pritisle i biskupsko-kaptolski Zagreb, ipak je utvrđivanjem Kaptola

⁶⁹⁷ S. Krivošić, *Zagreb*: 63.

⁶⁹⁸ Vidi: H. Stoob, »Die Ausbreitung der abendländischen Stadt im östlichen Mitteleuropa.« *Zeitschrift für Ostforschung Länder und Völker im östlichen Mitteleuropa*, Marburg-Lahn, 10/1 (1961).

⁶⁹⁹ S. Krivošić, *Zagreb*: 65.

omogućen i potaknut priljev novih stanovnika u Zagreb, gdje su se uspješno razvijali trgovina i obrt. Zato su stanovnici Gradeca počeli prelaziti u Zagreb. I dok je Gradec proživljavao svoje "crne dane" (Krivošić procjenjuje da je krajem 16. stoljeća broj stanovnika došao na najnižu točku, između 1.500 i 2.000 stanovnika), Zagreb je krenuo putem procvata.⁷⁰⁰



Stjepan Krivošić (1918-1999)

U 17. stoljeću Gradec se oporavlja. Varoška općina nudi besplatno zemljište svima koji se dosele na njezino područje. Na temelju novih vrela (matične knjige Gradeca počinju sredinom 17. stoljeća) možemo zaključiti da sama varoš nije imala manje od 2.000 stanovnika. Porast od kraja 16. do treće četvrti 17. stoljeća u prvom je redu rezultat povećane imigracije. Stanovništvo biskupsko-kaptolskog Zagreba Krivošić procjenjuje omjerom rođene djece u Gradecu i Zagrebu (100 : 80). Pretpostavljajući da se prosječno rađao jednak broj djece po obitelji u Zagrebu i Gradecu, procjenjuje da je u Zagrebu živjelo oko 80% od broja stanovnika Gradeca, tj. ne manje od 1600 stanovnika. Tako dolazi do ukupnog broja od oko 3600 stanovnika povijesne jezgre današnjeg Zagreba u drugoj polovici 17. stoljeća.⁷⁰¹

⁷⁰⁰ Ibid: 67-70.

⁷⁰¹ Ibid: 81.

Tijekom 18. stoljeća javljaju se novi demografski izvori,⁷⁰² broj stanovnika više nije nepoznanica (grafikon 22). Krivošić analizira sačuvane

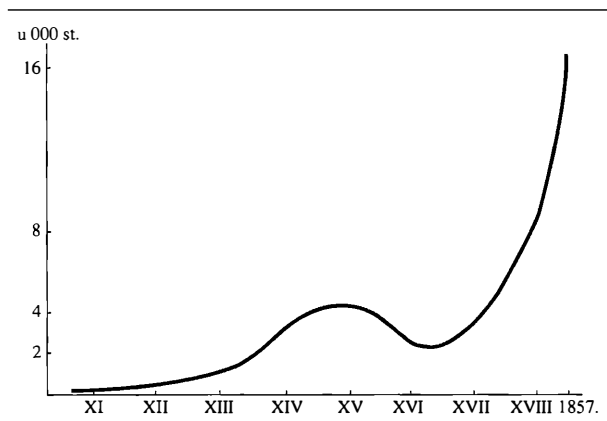

Grafikon 22. Kretanje broja stanovnika jedinstvenog Zagreba od 11. stoljeća do 1857. godine prema istraživanjima Stjepana Krivošića (preneseno iz: Stjepan Krivošić, *Zagreb i njegovo stanovništvo od najstarijih vremena do sredine XIX. stoljeća*. Zagreb: JAZU, Grada za gospodarsku povijest Hrvatske 19, 1981: 123).

matične knjige rođenih, vjenčanih i umrlih, te različite popise stanovništva crkvenog (tzv. Pappelkov izvještaj iz 1742/3. godine⁷⁰³) ili svjetovnog porijekla (tzv. terezijanski i jozefinski popisi). Na temelju tih izvora računa stopu nataliteta i mortaliteta, dob umrlih, uzroke smrti, mjesečnu distribuciju rođenja i vjenčanja, smrtnost dojenčadi, nupcijaliteta, prati migracije, te strukture po zanimanjima i vjeroispovijesti. Dolazi do zapanjujućeg podatka da je u dvije godine (1781. i 1782) na 100 sklopljenih brakova razvrgnuto 90 brakova, s time da je 1782. godine bilo više razvedenih nego sklopljenih brakova.⁷⁰⁴ Utvrđuje veliki porast udjela izvanbračne djece u 19. stoljeću (od između 2 i 8% u 18. stoljeću na 50%

⁷⁰² Vidi i: Zvezdana Sikirić, »Građani Slobodnog i Krajevskog Grada Zagreba prema Knjizi građana (1733-1799).« *Radovi Zavoda za hrvatsku povijest Filozofskog fakulteta Sveučilišta u Zagrebu* 29 (1996): 103-128.

⁷⁰³ Vidi: J. Barle, »Zagreb i njegovi žitelji 1742. i 1743. g.« *Vjesnik zemaljskog arhiva* 11 (1909).

⁷⁰⁴ S. Krivošić, *Zagreb*: 114.

u petogodišnjem razdoblju od 1843. do 1847. godine).⁷⁰⁵

O prirodnom kretanju u cijelom Zagrebu raspolaže se podacima iz razdoblja 1803-1814. i 1837-1849. (s pravoslavnima, ali bez Židova) (grafikon 23). U prvom je razdoblju samo 1811. godine bio višak rođenih (44), dok je u ostalim

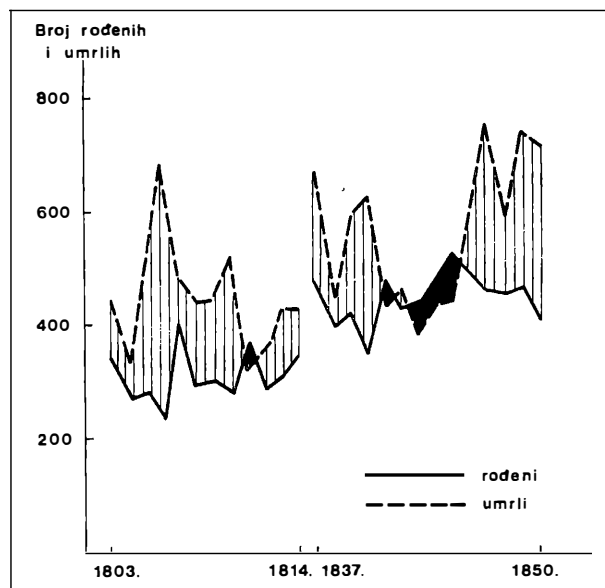

Grafikon 23. Prirodno kretanje stanovništva u jedinstvenom Zagrebu (1803-1814, 1837-1850) prema istraživanjima Stjepana Krivošića (preneseno iz: Stjepan Krivošić, *Zagreb i njegovo stanovništvo od najstarijih vremena do sredine XIX. stoljeća*. Zagreb: JAZU, Grada za gospodarsku povijest Hrvatske 19, 1981: 121).

⁷⁰⁵ Ibid: 101. Ovdje možda Krivošić griješi u tumačenju tog povećanja, na isti način kao što je protumačio i udio od 38,1% izvanbračne djece u Dubrovniku. Podaci o krštenjima djece u nahodištu mogu se uspoređivati samo s cijelim teritorijem Dubrovnika (čak uključivo i Korčulu), a nipošto samo s gradskim područjem, jer su nahodi u nahodište stizali iz svih tih krajeva (S. Krivošić, *Stanovništvo Dubrovnika*: 79-80). Možda je isti metodološki problem razlogom zapanjujućih omjera bračne i izvanbračne djece u Zagrebu i u drugim europskim gradovima sredinom 19. stoljeća (U Grazu je u razdoblju od 1841. do 1848. godine udio izvanbračne djece iznosio preko 66%, u Celovcu 57%, u Beču 48%, Pragu 47%, Zagrebu 46%, Brnu 41%, Ljubljani 37%, Milanu 30%, Zadru 28%, Trstu 25%, u Veneciji 14%. Vidi: S. Krivošić, *Zagreb*: 103). O izvanbračnoj djeci u sjevernoj Hrvatskoj vidi i: Marija Karbić, »Što znamo o nezakonitoj djeci u gradskim naseljima u međurječju Save i Drave tijekom srednjeg vijeka?.« *Scrinia slavonica* 2 (2002): 168-177.

godinama bio višak umrlih (ukupno 1.321). Najteže stanje bilo je 1805-1806., kada je na 511 rođenih bilo 1.126 umrlih, ili prirodni pad od 615 osoba. U drugom se razdoblju višak rođenih javlja u petogodištu 1841-1845. i iznosi 409, dok višak umrlih u ostalim godinama iznosi ukupno 1.010 osoba.

Budući da su viškovi umrlih ukupno bili veći od viškova rođenih, porast stanovništva Zagreba (u cjelini) bio je rezultat mehaničkog kretanja; ukupna imigracija bila je znatno veća od emigracije. Imigranata je bilo s različitih strana. Na temelju podataka o novoprimiteljenim građanima Gradeca (koji su stekli civitet) tijekom druge polovice 18. stoljeća može se zaključivati o pravcima imigracije i o njezinoj intezivnosti. Među novim građanima bilo je oko 31% stranaca različitih narodnosti - Mađara, Nijemaca, Čeha, Štajeraca, Kranjaca, Bavaraca, Austrijanaca, Talijana, Grka, Moravaca, Tirolaca. Od Hrvata (njih oko 69%) bilo ih je, osim iz samog Gradeca (sinovi građana), još iz Turopolja, Zagorja, Bakra, Karlovca, Križevaca, Osijeka, Kostajnice, Krapine, Petrinje, Požege, Dubrovnika, Senja, Varaždina i ostalih manjih mjesta i sela.

Svoje istraživanje Krivošić završava 1857. godinom (godinom općeg popisa od koje zapravo počinje suvremena sustavna statistička obrada stanovništva). Zagreb tada ima 16.657 prisutnih stanovnika.⁷⁰⁶

Nakon Krivošića, gravitacijski krug Zagreba i njegovu socijalnu strukturu u razdoblju od 1880. do 1910. godine analizirala je Agneza Szabo.⁷⁰⁷ Uz regionalno podrijetlo doseljenika (koji čine više od dvije trećine stanovništva), Agneza Szabo istražuje strukturu stanovništva prema zanimanjima.⁷⁰⁸

⁷⁰⁶ Analizu Krivošićeve knjige vidi u: Vladimir Stipetić, »O istraživanju povijesti stanovništva u gradovima Hrvatske.«, u: Stjepan Krivošić, *Zagreb i njegovo stanovništvo od najstarijih vremena do sredine XIX. stoljeća*. Zagreb: JAZU, Grada za gospodarsku povijest Hrvatske 19, 1981: 1-22.

⁷⁰⁷ Agneza Szabo, »Regionalno porijeklo i socijalna struktura stanovništva grada Zagreba između 1880-1910. godine.« *Radovi Instituta za hrvatsku povijest* 17 (1984): 101-119.

⁷⁰⁸ Vidi i: B. Vranješ-Šoljan, *Stanovništvo gradova*: 142-148.

Stanko Žuljić prati tendencije razvoja Zagreba u razdoblju od 1857. do 1961. godine,⁷⁰⁹ a Ivo Nejašmić populacijski razvitak u razdoblju od 1857. do 1991. godine, razdoblju u kojem se Zagreb povećao za 18 i pol puta.⁷¹⁰

Zanimljivu analizu autohtonosti stanovništva zagrebačkih naselja Bizek, Gajnice i Podsused načinio je Zoran Stiperski.⁷¹¹ Prema tom istraživanju, manje od 10% stanovništva živi u tim naseljima i prije 1945. godine.⁷¹² Razvoj Zagreba i utjecaj migracija na njegov rast istraživao je Ante Laušić.⁷¹³ Aleksandra Muraj je, pak, vrlo dobro prikazala transformaciju jednog sela u prigradsko naselje (Jalševac blizu Sesveta).⁷¹⁴ Gubitak obilježja homogene poljoprivredne zajednice, useljavanje ljudi nepoljoprivrednih profesija,



Ante Laušić (*1940)

⁷⁰⁹ Stanko Žuljić, »Zagreb i okolica. Utjecaj gradskog organizma na regiju.« *Geografski glasnik* 25 (1965): 65-180.

⁷¹⁰ Ivo Nejašmić, »Populacijski razvitak Zagreba.« *Sociologija sela* 32/123-124 (1994): 1-12.

⁷¹¹ Zoran Stiperski, »Autohtonost stanovništva zagrebačkih naselja Bizeka, Gajnica i Podsuseda.« *Migracijske teme* 8/1 (1992): 69-80.

⁷¹² Ibid: 75.

⁷¹³ Ante Laušić, »Stanovništvo Zagreba i okolice od 1880. do 1980.« *Migracijske teme* 3/1 (1987): 19-29; Isti, *Utjecaj migracija na rast stanovništva grada Zagreba do godine 1948*. Zagreb: Institut za migracije i narodnosti Sveučilišta u Zagrebu, 1989.

⁷¹⁴ Aleksandra Muraj, »Transformiranje načina i kulture stanovanja u Jalševcu.« *Narodna umjetnost* 14 (1977): 95-149.

dnevne radničke migracije, promjena socijalnog statusa, nagli pad nepismenosti, dioba kućnih zadruga, nagli pad prosječnog broja ukućana u kućanstvu, promjena načina stanovanja,⁷¹⁵ samo su neka obilježja procesa koji je zahvatio veći broj sela zagrebačke okolice.

Knjiga Stjepana Krivošića o stanovništvu Zagreba otvara mnoga pitanja gospodarske i demografske povijesti. Što znači prikazani višestoljetni razvoj stanovništva na prostoru povijesne jezgre današnjeg Zagreba? Uspon od malog naselja s nekoliko stotina stanovnika na početku 12. stoljeća na blizu 4.500 žitelja sredinom 15. stoljeća? Koji parametri određuju značenje grada takve veličine u Europi onog doba? Koji su uzroci stagnacije, pa i pada stanovništva na tom istom prostoru, koje traje iduća tri stoljeća? Kakve kriterije upotrijebiti pri valorizaciji podataka koje nam donosi studija Stjepana Krivošića?

Srednjovjekovni grad bio je u cijeloj Evropi klasični tip zatvorenog grada, jedinica koja je bila u stanju sama sebe podržati u teškim vremenima. Tko bi prošao kroz gradska vrata, ušao unutar zidina, kao da je prešao preko onih malobrojnih teško prijelaznih granica suvremenog svijeta, postajao bi nedodirljiv. Ulaskom u grad nije se odmah postajalo građaninom, kako to s pravom ističe Stjepan Krivošić na primjeru Gradeca. Venecijanski ili dubrovački plemići stoljećima su ostali zatvorena klasa. Punopravni građani bili su ljubomorna manjina, zatvorena cjelina unutar gradskih zidina maloga grada. Tek dugotrajni boravak u gradu i ekonomski uspjesi davali su nadu za stjecanje statusa građanina. U pravilu, pridošlice su bili radnici koji su se prihvatili teških poslova: tesari i kamenoklesari, tkalci i štavioci, nosači i goniči bila su im prva zanimanja. Dolazili bi u pravilu muškarci sami, vjerujući da će kad-tad iz zavičaja dovesti djevojke ili svoju obitelj.

⁷¹⁵ Ibid: 142, XXXII, XXXIV, XLII.

Tablica 6. Gradovi s više od 40.000 stanovnika u Europi (1500-1700) prema: Roger Mols S. J., »Population in Europe 1500-1700.«, u: C. M. Cipolla (ur.), *The Fontana Economic History of Europe*. London, Collins - Fontana, 1976: 423.

Veličina grada (u 000)	Europski gradovi		
	oko 1500.	oko 1600.	oko 1700.
više od 400			London Pariz Istambul
200-400		Istambul Napulj Pariz	Napulj
150-200	Istambul Napulj Pariz	London Milano Venecija	Amsterdam
100-150	Venecija Milano	Rim Sevilla Amsterdam Lisabon Palermo Antwerpen	Moskva Rim Venecija Milano Madrid Beč Palermo
60-100	Cordoba Sevilla Granada Firenca Genova	Messina Firenca Genova Granada Valencia Madrid Lyon Rouen Moskva	Firenca Genova Bologna Sevilla Lisabon Valencia Lyon Marseille Rouen Toulouse Bruxelles Antwerpen Hamburg Berlin
40-60	Valencia Lisabon Barcelona Palermo Bologna Rim Brescia Cremona Lyon Rouen Toulouse Gent Antwerpen London Augsburg Köln	Cordoba Valladolid Verona Cremona Toulouse Bordeaux Marseille Gent Bruxelles Brugge Leyden Haarlem Hamburg Danzig Augsburg Beč Prag Nürnberg Köln	Barcelona Granada Messina Torino Verona Lille Bordeaux Strasbourg Montpellier? Gent Liege Leyden Haarlem Danzig Breslau Prag Köln Kopenhagen Amiens? Dublin?

Kao i naš Zagreb, i gradovi u Europi počinju se obnavljati od kraja 10. i početka 11. stoljeća razvojem trgovine i zanatstva. Podjela rada između zanatstva i trgovine na jednoj i poljoprivrede s lovom i ribolovom na drugoj strani je potpuna: u ruralnoj Europi ranog srednjeg vijeka gradovi su postali jedina središta trgovine i obrta, ne ostavljajući ništa od tih poslova selu.

Tako se ponovno obnavlja dvojestvo poznato iz grčkog i rimskog razdoblja: dihotomija između grada i sela. No, dok su u Rimu filozofi i pjesnici, političari i težaci (od Varra do Columelle, od Katona do Vergila i od Cicerona do Paladija) slavili vrline seoskog života, nasuprot razvratu grada, dotle je pozniji srednji vijek ponovno počeo davati prednost gradu. Kršćanstvo, kao dijete židovskih i grčkih kultura, polisa, puno je predrasuda prema selu; tek je mali korak između *paganusa* (seljanina) i *paganina*, nepovjerljivog prema kršćanskom Bogu. Ili, kao što je to Marx u *Njemačkoj ideologiji* napomenuo, suprotnosti između grada i sela počele su kad se barbarstvo počelo okretati civilizaciji.

Tako se od 15. stoljeća nadalje gradovi počinju množiti i brojčano rasti. Rast i razvoj grada jedan je od najsnažnijih i najvažnijih demografskih procesa u kasnijoj povijesti. Komparativna analiza, koju je izradio Roger Mols, jasno govori o silnom narastanju gradova u razdoblju od 1500. do 1700. godine (tablica 6).⁷¹⁶

Kasnijim istraživanjima Molsova analiza doživjela je stanovite korekcije. Angus Maddison oslanja se na procjene J. De Vriesa,⁷¹⁷ a u nas ih prenosi Vladimir Stipetić (tablica 7).⁷¹⁸

⁷¹⁶ Roger Mols S. J., »Population in Europe 1500-1700.«, u: C. M. Cipolla (ur.), *The Fontana Economic History of Europe*. London, Collins - Fontana, 1976. O kretanju broja stanovnika europskih zemalja i gradova vidi i: Josef Kulischer, *Opća ekonomska povijest*. Zagreb: Kultura - Zagreb, 1957: 16-33 (poglavlje »Stanovništvo«).

⁷¹⁷ J. De Vries, *European Urbanization, 1500.-1800*. London: Methuen, 1984 (citirano po: A. Maddison, *The World Economy - A Millennial Perspective*. Paris, 2001).

⁷¹⁸ V. Stipetić, »Stanovništvo i bruto domaći proizvod Hrvatske«: 101-102.

Tablica 7. Broj stanovnika u najvećim zapadnoeuropskim gradovima (1500-1800) prema istraživanjima J. De Vriesa (J. De Vries, *European Urbanization, 1500.-1800*. London: Methuen, 1984 (citirano po: A. Maddison, *The World Economy - A Millennial Perspective*. Paris, 2001)

Grad	Broj stanovnika (u tisućama)			
	1500.	1600.	1700.	1800.
<i>Italija</i>				
Napulj	150	281	216	427
Venecija	100	139	138	138
Milano	100	120	124	135
Firenca	70	70	72	81
Rim	60	71	80	91
Bologna	55	63	63	71
Palermo	55	105	100	139
<i>Francuska</i>				
Pariz	100	220	510	581
Lyon	50	40	97	100
Rouen	40	60	64	81
Bordeaux	20	40	50	88
<i>Nizozemska i Belgija</i>				
Antwerpen	40	47	70	60
Gent	40	31	51	51
Bruxelles	35	50	80	74
Brugge	30	27	38	32
Amsterdam	14	65	200	217
<i>Njemačka i Austrija</i>				
Nürnberg	36	40	40	27
Köln	30	40	42	42
Lübeck	24	23	..	23
Danzig	20	50	50	40
Augsburg	20	48	21	28
Beč	20	50	114	231
<i>Španjolska i Portugal</i>				
Granada	70	69	..	55
Valencia	40	65	50	80
Lisabon	30	100	165	180
Barcelona	29	43	43	115
Cordoba	27	45	28	40
Sevilla	25	90	96	96
Madrid	0	49	110	167
<i>Engleska</i>				
London	40	200	575	865

Uspoređeni s tim gradovima, naši su gradovi (Zagreb, Zadar, Dubrovnik i drugi) mali europski gradovi, pogotovo tijekom 16. i 17. stoljeća. Zadar 1500. godine ima oko 6.000, 1600. oko 4.000, 1700. oko 3.000 stanovnika. Dubrovnik 1500. oko 9.000, 1600. oko 7.000, a 1700. godine oko 5.000 žitelja. No, to ne bismo mogli reći i za ranija razdoblja. Nürnberg je godine 1449. imao 20.516 stanovnika, Frankfurt 1440. godine 8.719, Fribourg (u Švicarskoj) godine 1449. 5.200, a Basel 1450. oko 8.000 stanovnika. Strasburg broji 1475. godine 26.198 stanovnika.⁷¹⁹ Slične podatke za njemačke gradove daje Heinrich Cunow: Hamburg 1311. godine ima oko 7.000, a 1487. 16.000 stanovnika, (od toga svega 2.704 građana); Frankfurt na Majni 1387. godine oko 10.000 (od toga 2.904 građana); Dresden 1477. oko 20.000; Mainz oko 1400. godine 5.800 žitelja, Ulm 1427. oko 20.000, a Leipzig 1427. nešto više od 4.000.⁷²⁰ Cunow ističe da sve te brojke treba promatrati oprezno jer, osim preciznog popisa Nürnberga 1449. godine, svi se temelje na procjenama prema sačuvanoj građi. Tim više što je broj stanovnika u srednjovjekovnim gradovima stalno kolebao: ratovi i epidemije donosili su za kratko vrijeme znatne promjene. Ipak, usporedba s europskim gradovima govori da je povijesna jezgra današnjeg Zagreba u jeku svog uspona (oko 1450. godine) predstavljala značajnu gradsku jezgru u europskim razmjerima. Kasnije, međutim, nastupa daljnji razvoj gradova u zapadnoj Europi, dok naši gradovi opadaju brojčano i ekonomski (i Zagreb i Zadar i Dubrovnik).⁷²¹

Istraživanje i analiza tih demografskih procesa kod nas još nije izvršena. Pravi odgovori se tek čekaju.

⁷¹⁹ H. Pirenne, *Privredna povijest evropskog Zapada u Srednjem vijeku*. Sarajevo, 1958: 142.

⁷²⁰ Hajnrih Kunov, *Opšta privredna istorija*. III. Beograd: Kultura, 1958: 75.

⁷²¹ V. Stipetić, »O istraživanju«: 11-20.

Sjeverozapadna Hrvatska

Najznačajnije povijesnodemografske analize stanovništva sjeverozapadne Hrvatske načinio je Stjepan Krivošić. U radu o stanovništvu Podravine (1659-1857),⁷²² na temelju sačuvanih podataka iz Komarničkog arhidakonata, kritički je analizirao podatke koji su se davali prigodom vizitacija crkvenih velikodostojnika (u tim se izvještajima naznačuje broj kuća i kućedomaćina za svako selo), zatim podatke crkvenih šematizama i druge izvore. Područje koje je istraživao proteže se na 1.618 km², obuhvaćajući Ludbreg, Koprivnicu i Đurđevac. Nakon što je izvršio procjene, dopunio podatke za manjkajuća naselja i ispravio očite greške izvora, Krivošić je došao do zaključka da je Podravina tijekom 17. i 18. stoljeća imala razmjerno nizak prirast stanovništva: 41% u razdoblju između 1700. i 1789. godine. Utrostručenje stanovništva Dalmacije u tom razdoblju (između 1718. i 1795. godine), kako proizlazi iz podataka koje je objavio Šime Peričić, uz već iskazanu sumnju u vjerodostojnost podatka za početnu godinu (1718.), navodi i na moguću hipotezu da uzroci tolikim razlikama u prirastu stanovništva možda leže u nejednakom migracijskom saldu. Na području Dalmacije bila je jaka imigracija, a podravski seljak emigrirao je na rijetko napućena zemljišta u Slavoniji.

Nekoliko godina kasnije, Stjepan Krivošić ponovno se vratio Podravini analizom (potpunijom) Virja, pri čemu je uzeo u obzir i podatke matičnih knjiga.⁷²³ Virje je podravska mikroregija (5-6% stanovništva). Godine 1659. godine broji 1.250 stanovnika, a 1857. 5.140. Iako je rizično na temelju segmenta zaključivati o cjelini, ipak se u cijelom razdoblju primjećuje vrlo visok (iako opadajući) natalitet, koji je unatoč visokoj smrtnosti davao visok prirodni prirast stanovništva,

⁷²² Stjepan Krivošić, »Stanovništvo Podravine 1659-1857. godine.« *Podravski zbornik* 9 (1983): 147-164.

⁷²³ Stjepan Krivošić, »Virje. Iz demografske povijesti đurđevačko-krajiške regimente.« *Podravski zbornik* 12 (1986): 115-134; Isti, »Virje II. Iz demografske povijesti đurđevačke regimente.« *Podravski zbornik* 13 (1987): 77-102.

znatno viši nego što je bio na cijelom teritoriju Podravine. Prirodni prirast stanovništva u Virju i Pitomači osjetno je iznad povećanja broja žitelja u Podravini u 19. stoljeću, što je svojevrsna potvrda ranije iznesenoj hipotezi o Podravini kao emigracijskom području. Uz broj stanovnika, Krivošić analizira prirodno kretanje, vrijeme začeća, srednje trajanje života, dob umrlih i uzroke smrti, dobnu strukturu, vjenčanja, njihovo sezonsko kretanje, prosječnu dob pri sklapanju braka te migracije.

Krivošić je istražio i kretanje stanovništva u Koprivnici od sredine 17. do sredine 19. stoljeća⁷²⁴ da bi, pridodavivši i analizu kretanja stanovništva u Križevcima, sintetizirani rezultati bili objavljeni u knjizi *Stanovništvo i demografske prilike u sjeverozapadnoj Hrvatskoj u XVIII. i prvoj polovini XIX. stoljeća*.⁷²⁵ Krivošićeva istraživanja, kao što je to učinio i kad je istraživao Zagreb i Dubrovnik, završavaju godinom prvog modernog popisa stanovništva (1857.). Temelje se na analizi sačuvanih matičnih knjiga na području triju župa: križevačke, ludbreške i kuzminečke (Koprivnica). Na istraživanom području nalazili su se jedan grad (Križevci), jedno trgovište (Ludbreg) i 27 sela. Na tom je području živjelo 1785. godine 8,7‰, a 1857. 9,5‰ stanovništva tadašnje građanske Hrvatske i Slavonije. Ako stanovništvu građanske Hrvatske i Slavonije dodamo ono iz Vojne krajine, tada se udio stanovništva na istraživanom području svodi na 5,5 odnosno 5,9‰ cijele Hrvatske i Slavonije.⁷²⁶

Krivošić je obradio samo ona obilježja demografskog razvoja za koja se mogu naći pouzdani podaci u matičnim knjigama. Stare matične knjige, međutim, u istraživanom vremenskom razmaku od 150 godina, ne pružaju sve informacije koje bi se očekivale s obzirom na svrhu i

karakter knjige. Nisu vođene dosljedno sa svim, po crkvenim propisima predviđenim podacima pa nije bilo moguće izraditi sve moguće relevantne sekularne serije.⁷²⁷ Stoga je Krivošić točnost procjena kritički preispitivao putem kanonskih vizitacija, u kojima se od početka 18. stoljeća ispituje i brojčano stanje vjernika u tim župama. Demografske mijene sjeverozapadne Hrvatske u dugom 150-godišnjem razdoblju teku u vrijeme kad Hrvatska i Slavonija doživljavaju velike promjene: političke, ekonomske i društvene - na polju prosvjete, kulture, općih zdravstvenih prilika. To je doba feudalizma na izmaku i stvaranja moderne, centralizirane, ali tuđinske države, čije su reforme u Hrvatskoj i Slavoniji primane sa rezervama. Zato su Krivošićevi nalazi za to važno razdoblje hrvatske povijesti izvanredno značajni. Evo osnovnih nalaza:

a) Točan broj stanovnika doznaje se tek s popisom iz 1857. godine. Za razdoblje prije 1857. moguće su više ili manje pouzdane procjene na temelju drugih izvora. Najčešći su izvori vizitacije arhidakona koji, po ustaljenoj shemi, pri svakoj posjeti daju podatke o stanovništvu pojedinih naselja u župi. Po tim je procjenama početkom 18. stoljeća na cijelom istraživanom području (u 29 naselja) živjelo ukupno 5.680 stanovnika, početkom 19. stoljeća 7.154 i, prema popisu 1857. godine, 9.592 stanovnika.⁷²⁸

Stope porasta ukupnog broja stanovnika različite su u pojedinim dijelovima istraživanog područja. U 18. stoljeću manja je stopa porasta u selima (1,05‰) nego u gradu i trgovištu (2,65‰), a u prvoj polovici 19. stoljeća je obrnuto: manja je stopa porasta u gradu i trgovištu (3,45‰) nego u selima (7,6‰).⁷²⁹

b) Utvrđene opće stope efektivnog nataliteta (u matičnim knjigama krštenih u vremenu prije 1857. godine nisu se registrirala nekrštena mrtвороđena djeca) vrlo su visoke (nikad manje od 30‰, a u selima dosežu čak i do 76,3‰). I u

⁷²⁴ Stjepan Krivošić, »Koprivnica - naselje i njegovi stanovnici. Od sredine XVII. do sredine XIX. stoljeća.« *Podravski zbornik* 14 (1988): 120-140.

⁷²⁵ Stjepan Krivošić, *Stanovništvo i demografske prilike u sjeverozapadnoj Hrvatskoj u XVIII. i prvoj polovini XIX. stoljeća*. Varaždin: Zavod za znanstveni rad HAZU, 1991.

⁷²⁶ Ibid: 17-22.

⁷²⁷ Ibid: 14-15.

⁷²⁸ Ibid: 37.

⁷²⁹ Ibid: 38.

gradu i u selima više su u 18. nego u prvoj polovici 19. stoljeća - u svim jedinicama istraživanog područja utvrđuje se pad općih stopa nataliteta. Najbrži u kuzminečkoj (seoskoj), a najsporiji u ludbreškoj župi.⁷³⁰

Opća pojava da se rađa više muške nego ženske djece utvrđuje se i u sjeverozapadnoj Hrvatskoj. Koeficijent maskuliniteta iznosi 1048 (feminiteta 954) - u 18. stoljeću nešto je veći (1054) nego u prvoj polovici 19. stoljeća (1041).⁷³¹

Krivošić analizira i sezonske varijacije vitalnih događaja. Dok se o utjecaju klimatskih-meteoroloških prilika na sezonsko kretanje začeca (rođenja) ne može govoriti na temelju dostupnih saznanja, utjecaj poljoprivrednih radova je signifikantan. U razdoblju od 150 godina broj začeca je najmanji u jesen: minimum je u rujnu a maksimum u proljeće, od travnja do lipnja. Crkvene zabrane posredno utječu na sezonsko kretanje začeca, preko sezonskog kretanja vjenčanja na koje ove zabrane najneposrednije djeluju. Naime, najveći se broj vjenčanja obavlja u siječnju i veljači, a zatim u studenom, pa povećanje broja začeca slijedi u mjesecima iza toga.⁷³²

Udio izvanbračne djece u ukupnom broju živorođene djece najniži je u selima, viši u trgovištu, a najviši u gradu. U svim je slučajevima niži tijekom 18., a viši u prvoj polovici 19. stoljeća.⁷³³

c) Opće stope mortaliteta vrlo su visoke (izuzetak je grad Križevci). Prosječne opće stope više su u 18. stoljeću nego u prvoj polovici 19. stoljeća: došlo je do pada općih stopa mortaliteta. Grad ima nižu prosječnu stopu mortaliteta nego trgovište; trgovište nižu nego križevačka sela.⁷³⁴ Najveća je smrtnost zimi i u proljeće, a minimum ljeti (grafikon 24). Početkom godine umiru pretežno odrasli i starije osobe, u jesen djeca.⁷³⁵

⁷³⁰ Ibid: 41-43.

⁷³¹ Ibid: 46.

⁷³² Ibid: 46-49.

⁷³³ Ibid: 51.

⁷³⁴ Ibid: 53.

⁷³⁵ Ibid: 57-60.

Smrtnost dojenčadi važan je pokazatelj dostignute razine životnog standarda. Dojenčad najviše umire tijekom prvih 28 dana života (45,3% od 1788. do 1857. godine, ukupno gledajući sve tri promatrane župe); posebno tijekom prvih šest dana života (16,1%). U ludbreškim župama neonatalni mortalitet iznosio je enormnih 57,4%, posebno izražen kod ženske djece (60,8%).⁷³⁶ Prosječna dob žena umrlih u porodu iznosila je 32,4 godine u križevačkoj, 29,9 godina u ludbreškoj i 28,5 godina u kuzminečkoj župi. Većina tih žena nije umrla prilikom svog prvog poroda.⁷³⁷

Srednje trajanje života novorođenih u razdoblju od 1785. do 1789. iznosi u ludbreškoj župi 23,6 godine (muškarci) odnosno 24,2 godine (žene), a u križevačkoj župi 22,9 odnosno 22 godine.⁷³⁸

d) Na sezonsko kretanje vjenčanja u najvećoj mjeri utječu crkvene zabrane, pa su ožujak i prosinac mjeseci s najmanjim brojem vjenčanja u godini.⁷³⁹

Prosječna dob osoba koje su prvi put stupile u brak u gradskoj križevačkoj župi (1851-1857) iznosila je kod muškaraca 24,6 godina, a kod žena 21,7 godina; prosječna dob osoba koje su ponovno stupile u brak iznosila je 42,3 godine kod udovaca i 36,9 godina kod udovica (u tom su razdoblju bile i 3 udovice mlađe od 20 godina). U seoskoj kuzminečkoj župi (1854-1857) prosječna dob kod prvog stupanja u brak iznosila 22,5 godina kod muškaraca i 18,7 godina kod žena; kod udovaca 38,1 i kod udovica 31,2 godine. U ludbreškoj 23,2 kod muškaraca i 20,4 godine kod žena, kod udovaca je 37,8 i 29,2 godine kod udovica. U svim je slučajevima zajedničko da su muškarci uvijek stariji od žena.⁷⁴⁰

e) U prvoj polovici 19. stoljeća stopa prirodnog prirasta najveća je u kuzminečkoj župi (5,4‰), a najmanja u križevačkoj župi (3,6‰). U ludbreškoj župi iznosi 5,1‰. Na selu su stope veće:

⁷³⁶ Ibid: 61-64.

⁷³⁷ Ibid: 66.

⁷³⁸ Ibid: 71-73.

⁷³⁹ Ibid: 76-79.

⁷⁴⁰ Ibid: 80-82.

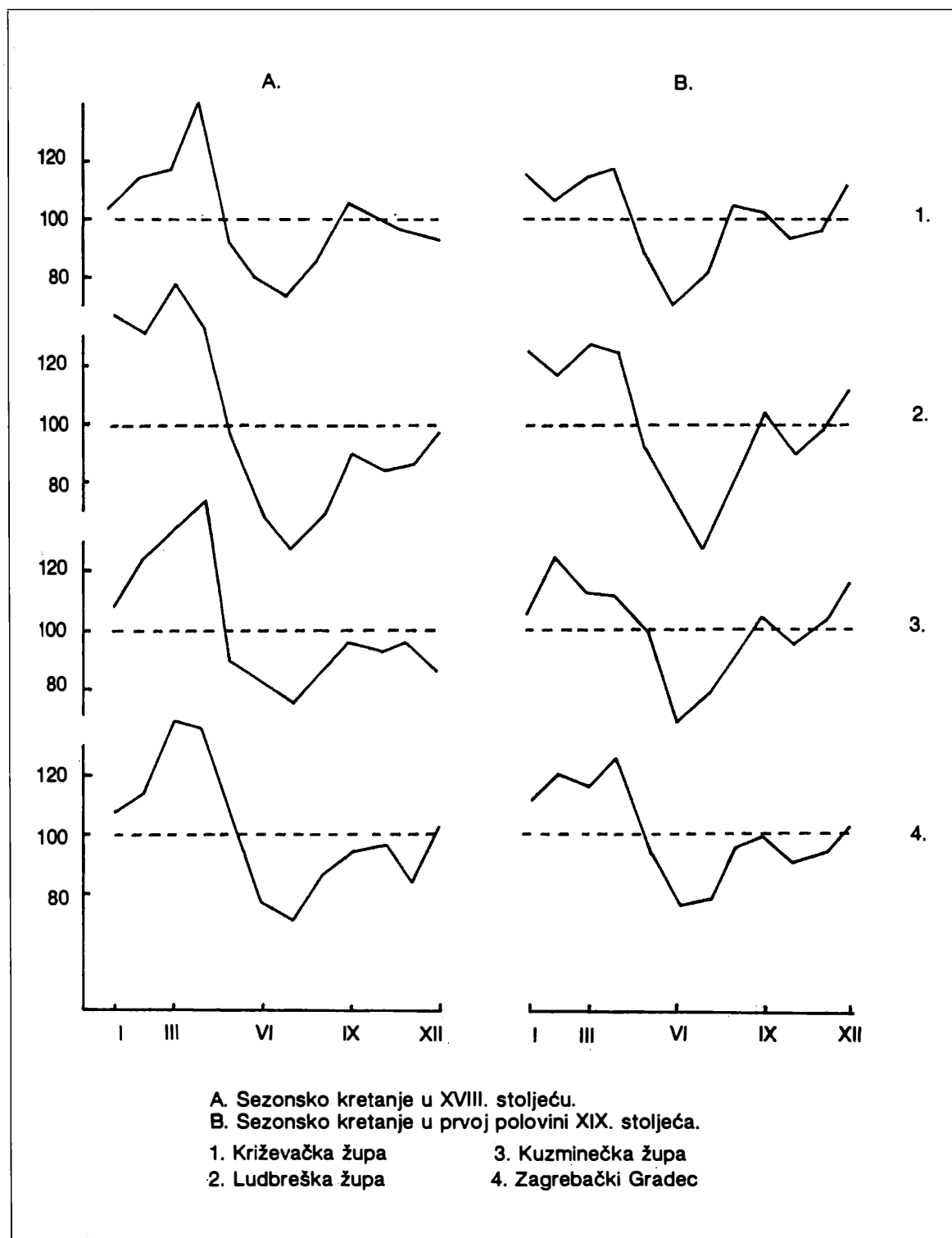

Grafikon 24. Sezonsko kretanje smrtnosti po petgodištima u Križevačkoj, Ludbreškoj i Kuzminečkoj župi, te u zagrebačkom Gradecu (1763-1857) prema istraživanjima Stjepana Krivošića (preneseno iz: Stjepan Krivošić, *Stanovništvo i demografske prilike u sjeverozapadnoj Hrvatskoj u XVIII. i prvoj polovini XIX. stoljeća*. Varaždin: Zavod za znanstveni rad HAZU, 1991: 57).

u križevačkim selima 11,2‰, ludbreškim 5,7‰ i kuzminečkim 5,4‰.⁷⁴¹

f) Doseljednici su uglavnom dolazili iz austrijskih nasljednih zemalja, te Ugarske, Italije i Njemačke. Na temelju podataka o došljacima koji se izrijeком spominju u matičnim knjigama, iz Kranjske je najviše dolazilo u križevačku, iz Štajerske u ludbrešku, iz Ugarske u kuzminečku župu. Više od 3/4 unutrašnjih migracija odnosi se na sela susjednih župa u krugu od 10-15 km udaljenosti od sjedišta analiziranih župa.⁷⁴²

f) Sačuvani izvori daju podatke o strukturi stanovništva po spolu i po dobi od sredine 18. stoljeća. Za strukturu stanovništva po zanimanju sačuvano je više pojedinačnih podataka, naročito u 18. stoljeću, dok se u prvoj polovici 19. stoljeća može sustavnije govoriti o toj strukturi. Tako se u Križevcima može nabrojiti više od 40 zanimanja (240 pojedinaca), u Ludbregu oko 130 obrtnika. Potpuniju sliku o strukturi po zanimanju pružaju podaci popisa stanovništva 1857. godine. O ekonomski aktivnom stanovništvu može se govoriti samo u Križevcima. Pročistimo li popisne podatke, dobit ćemo da nepoljoprivredno stanovništvo u gradu iznosi 91%.

g) Primjenom postupka rekonstitucije obitelji u ludbreškoj župi dolazi se do nekih rezultata koji se ne mogu dobiti bez tog postupka. Utvrđeno je da je u razdoblju od 115 godine bilo oko 1.300 obitelji, od kojih je oko 25% bilo bez djece. Na 100 obitelji rodilo se u prosjeku 440 djece. Obitelj u užem smislu (i kada su oba roditelja živa) brojila je u prosjeku 4-5 članova. Motiv rađanja što većeg broja djece nije u stvaranju što većeg broja radne snage (za poljoprivredne radove), nego nasušno održavanje obitelji. O žilavosti borbe za održanje obitelji govore podaci o broju udovaca i udovica i njihovu udjelu u sklapanju brakova: od ukupnog broja oženjenih muškaraca svaki četvrti se ženio dva puta, a svaki četrdesettreći i četiri puta. O toj borbi za opstanak još više govori i podatak da su se udovci u prosjeku ponovno

ženili tri mjeseca nakon ženine smrti - kako u trgovištu tako i u selima.⁷⁴³

Rad Stjepana Krivošića temeljen je na dugotrajnim i mukotrpnim arhivskim istraživanjima matičnih knjiga.⁷⁴⁴ Da bi analizirao sve fenomene, Krivošić je morao stvoriti analitičke tablice, a metode demografske analize razvijene u drugim zemljama (prvenstveno Francuskoj i Engleskoj) u minulih pedesetak godina prilagoditi našim povijesnim vrelima. Koristeći matične knjige, Stjepan Krivošić je stvorio okvir za povijesnodemografsku analizu, koji su kasnije slijedili i drugi istraživači. Oprezan pri generalizacijama, a koristeći komparativnu metodu, Krivošić je približio našu povijesnodemografsku znanost europskim tendencijama, koju karakterizira polet te discipline i rast njezina značenja u sustavu društvenih znanosti.

Uz povijesnodemografski pristup Stjepana Krivošića, i drugi su autori napisali značajne radove o stanovništvu Podravine iz drugog kuta gledanja. Leander Brozović objavio je popis stanovništva slobodnog kraljevskog grada Koprivnice iz 1783. godine.⁷⁴⁵ Rudolf Horvat je u velikom

⁷⁴³ Ibid: 109-110.

⁷⁴⁴ To se najbolje može ilustrirati činjenicom da je on iz arhivskih dokumenata imao čak 55.173 upisa u knjigu rođenih (križevačka župa 24.083 za razdoblje 1690-1857; ludbreška župa 12.601 za period 1730-1857 i kuzminečka župa 18.489 od 1704. do 1857. godine); sve je upise u knjigu rođenih Krivošić razvrstao po mjesecima (da bi dobio podatke o mjesečnim varijacijama); izračunao pet i deset godišnje prosjeke broja rođenih u svakoj župi; na kraju još i izračunao stope nataliteta za svaku župu u cjelom istraživanom području. U knjigama umrlih imao je 33.334 upisa (u križevačkoj župi 13.621 za razdoblje 1763-1867; u ludbreškoj 10.221 za period 1734-1857 i u kuzminečkoj 9.492 za godine od 1725. do 1857.). Za umrle je računao ne samo varijacije po mjesecima, već i dob u kojoj ljudi umiru, smrtnost djece pri porodu, prosječnu dob umrlih i druge relevantne podatke. Na osnovu razlika između broja rođenih i umrlih Krivošić utvrđuje prirodni prirast stanovništva po pojedinim užim područjima i tendencije koje tu vladaju. U ženidbenim knjigama istraživanog područja našao je 13.664 upisa (kuzminečka župa bilježi 4.569 u 137 godina - između 1718. i 1857. godine; u ludbreškoj župi 3.471 vjenčanja između 1738. i 1856. godine; u križevačkoj 5.624 za razdoblje od 1718. do 1857. godine).

⁷⁴⁵ Leander Brozović, »Popis žitelja Slob. i kralj. grada Koprivnice godine 1783.« *Zbornik Muzeja grada Koprivnice* 3 (1946).

⁷⁴¹ Ibid: 87-88.

⁷⁴² Ibid: 89-93.

broju svojih radova donio vrlo važne podatke o stanovništvu,⁷⁴⁶ kao i Mira Kolar-Dimitrijević.⁷⁴⁷ Posebno su značajna istraživanja Dragutina Feletara obavljena demogeografskim pristupom,⁷⁴⁸ kao i drugih autora.⁷⁴⁹ U novije vrijeme povijesnodemografskim istraživanjima Podravine posebno se bavi Hrvoje Petrić, koji upozorava da Krivošić nije koristio sva dostupna vrela,⁷⁵⁰ pa je,

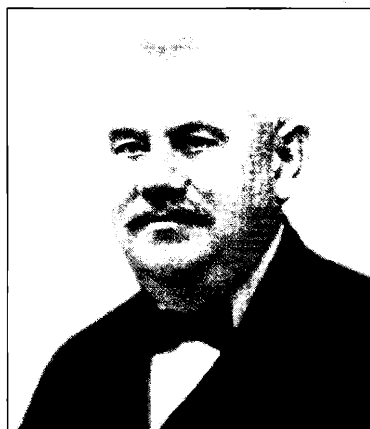

Rudolf Horvat (1873-1947)

⁷⁴⁶ Rudolf Horvat, *Hrvatska Podravina. Crtice iz hrvatske povijesti I. Povijesne rasprave, crtice i bilješke*. Zagreb, 1933; Isti, *Poviest Gjurgjevca*. Zagreb, 1940; Isti, *Poviest slob. i kr. grada Koprivnice*. Koprivnica, 1943; Isti, »Župe u hrvatskoj Podravini.« *Hrvatska prošlost* 2 (1941): 3-87.

⁷⁴⁷ Mira Kolar-Dimitrijević, »Razvoj privrede i radničke klase u Koprivnici 1918-1945. godine.« *Podravski zbornik* 6 (1980): 13-26; Ista, »Struktura seoskog posjeda u Podravini u prvoj polovini dvadesetog stoljeća.« *Podravski zbornik* 16 (1990): 14-28; Ista, »Urbar pavlinskoga samostana u Strezi 1477. godine.« *Podravina* 2/3 (2003): 103-123.

⁷⁴⁸ Dragutin Feletar, *Podravina. Općine Đurđevac, Koprivnica i Ludbreg u prošlosti i sadašnjosti. Povijesno-geografski pregled od paleolita do 1945. godine, I*. Koprivnica, 1988; Isti, »Prekodravlje - osnovne osobine demografskog razvoja.« *Podravski zbornik* 10 (1984): 99-116; Isti, »Stanovništvo Podravine.« *Podravski zbornik* 7 (1981): 101-110; Isti, »Cehovi i bratovštine u Podravini krajem srednjega i početkom novoga vijeka.« *Podravina* 2/3 (2003): 173-194.

⁷⁴⁹ Alica Wertheimer-Baletić, »Depopulacijske tendencije u SR Hrvatskoj - primjer općine Đurđevac.« *Suvremeni ekonomski problemi* 11 (1990): 151-175; Mladen Matica, »Povijesno-demografski razvitak Đurđevačkog dekanata.« *Đurđevački zbornik* (1996): 85-97; Željko Holjevac, »Demografske, društvene i gospodarske prilike u Koprivnici i okolici prema zemaljskom popisu iz 1828.« *Podravina* 1/2 (2002): 115-127; Géza Pálffy, »Plemićka obitelj Budoř iz Budrovca u razdoblju

unatoč njegovom velikom doprinosu, prostor za povijesnodemografska istraživanja stanovništva Podravine još uvijek velik. Hrvoje Petrić je i sam⁷⁵¹ (ponekad u suradnji s Dragutinom Feletarom⁷⁵²) načinio nekoliko povijesnodemografskih analiza. Procijenio je broj stanovnika Koprivnice u razdoblju od 14. (1.400 stanovnika) do početka 17. stoljeća (600 stanovnika),⁷⁵³ a za

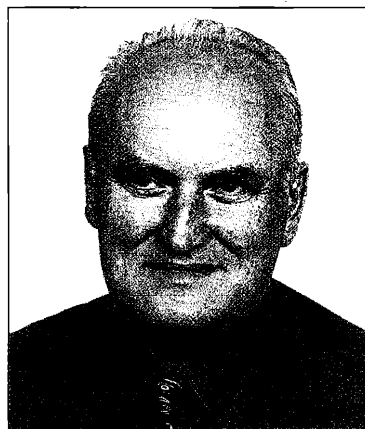

Dragutin Feletar (*1941)

od 15. do 18. stoljeća.« *Podravina* 2/3 (2003): 5-75. Opširnu bibliografiju o stanovništvu i povijesti gospodarstva Podravine vidi u: Hrvoje Petrić, »Analiza regionalnih gospodarskih povijesnih radova na primjeru Podravine (Ludbreške, Koprivničke i Đurđevačke).« *Časopis za suvremenu povijest* 33/3 (2001): 857-876; Dragutin Feletar i Hrvoje Petrić. *Bibliographia Podraviana, Izbor literature o Podravini, I*. Koprivnica: Hrvatski zemljopis - Naklada dr. Feletar, 2001.

⁷⁵⁰ H. Petrić, »Analiza«: 861. Prema usmenom kazivanju, Krivošiću kao raspodu pojedini župnici nisu htjeli dati matične knjige na uvid.

⁷⁵¹ Hrvoje Petrić, *Koprivnica na razmeđu epoha (1765-1870)*. Koprivnica-Zagreb: Nakladna kuća "Dr Feletar" i Zavod za hrvatsku povijest Odsjeka za povijest Filozofskog fakulteta u Zagrebu, 2000; Isti, *Općina i župa Drnje*. Drnje: Nakladna kuća "Dr. Feletar", Koprivnica, 2000; Isti, »Novigradska Podravina od ranog srednjeg vijeka do početka 20. stoljeća.«, u: *Općina Novigrad Podravski. Izabrane teme*. Novigrad Podravski: Nakladna kuća Dr Feletar, Koprivnica, 2001: 43-80; Isti, »Prilog poznavanju mobilnosti stanovništva Koprivnice do početka 17. stoljeća.« *Podravina* 2/3 (2003): 142-172.

⁷⁵² Dragutin Feletar i Hrvoje Petrić, »Prirodnogeografske i demografske značajke Torčeca.«, u: *Povijest Torčeca*. Torčec: Nakladna kuća Dr. Feletar i Društvo za povjesnicu i starine Torčec, 2000: 19-30; Isti, »Razvoj i struktura stanovništva.«, u: *Općina Novigrad Podravski. Izabrane teme*. Novigrad Podravski: Nakladna kuća Dr Feletar, Koprivnica, 2001: 26-34.

⁷⁵³ H. Petrić, »Prilog poznavanju mobilnosti«: 165.

Drnje je donio podatke o broju stanovnika od 1659. do 1991. godine, te seriju rođenih i umrlih od 1858. do 1997. godine.⁷⁵⁴



Hrvoje Petrić (*1972)

Osim spomenutih Krivošićevih i Feletarovih radova, stanovništvo Ludbrega proučavali su i Josip Adamček,⁷⁵⁵ Igor Karaman⁷⁵⁶ i Fedor Moačanin.⁷⁵⁷

Nekoliko zanimljivih demografskih podataka o Križevcima krajem 15. i početkom 16. stoljeća na temelju poreznih popisa donosi Neven Budak.⁷⁵⁸ Novi je demografske trendove (od 1857. na dalje) u Križevcima analizirao je Mladen

Friganović.⁷⁵⁹

Uz već spomenutu knjigu Alexandra Buczynskog, *Gradovi Vojne krajine*, o stanovništvu Bjelovara, jednog od najmlađih gradova u Hrvatskoj, koji se tek u drugoj polovici 18. stoljeća počeo izgrađivati kao vojno, a kasnije i administrativno središte, pišu Stjepan Blažeković,⁷⁶⁰ V. Strugar,⁷⁶¹ Zvonimir Biškup⁷⁶² i Alica Wertheimer-Baletić.⁷⁶³

Pregled najstarijih migracija u Medimurju donose Emil Heršak i Joža Šimunko.⁷⁶⁴ Raspravljaju o eventualnom subetničkom određenju Medimuraca unutar hrvatskog etnosa. Smatraju da se poseban identitet oblikovao u dugom trajanju i specifičnim povijesnim okolnostima (cjelovito vlastelinstvo do druge polovice 19. stoljeća, "poseban kraj" u vrijeme grofova Zrinskih, te pozicija izvan Hrvatske poslije Zrinskih do 1918. godine).⁷⁶⁵ Zanimljive podatke o stanju na medimurskom vlastelinstvu u 17. stoljeću donosi István Kiss.⁷⁶⁶ Tradicijskim pristupom *Zbornika za*

⁷⁵⁴ H. Petrić, *Općina i župa Drnje*: 36-52.

⁷⁵⁵ Josip Adamček, »Ludbreg i njegova okolica u doba feudalizma.«, u: *Ludbreg*. Ludbreg: ur. Vlado Mađarić, Skupština općine Ludbreg, SIZ za kulturu, tehničku kulturu i informiranje općine Ludbreg i Narodno sveučilište Ludbreg, (bez godine): 81-122.

⁷⁵⁶ Igor Karaman, »Privredni razvitak mjesta i okoline Ludbrega 1848-1914.«, u: *Ludbreg*. Ludbreg: ur. Vlado Mađarić, Skupština općine Ludbreg, SIZ za kulturu, tehničku kulturu i informiranje općine Ludbreg i Narodno sveučilište Ludbreg, (bez godine): 243-257.

⁷⁵⁷ Fedor Moačanin, »Iz starije povijesti Srba u području Ludbrega.«, u: *Ludbreg*. Ludbreg: ur. Vlado Mađarić, Skupština općine Ludbreg, SIZ za kulturu, tehničku kulturu i informiranje općine Ludbreg i Narodno sveučilište Ludbreg, (bez godine): 137-140.

⁷⁵⁸ Neven Budak, »Križevci u srednjem vijeku.« *Historijski zbornik* 45 (1992): 169-178.

⁷⁵⁹ Mladen Friganović, »Stanovništvo općine Križevci.« *Geografski glasnik* 52 (1990): 31-47. O Križevcima vidi i: Vladimir Bedenko, »Križevci - razvoj grada.« *Glasnik Arhitektonskog fakulteta 2/3* (1975): 1-64.

⁷⁶⁰ Stjepan Blažeković, *Bjelovar*. Bjelovar: SIZ kulture Bjelovar, 1985.

⁷⁶¹ V. Strugar, *Bjelovarsko-bilogorska županija*. Bjelovar, 1996.

⁷⁶² Zvonimir Biškup, »Transformacija gradske jezgre Bjelovara od njegova utemeljenja do danas.« *Hrvatski geografski glasnik* 64 (2002): 55-72.

⁷⁶³ Alica Wertheimer-Baletić, »Razvoj stanovništva na području zajednice općina Bjelovar.« *Rad JAZU* 439 (1988): 99-136.

⁷⁶⁴ Emil Heršak i Joža Šimunko, »Medimurje - povijest, identitet i seobe.« *Migracijske teme* 6/4 (1990): 569-591. Vidi i: Emil Heršak, »Medimurje: povijest i seobe.«, u: Milan Mesić i suradnici, *Vanjske migracije i društveni razvitak*. Zagreb: Institut za migracije i narodnosti Sveučilišta u Zagrebu, 1991: 36-61.

⁷⁶⁵ E. Heršak i J. Šimunko, »Medimurje«: 589-590.

⁷⁶⁶ István N. Kiss, »Vojna organizacija vlastelinstva - vojnici-seljaci i vojnici-plemići.«, u: *Vojna krajina. Povijesni pregled - historiografija - rasprave*. Zagreb: Sveučilišna naklada Liber i Centar za povijesne znanosti Sveučilišta u Zagrebu - Odjel za hrvatsku povijest, 1984: 175-191.

narodni život i običaje, Juraj Božičević obradio je Šušnjevo Selo, Čakovec⁷⁶⁷ i Mačkovec.⁷⁶⁸ Podatke korisne za istraživanje stanovništva sadrži Horvatova *Poviest Međimurja*.⁷⁶⁹ Uz pregled demografskog razvoja Nedelišća, Dragutin Feletar donosi i detaljni niz krštenih i umrlih u razdobljima od 1741. do 1823., te 1882. do 1991. godine.⁷⁷⁰ Kritički osvrt na dosadašnja istraživanja broja stanovnika u gradovima sjeverozapadne Hrvatske (područje Varaždina, Novog Marofa, Koprivnice, Križevaca i Ludbrega) napisao je Hrvoje Petrić, koji je ujedno dao sintetizirani pregled broja stanovnika u međimurskim naseljima (Čakovec, Štrigova, Središće, Gradišće, Nedelišće, Prelog, Kotoriba) u 17. stoljeću.⁷⁷¹

O stanovništvu Moslavine, o najstarijim vijestima o naseljima i stanovništvu pisao je Stjepan Pavičić,⁷⁷² potom i Stjepan Beleta.⁷⁷³ Novija kretanja, rezultate popisa stanovništva u razdoblju od 1857. do 1991. godine analizirao je Božidar Feldbauer.⁷⁷⁴

⁷⁶⁷ Juraj Božičević, »Šušnjevo Selo i Čakovac. Narodni život i običaji.« *Zbornik za narodni život i običaje*, JAZU, 5/2 (1900): 161-200; Isti, »Narodni život u Šušnevu selu i Čakovcu.« *Zbornik za narodni život i običaje*, JAZU, 11/1 (1906): 80-107; 11/2 (1906): 201-217. Isti, »Običaji u Šušnevu selu i Čakovcu.« *Zbornik za narodni život i običaje*, JAZU, 15/2 (1910): 204-254.

⁷⁶⁸ Ivan Damiš, »Šest stoljeća sela Mačkovca.« *Kačić* 10 (1978): 229-266.

⁷⁶⁹ Rudolf Horvat, *Poviest Međimurja*. Zagreb, 1944.

⁷⁷⁰ Dragutin Feletar, »Geografska osnovica i naseljenost župe Nedelišće.« u: *Nedelišće*. Nedelišće, 1992.

⁷⁷¹ Hrvoje Petrić, »Temeljne osobine demografskog i ekonomskog razvoja gradskih naselja na prostoru današnje sjeverozapadne Hrvatske na razmeđu kasnog srednjovjekovlja i ranog novog vijeka.«, u: *Stvaralački potencijali u funkciji društveno-ekonomskog i kulturnog razvoja sjeverozapadne Hrvatske*. Zagreb-Varaždin: Zavod za znanstveni rad HAZU u Varaždinu, 2002: 133-152.

⁷⁷² Stjepan Pavičić, »Moslavina i okolina.« *Zbornik Moslavine*, Kutina, 1 (1968): 7-167.

⁷⁷³ Stjepan Beleta, »Društveno-gospodarski odnosi u Moslavini od XVII. do početka XX. stoljeća.« *Zbornik Moslavine*, Kutina, 2 (1991-1992): 41-56.

⁷⁷⁴ Božidar Feldbauer, »Demografski procesi u Moslavini.« *Zbornik Moslavine*, Kutina, 2 (1991-1992): 69-90.

Stanovništvo Prigorja i Hrvatskog Zagorja bilo je obuhvaćeno istraživanjima tradicijskog pristupa *Zbornika za narodni život i običaje* početkom 20. stoljeća kroz studije Milana Langa o Samoboru,⁷⁷⁵ Josipa Kotarskog o Loboru,⁷⁷⁶ a sedamdesetak godina kasnije pridružio im se i Josip Buturac obradivši Lovrečinu (kod Vrbovca).⁷⁷⁷ Josip Adamček prvo je objavio građu,⁷⁷⁸ a potom i analizirao strukturu stanovništva na susjedgradsko-stubičkom vlastelinstvu uoči seljačke bune.⁷⁷⁹ Štefanija Popović analizirala je strukturu feudalnog i seljačkog posjeda u okviru sedam imanja središnjeg Hrvatskog Zagorja (Hiacintovo, Krapina, Župa Krapina, Popovec, Prašno, Prekovec i Sveti Križ).⁷⁸⁰

O stanovništvu Samobora od kraja 18. stoljeća do 1857. godine, na temelju istraživanja matičnih knjiga, piše Tihana Luetić,⁷⁸¹ o stanovništvu Zaprešića Stjepan Krivošić,⁷⁸² a Ante Gabričević,

⁷⁷⁵ Milan Lang, »Samobor. Narodni život i običaji.« *Zbornik za narodni život i običaje*, JAZU, 16/1 (1911): 1-128; 16/2 (1911): 161-274; 17/1 (1912): 1-150; 17/2 (1912): 193-342; 18/1 (1913): 1-138; 18/2 (1913): 235-372; 19/1 (1914): 39-152; 193-320.

⁷⁷⁶ Josip Kotarski, »Lobor. Narodni život i običaji.« *Zbornik za narodni život i običaje*, JAZU, 20/1 (1915): 53-88; 20/2 (1915): 226-253; 21/1 (1916): 46-80; 21/2 (1916): 179-224; 23 (1918): 11-63.

⁷⁷⁷ Josip Buturac, »Lovrečina - Grad i varoš 1223-1983.« *Zbornik za narodni život i običaje*, JAZU, 49 (1983): 119-139.

⁷⁷⁸ Josip Adamček, »Građa o susjedgradsko-stubičkom vlastelinstvu 1563-1574.« *Arhivski vjesnik* 7-8 (1964-1965): 7-340.

⁷⁷⁹ Josip Adamček, »Susjedgradsko-stubičko vlastelinstvo uoči seljačke bune 1573.« *Historijski zbornik* 19-20 (1966-1967): 141-194.

⁷⁸⁰ Štefanija Popović, »Problemi i metode istraživanja strukture seljačkog i vlastelinskog posjeda u vrijeme likvidacije feudalnih odnosa (na primjeru grupe vlastelinstava u Hrvatskom Zagorju).« *Radovi Instituta za hrvatsku povijest* 12 (1979): 25-126.

⁷⁸¹ Tihana Luetić, »Demografska analiza stanovništva grada Samobora od kraja 18. stoljeća do 1857. godine.«, rukopis namijenjen za tisk u: *Zbornik Odsjeka za povijesne znanosti Zavoda za povijesne i društvene znanosti HAZU u Zagrebu*.

⁷⁸² Stjepan Krivošić, »Žiteljstvo Zaprešića u prošlosti (I. dio): Od najstarijih zapisa do kraja XVI. stoljeća.« *Zaprešićki zbornik* (1997): 25-44.

sljedbenik Krivošićeva povijesnodemografskog obrasca, izradio je dvije vrlo važne studije o stanovništvu Brdovca (Zaprešić)⁷⁸³ i Varaždina.⁷⁸⁴

Iako je istraživanje u Zaprešiću ograničio na samo jednu župu (župa Sv. Vida Brdovec koja 1857. godine ima 3.588 stanovnika, odnosno svega oko 1,6‰ stanovništva Hrvatske), Gabričević je izvanredno savjesnim radom na matičnim knjigama te župe uspio stvoriti vremenske serije o stanovništvu, duge više od tri stotine godina. Preko 20.000 upisa rođenja u vremenu od 1672. do 1857. godine svrstao je po mjesecu i datumu rođenja; popisao preko 6.000 vjenčanja u istom razdoblju, ispisujući dob mladenaca, broj obudovjelih koji su ponovno stupili u brak; za blizu 20.000 smrtnih slučajeva ispisivao je dob umrlih, vrijeme smrti i druge podatke koje nudi matična knjiga umrlih. Nakon ispisa, trebalo je te podatke srediti tabelarno, analizirati, dovesti u vezu s drugim izvorima i tek onda izvlačiti zaključke. Sve je to dugotrajan, naporan i nadasve precizan rad, za koji je autor izgubio više godina napornog rada.

Župa Sv. Vida Brdovec nalazi se na samom jugozapadu Hrvatskog Zagorja i imala je potkraj 18. stoljeća, prema podacima kanonskih vizitacija, oko 2.600 stanovnika.⁷⁸⁵ Godine 1981. na tom je teritoriju bilo 16.469 stanovnika ili blizu 4‰ stanovništva Hrvatske. Autor pokazuje i kretanje stanovništva u 13 naselja te crkvene župe u minula tri stoljeća i nalazi da su neka naselja relativno nazadovala, a druga se naglo povećavala (u 200 godina povećalo se stanovništvo Zaprešića za 13,6 puta, crkvene župe za 6,5 puta, a naselja

Šibice za 2,8 puta).⁷⁸⁶ Prirast stanovništva na tom području dvostruko je veći nego na području Hrvatske u cjelini.⁷⁸⁷

Gabričević nalazi da se u 17. i 18. stoljeću radalo više muškaraca nego žena (1.117 dječaka na 1.000 rođenih djevojčica u razdoblju od 1701. i 1750. godine; stotinu godina kasnije, taj omjer pada na 1.050) (grafikon 25).⁷⁸⁸ Mogući uzroci povećanog broja muškorođene djece mogu se tražiti u kompenzaciji većeg mortaliteta muške djece u prvoj godini života i općenito u većem mortalitetu muškaraca.⁷⁸⁹ Ima naznaka da je u zemljama u kojima su ratovi češći udio muške djece u broju rođenih veći nego u "mirnim" zemljama.⁷⁹⁰ To na prvi pogled možda djeluje neobjašnjivo, ali samo zato jer je nepoznato kako informacija o selekciji muških glava u ratu stiže do X i Y kromosoma. No, pojava je logična i savršeno se uklapa u zakon ravnoteže.⁷⁹¹

Analizirajući rođenja po mjesecima, Gabričević uočava da porodi slijede tok poljskih radova: najmanje ih ima u vrijeme žetve (lipanj, srpanj i kolovoz), a najviše u siječnju, veljači i ožujku, kada se poljski radovi, zbog klimatskih prilika, obustavljaju.⁷⁹² Tijekom 17. i 18. stoljeća relativno je malo izvanbračnih rađanja (ispod 2%). Njihov se udio naglo povećava u prvoj polovici 19. stoljeća (oko 9%), pri čemu trećinu izvanbračne djece donose na svijet sluškinje, a preostalu su rodile "seljanke", "poljodjeljke" ili "ukucanke".⁷⁹³

Brakovi su se u 4/5 slučajeva sklapali u siječnju, veljači i studenom, slijedeći crkvene običaje.

⁷⁸³ Ante Gabričević, »Prirodno kretanje stanovništva na području župe sv. Vida u Brdovcu između 1672. i 1981. godine.« *Starine JAZU* 59 (1984): 187-308.

⁷⁸⁴ Ante Gabričević, *Stanovništvo Varaždina tijekom minulih stoljeća*. Zagreb-Varaždin: Zavod za znanstveni rad HAZU Varaždin i Grad Varaždin, 2002.

⁷⁸⁵ Brdovečke matične knjige istraživao je znatno ranije i Vjekoslav Noršić, »Genealoški podatci o plemićkim porodicama iz matica župe Brdovec.« *Vjesnik Kr. državnog arhiva u Zagrebu* 8 (1939): 145-168.

⁷⁸⁶ A. Gabričević, »Prirodno kretanje: 216.

⁷⁸⁷ Ibid: 221.

⁷⁸⁸ Ibid: 235.

⁷⁸⁹ V. Serdar, *Uvod u demografsku statistiku*: 56; A. Gabričević, »Prirodno kretanje«: 234.

⁷⁹⁰ Tako se, prema podacima iz 1929. godine u Jugoslaviji radalo 1.083 muških na 1.000 ženskih, a u Švicarskoj svega 1.036 (V. Serdar, *Uvod u demografsku statistiku*: 57).

⁷⁹¹ Nenad Vekarić, »Opsade Dubrovnika i broj stanovnika.« *Dubrovnik* 4/2 (1993): 240-244.

⁷⁹² A. Gabričević, »Prirodno kretanje«: 239-241.

⁷⁹³ Ibid: 230-233.

Grafikon 25. Krivulja radanja muških u župi Sv. Vida u Brdovcu (1672-1857) prema istraživanjima Ante Gabričevića (preneseno iz: Ante Gabričević, »Prirodno kretanje stanovništva na području župe sv. Vida u Brdovcu između 1672. i 1981. godine.« *Starine JAZU* 59 (1984): 238).

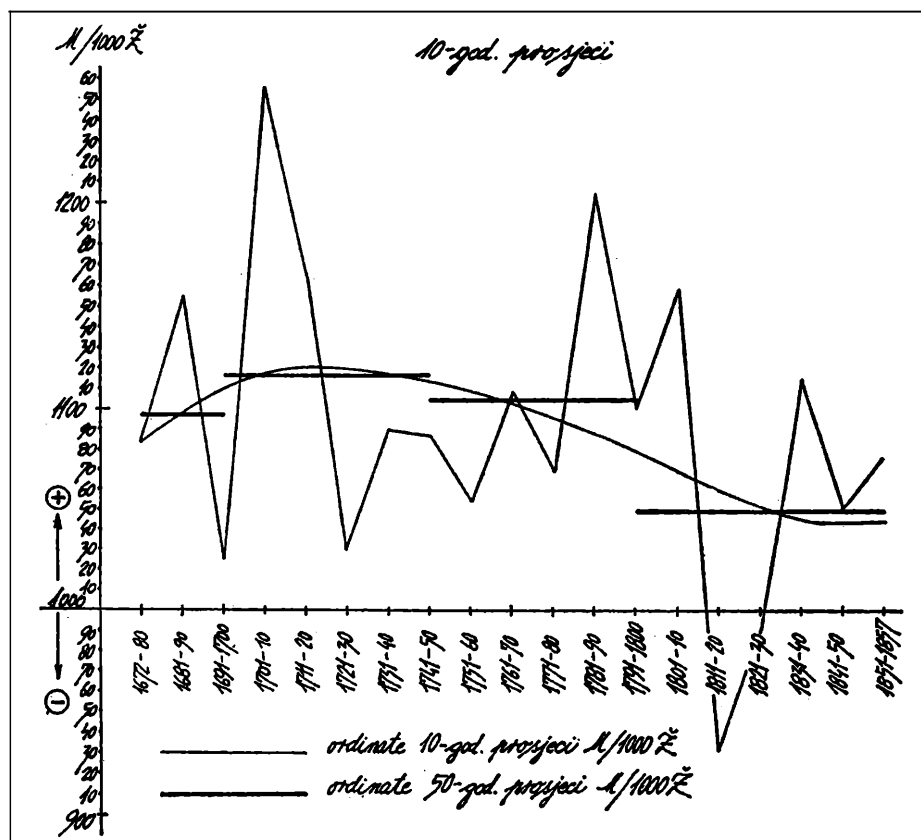

O dobi vjenčanih nema podataka sve do polovice 19. stoljeća (tada žene stupaju u brak znatno mlađe od muškaraca). Ističe se veliki broj brakova u koje stupaju ubudovjeli (u stotinu godina između 1751. i 1857. godine 30% brakova sklapaju udovci, a 24,5% udovice).⁷⁹⁴

Analizirajući dob umrlih, Gabričević je izračunao da ona sredinom 18. stoljeća iznosi 29,3 godina, početkom 19. svega 23,8, a sredinom 19. stoljeća 25,8 godina. Među umrlima ima naročito mnogo djece s manje od jedne godine života. Smrtnost dojenčadi doseže u prvoj polovici 19. stoljeća 21,1%, po čemu je smrtnost u toj seoskoj župi niža od one u Zagrebu u istom vremenu.⁷⁹⁵

Istražujući stope nataliteta i mortaliteta, Gabričević dolazi i do stopa prirodnog prirasta stanovništva. U posljednjih pedeset godina 18. stoljeća prirodni prirast iznosi 6,9‰ godišnje (stopa

nataliteta 46,8‰ a mortaliteta 39,9‰), da bi se smanjio na svega 2‰ u prvih pedeset godina 19. stoljeća (pri natalitetu od 44,6‰, mortalitet iznosi 42,6‰ godišnje).⁷⁹⁶

Grad Varaždin bila je sljedeća istraživačka stanica Ante Gabričevića. Prije njega, nekoliko je istraživača fragmentarno obradilo pojedine teme zanimljive za povijest stanovništva (Rudolf Strohal,⁷⁹⁷ Drago Chloupek,⁷⁹⁸ Mirko Androić,⁷⁹⁹

⁷⁹⁶ Ibid: 269-278.

⁷⁹⁷ Rudolf Strohal, »Varaždinska županija od g. 1550-1660.« *Zbornik za narodni život i običaje, JAZU*, 28/2 (1932): 159-192.

⁷⁹⁸ Drago Chloupek, *Mortalitet i natalitet u Varaždinu od XVIII. vijeka do danas* (separat). Beograd: Biblioteka Centralnog higijenskog zavoda, 1941.

⁷⁹⁹ Mirko Androić, »Pravila varaždinskog ceha pećaralonačara na hrvatskom jeziku iz 1717. godine s nekim podacima o varaždinskim pećarima-lonačarima od 16. do 19. stoljeća.« *Arhivski vjesnik* 11-12 (1968-1969): 81-97; Isti, »Neke značajke razvoja Varaždina u XVIII. stoljeću.«, u: *Varaždinski zbornik 1181.-1981.* Varaždin: JAZU i Skupština Općine Varaždin, 1983: 209-216.

⁷⁹⁴ Ibid: 241-249.

⁷⁹⁵ Ibid: 249-269.

Mira Ilijanić i Slavko Kapustić,⁸⁰⁰ Ljerka Perčić⁸⁰¹) i objavilo građu (Ivan Kampuš⁸⁰²) koja je posebno važna za razdoblje prije sačuvanih matičnih knjiga. Neven Budak napisao je knjigu o gradovima Varaždinske županije u srednjem vijeku.⁸⁰³

Središnja tema Gabričevićeva djela dio je rada pod naslovom "Kretanje stanovništva - etape istraživanja". Gabričević koristi sve postojeće moguće izvore za (neposredno ili posredno) utvrđivanje broja stanovnika u Varaždinu: uzima i

kritički evaluira stare podatke o broju vjernika, kao i procjene koje su davali putnici i prolaznici kroz Varaždin; no najtemeljitiiji izvor su mu matične knjige Varaždina, koje su sačuvane od polovice 18. stoljeća, i koje autor podvrgava minucioznoj analizi da bi utvrdio sve relevantne parametre prirodnog kretanja stanovništva. Analiza 215-godišnjeg razvoja prirodnog prirasta stanovništva, izvedena na temelju podataka iz matičnih knjiga, govori da su se do 1880. godine u Varaždinu (a

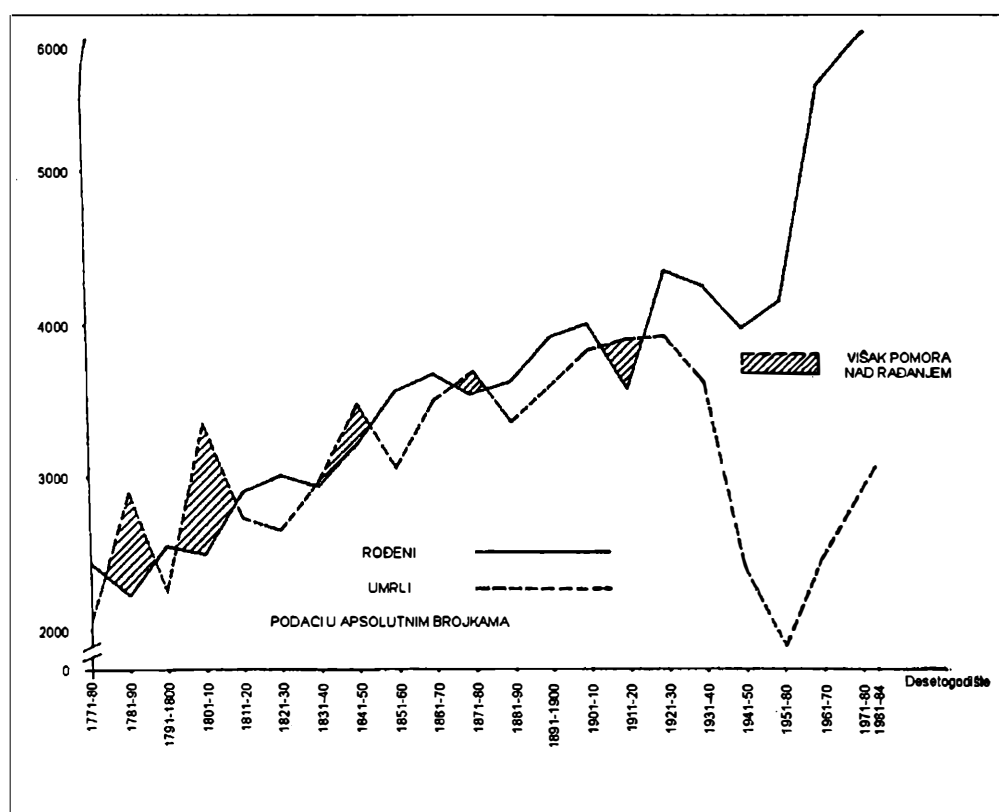

Grafikon 26. Prirodno kretanje u Varaždinu (1771-1984) u desetogodišnjim intervalima prema istraživanjima Ante Gabričevića (preneseno iz: Ante Gabričević, *Stanovništvo Varaždina tijekom minulih stoljeća*. Zagreb-Varaždin: Zavod za znanstveni rad HAZU Varaždin i Grad Varaždin, 2002: 223).

⁸⁰⁰ Mira Ilijanić, i Slavko Kapustić. »Prilog istraživanju stanovništva i urbanog razvoja Varaždina do zaključno 16. stoljeća.«, u: *Varaždinski zbornik 1181.-1981*. Varaždin: JAZU i Skupština Općine Varaždin, 1983: 169-190; ponovno u: Mira Ilijanić, *Urbanizam graditeljstvo kultura. Zbornik radova*. Varaždin: Grad Varaždin i Gradski muzej Varaždin, 1999: 55-108.

⁸⁰¹ Ljerka Perčić, »Popis građana Varaždina iz 1520. godine.« *Radovi Zavoda za znanstveni rad Varaždin* 1 (1986): 267-276.

⁸⁰² Ivan Kampuš, »Porezni popisi i obračuni dake u Varaždinskoj županiji u XVI stoljeću.« *Historijski zbornik* 36 (1983): 41-111.

⁸⁰³ Neven Budak, *Gradovi Varaždinske županije u srednjem vijeku (Urbanizacija Varaždinske županije do kraja 16. stoljeća)*. Zagreb-Koprivnica: Nakladna kuća Dr Feletar, 1994.

tako je bilo i u ostalim gradovima Hrvatske) smjenjivala razdoblja prirodnog prirasta s razdobljima prirodnih padova (grafikon 26). U cjelini gledano, smrtnost je u gradu bila veća od rodnosti. Iz skupljenih se podataka jasno uočavaju i sekularne tendencije u tim značajnim vitalnim fenomenima. Natalitet se trajno smanjuje - broj živorođenih pada s 41 (1771-1780) na 16‰ (u sedamdesetim godinama 20. stoljeća). Još brže se smanjuje mortalitet: od 33‰ (koliko iznosi u 30 posljednjih godina 19. stoljeća) na svega 8‰ (u zadnjih 30 godina Gabričevićeva istraživanja). Zato se, unatoč smanjenom natalitetu, prirodni prirast u gradu Varaždinu povećava - u posljednjih 65 godina nema nijednog razdoblja u kome nije zabilježen visok prirodni prirast.⁸⁰⁴ Od posebnog su značenja i Gabričevićevi proračuni vjenčanja, koje izvodi iz knjiga vjenčanih. Stopa nupcijalietata (broj vjenčanja na tisuću žitelja) pokazuje kontinuirano opadanje od kraja 18. stoljeća (od 11,32‰ u razdoblju 1771-1780. na 8,06‰, u desetgodištu 1831-1840.), pri čemu je opći nivo vjenčanja osjetno niži nego u susjednim seoskim općinama (koje je istraživao Stjepan Krivošić).⁸⁰⁵ Zbog velike smrtnosti žena i muškaraca, veliki je udio obudovjelih među mladencima - svaki četvrti ženik pripadao je toj kategoriji.⁸⁰⁶

U dugim Gabričevićevim serijama moguće je uočiti i promjene starosne dobi mladenaca: djevojke u 18. i 19. stoljeću ulaze mlade u brak od muškaraca. Više od polovice žena (51,1%) stupa u brak do 24. godine života, a svega osmina njihovih muških vršnjaka (13,7%). Mladoženje su u prosjeku oko 5 godina stariji od mladenki, ali je broj atipičnih slučajeva također velik: žene nerijetko uzimaju osjetno mlade muškarce i obrnuto.⁸⁰⁷

Analizirajući dob preminulih, Gabričević nalazi da je u desetgodištu 1771-1780. ona iznosila 24,7 godina, a 1851-1857. 28,7 godina; početkom

pedesetih godina 20. stoljeća očekivana dob novorođenčeta je oko 72 godine.⁸⁰⁸ Početkom dvadesetog stoljeća još je uvijek smrtnost dojenčadi u Varaždinu 227‰, tj. svako četvrto dijete umire u prvoj godini života.⁸⁰⁹

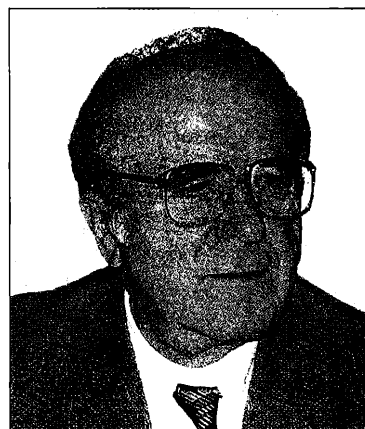

Ante Gabričević (*1912)

Istraživanje broja stanovnika u Varaždinu i objašnjenje uvećanja njegova žiteljstva važan su zaključak Gabričevićeve studije. Polazeći od popisa stanovništva koji su mu stajali na raspolaganju, te matičnih knjiga (pomoću kojih je bio u stanju utvrditi porast ili pad na osnovu prirodnog gibanja), Gabričeviću se nametnuo zaključak da je rezidualna vrijednost, prirodnim gibanjem neobjašnjena, posljedica urbanizacije - doseljavanja u grad. Endogeni faktori (plodnost samog stanovništva) sudjeluju u povećanju broja stanovnika Varaždina samo sa 35,8%, a čak dvije trećine rezultat su useljavanja u Varaždin.⁸¹⁰ Budući da je Varaždin u drugoj polovici 18. stoljeća najveći grad na današnjem teritoriju Hrvatske, zaključak do kojeg je došao Gabričević iznimno je značajan, jer se zacijelo može primijeniti i na ostala gradska naselja (grafikon 27).⁸¹¹

⁸⁰⁸ Ibid: 194-206.

⁸⁰⁹ Ibid: 208.

⁸¹⁰ Ibid: 233.

⁸¹¹ Vladimir Stipetić, »Predgovor.«, u: Gabričević, Ante. *Stanovništvo Varaždina tijekom minulih stoljeća*. Zagreb-Varaždin: Zavod za znanstveni rad HAZU Varaždin i Grad Varaždin, 2002: 3-12.

⁸⁰⁴ A. Gabričević, *Stanovništvo Varaždina*: 226-232.

⁸⁰⁵ Ibid: 178.

⁸⁰⁶ Ibid: 166-168.

⁸⁰⁷ Ibid: 173-178.

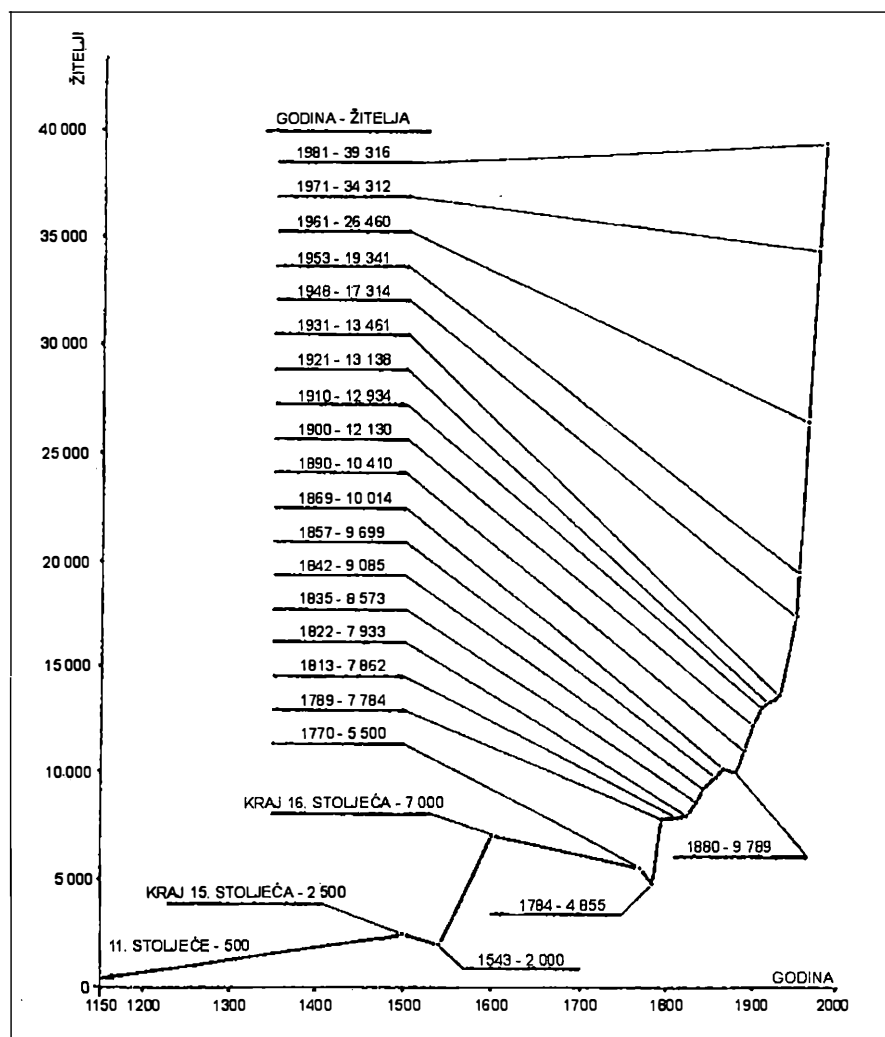

Grafikon 27. Stanovništvo grada Varaždina od 11. stoljeća do 1981. godine prema istraživanjima Ante Gabričevića (preneseno iz: Ante Gabričević, *Stanovništvo Varaždina tijekom minulih stoljeća*. Zagreb-Varaždin: Zavod za znanstveni rad HAZU Varaždin i Grad Varaždin, 2002: 238).

Diskusija o broju stanovnika Varaždina, međutim, tek je počela. Gabričeviću procjenu broja stanovnika krajem 16. stoljeća (6.820) Hrvoje Petrić smatra pretjeranom, a onu koju je donio Neven Budak (2.000-2.300) potcijenjenom. Prihvaćajući točan podatak o 600 kuća, a primjenivši koeficijent 5 (ukučana po kući) na temelju Krivošićevih istraživanja stanovništva Zagreba, Petrić

procjenjuje da je Varaždin na prijelazu iz 16. u 17. stoljeće imao 2.800-3.200 stanovnika.⁸¹²

Juraj Hrženjak i suradnici analizirali su nove promjene u Jalžabetu, a u okviru te studije obuhvatili su i kretanje stanovništva, domaćinstava i prezimena od 1842. do 1981. godine.⁸¹³ Novija demografska kretanja (od 1857. nadalje) u Ivanec analizirao je Dragutin Feletar.⁸¹⁴

⁸¹² H. Petrić, »Temeljne osobine«: 134-135.

⁸¹³ Juraj Hrženjak i suradnici, »Jalžabet između prošlosti i budućnosti.« *Sociologija sela* 27/103-104 (1989): 1-148.

⁸¹⁴ Dragutin Feletar, »Promjene u prostornoj slici naseljenosti ivanečkog kraja.«, u *Zbornik Ivanec*. Ivanec: Zavod za znanstveni rad HAZU Varaždin i Grad Ivanec, 1997.

Slavonija

Zbog kataklizmičkih pojava, koje su u Slavoniji dovele do gotovo potpunih mijena stanovništva, mnogi su izvori za izučavanje stanovništva uništeni, a time i skućene mogućnosti za razne povijesnodemografske analize. Za razdoblje prije Osmanlija, relevantni povijesnodemografski izvori vrlo su rijetki.⁸¹⁵ Dostupne izvore druge

Iako ta sinteza nema povijesnodemografski karakter, već je pisana iz povijesno-etnografskog kuta, uz pregled naseljenosti još iz prahistorijskih vremena, uz bogat izbor povijesnih karata i opsežnu literaturu, ona nudi i dragocjene parcijalne demografske pokazatelje - u prvom redu broj kuća i broj stanovnika pojedinih mikrocjelina prema popisima iz raznih vremena, popise prezimena itd.⁸¹⁸

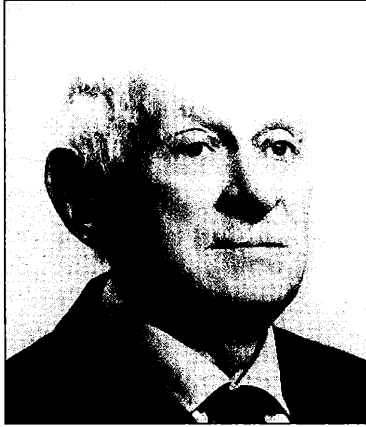

Stjepan Pavičić (1887-1973)

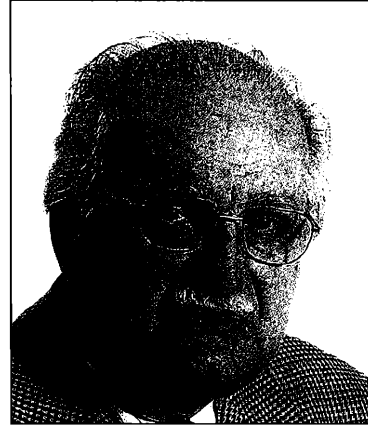

Mirko Marković (*1929)

vrste koriste istraživači drugih usmjerenja, izbacujući na vidjelo i mnoge fragmentarne, ali izuzetno važne podatke o stanovništvu Slavonije. Stjepan Pavičić, u knjizi *Podrijetlo hrvatskih i srpskih naselja i govora u Slavoniji*, po pojedinim slavonskim područjima, gradovima, naseljima, župama daje pregled broja stanovnika baziran na raznim izvješćima, od najstarijih vremena pa do kraja 17. stoljeća.⁸¹⁶ Korak dalje pošao je Mirko Marković napisavši sintezu o povijesti slavonskih naselja i podrijetlu stanovništva.⁸¹⁷

⁸¹⁵ Kamilo Firingner, »Popis poreznih obveznika Osijeka i njegove okoline iz godine 1469.« *Osječki zbornik* 14-15 (1973-1975): 233-242; Ive Mažuran, »Porezni popis grada i vlastelinstva Osijek i njegove okolice 1469. godine.« *Starine JAZU* 58 (1980): 125-166; Isti, *Srednjovjekovni i turski Osijek*, Osijek: HAZU, 1994: 83-92.

⁸¹⁶ Stjepan Pavičić, *Podrijetlo hrvatskih i srpskih naselja i govora u Slavoniji*. Zagreb: Djela JAZU, 47, 1953.

⁸¹⁷ Mirko Marković, *Slavonija. Povijest naselja i podrijetlo stanovništva*. Zagreb: Golden marketing, 2002.

Osmanlije su izradili *deftere*, prvorazredne ali specifične izvore koji omogućavaju iščitavanje osnovnih demografskih (broj stanovnika, broj kućanstava) i gospodarskih pokazatelja, ali ne i puno više od toga. Prve slavonske saćuvane matične knjige doći će tek nakon odlaska Osmanlija, dakle, više od dva stoljeća poslije prve hrvatske matične knjige. I dok istraživači hrvatskog priobalnog pojasa muku muće sa selekcijom povijesnodemografski zanimljivih vrela, u Slavoniji je svaki novootkriveni izvor dragocjen. Slavonška se bazićna povijesnodemografska vrela razlikuju od vrela u drugim hrvatskim područjima i traže drukćiji pristup istraživanja i razvoj metodologije valoriziranja posrednih indikatora.

⁸¹⁸ Šteta je što u ovom izvrsnom i dobro opremljenom djelu čitalac nije servisiran sistematiziranim tabličnim pregledom broja stanovnika, već ti podaci, doneseni tekstualno, "razbacani" po cijeloj knjizi, otežavaju sagledavanje demografskih prilika.

Razdoblje osmanske vladavine u Slavoniji i Srijemu istražili su Ive Mažuran⁸¹⁹ i Nenad Moaćanin,⁸²⁰ posvetivši dosta pažnje i demografskim pokazateljima. Mažuran naglašava posljedice turske najezde: "Od izbijanja osmanske vojske na hrvatski prostor do zaustavljanja osvajačke najezde, bila je Hrvatska gospodarski, politički i demografski satrvana, izgubivši više od 60% svoga stanovništva. Za to vrijeme bilo je uništeno i razoreno oko 3000 gradova, sela i naselja i 500 crkava i samostana... U najvećoj mjeri bio je uništen i obrazovani sloj hrvatskog naroda, a nekad moćni rodovi pali su na prosjački štap... zauvijek je Hrvatska izgubila i dio svog etničkog i državnog prostora... Bijeda i siromaštvo životna su stvarnost Hrvatske, a njezino povijesno i političko biće pretvoreno je u krhotine."⁸²¹ S Mažuranovim stavovima slaže se i Jakov Gelo.⁸²² Moaćanin je suzdržaniji od Mažurana u ocjeni kontinuiteta ili diskontinuiteta u tri velika slavonska razdoblja, koja bismo ukratko mogli definirati riječima: prije Turaka, za Turaka i poslije Turaka. Tako će za vrijeme turskih osvajanja kazati da "nema naznaka o masovnom napuštanju sela pred osvajačima u srednjoj, pa i istočnoj Slavoniji".⁸²³ Na kraju će zaključiti: "Opći bi dojam bio kako je konstanti i kontinuiteta bilo i više od očekivanih. Diskontinuitet je također znatan, ali se čini da je on daleko jače izražen u sferi

⁸¹⁹ Ive Mažuran, »Turske provale i osvajanja u Slavoniji od kraja 14. do sredine 16. stoljeća.« u: *Peti Znanstveni sabor Slavonije i Baranje: zbornik radova, Vinkovci, 22. i 23. listopada 1987. sv. 1.* Osijek: Zavod za znanstveni rad JAZU u Osijeku, 1991: 17-66; Isti, *Srednjovjekovni i turski Osijek*, Osijek: HAZU, 1994; Isti, *Hrvati i Osmansko Carstvo*. Zagreb: Golden marketing, 1998.

⁸²⁰ Nenad Moaćanin, »Slavonija pod turskom vlašću.« u: *Peti Znanstveni sabor Slavonije i Baranje: zbornik radova, Vinkovci, 22. i 23. listopada 1987. sv. 1.* Osijek: Zavod za znanstveni rad JAZU u Osijeku, 1991: 67-76; Isti, *Slavonija i Srijem u razdoblju osmanske vladavine*. Slavonski Brod: Hrvatski institut za povijest - Podružnica za povijest Slavonije, Srijema i Baranje Slavonski Brod, 2001.

⁸²¹ I. Mažuran, *Hrvati i Osmansko Carstvo*: 184.

⁸²² J. Gelo, »Kratka povijest«: 73-76.

⁸²³ N. Moaćanin, *Slavonija i Srijem*: 13.

etničkih i konfesionalnih promjena te ustroja vojnih institucija i vladajuće elite, negoli na drugim područjima."⁸²⁴ Na temelju osmanskih vrela, od kojih je veći broj pohranjen u Istanbulu, Moaćanin donosi procjene broja kuća u raznim razdobljima 16. i 17. stoljeća po sandžacima i kadilucima, kasabama i varošima. Pritom smatra "da



Nenad Moaćanin (*1949)

za Srijem valja računati s veličinom 7-8, a dalje na zapad sa 6-7 osoba po kući".⁸²⁵ Na zanimljiv način Moaćanin prezentira model oblikovanja društvenih struktura (shema 5), a njegova istraživanja obuhvaćaju i migracijske valove (posebice naseljavanje Vlaha iz Smederevskog sandžaka u Srijem, te doseljavanje iz današnje sjeverozapadne Bosne na područje brodske Posavine i Požeštine), te više gospodarskih pokazatelja na kojima se nerijetko mogu zasnivati i demografski proračuni.

O novooblikovanoj strukturi stanovništva nakon osmanskog povlačenja piše Ivan Erceg,⁸²⁶ a naročito su dragocjeni popisi koje je u više svojih radova objavio Ive Mažuran, posebno dva voluminozna toma koja se odnose na popis naselja

⁸²⁴ Ibid: 151.

⁸²⁵ Ibid: 157.

⁸²⁶ Ivan Erceg, »Životni uvjeti stanovništva u Slavoniji (i dijelu Podunavlja) krajem 17. i početkom 18. stoljeća.« *Acta historico-oeconomica* 21 (1994): 7-29.

Veličine kružnih polja sugeriraju približne brojčane omjere pripadnika pojedinih skupina potkraj osmanske vlasti.

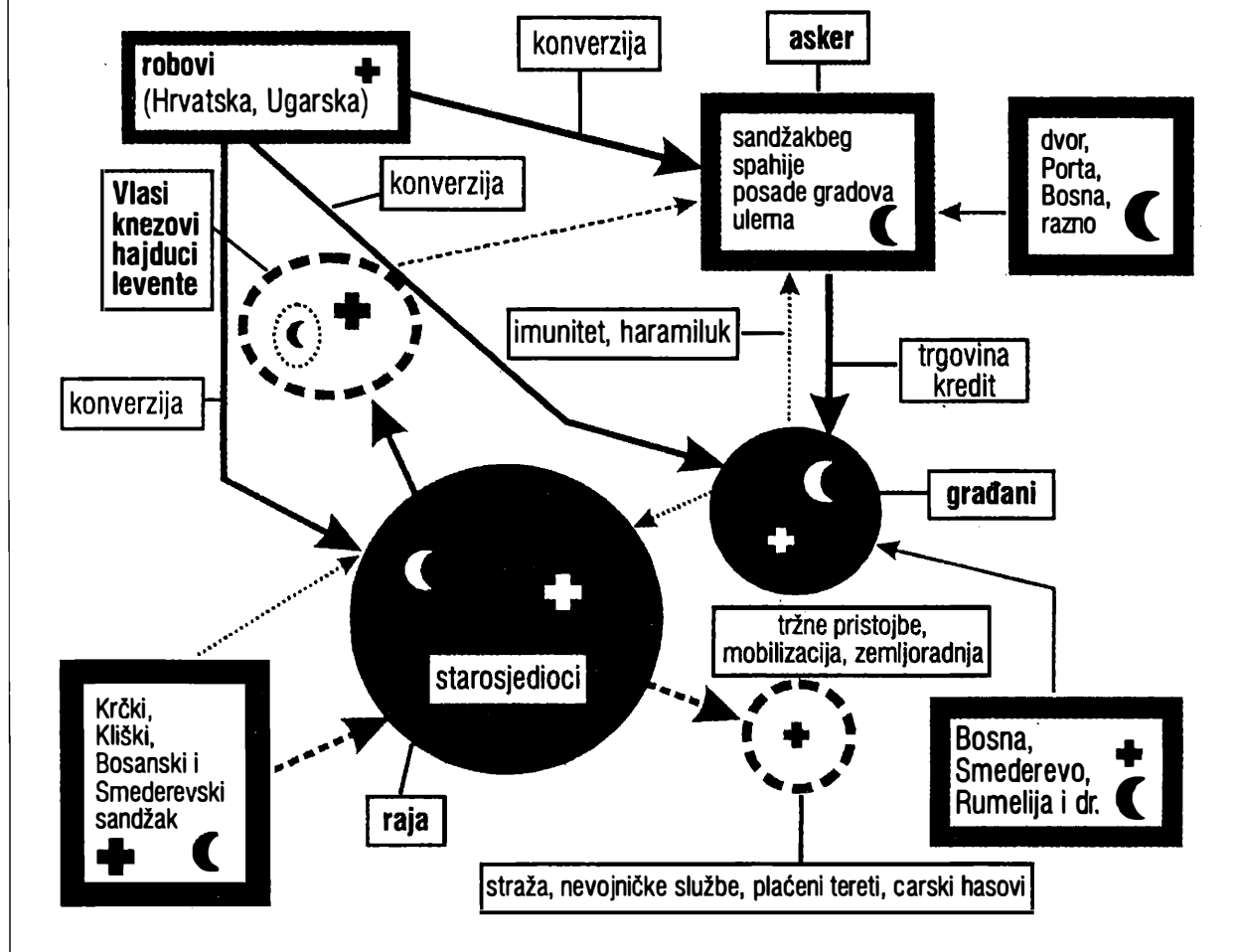

Shema 5. Model oblikovanja društvenih struktura potkraj osmanske vlasti prema istraživanjima Nenada Moačanina (preneseno iz: Nenad Moačanin, *Slavonija i Srijem u razdoblju osmanske vladavine*. Slavonski Brod: Hrvatski institut za povijest - Podružnica za povijest Slavonije, Srijema i Baranje Slavonski Brod, 2001: 169).

i stanovnika Slavonije 1698.⁸²⁷ i 1736. godine.⁸²⁸

Popis iz 1698. godine prvi je austrijski popis proveden u Slavoniji oslobođenoj od Turaka. Taj je popis u našoj literaturi bio donedavno nepoznat. Dio materijala poznao je i objavio Tadija

Smičiklas koji je, uoči obilježavanja 200. godišnjice oslobođenja Slavonije, po nalogu Akademije, istraživao bečke i domaće arhive i našao od tog popisa samo podatke za kotare Osijek i Voćin (a nije pronašao, po vlastitom kazivanju,

⁸²⁷ Ive Mažuran, *Popis naselja i stanovništva u Slavoniji 1698. godine*. Osijek: Zavod za znanstveni rad JAZU u Osijeku, 1988.

⁸²⁸ Ive Mažuran, *Stanovništvo i vlastelinstva u Slavoniji 1736. godine*. Osijek: Zavod za znanstveni rad HAZU u Osijeku, 1993.

podatke za četiri preostala slavonska kotara - Viroviticu, Našice, Vukovar i Đakovo).⁸²⁹ Međutim, pažljiva analiza Smičiklasove objavljene građe pokazuje da nije rapolagao ni podacima o stanovništvu okolice Erduta, te da manjkaju podaci o kotarima Podravska Slatina, Podravska Moslavina, Ivankovo, Brod, Kobaš (Gradiška), Pakrac i Kraljeva. Tadija Smičiklas, uviđajući značenje popisnih podataka u doba kada ih povijesna znanost (ne samo kod nas) nije mnogo cijenila, nije ni primjetio da objavljuje segmente dvaju popisa (iz 1698. i 1702. godine). Kako je 1702. godine osnovana Vojna krajina, to su Krajišnici bili pri ovom drugom popisu izostavljeni iz popisa "Komorske" Slavonije.

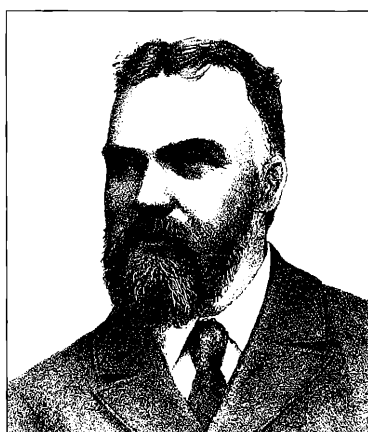

Tadija Smičiklas (1843-1914)

Kasnije je povijesna znanost nadopunjavala Smičiklasove nalaze. Rudolf Horvat je u arhivu valpovačkog vlastelinstva našao prijepise popisa kotara Valpovo, Miholjac, Moslavina, Virovica i Slatina iz 1698. godine, što mu je poslužilo pri objavi rada »Valpovština u tursko doba« 1912. godine.⁸³⁰

⁸²⁹ Tadija Smičiklas, *Dvjestogodišnjica oslobođenja Slavonije*. Zagreb: JAZU, Djela, 11, 1891.

⁸³⁰ Rudolf Horvat, »Valpovština u tursko doba.« *Vjesnik Zemaljskog arhiva* (1912). Budući da Rudolf Horvat nije objavio sve rezultate popisa, to je 1966. učinio Ive Mažuran, *Popis zapadne i srednje Slavonije 1698. i 1702. godine*. Osijek: Historijski arhiv u Osijeku, 1966.

U Državnom arhivu Mađarske u Budimpešti i *Finanz- und Hofkammerarchiv* u Beču Mažuran je pronašao sve popise Slavonije iz 1698. godine. Tu građu, koju je ispisala nekolicina pisara na nekoliko tisuća stranica, Mažuran je objavio dosljedno poštujući izvor. Prenio ga je na latinskom jeziku, kako je i pisana, imena i prezimena onako kako ih je pisar čuo i napisao. Odlučio je, za razliku od Tadije Smičiklasa, iznijeti podatke ne samo o imenima pojedinih stanovnika po naseljima, već i sve prikupljene podatke o pokretnoj i nepokretnoj imovini seljaka. To je omogućilo da, uz demografske, toponomastičke i antroponimijske analize, Mažuranov rad služi za sagledavanje imovnog stanja kmetova i graničara na tom području, za stjecanje neusporedivo točnijeg i preciznijeg uvida u ekonomske i socijalne prilike u Slavoniji neposredno nakon oslobođenja od Turaka.

Turci, koji vladaju Slavonijom oko 150 godina (duže u istočnom nego u zapadnom dijelu Slavonije), uspostavili su na granici prema Austriji (Hrvatskoj) svoju Krajinu sa požoškim i cerničkim sandžakbegom. U svim slavonskim gradovima Turci su naselili vojne posade islamske vjeroispovijesti, a u gradove je doselio i veliki broj islamskog stanovništva. Na selu, međutim, ostalo je, doduše malobrojno, starosjedilačko stanovništvo, dok su se u napuštena stara naselja polako useljavali Vlasi - stočari. U turskim se *defterima* (poreskim popisima) ističe kako se oni bave i zemljoradnjom i napasanjem ovaca, te su obvezni, kao i drugdje u Osmanskom Carstvu, plaćati porez po kući i služiti osmanskoj vojsci "kad osvane carski ferman".⁸³¹

Dok je život na osmanskoj granici u pograničnim sandžacima bio stalno opterećen velikim ratnim sukobima i povremenim upadima hrvatskih ili osmanskih krajišnika u tuđe područje (radi plijena ili vojnih akcija), dotle je ostala Slavonija živjela relativno mirnim životom, koji je obilježavala postupna promjena etničke strukture.

⁸³¹ I. Mažuran, *Popis naselja i stanovništva u Slavoniji 1698. godine*: 17-19.

Mažuran računa da je oko 1680. godine u Slavoniji bilo 736 naseljenih mjesta u kojima je živjelo 200 do 220.000 stanovnika (od čega i do 120.000 muslimana). Gradovi su bili iznimno veliki za ono vrijeme. Osijek je, smatra Mažuran, imao tada do 15.000 stanovnika, a Požega, Vukovar, Brod, Đakovo i Valpovo između 3 i 5.000 žitelja (usporedbe radi: Zagreb u tim godinama ima svega oko 3.600, a Dubrovnik oko 5.000 žitelja).⁸³²

Ratni vihor, koji je nastupio osmanskim pokušajem osvajanja Beča 1683. godine, a završio mirom 1697., donio je bitne promjene u veličini i strukturi stanovništva Slavonije. Popis iz 1698. godine omogućuje nam da sudimo o golemim promjenama koje su se dogodile između 1680. i 1698. godine. Već 1682. Slavonija je ratni tabor, duboko strateško zaleđe na kojem veliki vezir Kara Mustafa priprema golemu vojsku za pohod na Beč. Osmanska ordija (vojska) imala je oko 250.000 vojnika, od kojih je dvadesetak tisuća bilo iz Slavonije. Doživjevši strahoviti poraz pod Bečom (12.9.1683.) i, pri povlačenju, kod Parkanya (8.10. iste godine), dolazi do osjećaja bespomoćnosti slavonskih muslimana, a nade i straha kod kršćanskog stanovništva (da ih osmanska vojska u povlačenju ne pobije ili opljačka). Muslimani zato (najčešće potajno) napuštaju Slavoniju, a kršćansko stanovništvo povlači u šume, gdje nerijetko i s oružjem u ruci očekuje razvoj događaja. Od 1684. godine nadalje nastaje bespoštedni obračun s Osmanlijama i poturicama. Ustanak kršćanske raje, potaknut uhadama carske vojske, navodi muslimane na bijeg iz Slavonije, koji dobiva karakter pravog egzodusa nakon što je regularna carska vojska osvojila Viroviticu (25.7.1684.), Brezovicu i Slatinu (u srpnju i kolovozu iste godine). Godine 1686. vojska Austrije osvojila je Budim, a 1687. i Osijek, Voćin, Valpovo i Požegu (10. listopada 1687.). Između 1687. i 1696. vode se mnogobrojni bojevi na cijelom području Slavonije, s promjenjivom srećom. Napredovanja i povlačenja austrijske i osmanske

vojske u pravilu donose tada dominantnom poljoprivrednom stanovništvu rekvizicije i pljačke, silovanja i paljenje domova, s velikim posljedicama na brojnost stanovništva.⁸³³

Nakon poraza kod Slankamena (1691. godine) Turci su uvidjeli da se više neće moći održati u Slavoniji, pa muslimansko stanovništvo ubrzano seli u Bosnu i Srbiju. Nakon što su potkraj 1691. godine osvojeni Brod, Gradiška i Pakrac, Osmanlije zauvijek napuštaju Slavoniju. Od nekađanje mirne i prosperitetne pokrajine Osmanskog Carstva, kojoj se toliko divi Evlija Čelebija u svojem putopisu, nije ostalo gotovo ništa, osim seoskih zgarišta i desetina tisuća ljudi, koji su se sklonili u šume i planine ne bi li se zaštitili od

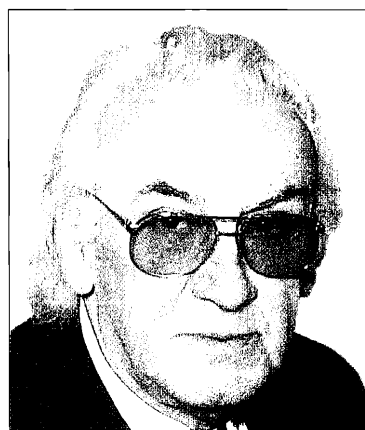

Ive Mažuran (*1928)

zulumata prolazećih vojski. Prema jednom od prvih popisa koji je provela Austrija, godine 1683. u široj okolici Osijeka, Požega i Virovitice, od dotadašnjih 522 naselja, svega je 70 bilo naseljeno. Pri sličnom popisu iz 1696., u osječkom je okrugu bilo svega 8 naseljenih sela, a čak 313 pustih. U požeškom okrugu stanje je nešto bolje, jer popisnici nalaze 131 naseljeno, a 181 pusto selo. Mažuran računa da je 1696. godine Slavoniju nastavalo svega oko 40.000 stanovnika, što je svega oko 15% stanovništva koje je Slavonija imala oko 1680. godine. "Takav demografski pad nije zabilježen

⁸³² Ibid: 24.

⁸³³ Ibid: 27-31.

nigdje u Evropi, osim za vrijeme velike epidemije kuge 1348. godine”, kaže Ive Mažuran.⁸³⁴

Ogromni demografski gubici, paradoksalno, manjim su dijelom posljedica strahovitog poraza Osmanlija kod Beča i Parkanya (gdje je živote izgubilo možda desetak tisuća Slavonaca muslimanske vjeroispovijesti). Većinu gubitaka prouzrokovale su osmanske i carske vojske (ali i ustanici), koje su žarile i palile neutvrđena mjesta kad gradove nisu mogle osvojiti. Genocid prema muslimanskom stanovništvu bio je pravilo, ali na isti se način svela i osmanska vojska. Milosti nije bilo ni za koga niti su se poštivala bilo kakva ratna pravila, tvrdi Mažuran.⁸³⁵

Iz bezbrojnih zbjegova ljudi se počinju vraćati tijekom 1692. godine. Muslimansko stanovništvo iz Slavonije najčešće kreće u Bosnu, dok se kršćansko stanovništvo vraća u stara sela. Potom dolaze i valovi kršćanskog stanovništva iz Bosne,

koje zbog počinjenih represija, ali i straha, prelazi Savu i naseljava se u slavonskim selima. Pored pojedinačnih i grupnih doseljavanja, prilikom povlačenja Eugena Savojskog od Sarajeva (1697. godine), organizirano se iz Bosne u Slavoniju naseljava nekoliko tisuća katolika i pravoslavnih.⁸³⁶

Tako dolazimo do stanja koje registrira popis iz 1698. godine. Pritom su popisnici našli 491 naselje s prisutnim življem, ali i 240 nenaseljenih sela i selišta. Godine 1698. na prostoru cijele Slavonije ima između 70.000 i 80.000 stanovnika, što je ispod trećine žiteljstva Slavonije oko 1680. godine.⁸³⁷

Popis koji je Mažuran otkrio i obznanio predstavlja dragocjeni uvid u demografsku katastrofu što se zbilja za Bečkoga rata. To je prvorazredni dokument naše povijesti kojim se mogu višestruko proširiti naša znanja o Slavoniji u tom kritičnom razdoblju. Zahvaljujući tim podacima,



Karta 6. Vlastelinstva Provincijala i njihova sjedišta 1736. godine (preneseno iz: Ive Mažuran, *Stanovništvo i vlastelinstva u Slavoniji 1736. godine*. Osijek: Zavod za znanstveni rad HAZU u Osijeku, 1993: 64).

⁸³⁴ Ibid: 40-41.

⁸³⁵ Ibid: 41.

⁸³⁶ Ibid: 41.

⁸³⁷ Ibid: 42.

lakše ćemo povijest oslobađanja Slavonije iz dominantne slike vojnih operacija pretvoriti u povijest naroda i njegovih patnji, povijest nesreće i užasnih destrukcija koje su tijekom Bečkoga rata potresale ovu našu pokrajinu.⁸³⁸

Ive Mažuran objavio je i detaljni popis Provincijala 1736. godine (karta 6). Taj popis sadrži po svakom naselju u Provincijalu ime i prezime nosioca obitelji, oznaku je li otac porodice, neke srodnike, zanimanje i temeljne gospodarske činjenice. Primjerice: "Stojan Kupinicz, otac porodice, zanatlija, oženjeni brat i sin 1, konja 2, vola 4, ovaca i koza 8, svinja 4, pčela 8 košnica, oranice 4 jutra, livade 6 kosaca, vinograda 4 motike".⁸³⁹ Ovaj izvanredni popis, pogodan za razne povijesnodemografske i druge analize, obuhvaća: 509 naselja, 14.400 domaćinstava. U njemu je popisano 12.813 očeva obitelji, 4.600 oženjene braće i sinova, 2.228 sinova s navršениh 15 godina, 558 udovica, 415 inkvilina. To stanovništvo raspolagalo je s 12.385 konja, 13.467 volova, 24.089 krava i junadi, 19.464 ovce i koze, 39.194 svinje i s 4.469 košnica pčela. Imalo je 12.590 motika vinograda, 44.943 jutra oranica, 23.913 kosca sjenokoša, 86.151 stablo šljive, 1.014 jutra šljivika i 448 vodenica mlinova.⁸⁴⁰

Igor Karaman, pak, donosi osnovne podatke o uređenju triju slavonskih županija (Virovitička, Požeška, Srijemska) u 18. stoljeću, o najkrupnijim veleposjedima (Ilok, Vukovar, Valpovo, Virovitica, Đakovo), te o najjačim veleposjednicima (grofovi Pejačevići i Jankovići).⁸⁴¹ O Valpovačkom vlastelinstvu napisao je i posebnu knjigu, donoseći u okvirima povijesno-ekonomske studije i podatke o broju stanovnika u 18. i 19.

stoljeću.⁸⁴² Početkom 19. stoljeća na tom je vlastelinstvu bilo više od 33.000 stanovnika s tri naselja preko 200 kuća (Valpovo, Petrijevc, Mihoļjac).⁸⁴³



Igor Karaman (1927-1995)

Robert Skenderović naznačava osnovne činioce koji su utjecali na demografski razvoj Slavonije u 18. stoljeću.⁸⁴⁴ Kratak ali pregledan rad o razvoju slavonskih gradova napisao je Nikola Kosanović.⁸⁴⁵ Od prvih naseobina preko urbanizacije antičkih naselja u Panoniji do razvoja urbanog života u srednjem vijeku i slavonskih naselja u vrijeme vladavine Turaka, Kosanović donosi osnovna obilježja slavonskih gradova u 18., 19. i početkom 20. stoljeća, donoseći usporedbu broja stanovnika i još neke demografske podatke. Antun Šundalić komentirao je promjene konfesionalne slike u gradovima istočne Slavonije

⁸³⁸ Vladimir Stipetić, »Predgovor.«, u: Ive Mažuran, *Popis naselja i stanovništva u Slavoniji 1698. godine*. Osijek: Zavod za znanstveni rad JAZU u Osijeku, 1988: 7-10.

⁸³⁹ I. Mažuran, *Stanovništvo i vlastelinstva*: 163.

⁸⁴⁰ Ibid: 71-76.

⁸⁴¹ Igor Karaman, »Osnovni podaci i neke napomene o slavonsko-srijemskom veleposjedu.« *Zbornik za društvene nauke Matice srpske* 20 (1958): 88-92.

⁸⁴² Igor Karaman, *Valpovačko vlastelinstvo, ekonomsko-historijska analiza*. Zagreb: JAZU, Grada za gospodarsku povijest Hrvatske, knj. 13, 1962.

⁸⁴³ Ibid: 8.

⁸⁴⁴ Robert Skenderović, »Problemi demografskog razvoja Slavonije u 18. stoljeću.«, u: *Hereditas rerum croaticarum ad honorem Mirko Valentić*. Zagreb: Hrvatski institut za povijest, 2003: 146-153.

⁸⁴⁵ Kosanović, Nikola. »Evolucija naselja u Slavoniji. Od najranijeg naseljavanja do savremenih urbanih formi (oblikovanje naselja, gravitacioni faktori i procesi).« *Osječki zbornik* 17 (1979): 153-175.

u razdoblju od 1880. do 2001. godine.⁸⁴⁶ U tom se razdoblju udio katolika povećao u Osijeku, Našicama, Đakovu i Vinkovcima, a udio pravoslavnih u Belom Manastiru i Vukovaru.⁸⁴⁷

Igor Karaman donosi pregled i strukturu slavonskih vlastelinstava od 18. do početka 20. stoljeća.⁸⁴⁸ "Slavonsko plemstvo iz razdoblja prije turske vladavine, ističe Karaman, izginulo je, izumrlo ili iselilo u ta dva teška ratna stoljeća. Tako su vodeći slojevi feudalnog društva Banske Hrvatske svoje težnje za afirmacijom na oslobodnom području Slavonije i Srijema mogli uglavnom postaviti i realizirati samo na planu javno-pravnih odnosa (tj. u pogledu državne odnosno upravno-političke pripadnosti tog teritorija Hrvatskoj), dok je obnova privatnopravnih, vlastelinskih odnosa uglavnom protekla mimo želja i interesa domaćeg plemstva" (grafikon 28).⁸⁴⁹

Spomenimo i studiju Bojana Pirca o opadanju stanovništva u Slavoniji, napisanu davne 1931. godine.⁸⁵⁰ Uz analizu nataliteta, nupcijaliteta i mortaliteta, Pirc se zalaže i za mjere protiv "novog seksulanog morala" kao uzroka opadanja radnja.⁸⁵¹

Godine 1940. Jugoslavenska akademija znanosti i umjetnosti ustanovila je novu seriju pod naslovom *Hrvatska naselja*. Prvi i jedini svezak

⁸⁴⁶ Antun Šundalić, »Demografski i politički utjecaji na konfesionalnu sliku istočne Hrvatske.« *Migracijske i etničke teme* 19/1 (2003): 29-47.

⁸⁴⁷ Ibid: 42-43.

⁸⁴⁸ Igor Karaman, »Sumarni katastar veleposjeda u Slavoniji od 18. do 20. stoljeća (S posebnim obzirom na proces geneze stranog vlastelinskog elementa u prvoj polovini 18. st.).« *Radovi Centra za organizaciju naučnoistraživačkog rada JAZU u Vinkovcima* 2 (1973): 167-212.

⁸⁴⁹ Ibid: 194.

⁸⁵⁰ Bojan Pirc, *Opadanje stanovništva u Slavoniji*. Beograd: Štamparija Centralnog higijenskog zavoda, 1931. Vidi i: Ivan Berti, »Problem nataliteta i mortaliteta te depopulacije u Slavoniji.« *Glasnik biskupija bosanske i srijemske, Đakovo*, 19 (1930): 159-161; 20 (1930): 166-168.

⁸⁵¹ B. Pirc, *Opadanje stanovništva u Slavoniji*: 74.

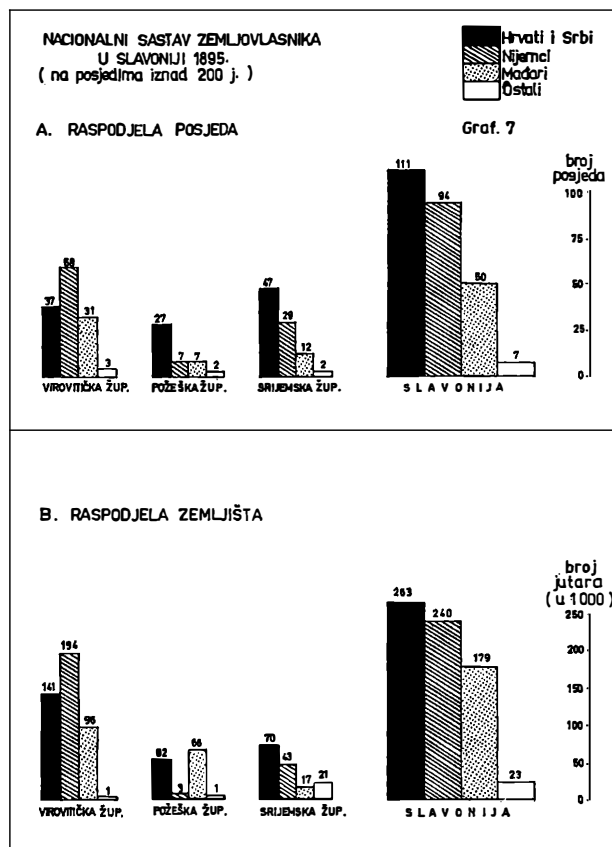

Grafikon 28. Nacionalni sastav zemljovlasnika u Slavoniji 1895. godine prema istraživanjima Igora Karamana (preneseno iz: Igor Karaman, »Sumarni katastar veleposjeda u Slavoniji od 18. do 20. stoljeća (S posebnim obzirom na proces geneze stranog vlastelinskog elementa u prvoj polovini 18. st.).« *Radovi Centra za organizaciju naučnoistraživačkog rada JAZU u Vinkovcima* 2 (1973): 186).

tiskan u toj seriji nosi naslov *Vukovska župa*.⁸⁵² U toj knjizi Stjepan Pavičić je prikazao razvoj naselja od 13. do 18. stoljeća, donoseći fragmentarne podatke o stanovništvu, pogotovo njegovom naseljavanju i migracijskim strujama.⁸⁵³ Nedavno je objavljen i rukopis Rudolfa Horvata o

⁸⁵² Stjepan Pavičić, *Vukovska župa u razvitku svoga naselja od XIII. do XVIII. stoljeća. I. dio*. Zagreb: JAZU, Hrvatska naselja, knj. 1, 1940.

⁸⁵³ Vidi i S. Pavičić, *Podrijetlo hrvatskih i srpskih naselja*: 33-102.

Srijemu.⁸⁵⁴ U toj su knjizi osnovni podaci o broju stanovnika po naseljima od najstarijih vremena do 1931. godine za područje Vinkovaca, Vukovara i Iloka,⁸⁵⁵ te za ona područja Srijema koja se danas nalaze izvan Hrvatske (od Šida do Zemunna). O gospodarskim i demografskim prilikama na Vukovarskom vlastelinstvu pisali su Stjepan Sršan,⁸⁵⁶ te Vlado Horvat,⁸⁵⁷ a pravu (povijesno)demografsku analizu Vukovar je dobio tek nakon velikog razaranja u posljednjem ratu iz pera vodeće hrvatske demografkinje Vukovarke Alice Wertheimer-Baletić.⁸⁵⁸ Godine 1680. Vukovar je imao oko 3.000 stanovnika, a nakon odlaska Osmanlija ostao je na samo 100 stanovnika (44 kuće).⁸⁵⁹ U razdoblju od 1857. do 1991. godine, a to je razdoblje koje analizira Alica Wertheimer-Baletić, Vukovar je od 7.070 narastao na

⁸⁵⁴ Rudolf Horvat, *Srijem. Naselja i stanovništvo*. Slavonski Brod: Hrvatski institut za povijest - Podružnica za povijest Slavonije, Srijema i Baranje Slavonski Brod, 2000.

⁸⁵⁵ Vidi i: Ive Mažuran, »Popis vlastelinstva Ilok - Gornji Srijem 1737. godine.« *Acta historico-oecologica Iugoslaviae* 11 (1984): 183-222.

⁸⁵⁶ Stjepan Sršan, »Popis i procjena 35 sela vukovarskog okruga iz 1722. godine.« *Anali Zavoda za znanstveni rad JAZU u Osijeku* 3 (1984): 231-263; Isti, »Pregled gospodarskog i demografskog stanja Vukovarskog vlastelinstva (1728-1736).« *Acta historico-oecologica Iugoslaviae* 13 (1986): 189-228; 15 (1988): 195-223; 16 (1989): 21-43.

⁸⁵⁷ Vlado Horvat, »Građa za povijest naselja istočne Slavonije u 18. st.: na vukovarskom vlastelinstvu.« *Anali Zavoda za znanstveni rad HAZU u Osijeku* 9 (1993): 171-186; Isti, »Prilozi za povijest naselja u istočnoj Slavoniji u 18. stoljeću (na vukovarskom vlastelinstvu).« *Anali Zavoda za znanstveni rad HAZU u Osijeku* 10 (1994): 95-105.

⁸⁵⁸ Alica Wertheimer Baletić, *Stanovništvo Vukovara i vukovarskog kraja*. Zagreb: Nakladni zavod Globus, 1993; Ista, *The Population of Vukovar and the surrounding area*. Zagreb: Nakladni zavod Globus, 1993. Vidi i: Ista, »Karakteristike naseljenosti općine Vukovar.« *Ekonomski pregled* 3-4 (1964): 157-173; Ista, »Jedno i pol stoljeće u brojčanom razvoju stanovništva Vukovara i vukovarskog kraja.« *Društvena istraživanja* 4-5 (1993): 455-478; Ista, »Demografski i etnički sastav stanovništva (poseban osvrt na vukovarsko područje).«, u: *Hrvatska - povijest sjeveroistočnog područja* (ur. Stjepan Sršan). Osijek: Povijesni arhiv u Osijeku, 1994: 94-104; Ista, »Razvoj stanovništva Vukovara (1857.-1991.).«, u: *Zbornik radova o Vukovarsko-srijemskoj županiji*. Vinkovci: Centar za znanstveni rad HAZU u Vinkovcima, 1997: 41-62.

⁸⁵⁹ A. Wertheimer Baletić, *Stanovništvo Vukovara*: 18.

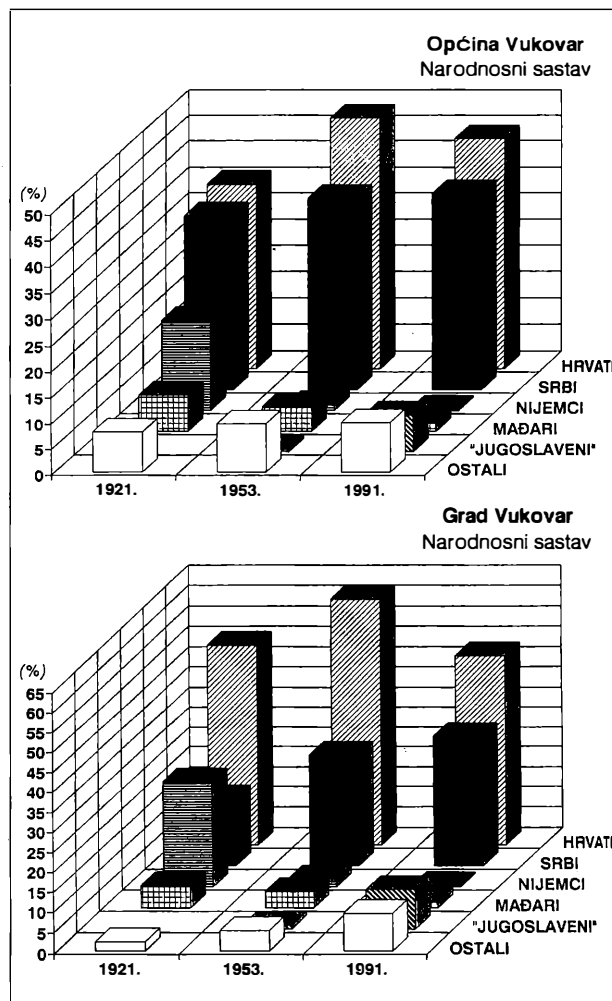

Grafikon 29. Nacionalna struktura u općini Vukovar i u gradu Vukovaru 1921., 1953. i 1991. godine prema istraživanjima Alice Wertheimer-Baletić (preneseno iz: Alica Wertheimer Baletić, *Stanovništvo Vukovara i vukovarskog kraja*. Zagreb: Nakladni zavod Globus, 1993: 176).

44.639 stanovnika.⁸⁶⁰ Uz broj stanovnika, Wertheimer-Baletić razmatra dobno-spolnu strukturu, aktivno stanovništvo, migracije, a posebnu pažnju posvetila je nacionalnoj strukturi (grafikon 29), čiju jedinu konstantu čine silovite promjene pri svakoj velikoj krizi: od dolaska pa odlaska Turaka, odseljavanja Nijemaca tijekom i nakon II. svjetskog rata pa do najnovijeg egzodusa Hrvata u ratu 1991. godine.

⁸⁶⁰ Ibid: 27.

Opsežan rad o podrijetlu stanovništva Vinkovaca i vinkovačkih sela, s težištem na prezimenima, napisao je Stjepan Pavičić.⁸⁶¹ Povijesno-geoneološku studiju o vinkovačkim šokačkim rodovima objavio je Tomo Šalić.⁸⁶² Slavko Gavrilović analizirao je vlastelinstvo Nuštar-Gaboš.⁸⁶³ O doseljavanju Ličana na područje Vinkovaca piše Ljubica Gligorević.⁸⁶⁴ Po tradicijskom obrascu Otok je obradio Josip Lovretić.⁸⁶⁵

U *Županjskom zborniku* objavljeno je više radova o stanovništvu Županje i okolnih sela. Pored studija Stjepana Pavičića o razvitku naselja županjskog područja,⁸⁶⁶ nekoliko zanimljivih radova posvećeno je najstarijim obiteljima Županje, Bošnjaka i Štitara, na temelju matičnih knjiga iz prve četvrti 18. stoljeća,⁸⁶⁷ selima Vrbanja,⁸⁶⁸ Gradište,⁸⁶⁹ Gunja,⁸⁷⁰ Sikirevci,⁸⁷¹

⁸⁶¹ Stjepan Pavičić, »Porijeklo stanovništva Vinkovačkoga kraja.« *Radovi Centra za organizaciju naučnoistraživačkog rada JAZU u Vinkovcima* 1 (1971): 149-346. Vidi i: Isti, »Razvitak naselja u vinkovačkom kraju.« *Godišnjak pododbora Matice hrvatske Vinkovci* 3 (1964): 49-65; Isti, »Razvitak Vinkovaca i hrvatskog ratarskog stanovništva na tom tlu.« *Zbornik slavonskih muzeja* 1 (1969): 35-51.

⁸⁶² Tomo Šalić, *Vinkovački šokački rodovi*. Vinkovci: Matica hrvatska, 1999.

⁸⁶³ Slavko Gavrilović, »Seljaštvo na vlastelinstvu Nuštar-Gaboš (1687-1849).« *Zbornik za društvene nauke Matice srpske*, Novi Sad, 30 (1961): 5-53.

⁸⁶⁴ Ljubica Gligorević, »Ličani doseljeni na vinkovačko područje.« *Etnološka tribina* 22 (1999): 25-35.

⁸⁶⁵ Josip Lovretić, »Otok. Narodni život i običaji.« *Zbornik za narodni život i običaje*, JAZU, 2 (1897): 91-459; 3 (1898): 26-54; 4/1 (1899): 46-112; 7/1 (1902): 57-206.

⁸⁶⁶ Stjepan Pavičić, »Razvitak naselja u županjskom području.« *Županjski zbornik* 2 (1969): 65-83; 3 (1971): 29-41; 4 (1973): 62-73.

⁸⁶⁷ Ambrozije Benković, »Najstarije obitelji Županje, Bošnjaka i Štitara.« *Županjski zbornik* 2 (1969): 92-106.

⁸⁶⁸ Mirko Pešić, »O postanku i razvoju Vrbanje i vrbanjske osnovne škole.« *Županjski zbornik* 6 (1979): 8-18.

⁸⁶⁹ Marko Kadić, »Selo Gradište, u prošlosti i danas (1971).« *Županjski zbornik* 4 (1973): 77-101.

⁸⁷⁰ Krunoslav Tkalac, »Selo Gunja u daljoj i bližoj prošlosti.« *Županjski zbornik* 3 (1971): 5-20.

⁸⁷¹ Ivan Marković, »Sikirevci - nekada. Preseljavanje stanovništva i numeracija kuća u Sikirevcima.« *Županjski zbornik* 3 (1971): 185-187; Josip Jarić, »Preseljavanje graničara.« *Županjski zbornik* 4 (1973): 154-156.

Jaruge,⁸⁷² prezimenima turskog podrijetla među starosjediocima (uključujući, uz Županju, i područje Đakova i Vinkovaca),⁸⁷³ epidemiji španjolske influence, od koje su u posljednja tri mjeseca 1918. godine u Županji umrle 64 osobe.⁸⁷⁴

Ive Mažuran posebno se bavio i istraživanjem stanovništva Osijeka, prvo najstarijom njegovom prošlošću,⁸⁷⁵ a potom i novijim razdobljem.⁸⁷⁶ Koristeći turske *deftere* Požeškog sandžaka iz 1579. godine, Mažuran je objavio podatke koji se tiču Osijeka, njegovih predgrada i 18 sela i naselja koja su činila Osječku nahiju. Sam Osijek imao je tada 345 kuća (od toga 319 muslimanskih), dok je u selima Osječke nahije bilo 460 kuća (86 muslimanskih). Vjerojatno je u tih 806 kuća bilo blizu 8.000 žitelja, koji samo centralnoj vlasti daju 3.700 dukata godišnje.⁸⁷⁷ U vremenu osmanske vladavine Osijek je izrastao u najveće gradsko, prometno i trgovačko središte na današnjem području Hrvatske, te je u doba drugog turskog pohoda na Beč imao, prema Mažuranu, oko 2.300 kuća i približno 15.000 stanovnika. Nenad Moaćanin znatno je oprezniji u procjenama broja stanovnika.⁸⁷⁸ Smatra da je krajnja granica veličine Osijeka u drugoj polovici 17. stoljeća 1.500 kuća, od kojih je nešto više

⁸⁷² Josip Jarić, »Arky - Jarki - Jaruge.« *Županjski zbornik* 2 (1969): 84-91.

⁸⁷³ Tomo Šalić, »Riječi i prezimena turskoga podrijetla kod starosjedilaca na području općina Đakovo, Vinkovci i Županja.« *Županjski zbornik* 9 (1985): 40-63.

⁸⁷⁴ Karlo Bušić-Jelić, »Sjećanja na epidemiju influence u Županji godine 1918.« *Županjski zbornik* 4 (1973): 124-128.

⁸⁷⁵ Ive Mažuran, *Srednjovjekovni Osijek. Od rimske Murse do turskog Osijeka*. Osijek: Matica Hrvatska - Pododbor Osijek, 1962; I. Mažuran, »Porezni popis: 125-166.

⁸⁷⁶ Ive Mažuran, *Najstariji zapisnik općine Osijek - Tvrđa od 1705. do 1746. godine. Uvod u historiju Osijeka XVIII. stoljeća*. Osijek: Historijski arhiv u Osijeku, 1965; Isti, *Stanovništvo Osijeka 1693. i 1703. godine*. Osijek: Historijski arhiv u Osijeku, 1974; Isti, »Osijek i osječka nahija 1579. godine.«, u: *Gunjačin zbornik*. Zagreb, 1980: 209-228; Isti, »Popis stanovništva i njegove imovine u Osijeku 1737. godine.« *Anali Zavoda za znanstveni rad u Osijeku* 2 (1982/3): 123-204.

⁸⁷⁷ Ive Mažuran, »Osijek i osječka nahija«: 209-228.

⁸⁷⁸ Nenad Moaćanin, »Osijek u turskim izvorima.« *Povijesni prilozi* 16 (1997): 33-56.

od polovice civilnih. "Otvoreno je pitanje treba li za određivanje broja duša taj broj množiti s pet ili s više", zaključuje Moačanin.⁸⁷⁹

Godine 1687. turska vojna posada i stanovništvo napustili su Osijek, pa je austrijska vojska, uglavnom Nijemci, zatekla pusti grad. Deset godina kasnije, prema prvom dotad poznatom popisu, Osijek je imao svega oko 700 građana, a s vojnom posadom brojio je oko 2.000. Novi popis iz 1702. godine govori o brzom razvitku grada: broj se kuća povećao tri puta, pa Mažuran računa da je te godine Osijek premašio (s prisutnom vojnom posadom) broj od 4.000 žitelja.

U idućih tridesetak godina Osijek je veliko gradilište: grade se mnogobrojni novi fortifikacijski objekti, zidaju nove građanske kuće u Tvrdi i drugdje, dolaze novi doseljenici. Popis iz 1737. godine, koji je Mažuran pronašao u *Dvorskom arhivu* u Beču i objavio ga, daje mogućnost da se sagleda veliki porast stanovništva u tih 35 godina (između 1702. i 1737. godine), te struktura tog stanovništva po narodnosti, ali i po imovini i drugim socijalnim obilježjima. Prema tim podacima, Osijek je 1737. godine imao 1.043 kuće i oko 6.000 stanovnika. S tako brojnim stanovništvom i razvijenom privredom Osijek je u to doba najveći grad u Hrvatskoj.

Za načelnikovanja Antuna Stojanovića od 1868. do 1869. godine prodan je u Osijeku gradski arhiv. Tom su prilikom uništeni svi spisi do 1809. godine, kada je Osijek proglašen slobodnim i kraljevskim gradom. "Ovaj vandalski postupak ondašnje uprave grada predstavlja danas nesavladive poteškoće istraživaču prošlosti Osijeka", navodi Ive Mažuran. Stoga svaki novopronađeni izvor pruža nove šanse u rekonstrukciji izgubljenog. Jedan od takvih izvora je i u Budimpešti pronađen Passardijev popis stanovništva i njegovih obaveza u Osijeku iz siječnja 1753. godine, koji je objavio Ivan Erceg.⁸⁸⁰

⁸⁷⁹ Ibid: 56.

⁸⁸⁰ Ivan Erceg, »Passardijev popis stanovništva i njegovih obaveza u Osijeku.« *Acta historico-oeconomica Iugoslaviae* 8 (1981): 109-166. Vidi i: Isti, »Presjek kroz imovno stanje i obaveze stanovnika Osijeka.« *Zbornik Historijskog instituta JAZU u Zagrebu* 7 (1974): 29-60.

Veći broj radova o povijesti i stanovništvu Osijeka napisao je Stjepan Sršan.⁸⁸¹ U jednom od njih donio je, uz nekoliko popisa, i prijepis osječkih matičnih knjiga u razdoblju od 1693. do 1703. godine.⁸⁸²



Stjepan Sršan (*1941)

Pojedine teme iz povijesti stanovništva Osijeka obradili su Josip Bösendorfer,⁸⁸³ Kamil Firinger,⁸⁸⁴ Nikola Kosanović⁸⁸⁵ i Sonja Gačina,⁸⁸⁶ a novija

⁸⁸¹ Stjepan Sršan, »Popis grada Osijeka 1828. godine.« *Anali Zavoda za znanstveni rad JAZU u Osijeku* 4 (1985): 133-154; Isti, »Popis domaćinstava Gornjeg i Donjeg Osijeka 1762. godine, njihovog zemljišta i podavanja.« *Anali Zavoda za znanstveni rad JAZU u Osijeku* 5 (1986/7): 7-31; Isti, »Obrtnici u Osijeku u 18. st. i njihovo značenje.« *Osječki zbornik* 18-19 (1987): 141-154; Isti, »Stanovništvo Osijeka i njegovo ekonomsko stanje 1828. godine.« *Acta historico-oeconomica Iugoslaviae* 17 (1990): 33-117; Isti, *Osječki ljetopisi (1686.-1945.)*. Osijek: Sveučilište Josipa Jurja Strossmayera u Osijeku i Povijesni arhiv u Osijeku, 1993; Isti, »Stanovništvo i ulice grada Osijeka 1874. godine.« *Glasnik Arhiva Slavonije i Baranje* (1995).

⁸⁸² Stjepan Sršan, *Stanovništvo Osijeka 1693-1703. Liber baptizatorum, copulatorum et mortuorum Essekini ab anno 1693. usque ad 1703.* Osijek: Historijski arhiv u Osijeku, 1974.

⁸⁸³ Josip Bösendorfer, »Kolonija Čiprovčana u Osijeku.« *Narodna starina* 29 (1934): 213-221.

⁸⁸⁴ K. Firinger, »Popis poreznih obveznika: 233-242; Isti, »Popis osječkog pučanstva iz god 1814.« *Osječki zbornik* 2-3 (1948): 277-278.

⁸⁸⁵ Nikola Kosanović, »Osječki cehovi i cehovski spomenički predmeti.« *Osječki zbornik* 14-15 (1973-1975): 243-275. (donosi strukturu po zanimanjima od 1698. do 1703. godine).

⁸⁸⁶ Sonja Gačina, »Obnova katastra od 1899. do 1902. godine i popis vlasnika katastarskih čestica u gradu Osijeku.« *Osječki zbornik* 22-23 (1997): 129-202.

demografska kretanja istraživale su Zlata Živaković-Kerže⁸⁸⁷ i Alica Wertheimer-Baletić.⁸⁸⁸ O Daljskom vlastelinstvu u 18. i 19. stoljeću dvije



Josip Bösendorfer (1876-1957)



Zlata Živaković-Kerže (*1953)

⁸⁸⁷ Zlata Živaković-Kerže, *Urbanizacija i promet grada Osijeka na prijelazu stoljeća (1868.-1918.)*. Osijek: Društvo za hrvatsku povjesnicu Osijek, 1996; Ibid, »Multietničke značajke demografskih kretanja Osijeka i okolice na prijelazu iz 19. u 20. stoljeće.« *Časopis za suvremenu povijest* 33/2 (2001): 475-494.

⁸⁸⁸ Alica Wertheimer-Baletić, »Stanovništvo Osijeka i osječkoga kraja 1948.-1991.« *Anali Zavoda za znanstveni i umjetnički rad HAZU u Osijeku* 12 (1996): 9-35; Ista, »Stanovništvo Osijeka.«, u: *Od turskog do suvremenog Osijeka*. Osijek: Zavod za znanstveni rad HAZU u Osijeku i Školska knjiga, 1996: 403-412.

studije napisao je Slavko Gavrilović.⁸⁸⁹

Sjeverni i sjeverozapadni dio Slavonije prilično je slabo istražen. Fragmentarne podatke o



Kamilo Firingler (1893-1984)

stanovništvu Virovitice u vrijeme osmanske vladavine sadrži rad Ive Mažurana.⁸⁹⁰ Novija demografska kretanja u Virovitici istražila je skupina geografa,⁸⁹¹ u Belišću Vladimir Stipetić,⁸⁹² a u Baranji Alica Wertheimer-Baletić⁸⁹³ i Mladen

⁸⁸⁹ Slavko Gavrilović, »Daljsko vlastelinstvo Karlovačke mitropolije u XVIII stoljeću.« *Zbornik za društvene nauke Matice srpske*, Novi Sad, 46 (1967): 21-63; Isti, »Daljsko vlastelinstvo Karlovačke mitropolije (od kraja XVIII stoljeća do revolucije 1848-49).« *Zbornik za društvene nauke Matice srpske*, Novi Sad, 47 (1967): 5-38.

⁸⁹⁰ Ive Mažuran, »Virovitica pod Turcima.« *Osječki zbornik* 5 (1956): 121-132.

⁸⁹¹ Ivan Crkvenčić i Dragutin Feletar. »Neka obilježja suvremenih demografskih kretanja u općini Virovitica.«, u: *Virovitički zbornik 1234-1984*. Virovitica: JAZU, 1986: 633-647; Ivan Crkvenčić, Stjepan Đeri, Dragutin Feletar, Adolf Malić, Zdenka Mikulčić-Drakulić, Miljenko Počkal, Josip Riđanović i Milan Sivački, »Geografski aspekti društveno-ekonomske transformacije općine Virovitica.« *Geografski glasnik* 47 (1985): 9-46.

⁸⁹² Vladimir Stipetić, »Utjecaj "Belišća" na stvaranje urbane aglomeracije Belišće.«, u: *Zbornik radova "Kombinat Belišće" kao činilac privrednog razvoja*. Osijek: Centar za znanstveni rad JAZU, 1980: 23-31.

⁸⁹³ Alica Wertheimer-Baletić, »Demografski razvoj Slavonije i Baranje.« u: *Treći znanstveni Sabor Slavonije i Baranje*, 1. Osijek: Zavod za znanstveni rad JAZU u Osijeku, 1983: 90-104; Ista, »Stanovništvo Baranje u razdoblju 1857-1981. godine.« u: *Tri stoljeća Belja*. Osijek: JAZU, 1986: 65-88.

Klemenčić.⁸⁹⁴ O etničkim promjenama u Baranji piše Andrija Bognar.⁸⁹⁵ Zdenka Šimončić-Bobetko analizirala je proces kolonizacije na područje Baranje, Donjeg Miholjca i Virovitice u razdoblju između dva svjetska rata.⁸⁹⁶

Podatke o stanovništvu Našica donosi Danica Pinterović u sklopu studije o povijesti Našica.⁸⁹⁷ Zdenko Samaržija je na temelju matičnih knjiga računao natalitet i mortalitet Koške u 18. stoljeću, te prosječni ljudski vijek. Na temelju činjenice da je u koškanskim domaćinstvima živjelo u prosjeku manje od 9 osoba zaključuje da u Koški nije bilo seljačkih kućnih zadruga.⁸⁹⁸

O Đakovu i okolici također je napisano nekoliko studija zanimljivih za povijest stanovništva (Stjepan Sršan,⁸⁹⁹ Mirko Marković,⁹⁰⁰ Zdenka Šimončić-Bobetko,⁹⁰¹), a demografski pristup

⁸⁹⁴ Mladen Klemenčić, »Baranja, povijesno-geografski pregled.« *Studia ethnologica Croatica* 4/2 (1996): 19-25; II izdanje: 4 (1996): 15-21.

⁸⁹⁵ Andrija Bognar, »Razvoj etničke strukture Baranje.«, u: *Političko-geografska i demografska pitanja Hrvatske*. Zagreb: Savez geografskih društava Hrvatske, 1991: 293-315.

⁸⁹⁶ Zdenka Šimončić-Bobetko, »Agrarna reforma i kolonizacija na području Virovitice u međuratnom razdoblju.« *Zbornik Centra za društvena istraživanja Slavonije i Baranje* 21/1 (1984): 177-203; Ista, »Agrarna reforma i kolonizacija na području Baranje u međuratnom razdoblju (1919-1941 godine).«, u: *Tri stoljeća Belja*. Osijek: Zavod za znanstveni rad JAZU, 1986: 257-265; Ista, »Agrarna reforma i kolonizacija na veleposjedu Donji Miholjac 1919-1941. godine.« *Časopis za suvremenu povijest* 20/1-2 (1988): 55-71.

⁸⁹⁷ Danica Pinterović, »Povijest Našica (povodom iskanja 1953. i 1954. godine).« *Osječki zbornik* 4 (1954): 51-68.

⁸⁹⁸ Zdenko Samaržija, »Demografske procjene Koške u drugoj polovici XVIII. stoljeća.« *Scrinia slavonsica* 1 (2001): 124-136.

⁸⁹⁹ Stjepan Sršan. »Popis Đakovačkog veleposjeda 1757. godine.« *Acta historico-oeconomica Iugoslaviae* 16 (1989): 125-152.

⁹⁰⁰ Mirko Marković, »Selo Gorjani kraj Đakova. Razvoj naselja i kretanje stanovništva (Društvenogeografska promatranja).« *Zbornik za narodni život i običaje*, JAZU, 46 (1975): 145-252; Ista, »Selo Tomašanci kraj Đakova. Prilog poznavanju naseljavanja i narodne starine.« *Zbornik za narodni život i običaje*, JAZU, 47 (1977): 5-125.

⁹⁰¹ Zdenka Šimončić-Bobetko, »Agrarne promjene u Đakovštini 1918.-1941. godine.« *Povijesni prilozi Instituta za suvremenu povijest* 10 (1991): 219-247.

došao je do izražaja u radovima Alice Wertheimer-Baletić.⁹⁰²

Osnovne podatke o stanovništvu pojedinih naselja brodske i gradiške kraja u razdoblju od 1698. do 1991. godine sadrži knjiga Andrije Zirduma.⁹⁰³ Luka Lukić obradio je po tradicijskom obrascu Varoš,⁹⁰⁴ a Ivo Rubić po geografskom Slavonski (i Bosanski) Brod.⁹⁰⁵ O novijim demografskim kretanjima u Slavanskom Brodu piše Božena Vranješ-Šoljan.⁹⁰⁶

Dosta podataka o stanovništvu Cernika objavio je Julije Jančula u knjizi o povijesti Cernika.⁹⁰⁷ Jančula piše o naseljima, o migracijama, bolestima i pomoru, o postanku Nove Gradiške i sl., te objavljuje poimenični popis cerničke župe po naseljima 1760. godine, s ukupnim brojem ukućana (i drugim podacima koje sadrži *Stanje duša*),⁹⁰⁸ a potom i još nekoliko kasnijih popisa Cernika i cerničke župe iz druge polovice 18. i 19. stoljeća.⁹⁰⁹ O stanovništvu Cernika značajnu studiju napisala je Jasna Čapo-Žmegač, proširivši krug istraživanih tema i metoda. U knjizi o vlastelinstvu Cernik⁹¹⁰ u fokusu istraživanja je

⁹⁰² Alica Wertheimer-Baletić, »Razvoj stanovništva dakovackog kraja i njegove dinamičke odrednice.« *Rad HAZU* 471 (1995): 91-115.

⁹⁰³ Andrija Zirdum, *Počeci naselja i stanovništvo brodske i gradiške kraja 1698.-1991.* Slavonski Brod: Hrvatski institut za povijest - Podružnica za povijest Slavonije, Srijema i Baranje Slavonski Brod, 2001.

⁹⁰⁴ Luka Lukić, »Varoš. Narodni život i običaji.« *Zbornik za narodni život i običaje*, JAZU, 24 (1919): 32-238; 25/1 (1921): 105-176; 25/2 (1924): 255-349; 26/1 (1926): 102-138.

⁹⁰⁵ Ivo Rubić, »Slavonski i Bosanski Brod.« *Zbornik za narodni život i običaje*, JAZU, 36 (1953): 5-110.

⁹⁰⁶ Božena Vranješ-Šoljan, »Brod potkraj 19. i na početku 20. stoljeća.«, u: *Zbornik Slavonski Brod 1244.-1994.* Slavonski Brod, 2000: 251-263.

⁹⁰⁷ Julije Jančula, *Povijest Cernika i cernička samostanska kronika.* Slavonska Požega: vlastita naklada, (1980).

⁹⁰⁸ Ibid: 208-225. O novijim kretanjima u Novoj Gradiški vidi: Alica Wertheimer-Baletić, »Demografske karakteristike općine Nova Gradiška u poslijeratnom razdoblju.« *Novogradiški zbornik* 1 (1986): 139-151.

⁹⁰⁹ J. Jančula, *Povijest Cernika*: 225-296.

⁹¹⁰ Jasna Čapo, *Vlastelinstvo Cernik.* Zagreb: Institut za etnologiju i folkloristiku, 1991.

kućanstvo, koje promatra i u kontekstu gospodarske djelatnosti i u kontekstu demografskih procesa. Dokazuje korelaciju između veličine kućanstva



Jasna Čapo-Žmegač (*1961)

i količine zemljišta, kao i korelaciju između veličine kućanstva i tipa gospodarske djelatnosti. Time zapravo dokazuje izravnu lančanu reakciju gospodarskih i demografskih čimbenika: veličina kućanstva ovisi o tipu gospodarske djelatnosti, a kontrola diobe kućanstva (tj. kontrola veličine kućanstva), kao demografski čimbenik, utječe na razvoj gospodarske djelatnosti.⁹¹¹

U demografskoj analizi vlastelinstva Cernik Jasna Čapo razlučuje dvije skupine naselja - zapadna i istočna - koja pokazuju različita demografska obilježja. U zapadnim naseljima je "povećana veličina kućanstava, razvijena složenija struktura kućanstva i povećano zemljište po kućanstvu i ukućanima". U istočnim naseljima je obrnuto. Autorica smatra da su se u zapadnim naseljima seljaci bolje prilagođavali demografskim trendovima nego u istočnim, gdje "vjerojatno nije bilo namjerne kontrole nataliteta".⁹¹² U svom drugom radu, »Socio-Historical Analysis of a Croatian Village«, Jasna Čapo na primjeru Cernika analizira utjecaje gospodarskih i demografskih čimbenika na kratkoročna kolebanja

nataliteta, mortaliteta i nupcijaliteta.⁹¹³ Nalazeći "da je u Cerniku postojala snažna preventiva putem namjerne kontrole nataliteta, ali i putem povećanoga mortaliteta", zaključuje: "Životni su procesi u Cerniku manje-više neosjetljivi na egzogene čimbenike. Promjene su mortaliteta slučajne i utječu na nupcijalitet i na nastajanje kućanstava neovisno od gospodarskih uvjeta. Nupcijalitet nadalje utječe na natalitet, što je jedini demografski čimbenik u neposrednoj vezi s vanjskim uvjetima. Tako su demografski procesi u velikoj mjeri određeni kulturnim i društvenim, a u manjoj mjeri gospodarskim, ekološkim i biološkim čimbenicima."⁹¹⁴

Fragmentarne, ali vrlo važne podatke o stanovništvu Požege sadrže radovi Juraja Čuka (o požeškom plemstvu do polovice 14. stoljeća),⁹¹⁵ Julija Kempfa,⁹¹⁶ Igora Karamana,⁹¹⁷ Ive Mažurana,⁹¹⁸ Mirka Markovića,⁹¹⁹ Filipa Potrebice,⁹²⁰

⁹¹³ Jasna Čapo, »Socio-Historical Analysis of a Croatian Village« *Narodna umjetnost* 25/2 (1988): 221-244.

⁹¹⁴ Ibid: 244.

⁹¹⁵ Juraj Čuk, »Požeško plemstvo i požeška županija od doba prvih sačuvanih imena i naziva do polovice četrnaestoga vijeka.« *Rad JAZU* 229 (1924): 49-100; II, 231 (1925): 38-101.

⁹¹⁶ Julije Kempf, *Požega - zemljopisne bilješke iz okoline i prilozi za povijest slob. i kralj. grada Požege i Požeške županije*. Požega, 1910.

⁹¹⁷ Igor Karaman, »Požega i Požeška kotlina od oslobođenja ispod turske vlasti do 1848. god.«, u: *Požega 1227-1977*. Slavonska Požega: Skupština Općine Slavonska Požega, 1977: 199-207.

⁹¹⁸ Ive Mažuran, »Požega i Požeška kotlina za turske vladavine.«, u: *Požega 1227-1977*. Slavonska Požega: Skupština Općine Slavonska Požega, 1977: 161-198 (katastarski popisi od 16. stoljeća, broj stanovnika, broj vjernika).

⁹¹⁹ Mirko Marković, »Seoska naselja Požeške doline.« *Zbornik za narodni život i običaje*, JAZU, 49 (1983): 373-388.

⁹²⁰ Filip Potrebica, *Požeška županija za revolucije 1848-1849*. Zagreb: Sveučilište u Zagrebu, Centar za povijesne znanosti, Odjel za hrvatsku povijest, 1984; Filip Potrebica, *Obrti u gradu Požegi i Požeškoj kotlini*. Slavonska Požega: Udruženje samostalnih privrednika, ugostitelja i prijevoznika Slav. Požega, 1985; Filip Potrebica, »Razvoj građanskog svijeta u Požegi i Požeškoj županiji u 18. stoljeću.«, u: *Internationales Kulturhistorisches Symposium Mogesdorf, 1988*. Zagreb, 1995: 111-129.

⁹¹¹ Ibid: 197-199.

⁹¹² Ibid: 176-177.

a za razdoblje osmanske vladavine Nenada Moačanina⁹²¹ i Fazilete Cviko-Hafizović.⁹²² No, stanovništvom se najviše bavio Josip Buturac⁹²³



Josip Buturac (1905-1993)

i u novije vrijeme Robert Skenderović.⁹²⁴

Prema procjeni Josipa Buturca, Požega je prije pada u osmanske ruke 1537. godine imala oko

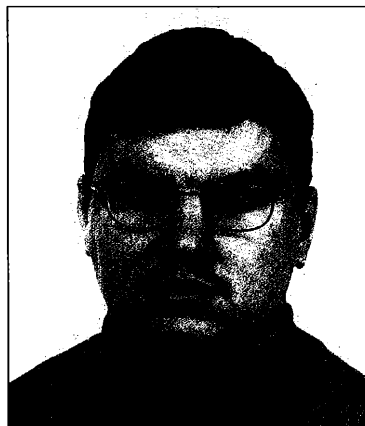

Robert Skenderović (*1972)

⁹²¹ Nenad Moačanin, »Vlasi u Požeškom sandžaku 1545-81.«, u: *Vojna krajina. Povijesni pregled - historiografija - rasprave*. Zagreb: Sveučilišna naklada Liber i Centar za povijesne znanosti Sveučilišta u Zagrebu - Odjel za hrvatsku povijest, 1984: 193-198; Isti, *Požega i Požeština u sklopu Osmanlijskog carstva*. Jastrebarsko, 1997; drugo izdanje 2003; Isti, »Katolici u Požeštini za turske vladavine.«, u: *Zbornik radova fra Luka Ibrišimović i njegovo doba*. Jastrebarsko, 2001: 77-83.

⁹²² Fazileta Cviko, »O Požegi u XVI. stoljeću na osnovi osmanskih katastarskih popisa.«, u: *Peti Znanstveni sabor Slavonije i Baranje: zbornik radova, Vinkovci, 22. i 23. listopada 1987. sv. 1*. Osijek: Zavod za znanstveni rad JAZU u Osijeku, 1991: 88-100; Fazileta Cviko-Hafizović, »Grad Požega kao sjedište Požeškog sandžaka - urbani i privredni razvoj u 16. stoljeću.« *Povijesni prilozi Instituta za suvremenu povijest* 13 (1994): 27-76 (u radu se uz broj domaćinstava govori o etničkom i konfesionalnom sastavu, socijalnoj strukturi, zanatima i duhovnim osobama). Vidi i: Fazileta Hafizović, »Širenje islama u požeškom i pakračkom sandžaku.« *Prilozi za orijentalnu filologiju* 41 (1991): 75-82; Ista, »Vakufi u Požeškom i Pakračkom sandžaku u periodu osmanske vlasti.« *Prilozi za orijentalnu filologiju* 49 (1999): 231-251.

⁹²³ Josip Buturac, »Prastanovnici u Požeškoj okolici.« *Požeški zbornik* 1, Slavenska Požega, (1962): 283-291; Isti, »Naseljavanje grada Požege 1691-1900.« *Požeški zbornik*, Slavenska Požega, 2 (1966): 102-108; Isti, »Stanovništvo Požege i okolice 1700-1950.« *Zbornik za narodni život i običaje*, JAZU, 43 (1967): 205-594; Isti, »O naseljavanju požeške okolice.« *Požeški zbornik*, Slavenska-Požega, 4 (1974): 69-81; Isti, »Kretanje stanovništva u selu Djedina Rijeka kod Slav. Požege (tokom stoljeća).« *Acta historico-oeconomica Iugoslaviae* 16 (1989): 45-78.

2.000 stanovnika.⁹²⁵ Iako za razdoblje osmanske vlasti postoje sačuvani *defteri*, procjene broja stanovnika se razilaze, jer ne postoji sigurnost oko broja ukućana koji bi se trebao primijeniti na poznati broj kuća. Mažuran procjenjuje da je u vrijeme najvećeg uspona Osmanlija Požega imala između 3.500 i 4.000 stanovnika. Tu procjenu prihvaća i Filip Potrebica.⁹²⁶ Moačaninova istraživanja na temelju *deftera* ukazuju i na moguću veći broj stanovnika (546 domaćinstava 1561., a preko 1.000 kuća u 17. stoljeću).⁹²⁷ Procjene koje se temelje na kršćanskim izvorima znatno su veće. Stjepan Pavičić tako, na temelju izvješća bosanskog biskupa Nikole Olovčića da u Požegi ima 3.000 kuća (od toga 200 katoličkih),

⁹²⁴ Robert Skenderović, »Struktura obitelji u selima Požeštine tijekom 18. stoljeća.« *Scrinia slavonica* 1 (2001): 109-123; Isti, *Stanovništvo Požege 1699.-1781. prema matičnim knjigama*. Zagreb: Sveučilište u Zagrebu, Filozofski fakultet, Odsjek za povijest, magistarski rad, 2002; Isti, »Analiza razvoja imenske formule u gradu Požegi i okolnim selima tijekom 18. stoljeća na temelju matičnih knjiga.« *Scrinia slavonica* 2 (2002): 261-276; Isti, »Kuga u Požegi i Požeškoj kotlini.« *Scrinia slavonica* 3 (2003): 157-170.

⁹²⁵ J. Buturac, »Stanovništvo Požege«: 217.

⁹²⁶ F. Potrebica, »Razvoj građanskog svijeta u Požegi«: 112.

⁹²⁷ N. Moačanin, *Požega*: 48, 89-90.

procjenjuje da je grad krajem 17. stoljeća imao oko 15.000 muslimana i oko 1.000 katolika,⁹²⁸ a tu procjenu prihvaća i Josip Buturac.⁹²⁹ Prema prvom popisu nakon oslobođenja od Osmanlija (iz 1688. godine), Požega ima 574 kuća i 1806 stanovnika.⁹³⁰

Robert Skenderović analizirao je kretanje stanovništva u Požegi od 1699. do 1781. godine, bazirajući svoj rad na matičnim knjigama i genealoškoj metodi. Na kraju tog razdoblja, 1781. godine Požega ima 1.958 stanovnika.⁹³¹ Uz broj stanovnika i prirodno kretanje (grafikon 30), smjerove migracija i strukturu obitelji, Skenderović promatra i razvoj imenske formule, etničku strukturu, te prijelaze muslimana i pravoslavnih na katoličku vjeru.

O stanovništvu stare župe Grđevo (Veliki Zdenči, Grubišno Polje) pisao je Stjepan Pavičić.⁹³²

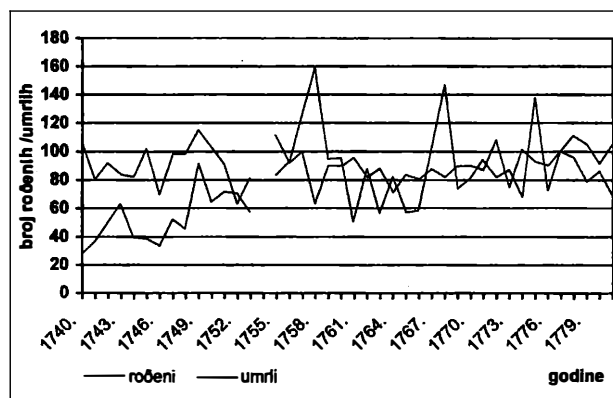

Grafikon 30. Prirodno kretanje stanovništva u gradu Požegi prema istraživanjima Roberta Skenderovića (preneseno iz: Robert Skenderović, *Stanovništvo Požege 1699.-1781. prema matičnim knjigama*. Zagreb: Sveučilište u Zagrebu, Filozofski fakultet, Odsjek za povijest, magistarski rad, 2002: 109).

Kretanje stanovništva u Novskoj od 1857. godine nadalje geografskim pristupom obradila je skupina autora.⁹³³ O Španovici (Novo Selo) kod Pakraca piše Tonči Erjavec.⁹³⁴

Banija, Kordun i Lika

Banija, Kordun i Lika najslabije su istražena područja Hrvatske, promatrano s povijesnodemografskog aspekta. Spomenute sinteze o Vojnoj krajini (Valentić, Roksandić, Buczynsky) najveći su doprinos poznavanju tamošnjeg stanovništva. One ponekad ulaze i u suptilne analize nekih fenomena u stanovništvu (primjerice invalidnost kod Roksandića), no to su ipak poglavito povijesne studije u kojima su istraživači pokazali zavidan afinitet prema problemu stanovništva i analizirali glavne demografske pokazatelje.

Ivan Erceg istražio je stanovništvo u Karlovačkom generalatu između 1768. i 1789. godine.⁹³⁵ U 4 regimente (ličkoj, otočkoj, ogulinskoj i slunjskoj), u vremenskom intervalu između 1768. i 1789., stanovništvo se povećalo za 9,9%, odnosno 4‰ godišnje. Budući da je ovo područje imalo 9.356 km² (što je 16,5% površine Hrvatske), to su podaci o gustoći stanovništva iznimno značajni za ocjenu broja žitelja. Posebno je važno vidjeti da je krajiška kuća imala mnogo više žitelja nego dom u drugim područjima civilne Hrvatske, a da je veličina naselja bila konstantna. Nađeni podaci govore da je na tom području 53% stanovništva bilo pravoslavne vjeroispovijesti, a 47% katoličke. Godine 1774. 17,5% muškaraca je u efektivnoj vojnoj službi, a 1789. čak već 27,8%. Gotovo 9% svih žena u bračnoj dobi su

⁹²⁸ S. Pavičić, *Podrijetlo hrvatskih i srpskih naselja*: 240.

⁹²⁹ J. Buturac, »Stanovništvo Požege«: 217.

⁹³⁰ F. Potrebica, »Razvoj građanskog svijeta u Požegi«: 113.

⁹³¹ R. Skenderović, *Stanovništvo Požege*: 11.

⁹³² Stjepan Pavičić, »Razvitak stanovništva na području stare župe Grđeva u Slovjenjskoj zemlji.« *Zbornik za narodni život i običaje*, JAZU, 45 (1971): 605-614.

⁹³³ Ivan Crkvenčić, Dragutin Feletar, Vladimir Kolesarić, Adolf Malić i Branko Špehar, »Geografske osnove suvremenog razvoja općine Novska.« *Sociologija sela* 25/95-98 (1987): 73-95.

⁹³⁴ Tonči Erjavec, *Španovica. Kronika nastajanja i nestajanja*. Zagreb, 1992.

⁹³⁵ Ivan Erceg, »Pregled stanovništva tokom dva decenija (1768-1789) u Karlovačkom generalatu (Hrv. vojna krajina).« *Acta historico-oeconomica Iugoslaviae* 12 (1985): 153-166.

udovice. Muškaraca ima pri svakom popisu više nego žena (za 7-8%)! Ni je jasno što je tome razlog: veću smrtnost žena teško je objasniti, kad su muškarci vojnici u ratu. Možda je to ipak indikacija slabosti popisa!?

Sumarne podatke o broju stanovnika grada Karlovca u drugoj polovici 18. stoljeća sadrži rad Igora Karamana.⁹³⁶ Tradicijskim obrascem *Zbornika za narodni život i običaje*, obrađena su područja Karlovačkog kotara,⁹³⁷ Vivodine,⁹³⁸ Prigorja (okolica Jastrebarskog)⁹³⁹ i Siska.⁹⁴⁰

Nešto veća pažnja posvećena je Žumberku. Prva skupina vlaških uskoka doselila je u Žumberak iz Bosne (dolina Une) 1530. godine.⁹⁴¹ Do kraja 16. stoljeća pristiglo je još nekoliko uskočkih skupina, a kasnije pristižu i uskoci s područja Cetine, kontinentalne Dalmacije, zapadne Hercegovine i Like, a poslije 1617. i iz Senja.⁹⁴² Nada Hranilović analizira Žumberčane kao subetničku hrvatsku skupinu koju obilježava "čvrsta povezanost za svoje uskočko porijeklo (koje se danas

doimlje kao mit), grkokatoličanstvo i veoma sačuvanu tradiciju".⁹⁴³ Donosi i pregled broja stanovnika žumberačkog okruga 1835. godine (6.995, od toga 4.440 grkokatolika ili 63,75%) i razmatra proces depopulacije do 1971. godine.⁹⁴⁴ Geografskim pristupom stanovništvo Žumberačke gore u razdoblju od 1880. do 1953., a potom i do 2001. godine analizirao je Ivan Crkvenčić.⁹⁴⁵



Ivan Crkvenčić (*1923)

⁹³⁶ Igor Karaman, »Stanovništvo i magistrat grada Karlovca potkraj XVIII st. (1785-87).« *Historijski zbornik* 16 (1963): 217-224.

⁹³⁷ Rudolf Strohal, »Karlovački kotar od XV. do XIX. vijeka.« *Zbornik za narodni život i običaje*, JAZU, 30/2 (1936): 65-144.

⁹³⁸ Rudolf Strohal, »Vivodina.« *Zbornik za narodni život i običaje*, JAZU, 30/1 (1935): 221-226.

⁹³⁹ Vatroslav Rožić, »Prigorje. Narodni život i običaji.« *Zbornik za narodni život i običaje*, JAZU, 12/1 (1907): 49-134; 12/2 (1907): 161-297; 13/1 (1908): 16-112.

⁹⁴⁰ Josip Buturac, »Sisačka gospoštija u prvoj polovici XIX stoljeća.« *Arhivski vjesnik* 3 (1960): 289-350.

⁹⁴¹ Milko Predović, »Kratki pregled povijesti Žumberka.« *Žumberački kalendar* (1965): 51-82, posebno 54-55. Vidi i: Marko Šuklje, »Izseljevanje in doseljevanje v Žumberak.« *Geografski vestnik*, Ljubljana 12-13 (1937): 170-183; Milko Predović, »Uvod u proučavanje žumberačkih rodova.« *Žumberački kalendar* (1967): 88-95; Isti, »Žumberački rod Hranilovića.« *Žumberački kalendar* (1968): 71-171; Drago Roksanđić i Ivan Obradović, »O popisu žumberačkih uskoka iz 1551. godine.«, u: *Vojne krajine u jugoslovenskim zemljama u novom veku do Karlovačkog mira 1699*, ur. Vasa Čubrilović. Beograd: SANU, 1989: 125-146.

⁹⁴² Nada Hranilović, »Žumberčani - subetnička grupa u Hrvata.« *Migracijske teme* 6/4 (1990): 593-612, posebno 596.

Razvoju i strukturi stanovništva na Baniji (1688-1751) jedno je poglavlje knjige posvetio Vojin Dabić.⁹⁴⁶ Osim broja stanovnika, njegovu pažnju zaokuplja naseljavanje krajeva između Kupe i Une, iseljavanje Krajišnika u Srijem, Slavoniju i Bosnu, te etnička struktura stanovništva.

U knjizi bogatoj informacijama o povijesti grada Petrinje u razdoblju od 1240. do 1992. godine, Ivica Golec donosi i vrijedne demografske pokazatelje iz raznih razdoblja (broj stanovnika,

⁹⁴³ Ibid: 593.

⁹⁴⁴ Ibid: 601-608.

⁹⁴⁵ Ivan Crkvenčić, »Kretanje broja stanovnika Žumberačke gore kao odraz ekonomsko-geografskih prilika.« *Geografski glasnik* 21 (1959): 35-65; Isti, »Žumberačka Gora - Transformation from a Refuge to an Exodus Zone.« *Migracijske i etničke teme* 18/4 (2002): 289-306.

⁹⁴⁶ Vojin S. Dabić, *Banska krajina 1688-1751. Prilog istoriji srpskog i hrvatskog naroda i krajiškog uređenja u Baniji*. Beograd-Zagreb: Istorijski institut u Beogradu i "Prosvjeta" - radna organizacija za izdavačku djelatnost, Zagreb, 1984: 48-71.

obrti, prezimena itd.).⁹⁴⁷ Uz Petrinju,⁹⁴⁸ nekoliko je radova napisano o Glini⁹⁴⁹ i okolnim naseljima,⁹⁵⁰ te o Slunju.⁹⁵¹

Kata Jainčerova, sestra Stjepana Radića, po tradicijskom obrascu svog drugog brata Antuna, obradila je rodno selo Trebarjevo.⁹⁵² Kratku analizu demografskog razvoja Siska u drugoj polovici 19. i početkom 20. stoljeća, u razdoblju u kojem se Sisak od naselja gospoštije zagrebačkog Kaptola (veličine oko 1.000 stanovnika sredinom 19. stoljeća) preobrazio u gradsko naselje s preko 7.500 1910. godine) napravila je Božena Vranješ-Šoljan.⁹⁵³

Demografsko stanje 1810/1. godine u Plašćanskoj eparhiji (Plaški kod Ogulina), u vrijeme

⁹⁴⁷ Ivica Golec, *Povijest grada Petrinje (1240-1592-1992)*. Zagreb: Matica hrvatska Petrinja i Školska knjiga Zagreb, 1993. Vidi i: Isti, »Stanovništvo vojnog komuniteta Petrinje i njegova socijalno-vjerska struktura.«, u: *Hereditas rerum croaticarum ad honorem Mirko Valentić*. Zagreb: Hrvatski institut za povijest, 2003: 154-162.

⁹⁴⁸ Jadranka Čačić-Kumpes i Ivica Nejašmić. »Promjene etničke strukture Petrinje: demografski i sociološki aspekti.« *Migracijske teme* 7/2 (1991): 127-148.

⁹⁴⁹ U zborniku *Glina - Gliniski kraj kroz stoljeća* (ur. Drago Roksandić i Mira Kolar-Dimitrijević). Zagreb: Skupština općine Glina i Institut za hrvatsku povijest Sveučilišta u Zagrebu, 1988: Mirko Valentić, »Stanovništvo Glinke pukovnije 1846.-1869.«; Drago Roksandić, »Između imaginacije i realnosti. Prva banska regimenta u prvoj polovini 19. stoljeća.«: 45-57; Alica Wertheimer-Baletić, »Stanovništvo općine Glina.«: 425-431.

⁹⁵⁰ Mladen Klemenčić i Danijel Orešić. »Promjene etničkog sastava stanovništva općina Dvor, Glina, Kostajnica, Vojnić i Vrginmost.«, u: *Političko-geografska i demografska pitanja Hrvatske*. Zagreb: Savez geografskih društava Hrvatske, 1991: 257-291.

⁹⁵¹ Svetozar Livada, »Seljaštvo kotara Slunj između dva rata.« *Sociologija sela* 20/77-78 (1982): 195-207; Drago Roksandić, »Kordunska "Slunjska ploča" - Prostor na granicama, migracije bez kraja.«, u: Milan Mesić i suradnici, *Vanjske migracije i društveni razvitak*. Zagreb: Institut za migracije i narodnosti Sveučilišta u Zagrebu, 1991: 62-77.

⁹⁵² Kata Jainčerova, »Trebarjevo. Narodni život i običaji.« *Zbornik za narodni život i običaje*, JAZU, 3 (1898): 55-139; 6 (1901): 187-248.

⁹⁵³ Božena Vranješ-Šoljan, »Demografske značajke grada Siska na prijelazu stoljeća.« *Radovi Zavoda za hrvatsku povijest* 27 (1994): 245-254.

Francuza, paralelno su analizirali Ivan Erceg⁹⁵⁴ i Drago Roksandić.⁹⁵⁵ Ta je eparhija (rasprostranjena na području 6 regimenti - Lička, Otočka, Ogulinska, Slunjska, 1. Banska i 2. Banska) imala ukupno 171.755 pravoslavnih stanovnika. Prosječni broj ukućana kretao se od 6,06 do 9,87 u Banskim regimentama, do čak 23,15 u Slunjskoj regimenti.⁹⁵⁶

Od 1884. do 1889. godine u akademijinoj seriji *Monumenta spectantia historiam Slavorum meridionalium* tiskani su *Spomenici Hrvatske krajine*, koje je u tri knjige prikupio i uredio Radoslav Lopašić.⁹⁵⁷ U tim se knjigama nalazi dobra građa iz koje se može pratiti razvoj naselja u vrijeme vladavine Osmanlija i kasnije, u 18. stoljeću. Analizirajući, uz druga dostupna vrela, i popise koje donosi Lopašić, Stjepan Pavičić objavio je opsežnu monografiju o seobama i naseljima u Lici.⁹⁵⁸ Pavičić utvrđuje nekoliko promjena stanovništva u samo 200 godina: bijeg starosjedilačkog stanovništva uslijed turskog nadiranja, zatim nakon potpunog turskog poraza 1689. kada su se mnogi muslimani i drugi turski doseljenici raselili, a doselili novi iz susjednih krajeva.⁹⁵⁹ Uz objašnjenje povijesnih kretanja i migracija, težište stavlja na identifikaciju prezimena i broja članova u raznim popisima od kraja 17. pa sve do 20. stoljeća.

⁹⁵⁴ Ivan Erceg, »Francuzi u Vojnoj krajini: prilog poznavanju materijalnog i demografskog stanja u Plašćanskoj eparhiji (1810/11).« *Acta historico-oeconomica Iugoslaviae* 15 (1988): 135-164.

⁹⁵⁵ Drago Roksandić, »Vjernici i sveštenstvo Plašćanske eparhije u 1810. godini.« *Zbornik radova o povijesti i kulturi srpskog naroda u Socijalističkoj Republici Hrvatskoj* 1 (1988): 119-136. Vidi i: Isti, »Djeca i roditelji: povodom objavljivanja 'Knjige krštenih (parohije) Sv. oca Nikolaja u Rijeci 1781-1860'«. *Artefakti* 3 (1996).

⁹⁵⁶ I. Erceg, »Francuzi u Vojnoj krajini«: 141.

⁹⁵⁷ *Spomenici hrvatske Krajine, I*. Zagreb: JAZU, Monumenta spectantia historiam Slavorum meridionalium 15, sakupio i uredio Radoslav Lopašić, 1884; *II*, 16, 1885; *III*, 17, 1889.

⁹⁵⁸ Stjepan Pavičić, *Seobe i naselja u Lici*. Zagreb: Zbornik za narodni život i običaje, JAZU, knj. 41, 1962.

⁹⁵⁹ Ibid: 5.

Mirjana Polić-Bobić objavila je dva izvješ-taja na španjolskom jeziku iz 1560. godine, koja svjedoče o naseljavanju turskih obitelji u Liku i Krbavu.⁹⁶⁰

“Novo” stanje, nakon Bečkog rata, predočuju nam Karl Kaser, Hannes Grandits i Siegfried Gruber objavljivanjem *Popisa Like i Krbave 1712. godine*.⁹⁶¹ Lički distrikt ima tada 27.898 stanovnika, a prosječna veličina obitelji nadmašuje 11 osoba. Uz detaljni popis, Kaser, Grandits i Gruber izvukli su i temeljne podatke po naseljima o broju stanovnika, o broju obitelji i prosječnoj veličini obitelji, o broju obitelji sa zemljišnim posjedom i bezemljaških obitelji, te o prosječnoj veličini posjeda u Ličkom distriktu.⁹⁶²

Stanovništvo Like od 1857. do 1971. godine analizirali su Branko Kesić, Gordana Lukić i Vladimir Stipetić.⁹⁶³ Razvojem stanovništva Plitvica poslije 1890. godine bavio se Mladen Friganović,⁹⁶⁴ a Dane Pejnović pokušao je analizom promjena narodnosnog sastava u razdoblju od 1857. do 1991. godine objasniti uzroke etničkog čišćenja koje je početkom 1990-ih godina provedeno na širem prostoru Nacionalnog parka

Plitvička jezera.⁹⁶⁵ Zaključuje kako je taj prostor kroz dugo vremensko razdoblje izrazito mješovit uz stabilne omjere dviju najjačih narodnosnih skupina, koji su jedino u kratkom razdoblju II. svjetskog rata i neposrednog poraća bili narušeni. Autor smatra da je ekstremne manifestacije šovinizma u ovom prostoru moguće objasniti razlozima i uzrocima izvan tog područja.⁹⁶⁶ Pejnović se bavio i drugim procesima u stanovništvu Like u posljednjih stoljeće i pol (deagrarizacija).⁹⁶⁷ O stanovništvu sela Krbavice, koje je 1880. godine imalo 1.448, a 83 godine kasnije svega 320 stanovnika, piše Nikola Rapajić.⁹⁶⁸

Godine 2003., u izdanju *Prosvjete*, tiskano je nekoliko vrijednih knjiga, koje stvaraju infrastrukturu za buduća povijesnodemografska istraživanja zapadne Hrvatske. Uz već spomenuti popis Like i Krbave 1712. godine (Karl Kaser i suradnici), prevedena je knjiga Andrè Blanca *La Croatie occidentale*, tiskana u Francuskoj davne 1957. godine, u kojoj ima dosta podataka o stanovništvu zapadne Hrvatske (migracije, agrarna struktura, zadruga, iseljavanje itd.).⁹⁶⁹ Objavljena je i opsežna bibliografija o zapadnoj Hrvatskoj (oko 6.000 bibliografskih jedinica) koju je priredio Marko Šarić.⁹⁷⁰

⁹⁶⁰ Mirjana Polić-Bobić, »Dva izvještaja o naseljavanju muslimana u Liku i Krbavu.« *Radovi Zavoda za hrvatsku povijest* 24 (1991): 207-210.

⁹⁶¹ Karl Kaser, Hannes Grandits i Siegfried Gruber, *Popis Like i Krbave 1712. godine. Obitelj, zemljišni posjed i etničnost u jugozapadnoj Hrvatskoj*. Zagreb: Srpsko kulturno društvo Prosvjeta, 2003.

⁹⁶² Ibid: 18-42. Vidi i komentar Drage Roksandića o značenju tog popisa: »Ljudi i prostori Like i Krbave 1712. godine: “*Conscriptio terrenorum et hominum beeder Graffschafften Lika vnd Corbavia*” (1712.).«, u: Karl Kaser, Hannes Grandits i Siegfried Gruber, *Popis Like i Krbave 1712. godine. Obitelj, zemljišni posjed i etničnost u jugozapadnoj Hrvatskoj*. Zagreb: Srpsko kulturno društvo Prosvjeta, 2003: 393-419; Isti, *Triplex Confinium*. Zagreb: Barbat, 2003: 104-114.

⁹⁶³ Branko Kesić, Gordana Lukić i Vladimir Stipetić, »Kretanje stanovništva i životnih događaja u Lici od 1857. do 1971. godine.« *Zbornik Historijskog arhiva u Karlovcu* 5 (1973): 493-504.

⁹⁶⁴ Mladen Friganović, »Stanovništvo i naselja nacionalnog parka Plitvice.« *Geografski glasnik* 40 (1978): 111-132.

⁹⁶⁵ Dane Pejnović, »Razvoj naseljenosti i promjene narodnosnog sastava u Plitvičkoj regiji.« *Geografski glasnik* 54 (1992): 75-97. Vidi i: Isti, »Promjene etničke strukture istočne Like.«, u: *Političko-geografska i demografska pitanja Hrvatske*. Zagreb: Savez geografskih društava Hrvatske, 1991: 217-256.

⁹⁶⁶ D. Pejnović, »Razvoj naseljenosti«: 94-95.

⁹⁶⁷ Dane Pejnović, »Socijalno prestrukturiranje poljoprivrednog stanovništva Like kao pokazatelj deagrarizacije.« *Geografski glasnik* 40 (1978): 89-109.

⁹⁶⁸ Nikola Rapajić, »Krbavica (fragmenti iz historijsko-sociološke studije o ličkom selu).« *Sociologija sela* 2/3 (1964): 24-36.

⁹⁶⁹ Andrè Blanc, *La Croatie occidentale. Étude de géographie humaine*. Paris: Institut d' études slaves de l'Université de Paris, 1957; Isti, *Zapadna Hrvatska. Studija iz humane geografije*. Zagreb: Prosvjeta, 2003.

⁹⁷⁰ Marko Šarić, *Zapadna Hrvatska. Prilozi za bibliografiju*. Zagreb: Prosvjeta, 2003.

Rijeka, Primorje i Gorski kotar

O stanovništvu Rijeke po tradicijskom obrascu pisao je Rudolf Strohal.⁹⁷¹ Albino Senčić napisao je nekoliko radova o matičnim knjigama Rijeke,⁹⁷² Kastva, Voloskog⁹⁷³ i Klane.⁹⁷⁴ Popis riječkih vinograda 1775. objavio je Darinko Munić.⁹⁷⁵

Rijeka je, prema istraživanjima Nikole Stražičića, 1777. godine imala 5.132, a 1850. godine 12.712 stanovnika.⁹⁷⁶ Osnovne podatke o stanovništvu Rijeke i Trsata od druge polovice 19. stoljeća do 1918. godine donosi Igor Karaman.⁹⁷⁷ U tom se razdoblju broj stanovnika Rijeke (bez Sušaka) učeterostručio - na 49.806 stanovnika 1910. godine. Taj prirast ostvaren je naseljavanjem (najvećim dijelom iz hrvatskog i slovenskog susjedstva), pa je već 1890. godine manje od polovice stanovnika (49,4%) Rijeke bilo rođeno u Rijeci.⁹⁷⁸ Danijel Patafta analizira procese koji su se događali u Rijeci neposredno nakon I. svjetskog rata, a koji su doveli do toga da je 1925. godine udio Talijana u Rijeci iznosio 79,1% (prema 46,94% 1910. godine), a udio Hrvata 10,8% (prema 31,71% 1910. godine).⁹⁷⁹ Rijeku je u svoje

⁹⁷¹ Rudolf Strohal, »Iz stare Rijeke.« *Zbornik za narodni život i običaje*, JAZU, 20/2 (1915): 294-301.

⁹⁷² Albino Senčić, »Riječke matične knjige.« *Sveti Vid*, Rijeka, 5 (2000): 67-83.

⁹⁷³ Albino Senčić, »Matične knjige Kastva.« *Zbornik Kastavštine* 7 (1999): 165-176; Isti, *Matične knjige Voloskog*, Volosko, 1995 (šapirografirano).

⁹⁷⁴ Albino Senčić, »Matične knjige Klane.« *Zbornik Društva za povjesnicu Klana* 3 (1997): 83-95.

⁹⁷⁵ Darinko Munić, »Riječki vinogradi 1775. godine.« *Vjesnik Historijskih arhiva u Rijeci i Pazinu* 29 (1987): 235-272.

⁹⁷⁶ Nikola Stražičić, »Prilog poznavanju demografskog razvoja grada Rijeke tijekom posljednja tri stoljeća.« *Rijeka* 1 (1994): 107-138.

⁹⁷⁷ Igor Karaman, »Razvoj stanovništva i privrede u urbanom sustavu grada Rijeke od revolucije 1848/49. do raspada Habsburške Monarhije 1918.« *Historijski zbornik* 39 (1986): 79-130.

⁹⁷⁸ Ibid: 92, 128.

⁹⁷⁹ Danijel Patafta, »Promjene u nacionalnoj strukturi stanovništva grada Rijeke od 1918. do 1924. godine.« *Časopis za suvremenu povijest*: u tisku.

istraživanje uključila i Božena Vranješ-Šoljan, no o tome smo već govorili.⁹⁸⁰

Ante Škrobonja je izabrao četiri godine u prvoj polovici 19. stoljeća (1816., 1822., 1835. i 1848.), za koje postoje podaci o broju stanovnika, i u tim godinama je, na temelju matičnih knjiga, računao natalitet i mortalitet, analizirao mjesečnu distribuciju rađanja⁹⁸¹ i umiranja, dob umrlih i uzroke smrti.⁹⁸²

Već 1889. godine Matko Laginja je napisao knjigu o Kastvu, u kojoj donosi podatke o svim selima Kastavštine, o prostornoj veličini, o broju stanovnika i broju kuća, putovima i zanimanjima, te o prezimenima.⁹⁸³ Kasnije Kastavštinu istražuju Oleg Mandić,⁹⁸⁴ Milan Marjanović⁹⁸⁵ i posebno

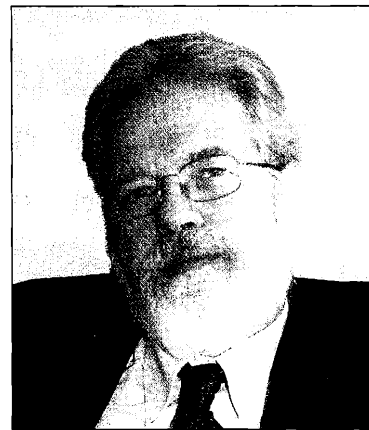

Darinko Munić (*1942)

⁹⁸⁰ B. Vranješ-Šoljan, *Stanovništvo gradova*: 89-91.

⁹⁸¹ Na tom se uzorku mjesečna distribucija rađanja pokazuje različitom u odnosu na ostale hrvatske krajeve. Za konačnu ocjenu tog fenomena trebalo bi proširiti istraživački uzorak.

⁹⁸² Ante Škrobonja, »Neka obilježja nataliteta i mortaliteta u Rijeci tijekom prve polovice 19. stoljeća.« *Vjesnik Državnog arhiva u Rijeci* 41-42 (2000): 369-384. O Dubrovčanima u Rijeci vidi: Irvin Lukežić, »O Dubrovčanima u Rijeci do početka XX. stoljeća.« *Dubrovački horizonti* 42 (2003): 18-32.

⁹⁸³ Matko Laginja, *Kastav. Grad i občina*. Trst, 1889. Pretiskano u: *Zbornik Kastavštine* 1 (1978): 55-88.

⁹⁸⁴ Oleg Mandić, »Kastav i Kastavština u srednjem i novom vijeku.« *Zbornik Kastavštine* 1 (1978): 23-38.

⁹⁸⁵ Milan Marjanović, »Kastav.« *Zbornik Kastavštine* 2 (1981): 27-54.

Darinko Munić, koji u više svojih radova donosi demografski zanimljive podatke o Kastvu (broj stanovnika, popis kućedomaćina 1723. godine, prezimena).⁹⁸⁶ Vinko Tadejević je, demogeografskim pristupom, obradio stanovništvo Klane u razdoblju od 1857. godine nadalje.⁹⁸⁷

Igor Karaman objavio je i građu o komorskoj gosposštiji Čabar (1787-1798), u kojoj su vrijedni podaci o broju kuća i obitelji, ukupnom broju stanovnika po naseljima i spolnoj strukturi.⁹⁸⁸

Ivan Erceg je donio podatke o broju stanovnika, dobnoj, spolnoj, vjerskoj i socijalnoj strukturi Karlobaga,⁹⁸⁹ Senja, Bakra, Rijeke i Trsta 1775. godine.⁹⁹⁰ Objavio je poimenični popis na Bathyanyjevu i Komorskom veleposjedu u Gorskom kotaru (1779/85),⁹⁹¹ te *Jozefinski katastar grada*

Rijeke i njegove uže okolice (1785/87).⁹⁹²

Veći broj parcijalnih studija o stanovništvu Senja i velebitske padine objavljen je u *Senjskom zborniku* - o migracijskim strujanjima prije i poslije turskog prodora (posebno o naseljavanju Bunjevaca Krmpočana),⁹⁹³ o razvoju Senja u okvirima Vojne krajine,⁹⁹⁴ povijesno-urbanističkom razvoju,⁹⁹⁵ zdravstvenim prilikama,⁹⁹⁶ potresima u Senju,⁹⁹⁷ te o vezama Senja i Krka.⁹⁹⁸

Hrvoje Salopek istražio je stare rodove Ogulinsko-Modruške udoline.⁹⁹⁹ Koristeći, uz ostale izvore, i matične knjige od prve polovice 18. stoljeća nadalje, donio je podatke o kretanju stanovništva, te posebno o iseljavanju. Novija migracijska strujanja u Županiji primorsko-goranskoj i u Gorskom kotaru analizirao je Ivan

⁹⁸⁶ Darinko Munić, *Prezimana kastavskih obitelji i pojedina iz 1723. godine*. Kastav: Turističko društvo Kastav, 1990; Isti, *Kastav u srednjem vijeku* (drugo dopunjeno izdanje). Rijeka: ICR, Biblioteka Fluminensia, 8, 1998; Isti, »Quaderne od bira, od straxe, od vina, od xita, jagniaz i kozlich.« *Časopis za suvremenu povijest* 33/1 (2001): 169-174; Isti, *Kastav od najstarijih vremena do suvremenih dana*. Kastav: Zbornik Kastavštine, 10, 2002; Isti, »Prezimana Dukić i Ronjga te prvi spomen Viškova, odnosno Sv. Mateja.« *Ivan Matejić Ronjgov*, Viškovo, Ronjgi 6 (2002): 55-67.

⁹⁸⁷ Vinko Tadejević, »Agrarne promjene na području Klane u posljednjih stotinjak godina.« *Zbornik Društva za povjesnicu Klana* 1 (1995): 115-126.

⁹⁸⁸ Igor Karaman, »Komorska gosposštija Čabar 1787-1798.« *Historijski zbornik* 11-12 (1958-1959): 259-282.

⁹⁸⁹ O Karlobagu vidi i: Miroslav Granić, »Struktura stanovništva Karlobaga u 18. i 19. stoljeću.«, u: *Vojna krajina. Povijesni pregled - historiografija - rasprave*. Zagreb: Sveučilišna naklada Liber i Centar za povijesne znanosti Sveučilišta u Zagrebu - Odjel za hrvatsku povijest, 1984: 312-315.

⁹⁹⁰ Ivan Erceg, »Nosioći obrta, pomorstva i trgovine u gradovima Karlobag, Senj, Bakar, Rijeka i Trst (1775).« *Acta historico-oekonomica Iugoslaviae* 3 (1976): 7-42. Vidi i: Isti, »Neki ekonomski momenti iz života Trsta, Senja i Karlobaga.« *Ljetopis JAZU* 70 (1964): 283-298; Isti, »Prilog uvođenju općehrvatskog urbara (1774).« *Acta historico-oekonomica Iugoslaviae* 18 (1991): 75-89.

⁹⁹¹ Ivan Erceg, »Zemljouživaoci, selišno zemljište, kmet-ska podavanja (ili feud. renta) dvaju veleposjeda u Gorskom kotaru (2. pol. 18. st.).« *Acta historico-oekonomica Iugoslaviae* 13 (1986): 1-46. Vidi i: Isti, »Gospodarski izvori pučanstva Vinodola, Gorskog kotara i Rijeke u 18. stoljeću.« *Jadranski zbornik* 7 (1969): 59-102.

⁹⁹² Ivan Erceg, *Jozefinski katastar grada Rijeke i njegove uže okolice (1785/87)*, 1. Zagreb: Školska knjiga, 1998.

⁹⁹³ Pavle Rogić, »Naseljenost velebitske primorske padine kroz historiju.« *Senjski zbornik* 1 (1965): 35-68; Stjepan Pavičić, »Prilozi nepoznatoj prošlosti grada Senja i okolice.« *Senjski zbornik* 2 (1966): 309-382; Isti, »Senj u svojem naselnom i društvenom razvitku od 10. stoljeća do Turskog prodora. Raseljavanje staroga stanovništva iz Senja i okolice, nastanjivanje uskoka i njihovo djelovanje.« *Senjski zbornik* 3 (1967-1968): 324-373; Stjepan Pavičić i Ante Glavičić, »Naseljavanje Bunjevaca Krmpočana u senjskoj planini i primorju u prvoj polovici XII. stoljeća.« *Senjski zbornik* 10-11 (1984): 151-155; Dragutin Pavličević, »Seobe Vlaha Krmpočana u XVII stoljeću.«, u: *Vojne krajine u jugoslavenskim zemljama u novom veku do Karlovačkog mira 1699*, ur. Vasa Čubrilović. Beograd: SANU, 1989: 147-168.

⁹⁹⁴ Mirko Valentić, »Razvitak Senja u okviru hrvatsko-slavonske Vojne krajine.« *Senjski zbornik* 1 (1965): 69-93.

⁹⁹⁵ Melita Viličić, »Povijesno-urbanistički razvoj Senja.« *Senjski zbornik* 1 (1965): 94-110.

⁹⁹⁶ Lavoslav Glesinger, »Povijest zdravstva u Senju.« *Senjski zbornik* 3 (1967-1968): 222-255; Asta Đapić-Tomljanović, »Podaci o zdravstvenom stanju stanovništva općine Senj od 1870-1900.« *Senjski zbornik* 9 (1981-1982): 399-402.

⁹⁹⁷ Srećko Božičević, »Potresi u Senju.« *Senjski zbornik* 3 (1967-1968): 256-261.

⁹⁹⁸ Mihovil Bolonić, »Veze grada Senja i otoka Krka.« *Senjski zbornik* 9 (1981-1982): 149-162.

⁹⁹⁹ Hrvoje Salopek, *Stari rodovi Ogulinsko-Modruške udoline*. Zagreb: Matica hrvatska - Ogulin, Centar za kulturu - Ogulin i Hrvatska matica iseljenika - Zagreb, 1999, (2. izdanje, 2000).

Lajić.¹⁰⁰⁰ Podatke o stanovništvu Mrkopaljskog kraja sadrži rad Štefanije Crnić,¹⁰⁰¹ a o stanovništvu Dubrava i Ponikava (Ogulin) rad Đura Zatezala.¹⁰⁰²

ISTRA I KVARNER

Veliki projekt skupljanja narodnog blaga i običaja, koji se tradicijskim pristupom odvijao oko akademijina *Odbora za narodni život i običaje*, obuhvatio je i Istru u radovima Rudolfa Strohalo o Boljunu,¹⁰⁰³ Veprincu¹⁰⁰⁴ i Mošćenicama.¹⁰⁰⁵ Sja jna povijesnodemografska studija Bernarda Benussija o stanovništvu Kopra, objavljena daleke 1910. godine, u kojoj je detaljno analiziran broj stanovnika u Koprju, identificirane i kvantificirane posljedice velikih epidemija, done-sene serije rođenih, vjenčanih i umrlih po petgodištima u razdoblju od 1632. do 1905. godine,¹⁰⁰⁶ kao da je nametnula temu povijesti stanovništva u vrh znanstvenog interesa. Nakon II. svjetskog rata Istra je, zahvaljujući nekolicini istraživača postala jednim od najistraženijih hrvatskih područja. Već 1964. godine objavljena je povijesnodemografska analiza istarskog naselja Brseč, iz pera Fedora Mikiča. Toj ćemo se studiji još

¹⁰⁰⁰ Ivan Lajić, *Demografski razvitak Županije primorsko-goranske*. Rijeka: Zavod za razvoj, prostorno planiranje i zaštitu čovjekova okoliša u Rijeci, 1996; Isti, »Mehaničko kretanje stanovništva u demografskom razvitku Gorskog kotara.« *Mi-gracijske teme* 15/4 (1999): 501-513.

¹⁰⁰¹ Štefanija Crnić, »Mrkopaljski kraj.« *Geografski glasnik* 24 (1962): 67-81.

¹⁰⁰² Đuro Zatezalo, »Iz prošlosti Dubrava i Ponikava do 1918. godine.«, u: *Općina Gornje Dubrave. Radovi iz dalje prošlosti i narodnooslobodilačke borbe*. Karlov: z. Historijski arhiv u Karlovcu, Zbornik 16, 1987: 11-100.

¹⁰⁰³ Rudolf Strohal, »Mjesto Boljun u Istri koncem 16. i početkom 17. vijeka.« *Zbornik za narodni život i običaje*, JAZU, 23 (1918): 215-231.

¹⁰⁰⁴ Rudolf Strohal, »Veprinac.« *Zbornik za narodni život i običaje*, JAZU, 27/1 (1929): 137-150.

¹⁰⁰⁵ Rudolf Strohal, »Mošćenice.« *Zbornik za narodni život i običaje*, JAZU, 29/2 (1934): 148-160.

¹⁰⁰⁶ Bernardo Benussi, »Frammento demografico.«, u: *Miscellanea di studi in onore di Attilio Hortis, II*. Trieste: Stabilimento artistico tipografico G. Caprin, 1910.

vratiti. Nakon Mikiča javlja se Miroslav Bertoša, čija je golema istraživačka energija utrošena na istraživanje istarske povijesti, a posebno njegova stanovništva. Paralelno s Bertošom, kretanje stanovništva Istre istraživao je i povjesničar gospodarstva Ivan Erceg, a u novije vrijeme više studija objavili su i drugi istraživači (Jakov Jelinčić, Marino Budicin, Egidio Ivetic, Slaven Bertoša i drugi).

Središnja figura povijesnodemografskih istraživanja u Istri svakako je Miroslav Bertoša. U velikom broju svojih radova obradio je arhivske izvore za gospodarsku i demografsku povijest, pa je teško izabrati radove koji bi najbolje predstavili domete njegovih istraživanja.¹⁰⁰⁷ Bertoša je svoju pažnju posebno koncentrirao na naseljavanje Istre,¹⁰⁰⁸ kao i na teorijsku analizu etničkih odnosa i kolonizacije na području Istre.¹⁰⁰⁹ Posebno bismo naglasili njegov pleoda je za interdisciplinarnim istraživanjima kao "najvećoj perspektivi historiografskih istraživanja", koja bi pružila

¹⁰⁰⁷ Jedan takav izbor je knjiga: Miroslav Bertoša, *Izazovi povijesnog zanata. Lokalna povijest i sveopći modeli*. Zagreb: Antibarbarus, 2002.

¹⁰⁰⁸ Miroslav Bertoša, »Etnička struktura Pule od 1613. do 1797. s posebnim osvrtom na smjer doseljavanja njezina stanovništva.« *Vjesnik Historijskih arhiva u Rijeci i Pazinu* 15 (1970): 51-130; 16 (1971): 51-89; Isti, »Prinos proučavanju etničke strukture i kolonizacije Mletačke Istre u XVI. i XVII. stoljeću.« *Susreti na dragom kamenu* (Zbornik radova posvećen akademiku Miji Mirkoviću), Pula, 4 (1972): 192-206; Isti, »Hajdučka epizoda naseljavanja Puljštine (1671-1675). Prilog problematici organizirane kolonizacije mletačke Istre.« *Jadranski zbornik* 8 (1973): 105-160; Isti, »Osvrt na etničke i demografske prilike u Istri u XV. i XVI. stoljeću.« *Bulletin Razreda za likovne umjetnosti JAZU*, serija III, 1/1 (1977): 89-99; Isti, »Gospodarsko stanje u Istri nakon uskočkog rata.« *Historijski zbornik* 29-30 (1976-1977): 209-223; Isti, »Provveditori sopra beni inculti. Un tentativo di insediamento di Bolognesi nella Polesana (1560-1567).« *Atti* 10 (1979-1980): 157-213; Isti, »Un episodio della colonizzazione organizzata dell'Istria veneta: gli aiduchi a Pola e nel Polese.« *Atti* 11 (1980-1981): 295-359.

¹⁰⁰⁹ Miroslav Bertoša, »Model "pobijedenih" ili historiografija kao "ancilla politicae", između prošlosti i perspektive (Etnički odnosi i kolonizacija u svjetlu historiografsko-publicističkoga razmatranja talijanskog i hrvatskog kulturnog kruga).« *Problemi sjevernog Jadrana* 4 (1982): 35-81. Vidi i: Isti,

jasnije spoznaje o etničkim prilikama u proteklim stoljećima i ukazala na mogućnost i potrebu zajedničkog života izgrađenog na nezamućenoj slici tradicije, bez prešućivanja, negiranja, brisanja ili mitologiziranja ičije povijesti ili kulture. Miroslav Bertoša, živeći i djelujući u Puli, na gra-



Miroslav Bertoša (*1938)

ničnom području koje je Italija toliko svojatala,¹⁰¹⁰ bori se za "istinsku convivenzu u etnički miješanim područjima", koja će biti "moguća, ako nestane straha (odnosno ako se stvore uvjeti da se takav strah i ne pojavi) da će jedna strana biti asimilirana ili nadvladana".¹⁰¹¹ Kritičko preispitivanje naslijeđa građanske, romantične ali

»Migracije i antagonističke grupe: Starosjedinci i doseljenici između sukoba i suživota (Određnice istarskog "modela" od XVI. do XVIII. stoljeća).« *Jugoslavenski istorijski časopis* 23/3-4 (1988): 7-26; Isti, »I "travagli" di una convivenza difficile: "habitantii vecchi" e "habitantii novi" nell' Istria veneta dal XVI al XVIII secolo.«, u: *Popoli e culture in Istria: interazioni e scambi*. Trieste: Atti del Convegno di Muggia, 20-21 novembre 1987. Serie Quaderni V, Circolo di Cultura Istro-Veneta "Istria", 1989: 25-36; Isti, »Istarski pabirci o kolonizaciji, etnocentrizmu, integraciji i dezintegraciji (XVI-XVIII. st.).« *Gazophylacium - Časopis za znanost, umjetnost, gospodarstvo i politiku* 1/3-4 (1994): 195-202.

¹⁰¹⁰ Vidi primjerice Bertošin rad o Koprovaninu Carlu Francescu Combiju (1827-1884), čije su ideje "zbog prilika u drugoj polovici XIX i u tijeku XX stoljeća, nadživjele svojeg autora i zadržale se do danas." (Miroslav Bertoša, »Pogledi Carla Combija na povijest Istre i etnički sastav njezina pučanstva.« *Časopis za suvremenu povijest* 6/3 (1974): 25-37).

¹⁰¹¹ M. Bertoša, »Model "pobijedenih"«: 80.

nenaučne historiografije Bertoša provodi nenametljivo, bez suvišnog polemiziranja s tim naslijeđem. Za njegov pristup govore činjenice - ono što je izvan toga ne može više opstati.¹⁰¹²

Bertoša je sam dao primjer u knjizi *Jedna zemlja, jedan rat. Istra 1615-1618.*, prikazujući "uskočki rat" 1615-1618. godine s velikim brojem žrtava.¹⁰¹³ Počelo je sukobima Venecije i uskoka; uskoci su (radi održanja gole egzistencije) bili prisiljeni pljačkati seljake u mletačkoj Istri; nastavilo se ratom između Austrije (koja drži Trst i Pazinsku markgrofoviju) i Venecije. U tom ratu, koji traje tri godine, pale se seljačke kuće, ubijaju ne samo muškarci, već i žene i najač. U "pljačkaškoj gerili", koju potiču obje strane, došlo je do "katastrofalnog uništenja istarskog gospodarstva", pri čemu je u području oko austrijsko-mletačke granice bilo "ubijeno 30-50% žiteljstva, odvedeno, zaklano ili uništeno 90-99,5% stoke, porušeno ili spaljeno 60-90% kuća i napušteno 90-98% zemljišnih površina, koje su se dotad obrađivale". Istarsko se stanovništvo između 1601. i 1625. godine smanjilo, prema Bertošinu grafikonu, za oko trećinu.¹⁰¹⁴ Literarno snažno Bertoša kaže "četiri jahača kobne istarske *Apokalipse* sedamnaestoga stoljeća izgazila svojim žestokim i nemilosrdnim kopitima čitav

¹⁰¹² Slovenski povjesničar Stanko Jug u svojoj je knjizi *Turski napadi na Kranjsko in Primorsko do prve tretjine 18. stoletja* (Ljubljana, 1943), procijenio da su turske akindžije i martolozi, prilikom provala u Istru i Sloveniju između 1470. i 1510. godine "što odveli (u roblje) što poubijali između Učke i Ljubljane oko 200.000 ljudi". To mišljenje prenosi Makso Pelloza, »Dokumentirana povijest podizanja i razaranja morskog grada (društveno-ekonomske i međunarodne - vojske pretpostavke - Uske povijesne veze pučanstva, područja i grada).« *Problemi sjevernog Jadrana* 4 (1982): 83-108. Očito je da na tom prostoru u to vrijeme nije bilo toliko žitelja, koliko se procjenjuju gubici. Jedna je od zadaća povijesne demografije da stare procjene o nesumnjivo velikim gubicima života stavi u realne okvire.

¹⁰¹³ Miroslav Bertoša, *Jedna zemlja, jedan rat. Istra 1615-1618*. Pula: Istarska naklada, 1986. Ova je knjiga sinteza Bertošinih davnašnjih preokupacija o kojima je već pisao, posebno u: »La guerra degli Usococchi e la rovina dell' economia istriana.« *Atti* 5 (1974): 35-127; »Uskočki rat i slom istarskog gospodarstva.« *Jadranski zbornik* 9 (1975): 239-286.

¹⁰¹⁴ M. Bertoša, *Jedna zemlja*: 96.

poluotok, a njegovo stanovništvo - bez obzira na teritorijalno-političko podaništvo - poharala ognjem i mačem, glađu i bolestima”.¹⁰¹⁵ Veliki Bertošini interpretativni dosezi posebno će doći do izražaja u djelu *Zlikovci i prognanici*.¹⁰¹⁶ Ta knjiga predstavlja sjajan način inkorporiranja povijesne demografije u povijesnu znanost. Ona je briljantni dokaz da se povijesna demografija ne iscrpljuje u brojevima, već je njezina snaga u interpretaciji tih brojeva, koju podupire realistični govor anonimnih svjedoka. “Čovjek je potrčao prema meni, a ja sam se uspjela sakriti u gustu živicu”¹⁰¹⁷ - ova naoko banalna rečenica djevojčice koju je napao razbojnik otkriva sve - pokazuje snagu opstanka kao vrhunsku demografsku kategoriju (koju možemo pretočiti i u brojeve), jaču od bilo koje državne populacijske mjere. Bertošina knjiga o razbojnicima zapravo je knjiga o stanovništvu, o strahu, patnji, sudbini koja objašnjava trend i čini razumljivim broj. *Zlikovci i prognanici* knjiga je koju bi trebao pročitati svaki povijesni demograf.

Miroslav Bertoša objavio je 1978. godine studiju u kojoj je analizirao broj stanovnika Mletačke Istre (dakle, gledano iz današnjeg kuta: bez Pazinske knežije,¹⁰¹⁸ a sa Piranom, Izolom i Koprnom) u razdoblju od 1554. do 1741. godine.¹⁰¹⁹

¹⁰¹⁵ M. Bertoša, *Jedna zemlja*: 97 (podvlačio M. Bertoša).

¹⁰¹⁶ Miroslav Bertoša, *Zlikovci i prognanici. Socijalno razbojništvo u Istri u XVII. i XVIII. stoljeću*. Pula: Istarska književna kolonija “Grozđ”, 1989.

¹⁰¹⁷ Ibid: 118.

¹⁰¹⁸ Prema procjeni Miroslava Bertoše Pazinska je knežija 1508. godine u glavnim mjestima (Pazin, Žminj, Gračišće, Lindar, Boljun, Bermo, Pićno i Tinjan), te u 1 malih sela, imala 838 ognjišta, a na privatnim posjedima podno Učke (Kršan, Kožljak, Lupoglav) i u kvarnerskim komunama (Lovran, Mošćenice, Brseč, Veprinac) 595 ognjišta. Ukupno: 1.433 ognjišta i 5.700 do 6.200 stanovnika (zahvaljujemo Miroslavu Bertoši na ovim podacima).

¹⁰¹⁹ Miroslav Bertoša, »Neki povijesni i statistički podaci o demografskim kretanjima u Istri u XVI i XVII stoljeću.« *Radovi Instituta za hrvatsku povijest* 11 (1978): 103-129. Vidi i: Isti, »Valle d’ Istria durante la dominazione veneziana con speciale riguardo alla struttura economica ed etnica del Castello e del suo territorio.« *Atti* 3 (1972): 57-207; Isti, »L’Istria veneta nel Cinquecento e nel Seicento.« *Atti* 7 (1976-1977):

Podatke za početnu godinu nalazi u itineraru trojice mletačkih sindika.¹⁰²⁰ Taj izvor izuzetno je značajan i zato jer se na temelju njega može spoznati i intenzitet tadašnjih migracijskih strujanja. “Morlački element (kako ga nazivaju mletački sindici), doseljen između 1534-1554, činio je sredinom XVI stoljeća oko 17% ukupna žiteljstva mletačke Istre.” (karta 7).¹⁰²¹

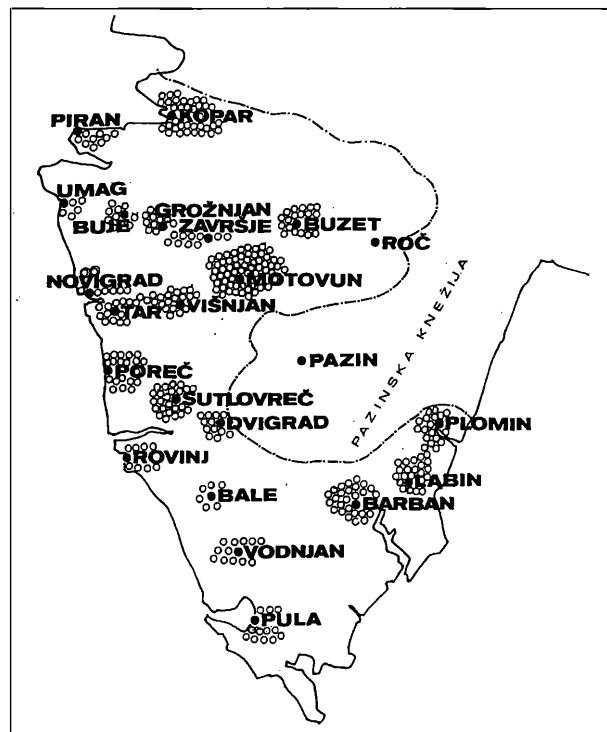

Karta 7. Razmještaj obitelji doseljenih kolonista u Istri u razdoblju od 1534. do 1554. godine prema istraživanjima Miroslava Bertoše (preneseno iz: Miroslav Bertoša, »Neki povijesni i statistički podaci o demografskim kretanjima u Istri u XVI i XVII stoljeću.« *Radovi Instituta za hrvatsku povijest* 11 (1978): 118).

139-160; Isti, *Mletačka Istra u XVI. i XVII. stoljeću. Knjiga prva. Kolonizacija: teme i problemi*. Pula: Istarska naklada, Biblioteka Misao, 1985; *Knjiga druga: društvene strukture, populacija i gospodarstvo*, 1986. Podatke o broju stanovnika Istre i pojedinih naselja u 16. i 17. stoljeću prema raznim izvorima, kao i podatke o epidemijama, sadrži i rad: Giulio Cervani i Ettore de Franceschi. »Fattori di spopolamento nell’Istria veneta nei secoli XVI e XVII.« *Atti* 4 (1973): 7-118.

¹⁰²⁰ Miroslav Bertoša, »Istarski fragment itinerara mletačkih sindika 1554. godine.« *Vjesnik Historijskih arhiva u Rijeci i Pazinu* 17 (1972): 39-44.

¹⁰²¹ M. Bertoša, »Neki povijesni i statistički podaci«: 117.

Dvije godine kasnije, brojem stanovnika Mletačke Istre pozabavio se i Ivan Erceg. U svom radu o kretanju stanovništva Istre (1554-1807),¹⁰²² koristeći venecijansku arhivsku građu, analizirao je razdoblje od sredine 16. do početka 19. stoljeća, te donio podatke popisa iz vremena Napoleonovih Ilirskih provincija. Erceg nalazi da je Venecija 1554. godine formirala *ad hoc* komisiju s ciljem da popiše ukupno stanovništvo Istre.¹⁰²³ To je prvi opći popis pučanstva, dosad poznat (i sačuvan), na teritoriju Hrvatske (drugi takav obavlja 119 godina kasnije Dubrovčani, nakon katastrofalnog potresa 1667. godine). Ercegov izvor različit je od Bertošina, ali oba izvora imaju isti rezultat: Mletačka Istra 1554. godine ima 52.765 stanovnika.¹⁰²⁴ Otada Venecija provodi mnogobrojne evidencije o stanovništvu, koje vjerojatno nisu tako pouzdane kao popis (koji navodi stanovništvo po naseljima), ali ukazuju na tešku populacijsku situaciju u Mletačkoj Istri. Broj žitelja stagnira između 1580. i 1741. godine (kada se provodi crkveni popis). Između 1741. i 1807. godine stanovništvo Istre¹⁰²⁵ se povećalo za 40%, što je skromni prirast u ondašnjim europskim prilikama.¹⁰²⁶

Veliku pažnju istraživanju stanovništva Istre posvetio je Egidio Ivetic. Prema njegovim procjenama oko 1290/1320. godine četiri istarska grada imaju više od 2.000 stanovnika: Pula ima najviše 4-5.000, Koper i Trst 3-4.000, Piran 2-2.500

¹⁰²² Ivan Erceg, »Dva i pol stoljeća kretanja stanovništva Istre (1554-1807).«, u: *Gunjačin zbornik*. Zagreb, 1980: 229-250.

¹⁰²³ Ibid: 243.

¹⁰²⁴ M. Bertoša, »Neki povijesni i statistički podaci«: 115; I. Erceg, »Dva i pol stoljeća«: 243.

¹⁰²⁵ Vidi i statističke podatke o stanovništvu krajem 18. i početkom 19. stoljeća koje donosi: Šime Peričić, »Pregršt statističkih podataka o Istri i kvamerskim otocima s raskrižja 18. i 19. stoljeća.« *Vjesnik Povijesnog arhiva u Rijeci* 35-36 (1994): 257-272.

¹⁰²⁶ Radi usporedbe: u po prilici istom vremenskom razdoblju poraslo je stanovništvo Engleske i Walesa za 64%, Švedske za 50%, Rusije 52%, Austrije za 75%, Mađarske za 65%, ali Italije 41% (C. McEvedy i R. Jones. *Atlas of World Population History*).

stanovnika.¹⁰²⁷ U knjizi o stanovništvu Mletačke Istre, uz analizu tendencija u kretanju broja stanovnika i analizu uzroka velikih oscilacija, Ivetic se upušta i u suptilnije povijesnodemografske analize nataliteta i mortaliteta, a posebnu pažnju posvećuje analizi obiteljskih struktura.¹⁰²⁸ U 18. stoljeću, prema Iveticovim istraživanjima,

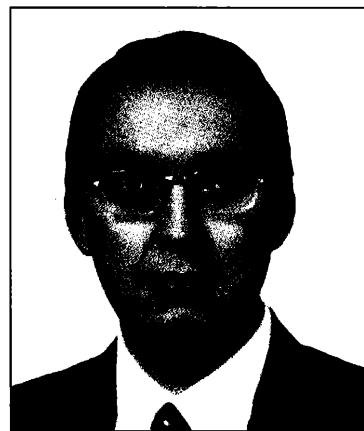

Egidio Ivetic (*1965)

nuklearna obitelj dominantni je tip strukture istarske obitelji.¹⁰²⁹ U velikom tabličnom dodatku Ivetic donosi niz zanimljivih podataka - broj dimova, broj stanovnika (po naseljima), podatke o prirodnom kretanju stanovništva nekih istarskih gradova i područja (od kraja 16. do sredine 19. stoljeća), mjesečne distribucije rođenih, umrlih i vjenčanih, obiteljske i statusne strukture, strukture po zanimanjima i dr.¹⁰³⁰ U kasnijim istraživanjima

¹⁰²⁷ Egidio Ivetic, »Le città dell' Istria (1260-1330).«, u: *Le città del Mediterraneo all' Apogeo dello sviluppo Medievale: Aspetti economici e sociali. Atti del diciottesimo Convegno Internazionale di studi tenuto a Pistoia nei giorni 18-21 maggio 2001*. Pistoia: Centro italiano di studi di storia e d'arte Pistoia, 2003: 73-110, posebno 85.

¹⁰²⁸ Egidio Ivetic, *La popolazione dell' Istria nell' età moderna. Lineamenti evolutivi*. Trieste-Rovigno: Centro di ricerche storiche - Rovigno, Unione italiana - Fiume i Università popolare di Trieste, 1997. Vidi i: Isti, »La popolazione della regione istriana tra Sette e Ottocento: rilevamenti, dinamiche, distribuzione territoriale.« *Ricerche di storia sociale e religiosa*, Roma, 25/49 (1996): 137-174.

¹⁰²⁹ Ibid: 261-300.

¹⁰³⁰ Ibid: 305-391.

Ivetic će težište znanstvenog interesa pomaknuti ka gospodarskoj povijesti, što će mu omogućiti da uz dobre povijesnodemografske predradnje stvori kvalitetnu interpretaciju povijesti istarskog stanovništva.¹⁰³¹

Razvoj stanovništva Mletačke Istre u promatranih 250 godina nije impresivan: broj žitelja nije se ni udvostručio (povećanje za 87%), pa je u pravu Ivan Erceg kad kaže da to nije “rezultat koji imponantno djeluje za tako dugo razdoblje” (grafikon 31).¹⁰³² Bile su to godine “nemimih, ne-

sigurnih i vrlo teških prilika”, popraćenih “nizom socijalnih i prirodnih negativnih faktora i okolnosti”. Erceg posebno ističe epidemije, koje su “donosile masovni pomor i nestajanje puka; one su često pustošile mnoga naselja ili su svodile pojedina mjesta na ivicu izumiranja. To su donekle ublažavale i kompenzirale brojne imigracije”.¹⁰³³

Dosadašnja istraživanja omogućavaju da se komparativno sagleda ostvareni prirast stanovništva u Istri. 250 godina donijelo je Istri povećanje broja žitelja za 87% - a u gotovo istom vremenskom razdoblju (1550-1800) povećalo se stanovništvo Engleske i Walesa s 4 na 9,25 milijuna

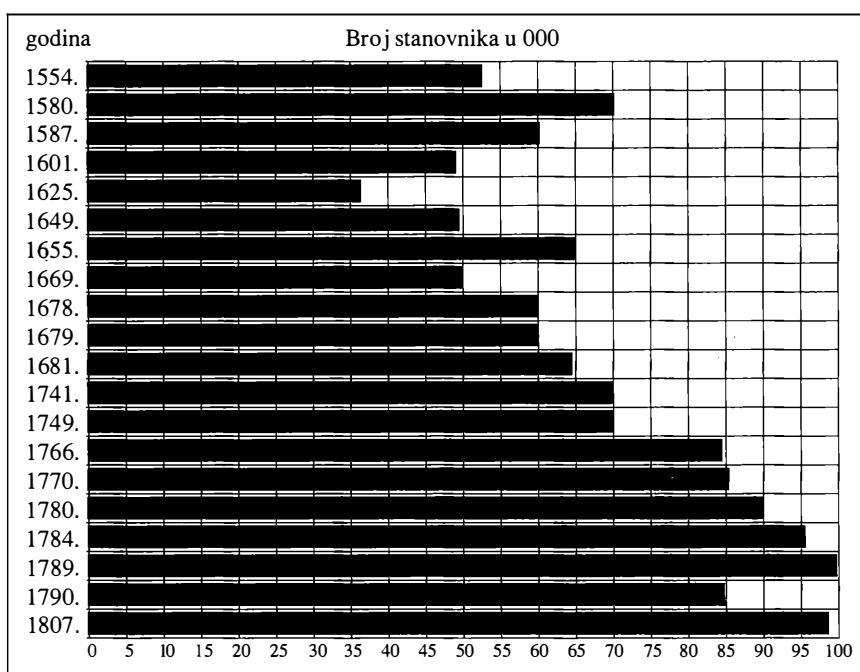

Grafikon 31. Kretanje stanovništva u Mletačkoj Istri (1554-1807) prema istraživanjima Ivana Ercega (Ivan Erceg, »Dva i pol stoljeća kretanja stanovništva Istre (1554-1807).«, u: *Gunjačin zbornik*. Zagreb, 1980: 244).

¹⁰³¹ Egidio Ivetic, *L'Istria moderna. Un' introduzione al secoli XVI-XVIII*. Trieste-Rovigno: Centro di ricerche storiche - Rovigno, Unione italiana - Fiume i Università popolare di Trieste, 1999; Isti, *Oltremare. L'Istria nell' ultimo dominio veneto*. Venezia: Istituto veneto di scienze, lettere ed arti, 2000: 399-416. Vidi i: Isti, »Prilog gospodarskoj povijesti Mletačke Istre u 18. st.: glavna obilježja, izvori i neke perspektive proučavanja.« *Vjesnik Istarskog arhiva* 4-5 (1998): 41-50.

¹⁰³² I. Erceg, »Dva i pol stoljeća«: 248.

¹⁰³³ Ibid: 248-249. Vidi i druge radove Ivana Ercega o povijesti stanovništva Istre: »Prilog poznavanju stanovništva i

njegovih ekonomskih uvjeta života na području nekadašnje Istre.« *Ljetopis JAZU* 70 (1964): 265-281; »Broj i veličina porodica u Istri (2. polovica 18. stoljeća).« *Acta historico-oeconomica Iugoslaviae* 8 (1981): 1-16; »Struktura stanovništva i njegova socijalno-ekonomska osnova u bivšoj mletačkoj Istri.« *Acta historico-oeconomica Iugoslaviae* 9 (1982): 29-52; »Kretanje stanovništva u bivšoj mletačkoj Istri za vrijeme austrijskog i francuskog vladanja (1803-1811).« *Zbornik Zavoda za povijesne znanosti IC JAZU u Zagrebu* 13 (1983): 1-50; »Struktura stanovništva i njegova zdravstvena zaštita potkraj XVIII. i početkom XIX. stoljeća u bivšoj mletačkoj Istri.« *Vjesnik Historijskih arhiva u Rijeci i Pazinu* 27 (1985): 35-50.

(131%), Švedske sa 900.000 na 2,500.000 (184%), Francuske sa 16 na 29 milijuna (81%), Belgije i Luxemburga sa 1,3 na 3,25 milijuna (150%). Njemačka je imala 1550. godine 10 milijuna žitelja, a 1800. 24 milijuna (povećanje 140%). Poljska je u tom intervalu udvostručila žiteljstvo (sa 4,5 na 9 milijuna), Rusija u Europi se gotovo utrostručila (s 13 na 36 milijuna). Stanovništvo na teritoriju negdašnje Austro-Ugarske povećalo se za 243% (sa 7 milijuna žitelja u 1550. na 24 milijuna u 1800. godini). No, mediteranska Europa imala je spor prirast stanovništva: u Grčkoj je iznosio 87% (s 1,2 na 2,25 milijuna), u Italiji 73% (s 11 na 19 milijuna), u Španjolskoj 53% (sa 7,5 na 11,5 milijuna žitelja).¹⁰³⁴ Brojčani razvoj stanovništva Istre odvijao se, dakle, dinamikom mediteranske Europe, a različito od dinamike zapadne, sjeverne ili srednje Europe. Zaključak je dalekosežan za sva razmatranja koja se bave socijalnom povišeću.

Bernard Stulli analizirao je stanovništvo Istarskog okružja (Istra i Kvarner) u 19. stoljeću (do 1860. godine).¹⁰³⁵ Godine 1946. objavljen je *Cadastre national de l'Istrie*, koji sadrži podatke o broju stanovnika po istarskim naseljima od 1880. do 1945. godine, te broj obitelji, njihovu nacionalnost, jezik i prezimena 1945. godine.¹⁰³⁶ Taj izvor analizirali su Josip Bratulić i Petar Šimunović.¹⁰³⁷

¹⁰³⁴ C. McEvedy i R. Jones. *Atlas of World Population History*.

¹⁰³⁵ Bernard Stulli, *Istarsko okružje 1825.-1860. Prvi dio. Upravni sustav - demografske prilike - gospodarska struktura*. Pazin-Rijeka: Historijski arhiv Pazin - Historijski arhiv Rijeka, 1984: 47-56.

¹⁰³⁶ *Cadastre national de l'Istrie*. Sušak: Edition de l'Institut adriatique, 1946. Vidi i: Vjekoslav Bratulić, »Izbor dokumenta o etničkom sastavu i političkim prilikama Istre.« *Vjesnik Državnog arhiva u Rijeci* 4 (1957): 229-408.

¹⁰³⁷ *Prezimana i naselja u Istri. Narodnosna statistika u godini oslobođenja. I-III* (prir. Josip Bratulić i Petar Šimunović). Pula, Rijeka: Čakavski sabor - Pula, Istarska naklada - Pula, Otokar Keršovani - Opatija, Edit - Rijeka, Centro di ricerche storiche - Rovinj, 1985/6.

Popis netalijanskog stanovništva Istre, Kvarnera, Zadra, Trsta i Goričke provincije, koji su provele talijanske vlasti 1939. godine, ukazujući na politički motivirane manipulacije, analizirao je Marino Manin.¹⁰³⁸

Danilo Klen donosi dva ugovora iz 1463. godine, koja su zanimljiva kao primjer organiziranog preseljavanja koje je poduzeo piranski građanin iz roda Apollonio kako bi doveo radnu snagu na svoj posjed u stanovništvom ispražnjenoj Istri.¹⁰³⁹ Vjekoslav Štoković, pak, govori o naseljavanju Grka u Pulu i u Puljstinu 1578/81. godine,¹⁰⁴⁰ a Marino Manin o položaju pridošlica u Vodnjaju (1585/1625).¹⁰⁴¹

Među istarskim mikrostudijama svakako na prvom mjestu treba spomenuti studiju Fedora Mikiča o prirodnom kretanju stanovništva sela Brseč.¹⁰⁴² Ta iznimno kvalitetna studija objavljena je pred gotovo 50 godina, pa je njezino značenje u razvoju povijesnodemografskih metoda u Hrvatskoj nezaobilazno. Mikič je utvrdio seriju rođenih i umrlih u Brseču u razdoblju od 1772. do 1961. godine, kao i godišnja kretanja broja sklopljenih brakova. Na temelju tih podataka izračunao je da postoji srednje velika i signifikantna pozitivna korelacija između broja rođenih i umrlih, pozitivna, mala i signifikantna korelacija

¹⁰³⁸ Marino Manin, »O povjerljivom popisivanju istarskih Hrvata provedenom 1939. godine (na temelju popisnoga materijala iz 1936. godine).« *Časopis za suvremenu povijest* 34/3 (2002): 713-734.

¹⁰³⁹ Danilo, Klen, »Dva ugovora iz 1463. godine o preseljavanju seljaka s područja šibenske općine u Istru.« *Radovi Centra JAZU u Zadru* 24 (1977): 61-70.

¹⁰⁴⁰ Vjekoslav Štoković, »Konfesionalne povlastice dane Grcima doseljenim u Puli i Puljstini 1578-1581. godine.« *Problemi sjevernoga Jadrana* 6 (1988): 133-163.

¹⁰⁴¹ Marino Manin, »O položaju novopridošlih stanovnika u Mletačku Istru. Primjer Vodnjana (1585.-1625.).« *Acta Histriae*, Koper, 7 (1999): 443-470.

¹⁰⁴² Fedor Mikič, »Prirodno gibanje stanovništva sela Brseč 1772-1956.« *Stanovništvo* 2/3 (1964): 197-260. Vidi i: Isti, »Gibanje prezimena umrlih Brsečana 1773-1956.« *Stanovništvo* 2/4 (1964): 359-363. O nekim rodovima u Brseču vidi: Damir Viškanić, »Brsečka heraldika.« *Vjesnik Povijesnog arhiva u Rijeci* 38 (1996): 222-237.

između broja vjenčanih i rođenih, a da nema korelacije između broja vjenčanih i broja umrlih.¹⁰⁴³ Posebnu pažnju Mikič je posvetio analizi smrtnosti: utvrdio je uzroke smrti i njihovu distribuciju, mortalitet dojenčadi,¹⁰⁴⁴ te donio tablice umiranja, za koje Mikič smatra da predstavljaju “najviši domet u biostatističkim ispitivanjima” (grafikon 32).¹⁰⁴⁵

Nekoliko radova s podacima o stanovništvu pojedinih istarskih naselja (Dvigrad, Labin, Lindar, Barban, Medulin, Novigrad, Poreč, Pula) napisao je Miroslav Bertoša.¹⁰⁴⁶ U radu o selu Premanturi, koje je nastalo mletačkom kolonizacijom dalmatinskih Vlaha davne 1585. godine, Bertoša nalazi

Grafikon 32. Srednja duljina trajanja života u selu Brseč u tri velika vremenska intervala (1772-1847, 1848-1956, 1895-1956) prema istraživanjima Fedora Mikiča (preneseno iz: F. Mikič, »Prirodno gibanje stanovništva sela Brseč 1772-1956.« *Stanovništvo* 2/3 (1964): 243).

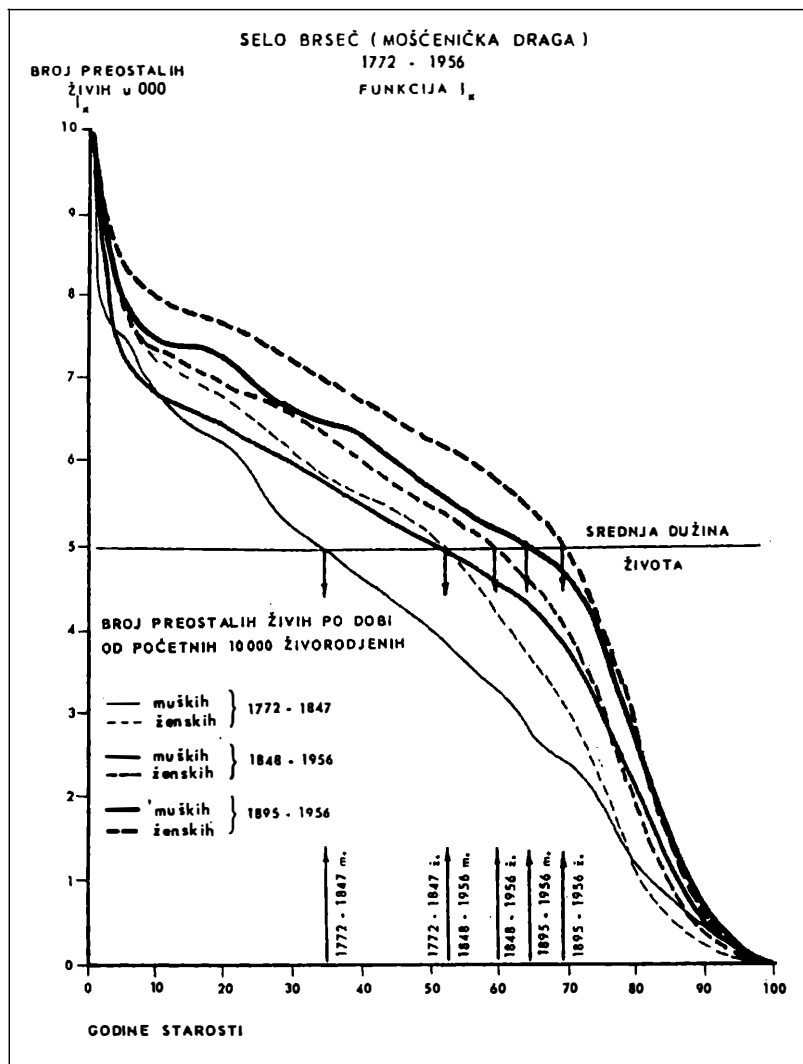

¹⁰⁴³ F. Mikič, »Prirodno gibanje«: 223.

¹⁰⁴⁴ Fedor Mikič je i prije svoje studije o Brseču obradio u stogodišnjem razdoblju pomor dojenčadi u selu Veprinac nad Opatijom (»Pomor odojčadi u jednom stoljeću u jednom istarskom selu (Veprinac nad Opatijom).«, u: *Zbornik Prvog kongresa lekara FNRJ, II.* Beograd, 1949: 314-349).

¹⁰⁴⁵ F. Mikič, »Prirodno gibanje«: 234.

¹⁰⁴⁶ Miroslav Bertoša, »Dvigradsko područje prema nekim dokumentima iz XVI-XVIII. stoljeća.« *Jadranski zbornik* 7 (1969): 161-176; Isti, »Antroponimija dvigradskog područja od 1400. do 1750.« *Jadranski zbornik* 7 (1969): 177-205; Isti, »Pučanstvo Labina u Vlačičevo doba (s priložima o labinskoj onomastici XVI. i XVII. stoljeća). Prema građi staroga kaptolskog arhiva u Labinu.« *Vjesnik Historijskih arhiva u Rijeci i Pazinu* 20 (1975-1976): 107-149; Isti, »Neki podaci o pučanstvu Barbana i Barbanštine u daljoj prošlosti.«, u: *Barban i Barbanština*. Pula: Čakavski sabor, zavičajna knjiga 3, 1976: 129-138; Isti,

»Lienteria cronica» e «Febbre consuntiva» (La fame, il tifo peccchiale e la morte a Cittanova nel 1817).« *Atti* 19 (1988-1989): 181-195; Isti, »Opskrba u Novigradu u godini gladi, pjegavca i smrti (1817).« *Radovi Zavoda za hrvatsku povijest* 23 (1990): 41-52; Isti, »Biskupske vizitacije kao izvor za društvenu povijest Poreštine u XVII. stoljeću.« *Vjesnik Istarskog arhiva* 1 (1991): 75-84; Isti, »"Libercolo che describe..." Vademecum di un rettore di Pola.« *Atti* 22 (1992): 237-254; Isti, »Povijesni fragmenti o Lindaru (od srednjega vijeka do početka XIX. stoljeća).«, u: *Lindarski zbornik*. Pazin: Knjižnica Acta 2, Koordinacija istarskih ogranka Matice Hrvatske, 1996: 11-24; Isti, »Pabirci o povijesti Medulina (Od srednjega vijeka do polovice XIX. stoljeća).« *Problemi sjevernoga Jadrana* 7 (2000): 39-88. Miroslav Bertoša napisao je i niz manjih priloga o stanovništvu koje ovdje posebno ne navodimo. Vidi: »Dr. sc. Miroslav Bertoša, red. prof. Popis objavljenih radova.« *Tabula* 3 (2000): 13-46; Miroslav Bertoša, *Istra, Jadran, Sredozemlje. Identiteti i imaginariji*. Dubrovnik-Zagreb: Dubrovnik University Press i Durieux, 2003.

da se prvotnih 8 obitelji, dobivši od Mlečana zemljište, vrlo brzo, već 1623. godine razgranalo u selo od 28 kuća i "oko 200 duša" (tj. prosječno 7,1 član u domaćinstvu). Godine 1638. u Premanturi je već 40 obitelji s 270 stanovnika (prosječno 6,75 članova u domaćinstvu), a 1741. Premantura je najveće selo u južnoj Istri (578 stanovnika).¹⁰⁴⁷

Slaven Bertoša napravio je seriju radova utemeljenih na puljskim matičnim knjigama, posebno obrativši pažnju na nahočad (7,22% od ukupnog broja krštene djece u razdoblju od 1613. do 1678. godine)¹⁰⁴⁸ i doseljenike iz raznih krajeva.¹⁰⁴⁹ Te radove objedinio je u knjizi *Život i smrt u Puli*.¹⁰⁵⁰ Uz detaljne tablice krštenih (1613-1815), vjenčanih (1613-1615), umrlih (1625-

1815) i mjesečne distribucije, Bertoša donosi niz drugih zanimljivih serija i informacija (broj stanovnika, prosječna dob umrlih, krizmanici, podrijetlo doseljenika, nahočad), iskazujući poseban dar za kuriozitet (dugovječnost, neobični uzroci smrti i sl.).

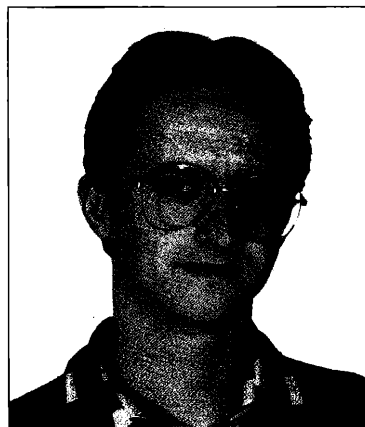

Slaven Bertoša (*1967)

¹⁰⁴⁷ Miroslav Bertoša, »Arhivski fragmenti o postanku i razvitku jedne kolonizacijske ruralne aglomeracije u južnoj Istri: selo Premantura (1585-1797).« *Problemi sjevernoga Jadrana* 3 (1981): 1-113.

¹⁰⁴⁸ Slaven Bertoša, »Nezakonita djeca u puljskim matičnim knjigama krštenih od 1613. do 1678.« *Croatica Christiana Periodica* 22/42 (1998): 37-48, posebno str. 39-40.

¹⁰⁴⁹ Slaven Bertoša, »Dosljenici iz Rijeke, Trsata i Sušaka u puljskim matičnim knjigama od 1613. do 1815.« *Problemi sjevernoga Jadrana* 7 (2000): 121-142; Isti, »Puljske matične knjige kao izvor za povijest migracija: doseljenici iz središnje Hrvatske, Ugarske i slovenskih zemalja pod austrijskom vlašću (1613.-1817.).« *Povijesni prilozi* 19 (2000): 181-198; Isti, »Puljske matične knjige kao izvor za poznavanje povijesti Buzeta i Bužetine (1613.-1816.).« *Buzetski zbornik* 26 (2000): 195-212; Isti, »Neki podaci o prošlosti Tinjanštine od XVII. do XIX. stoljeća s posebnim osvrtom na migracije prema Puli.« *Nova Istra - Časopis za književnost, kulturološke i društvene teme* 5/3-4 (2000): 189-195; Isti, »Dosljenici s Kvarnerskih otoka u puljskim matičnim knjigama krštenih tijekom XVII. stoljeća.« *Croatica Christiana Periodica* 24/45 (2000): 117-126; Isti, »Soldati, fuggiaschi e altri forestieri giunti a Pola da Emilia Romagna, Marche, Umbria e Abruzzi (1613-1817).« *Proposte e ricerche*, Ancona, 46 (2001): 188-216; Isti, »Etnička struktura Pule i njezinih sela u prvoj polovici XVII. stoljeća.« *Vjesnik Istarskog arhiva* 6-7 (2001): 253-296; Isti, »Migracijsko povezivanje istočnog Sredozemlja i Pule prema puljskim matičnim knjigama (17.-19. stoljeće) (II. dio).« *Croatica Christiana Periodica* 26/51 (2003): 27-78; Isti, »Nastanjenici i prolaznici iz Dubrovačke Republike, Boke kotorske i Mletačke Albanije u Puli (17.-19. stoljeće).« *Analiz Zavoda za povijesne znanosti HAZU u Dubrovniku* 41 (2003): 157-174.

¹⁰⁵⁰ Slaven Bertoša, *Život i smrt u Puli. Starosjedioci i doseljenici od XVII. do početka XIX. stoljeća*. Pazin: Skupština Udruga Matice hrvatske Istarske županije, 2002.

O razvoju grada Rovinja, koji je u drugoj polovici 17. stoljeća preko kanala prešao na kopno, piše Marino Budicin.¹⁰⁵¹ U drugoj studiji Budicin analizira stanovništvo Novigrada u razdoblju od 16. do 18. stoljeća.¹⁰⁵² Uz broj stanovnika, prema raznim izvorima, donosi tablice prirodnog kretanja stanovništva po desetgodištima za razdoblje od 1591. do 1800. godine, utvrđuje udio izvanbračne djece u broju rođenih (koji od visokih 7,5% krajem 16. stoljeća pada na manje od 1% u drugoj polovici 18. stoljeća, grafikon 33), analizira strukturu umrlih po dobi i spolu (oko 40% umrlih staro je do 5 godina¹⁰⁵³), te mjesečnu

¹⁰⁵¹ Marino Budicin, »Lo sviluppo dell'abitato di Rovigno oltre il canale sulla terraferma (secoli XVII e XVIII).« *Atti* 22 (1992): 107-145.

¹⁰⁵² M. Budicin, »L'andamento della popolazione a Cittanova nei secoli XVI-XVIII.« *Atti* 19 (1988-1989): 75-106. O stanovništvu Novigrada vidi i: Mirella Malusa, »Elenco delle famiglie di Cittanova desunto dai libri parrocchiali (secoli XVI-XVIII).« *Atti* 19 (1988-1989): 107-127.

¹⁰⁵³ M. Budicin, »L'andamento«: 97. Prema Budicinu, udio umrlih do 5 godina starosti je 36%, ali ako se tom broju pridodaju i umrli s neodređenim oznakama "bambini" i "figli/e", broj se penje i do 40%.

distribuciju rođenih, vjenčanih i umrlih.¹⁰⁵⁴ Na sličan je način Marino Budicin obradio i stanovništvo Vrsara.¹⁰⁵⁵ Egidio Ivetic analizirao je stanovništvo Poreča u 18. stoljeću, koji je u tom razdoblju, nakon pada u 15., 16. i 17. stoljeću,

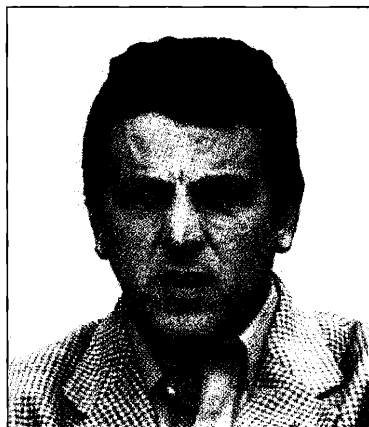

Marino Budicin (*1953)

doživio “demografski skok”.¹⁰⁵⁶ Uz podatke o prirodnom kretanju stanovništva u 18. stoljeću, Ivetic analizira i mjesečnu distribuciju rođenja, vjenčanja i umiranja (grafikon 34).¹⁰⁵⁷ Krize smrtnosti objašnjava “klimatskim promjenama ili problemima opće opskrbe stanovništva”, a u drugoj polovici 18. stoljeća epidemijama velikih boginja.¹⁰⁵⁸ Iveticova i Budicinova istraživanja mjesečne distribucije rođenja (minimum u lipnju, što će kazati minimum začeca u rujnu), vjenčanja (maksimum veljača i studeni, minimum ožujak i prosinac) i umiranja (minimum u rano ljeto),

¹⁰⁵⁴ Ibid: 93-106.

¹⁰⁵⁵ Marino Budicin, »Alcune linee e fattori di sviluppo demografico di Orsera nei secoli XVI-XVIII.« *Atti 18* (1987-1988): 93-120.

¹⁰⁵⁶ Egidio Ivetic, »La popolazione di Parenzo nel Settecento: aspetti, problemi ed episodi del movimento demografico.« *Atti 21* (1991): 117-185. Vidi i: Isti, »Nobili, cittadini, popolani a Parenzo nel secondo Settecento.« *Archivio Veneto* 143 (1994): 31-58; Isti, »Ceti sociali e famiglia in un centro urbano dell’ Istria veneta. Parenzo nel 1775.« *Archivio Veneto* 146 (1996): 39-59.

¹⁰⁵⁷ Ibid: 181-183.

¹⁰⁵⁸ Ibid: 184.

pokazuju dosta visok stupanj podudarnosti i s ostalim hrvatskim područjima. Egidio Ivetic je analizirao i obiteljsku strukturu u Rovinjskom Selu 1746. godine (svega 0,7% domaćinstava ima 10 ili više ukućana),¹⁰⁵⁹ te u Kanfanaru i Vodnjanu



Marino Manin (*1968)

1822. godine.¹⁰⁶⁰ O kretanjima stanovništva u župi Kaštel (Buje) u 18. stoljeću piše Marino Manin, donoseći i tablice rođenih, vjenčanih i umrlih.¹⁰⁶¹ Maninova istraživanja odnose se na vrijeme stabilizacije prilika nakon velike depopulacije u 17. stoljeću. Ta depopulacija “riješena je useljavanjem stanovništva”, procesom koji “završava u potpunosti do početka 18. stoljeća.”¹⁰⁶²

¹⁰⁵⁹ Egidio Ivetic, »Struttura della famiglia e società a villa di Rovigno nel 1746.« *Atti 23* (1993): 371-393. O Rovinjskom Selu vidi i: Vjekoslav Bratulić, *Rovinjsko selo: Monografija jednog istarskog sela*. Zagreb: Jadranski institut JAZU, Jadranske monografije, knjiga 2, 1959.

¹⁰⁶⁰ Egidio Ivetic, »Aspetti della struttura familiare nell’Istria rurale del primo Ottocento. Le parrocchie di Canfanaro e Dignano nel 1822.« *Quaderni Giuliani di Storia*, Trieste, 16/2 (1995): 7-31.

¹⁰⁶¹ Marino Manin, »Prilog o gospodarsko-socijalnim odnosima i o demografskim kretanjima u Istri tijekom 18. stoljeća.« *Acta historico-oeconomica* 21 (1994): 117-145. Vidi i: Isti, »O demografskim kretanjima u župi Kaštel tijekom druge polovice 18. stoljeća.«, u: *Kaštel. Castelvenere*. Kaštel, 1997: 35-39; Stella Fatović-Ferenčić i Marino Manin, »Tri recepta sa stranica Matične knjige krštenih župe Kaštel u Istri.« *Liječnički vjesnik* 122/11-12 (2000): 303-305.

¹⁰⁶² M. Manin, »Prilog o gospodarsko-socijalnim odnosima«: 130.

Grafikon 33. Udio izvanbračne djece u Novigradu (1591-1800) prema istraživanjima Marina Budicina (Marino Budicin, »L'andamento della popolazione a Cittanova nei secoli XVI-XVIII.« *Atti 19* (1988-1989): 94).

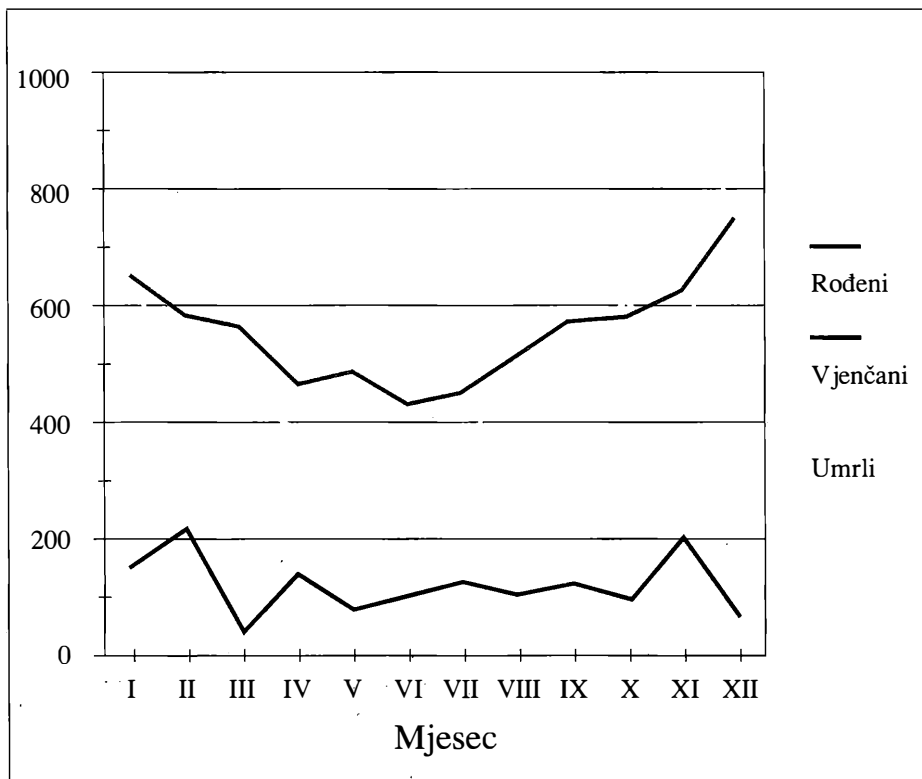
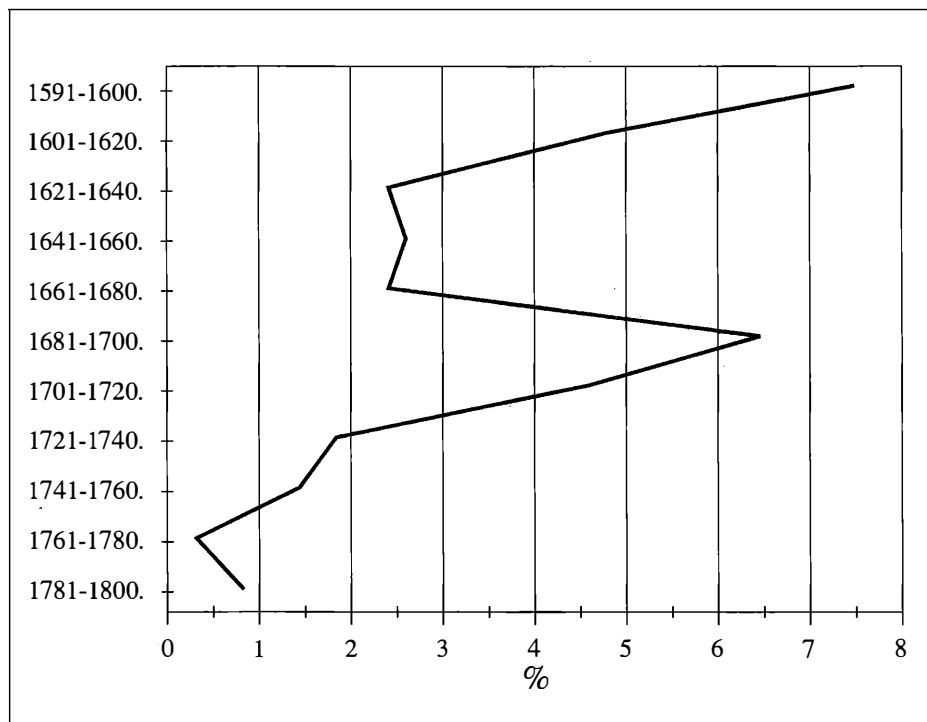

Grafikon 34. Mjesečna distribucija rođenja, vjenčanja i umiranja u Poreču (1711-1800) prema istraživanjima Egidija Ivetica (Egidio Ivetic, »La popolazione di Parenzo nel Settecento: aspetti, problemi ed episodi del movimento demografico.« *Atti 21* (1991): 181-183).

Jakov Jelinčić napisao je veći broj radova na temelju istarskih matičnih knjiga.¹⁰⁶³ Registrirajući te knjige i naznačujući arhiv u kojem su smještene, Jelinčić u većini svojih radova obrađuje podatke iz tih vrela, donoseći serije krštenih, vjenčanih i umrlih, uzroke smrti, epidemije, imena i prezimena. Jelinčićevi radovi su mikrostudije koje se odnose na gotovo sva područja Istre - Buzeta (Buzet, Lanišće, Račice, Vrh),¹⁰⁶⁴ Pazina (Pazin, Cerovlje, Gologorica, Kringa, Lindar,



Jakov Jelinčić (*1938)

¹⁰⁶³ Jakov Jelinčić, »Neke bilješke u matičnim knjigama istarskih župa.« *Vjesnik Državnog arhiva u Rijeci* 41-42 (2000): 451-481;

¹⁰⁶⁴ Jakov Jelinčić, »Arhivska građa o Bužeštini u Historijskom arhivu Pazin.« *Buzetski zbornik* 7-8 (1984): 183-191; Isti, »Matične knjige Buzeta, važan izvor za proučavanje buzetske povijesti.« *Buzetski zbornik* 9 (1985): 105-119; Isti, »Prezimana Buzeta i okolice u matičnim knjigama Buzeta od 1576. do 1600. godine.« *Buzetski zbornik* 10 (1986): 115-120; Isti, »Neke epidemije u povijesti Buzeta s posebnim osvrtom na veliku epidemiju kolere 1855. godine.« *Buzet: si zbornik* 11 (1987): 161-174; Isti, »Neki podaci o doseljavanju na buzetsko područje na temelju istraživanja u matičnoj knjizi vjenčanih župe Buzet za 1579-1664. god.« *Buzetski zbornik* 12 (1988): 131-136; Isti, »Matične knjige župe Lanišće.« *Buzetski zbornik* 20 (1995): 69-89; Isti, »Arhivsko gradivo o Račicama u Povijesnom arhivu u Pazinu, Župnom uredu Vrh, te Matičnom uredu u Buzetu.« *Buzetski zbornik* 23 (1997): 27-41; Isti, »Prezimana župe Vrh u matičnoj knjizi krštenih 1654-1699.« *Istarska danica* (1996): 86-92; Isti, »Arhivsko gradivo o Vrh u Povijesnom arhivu u Pazinu i u Župnom uredu Vrh, te u Matičnom uredu u Buzetu s posebnim osvrtom na matične knjige.« *Buzetski zbornik* 24 (1998): 63-74.

Lupoglav, Muntrilj, Vranja),¹⁰⁶⁵ Pule (Barban, Ližnjan, Marčana, Peroj, Svetvinčent),¹⁰⁶⁶ Rovinja (Kanfanar),¹⁰⁶⁷ Poreča.¹⁰⁶⁸

¹⁰⁶⁵ Jakov Jelinčić, »Matične knjige s područja Pazinštine do 1945 (1949) godine.« *Vjesnik Istarskog arhiva* 2-3 (1994): 253-275; Isti, »Matične knjige župe Cerovlje s posebnim osvrtom na matičnu knjigu krštenih 1710.-1790. i matičnu knjigu umrlih 1785.-1847.«, u: *Cerovljanski zbornik*. Pazin, 1999: 143-159; Isti, »Matične knjige Gologorice važan izvor za povijest Gologorice (s posebnim osvrtom na prezimena).« *Istarska Danica* (2002): 114-120; Isti, »Upoznajmo prošlost Kringe (na temelju matičnih knjiga).« *Koruna* (Prigodni list župe Sv. Petra i Pavla u Kringi), Kringa, Božić - Nova godina (1996): 2; Isti, »Matična knjiga krštenih župe Kringa (5. travnja 1840. - 12. prosinca 1886.).« *Koruna-Štandar* (Prigodni list župe Sv. Petra i Pavla u Kringi i Sv. Roka u Muntrilju) 6/17 (2000): 10-11; Isti, »Arhivska građa o Lindaru s posebnim osvrtom na lindarska prezimena.«, u: *Lindarski zbornik*. Pazin: Knjižnica Acta 2, Koordinacija istarskih ogranka Matice Hrvatske, 1996: 49-53; Isti, »Arhivsko gradivo o području današnje općine Lupoglav do 1945. godine.« *Buzetski zbornik* 20 (1995): 93-129; Isti, »Arhivsko gradivo o području današnje općine Lupoglav do 1945. godine.« *Zbornik općine Lupoglav '97*, Lupoglav, 1997: 69-105; Isti, »Dvije matične knjige umrlih Lupoglava (1744.-1935.).«, u: *Zbornik općine Lupoglav '99*. Lupoglav, 1999: 81-90; Isti, »Crtice iz povijesti Muntrilja (na temelju vizitacija porečkih biskupa).« *Koruna-Štandar* (Prigodni list župe Sv. Petra i Pavla u Kringi i Sv. Roka u Muntrilju) 7/18 (2001): 6-7; Isti, »Crtice iz povijesti Muntrilja (na temelju vizitacija porečkih biskupa).« (nastavak) (djelomični popis župnika u Muntrilju 1601.- 1753.; Prezimana u matičnoj knjizi krštenih, 1728.-1753.; Prezimana krštenika; Mjesta odakle dolaze kumovi; Nešto o imenima).« *Koruna-Štandar* (Prigodni list župe Sv. Petra i Pavla u Kringi i Sv. Roka u Muntrilju) 7/19 (2001); Isti, »Matična knjiga umrlih župe Vranja (1771.-1806.).«, u: *Zbornik općine Lupoglav 2001*. Lupoglav 2001: 91-100.

¹⁰⁶⁶ Jakov Jelinčić, »Kolera na Barbanštini.«, u: *Barban i Barbanština*. Pula: Čakavski sabor, zavičajna knjiga 3, 1976: 139-146; Isti, »Matične knjige župe Ližnjan - važan izvor za povijest Ližnjana.«, u: *Ližnjanski zbornik*. Pazin: Knjižnica Acta 3, Koordinacija ogranka Matice Hrvatske, 1997: 125-133; Isti, »Matične knjige Marčane nezamjenjiv izvor za povijest Marčane.«, u: *Marčanski zbornik*. Pula: Knjižnica acta 1, Koordinacija istarskih ogranka MH Pula, 1994: 63-66; Isti, »Matične knjige Peroja u Historijskom arhivu Pazin.« *Prilozi o zavičaju*, 6 (1989): 143-164; Isti, »Arhivsko gradivo o Svetvinčentu u Državnom arhivu u Pazinu, Župnom arhivu u Svetvinčentu i u Biskupijskom arhivu u Poreču.« *Vjesnik Istarskog arhiva* 6-7 (2001): 15-47.

¹⁰⁶⁷ Jakov Jelinčić, »Knjiga stanja duša župe Kanfanar (Status animarum Parrochia !/! Canfanarij).«, u: *Zbornik radova Kanfanar i Kanfanarština*. Pazin-Kanfanar, 1998: 113-124, 124a-124d.

¹⁰⁶⁸ Jakov Jelinčić, »Najstarije matične knjige Poreča i Poreštine.« *Zbornik Poreštine* 2 (1987): 171-187; Isti, »Što otkrivaju matične knjige Poreča? Od 1710. do 1752.« *Istarska danica* (1992): 90-95.

Albino Senčić objavio je *Status Animarum* župe Mošćenice iz 1801. godine.¹⁰⁶⁹ U istoj knjizi donosi i popis matičnih knjiga.¹⁰⁷⁰ O prezimenima i njihovoj frekvenciji na području Mošćenica pisao je Danilo Klen,¹⁰⁷¹ a o broju stanovnika i broju kuća Poreštine u 19. stoljeću Bernard Stulli.¹⁰⁷² Korisne podatke o stanovništvu pazinskog kraja (1588-1780) sadrži rad Ivana Graha,

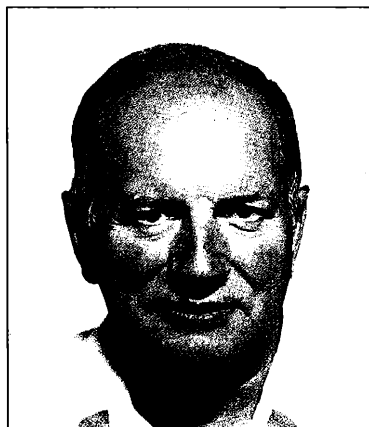

Albino Senčić (*1940)

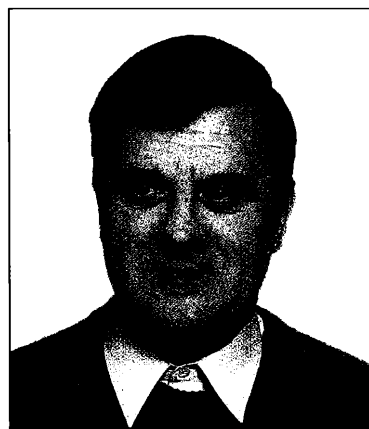

Dražen Vlahov (*1939)

¹⁰⁶⁹ Albino Senčić, *Popis pučanstva župe Mošćenice iz 1801. godine. Knjiga Stališ Duša (Status Animarum)*. Mošćenice: Katedra Čakavskog sabora Opatija, 2000.

¹⁰⁷⁰ Ibid: 24-27.

¹⁰⁷¹ Danilo Klen, »Porodična imena na području Mošćenica.« *Jadranski zbornik* 10 (1976-1978): 393-401.

¹⁰⁷² Bernard Stulli, »Poreština sredinom 19. stoljeća.« *Vjesnik Historijskih arhiva u Rijeci i Pazinu* 27 (1985): 7-34.

utemeljen na kanonskim vizitacijama,¹⁰⁷³ o Lupoglavu (poimenični popis stanovništva iz 1571.; grbovi plemića) rad Galiana Labinjanina,¹⁰⁷⁴ a o Humu i njegovim prezimenima u 17. stoljeću radovi Dražena Vlahova, utemeljeni na glagoljskoj matičnoj knjizi.¹⁰⁷⁵ O lindarskoj glagoljskoj matici krštenih pišu Marta Jašo i Petar Strčić.¹⁰⁷⁶ Podatke o stanovništvu Buzeta (19-20. stoljeće) i Račje Vasi (20. stoljeće) donose Stjepan Kraljević¹⁰⁷⁷ i Anton Medica,¹⁰⁷⁸ a depopulaciju naselja opatijskog krasa u razdoblju od 1857. do 1981. analizirala je Stanka Pribilić,¹⁰⁷⁹ zaključivši da je do naglog pada broja stanovnika došlo poslije I. svjetskog rata "zbog emigracije većeg broja stanovništva u prekoceanske zemlje kao i zbog nastalih društveno-političkih i ekonomskih promjena nakon pada Istre pod Italiju u razdoblju 1918-1943. godine."¹⁰⁸⁰

Nekoliko genealoško-heraldičkih studija (Buzet, Vodnjan, Grožnjan, Novigrad, Sv. Lovreč

¹⁰⁷³ Ivan Grah, »Pazinski kraj u izvještajima pićanskih i porečkih biskupa Svetoj Stolići (1588-1780).« *Vjesnik Historijskih arhiva u Rijeci i Pazinu* 26 (1983): 201-218.

¹⁰⁷⁴ Galiano Labinjanin, »O prošlosti kaštela u Lupoglavu i lupoglavske gospoštije.«, u: *Zbornik općine Lupoglav* 97. Lupoglav, 1997: 9-44.

¹⁰⁷⁵ Dražen Vlahov, »Matična knjiga krštenih, vjenčanih i umrlih u Humu (1618.-1672.).« *Vjesnik Državnog arhiva u Rijeci* 40 (1998): 53-74; Isti, »Još jedna glagoljska matica iz Huma (1618.-1672.).« *Buzetski zbornik* 25 (1999): 161-184; Isti, *Glagoljski rukopis iz Huma (1608.-1639.)*. Iz: *Registro della chiesa parrocchiale di Colmo*. Pazin: Državni arhiv u Pazinu, 1999; Isti, *Glagoljski zapisi u knjizi krštenih, vjenčanih i umrlih iz Huma (1618-1672)*. Pazin: Državni arhiv u Pazinu, 2003. Vidi i: Isti, *Glagoljski rukopis iz Vranje u Istri (1609.-1633.)*. Pazin: Državni arhiv u Pazinu, 1996.

¹⁰⁷⁶ Marta Jašo, i Petar Strčić. »O lindarskoj glagoljskoj matici krštenih u Arhivu HAZU.«, u: *Lindarski zbornik*. Pazin: Knjižnica Acta 2, Koordinacija istarskih ogranka Matice Hrvatske, 1996: 29-35.

¹⁰⁷⁷ Stjepan Kraljević, »Neki pokazatelji kulturnog i gospodarskog razvitka općine Buzet.« *Buzetski zbornik* 18 (1993): 109-125.

¹⁰⁷⁸ Anton Medica, »Stanovnici i toponimi Račje Vasi.« *Buzetski zbornik* 27 (2001): 275-286.

¹⁰⁷⁹ Stanka Pribilić, »Depopulacija naselja opatijskog krasa.« *Liburnijske teme* 5 (1983): 115-136.

¹⁰⁸⁰ Ibid: 119.

Pazenatički, Labin, Rovinj), koje sadrže i sumarni pregled broja stanovnika, izradio je Giovanni Radossi.¹⁰⁸¹

Vrlo zanimljivu studiju o nasljednoj bolesti miotonične distrofije u Istri, koncentrirane u župi Svetvinčenat, načinili su Igor Medica, Slavica Piljan i Borut Peterlin.¹⁰⁸² Oni su, koristeći matične

knjige i genealošku metodu, pošli u potragu za zajedničkim precima današnjih obitelji koje boluju od te bolesti. "Zajednički ancestralni par pronađen je za tri obitelji osam generacija unatrag u paru koji je živio u selu Bokordiči, župa Svetvinčenat, u prvjoj polovini 18. st." (shema 6).¹⁰⁸³

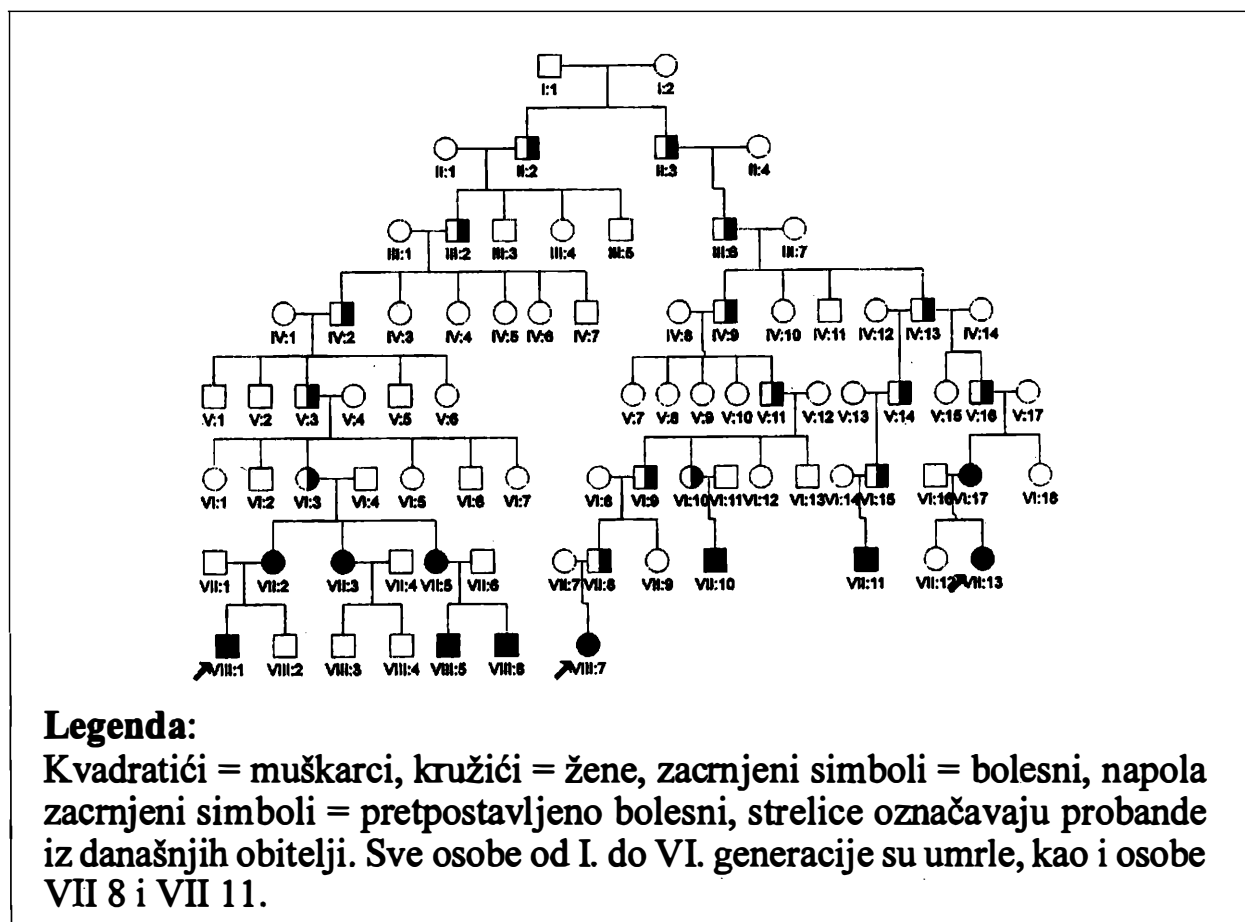

Shema 6. Genealoška rekonstrukcija velike obitelji s miotoničnom distrofijom prema istraživanjima Igora Medice, Slavice Piljan i Boruta Peterlina (preneseno iz: Igor Medica, Slavica Piljan i Borut Peterlin. »Genealoška rekonstrukcija miotonične distrofije u Istri: efekt osnivača u župi Svetvinčenat.« *Vjesnik Istarskog arhiva* 6-7 (2001): 239-251).

¹⁰⁸¹ Giovanni Radossi, »Stemmi di rettori e di famiglie notabili di Pinguente.« *Atti* 11 (1980-1981): 487-525; Isti, »Stemmi di rettori e di famiglie notabili di Dignano d'Istria.« *Atti* 13 (1982-1983): 355-384; Isti, »Stemmi di rettori e di famiglie notabili di Grisignana d'Istria.« *Atti* 18 (1987-1988): 185-239; Isti, »Stemmi di rettori, vescovi e di famiglie notabili di Cittanova d'Istria.« *Atti* 19 (1988-1989): 253-333; Isti, »Stemmi di capitani, rettori e famiglie notabili di S. Lorenzo del Pasenatico in Istria.« *Atti* 21 (1991): 187-240; Isti, »Stemmi

di rettori e di famiglie notabili di Albona d'Istria.« *Atti* 22 (1992): 177-233; Isti, »Stemmi e notizie di famiglie di Rovigno d'Istria.« *Atti* 23 (1993): 181-246.

¹⁰⁸² Igor Medica, Slavica Piljan i Borut Peterlin. »Genealoška rekonstrukcija miotonične distrofije u Istri: efekt osnivača u župi Svetvinčenat.« *Vjesnik Istarskog arhiva* 6-7 (2001): 239-251.

¹⁰⁸³ Ibid: 246-247.

Etničnost i regionalizam u Istri analizirao je Boris Banovac.¹⁰⁸⁴ U kontekstu te rasprave - u kojoj su ključna dva momenta: opadanje udjela Talijana od 1880. (44,4%) do 1981. godine (3,6%), te pojava regionalno opredijeljenih nakon 1981. godine - Banovac donosi podatke o nacionalnoj strukturi u Istri u razdoblju od 1880. do 1991. godine.¹⁰⁸⁵

U istraživanjima sjevernih hrvatskih otoka s povijesnodemografskog kuta najzanimljivije je istraživanje obavljeno na Susku, malom otoku smještenom zapadno od Lošinja. U monografiji *Otok Susak*, tiskanoj u izdanju JAZU 1957. godine, objavljeno je nekoliko radova o stanovništvu tog otoka. Jura Medarić objavio je podatke o broju stanovnika počev od 1771. godine.¹⁰⁸⁶ Fedor Mikič iscrpno je obradio prirodno kretanje stanovništva u razdoblju od 1901. do 1953. godine.¹⁰⁸⁷ Ovaj rad vrlo je zanimljiv i metodološki i interpretativno. Mikič je, služeći se metodom interpolacije, napravio cjelovite serije broja stanovnika po godinama, ustanovio godišnje brojeve rođenih, umrlih i vjenčanih i, imajući tako potpunu sliku, mogao donositi i suptilne zaključke. Tako će, primjerice, utvrditi jaku žensku emigraciju u roditeljskoj kvoti u razdoblju od 1948. i 1953. godine i egzaktno je objasniti: "1948. godine bilo je 167 žena fertile dobi, koje na otoku nisu mogle dobiti svoj par."¹⁰⁸⁸ Mikič će, nadalje, utvrditi stopu od 8,9‰ mrtvorodenih i 53‰ pobačaja, uočiti će "enormni" ljetni (kolovoz, preko 15%) i visoki zimski vrh (siječanj, veljača) umiranja

dojenčadi.¹⁰⁸⁹ Mikičev rad sadrži još niz zanimljivih analiza i zaključaka u detaljno obrađenim tablicama, u kojima se podaci o rođenim i umrlim uspoređuju s dobi, spolom, uzrocima smrti i s očekivanim trajanjem života (grafikon 35).

Stanovništvo kvarnerskih otoka istraživao je Dragutin Mirković.¹⁰⁹⁰ Vrbnik (na Krku) je po

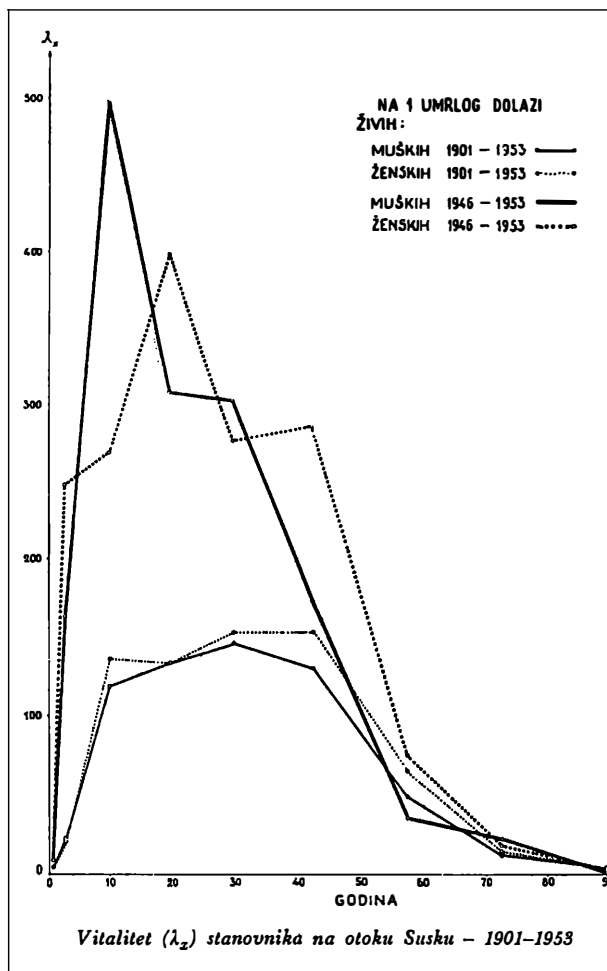

Grafikon 35. Vitalitet stanovnika na otoku Susku (1901-1953) prema istraživanjima Fedora Mikiča (preneseno iz: Fedor Mikič, »Prirodno kretanje stanovništva 1901-1953.«, u: *Otok Susak*. Zagreb: Djela JAZU, 49, 1957: 176).

¹⁰⁸⁴ Boris Banovac, »Etničnost i regionalizam u Istri: povijesni rakurs i suvremeni kontekst.« *Migracijske teme* 12/4 (1996): 267-288.

¹⁰⁸⁵ Ibid: 276-277.

¹⁰⁸⁶ Jura Medarić, »Kretanje stanovništva i naselja.«, u: *Otok Susak*. Zagreb: Djela JAZU, 49, 1957: 139-148.

¹⁰⁸⁷ Fedor Mikič, »Prirodno kretanje stanovništva 1901-1953.«, u: *Otok Susak*. Zagreb: Djela JAZU, 49, 1957: 149-187.

¹⁰⁸⁸ Ibid: 158.

¹⁰⁸⁹ Ibid: 163.

¹⁰⁹⁰ Dragutin Mirković, »Stanovništvo kvarnerskih otoka.« *Zbornik radova Ekonomskog fakulteta Rijeka* 3 (1980): 255-270.

tradicijskom obrascu obradio Ivan Žic,¹⁰⁹¹ a pridružio mu se i Rudolf Strohal.¹⁰⁹² Mauricije Magašić donosi parcijalne podatke o stanovništvu (i prezimenima) u Kaštelu Baška i okolici,¹⁰⁹³ a Ivan Žic Rokov piše o naseljavanju Dubašnice i Poljicima u 15. stoljeću.¹⁰⁹⁴ Nikola Bonifačić Rožin obrađivao je matične knjige mjesta Punat na otoku Krku.¹⁰⁹⁵ Te matice, koje počinju 1594.

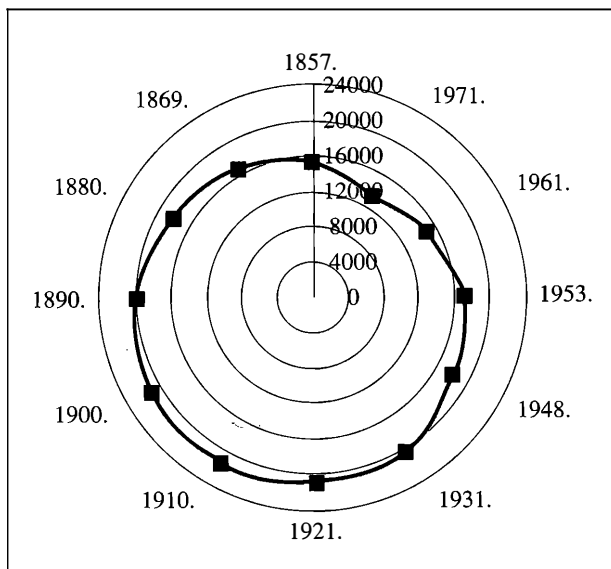

Grafikon 36. Broj stanovnika otoka Krka od 1857. do 1971. godine (Petrica Novosel-Žic, »Kretanje stanovnika otoka Krka od 1857. do 1971. godine.« *Krčki zbornik 6* (1975): 109).

¹⁰⁹¹ Ivan Žic, »Vrbnik na otoku Krku. Narodni život i običaji.« *Zbornik za narodni život i običaje*, JAZU, 4/2 (1899): 221-243; 5/1 (1900): 51-83; 5/2 (1900): 201-252; 6/1 (1901): 1-52; 6/2 (1901): 161-186; 7/2 (1902): 295-353; 15/2 (1910): 161-203; pretiskano: *Vrbnik na otoku Krku. Narodni život i običaji*. Rijeka: Adamić, Institut za etnologiju i folkloristiku i Povijesno društvo otoka Krka, 2001.

¹⁰⁹² Rudolf Strohal, »Nešto o životu Vrbničana na otoku Krku u prvoj polovini 17. vijeka.« *Zbornik za narodni život i običaje*, JAZU, 16/2 (1911): 275-292.

¹⁰⁹³ Mauricije Magašić, *Kaštel Baška i njegovo područje*. Krk: *Krčki zbornik* 41, 1999: 46-48.

¹⁰⁹⁴ Ivan Žic Rokov, »Naseljavanje Dubašnice i Poljica u 15. stoljeću.« *Krčki zbornik 7* (1976): 183-194.

¹⁰⁹⁵ Nikola Bonifačić-Rožin, »Puntarska predaja i puntarske glagoljske matice.« *Zbornik za narodni život i običaje*, JAZU, 37 (1953): 145-204.

godine, sve do 1793. pisane su glagoljicom. Bonifačić Rožin donosi razne puntarske narodne predaje, "kojih historičnost potvrđuju glagoljske matice iz tog mjesta".¹⁰⁹⁶ O stanovnicima Punta, njihovom broju (od 1603. do 1939), prezimenima i iseljenicima piše Alojzije Ragužin.¹⁰⁹⁷ Novija demografska kretanja na Krku pratila je Petrica Novosel-Žic,¹⁰⁹⁸ posebno analiziravši i Dobrinjsko područje.¹⁰⁹⁹ U tim istraživanjima posebna je pažnja posvećena depopulaciji - samo u razdoblju od 1900. do 1948. godine Krk je izgubio 9.041 stanovnika ili prosječno 188 ljudi godišnje (grafikon 36).¹¹⁰⁰

Uzroke smrti krčkog stanovništva (1815-1915) analizirao je Ivo Oršić,¹¹⁰¹ a kužne bolesti na Krku Mihovil Bolonić.¹¹⁰² Bolonić se posebno osvrnuo na koleru, od koje je 1855. godine umrlo 617 Krčana.¹¹⁰³

¹⁰⁹⁶ Ibid: 145-146. O stanovništvu Krka vidi i: Ivan Erceg, »Građa o stanovništvu otoka Krka 1797/98. godine.« *Vjesnik Historijskih arhiva u Rijeci i Pazinu* 25 (1982): 59-70.

¹⁰⁹⁷ Alojzije Ragužin, »O stanovnicima Punta.«, u: *Punat. Krk: Krčki zbornik* 24/18 (1991): 281-301; Isti, »Iseljenička epopeja.«, u: *Punat. Krk: Krčki zbornik* 24/18 (1991): 303-311.

¹⁰⁹⁸ Petrica Novosel-Žic, »Kretanje stanovnika otoka Krka od 1857. do 1971. godine.« *Krčki zbornik 6* (1975): 107-147; Isti, »Neke osobitosti kretanja stanovništva otoka Krka od 1857. do 1971. godine.« *Radovi Instituta za geografiju Sveučilišta u Zagrebu* 13 (1976): 219-263.

¹⁰⁹⁹ Petrica Novosel-Žic, »Dobrinjsko područje s posebnim osvrtom na demografski razvoj.« *Krčki zbornik 35* (1996): 19-44. O Dobrinjskom području vidi i: Albino Senčić, »Dobrinjske matične knjige.« *Krčki zbornik 35* (1996): 49-56; Marta Jašo, »Glagoljske matične knjige župe Dobrinju u Arhivu HAZU.« *Krčki zbornik 35* (1996): 57-64.

¹¹⁰⁰ P. Novosel-Žic, »Kretanje stanovnika otoka Krka«: 141. Vidi i: Božena Chudy, »Baška: prilog poznavanju depopulacijskih otočkih naselja.« *Geografski glasnik* 22 (1960): 79-93.

¹¹⁰¹ Ivo Oršić, »Nalazi uzroka smrti stanovnika Krka od 1815. do 1915. godine.« *Krčki zbornik 19* (1989): 73-77.

¹¹⁰² Mihovil Bolonić, »Kužne bolesti u prošlosti o. Krka (s posebnim osvrtom na koleru 1855. godine).« *Krčki zbornik 19/13* (1989): 79-132.

¹¹⁰³ Ibid: 126.

U svojoj monografiji o Cresu punu pažnju stanovništvu posvetio je Nikola Stražičić.¹¹⁰⁴ Stražičić je napisao knjigu po "geografskom" obrascu, ali se nije zadržao na tome, već je zahvatio povijesnu dimenziju, pratio razvoj naselja i njihove strukturne promjene. Osim broja stanovnika u širokom vremenskom rasponu, Stražičić je donio i tablice o gustoći naseljenosti, prirodnom i

ukupnom prirastu stanovništva (1870-1945), dobnu i spolnu, te nacionalnu strukturu i druge zanimljive pokazatelje (grafikon 37). Uz Stražičića,¹¹⁰⁵ novija demografska kretanja na Cresu i Lošinju, osobito s obzirom na problem depopulacije, analizirala je Alica Wertheimer-Baletić.¹¹⁰⁶

O najstarijem naseljavanju Lošinja pisao je Nikola Crnković.¹¹⁰⁷

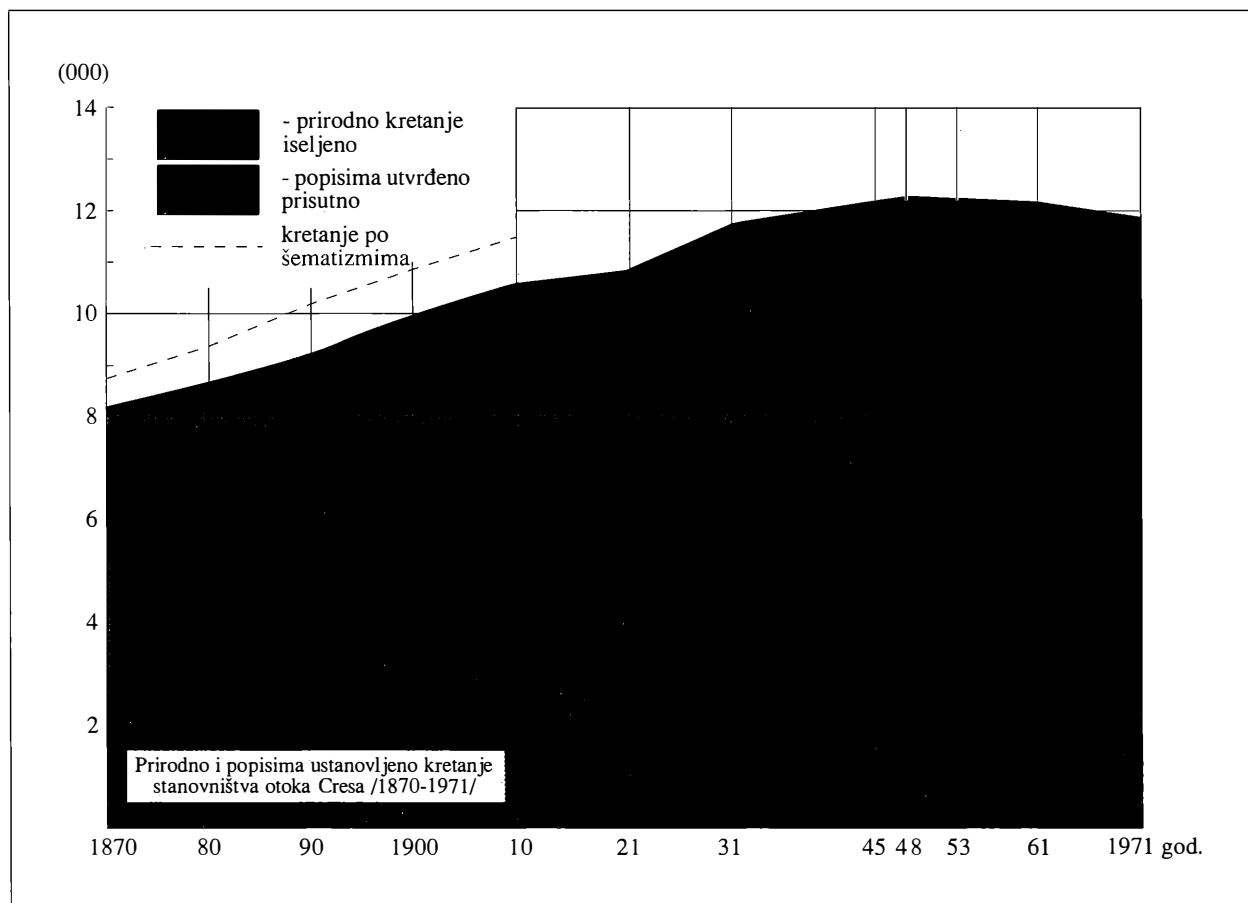

Grafikon 37. Utjecaj iseljavanja na opadanje broja stanovnika na otoku Cresu prema istraživanjima Nikole Stražičića (Nikola Stražičić, *Otok Cres. Prilog poznavanju geografije naših otoka*. Mali Lošinj: Otočki ljetopis Cres-Lošinj, br. 4, 1981: 172).

¹¹⁰⁴ Nikola Stražičić, *Otok Cres. Prilog poznavanju geografije naših otoka*. Mali Lošinj: Otočki ljetopis Cres-Lošinj, br. 4, 1981.

¹¹⁰⁵ Nikola Stražičić, »Cresko-lošinjska otočka skupina.« *Otočki ljetopis Cres-Lošinj* 4 (1981): 143-190.

¹¹⁰⁶ Alica Wertheimer-Baletić, »Demografske značajke jednog otočkog depopulacijskog područja - primjer općine Cres-Lošinj.« *Ekonomski pregled* 1-2 (1979): 35-53.

¹¹⁰⁷ Nikola Crnković, »Izvori i legende o naseljenju Lošinja.« *Vjesnik Historijskih arhiva u Rijeci i Pazinu* 29 (1987): 163-214.

DALMACIJA

Ispravno će primjetiti Lovorka Čoralić kako u dosadašnjim sintezama o povijesti Dalmacije gotovo da nema podataka o stanovništvu. U dosad najcjelovitijem pregledu povijesti Dalmacije u hrvatskoj historiografiji, Grge Novaka,¹¹⁰⁸ “nalazimo krajnje rijetke podatke o broju stanovnika pokrajine i gradova u razdoblju francuske i austrijske vladavine tek kao usputne informacije”.¹¹⁰⁹ Slično je i sa sintezama o povijesti pojedinih gradova. One se ne bave stanovništvom, ali često obrađuju pojedine probleme koji su vrlo značajni za istraživanje stanovništva, a najčešće u svezi s društvenom stratifikacijom, ponajviše etabliranjem gradskog patricijata.¹¹¹⁰ Izuzetak je knjiga grupe autora *Zadar pod mletačkom upravom 1409-1797*,¹¹¹¹ u kojoj je dosta pažnje posvećeno stanovništvu Zadra (broj stanovnika, kužne godine, patricijat i pučani, obrti, migracije), osobito poglavlja koja su napisali Tomislav Raukar za 15. i 16. stoljeće,¹¹¹² a Šime Peričić za 17. i 18. stoljeće.¹¹¹³

¹¹⁰⁸ Grga Novak, *Prošlost Dalmacije*, II. Zagreb, 1944.

¹¹⁰⁹ Lovorka Čoralić, »Prilog proučavanju demografskog razvoja Dalmacije i Zadra tridesetih i četrdesetih godina XIX stoljeća.« *Radovi zavoda za hrvatsku povijest* 23 (1990): 81-120.

¹¹¹⁰ Primjerice: Nada Klaić, *Povijest grada Trogira. Javni život grada i njegovih ljudi*. Trogir: Muzej grada Trogira, 1985.

¹¹¹¹ Tomislav Raukar, Ivo Petricioli, Franjo Švelec i Šime Peričić. *Zadar pod mletačkom upravom 1409-1797*. Zadar: Narodni list i Filozofski fakultet Zadar, 1987.

¹¹¹² Poglavlja: 1.6. Demografski razvoj zadarske komune; 3.2. Patricijat i sustav vladanja; 3.3. Društveno razdvajanje pučana i zadarske bratovštine; 3.4. Agrarni odnosi i seoska društva; 5.2. Godina 1500: “Ovdje su kuga, glad i Turci”; 6.1. Stanovništvo, promjene, migracije; 6.4. Grad i obrti; 6.6. Promjene i kontinuiteti u strukturi društva. Vidi i: Tomislav Raukar, »Cives, habitatores, forenses u srednjovjekovnim dalmatinskim gradovima.« *Historijski zbornik* 29-30 (1976-1977): 139-149; Isti, »Komunalna društva u Dalmaciji u XIV stoljeću.« *Historijski zbornik* 33-34 (1980-1981): 139-209; Isti, »Immigrazione nelle città dalmate del basso medioevo.«, u: Sergio Anselmi (ur.), *Italia felix. Migrazioni slave e albanesi in Occidente Romagna, Marche, Abruzzi secoli XIV-XVI*. Ancona: Ada Antonietti, 1988: 36-42.

¹¹¹³ Poglavlja: 9.3.1. Migracije i kretanje broja stanovnika; 9.4.1. Struktura gradskog življa, 11.1. Gradsko područje, njegovo stanovništvo i migracijska kretanja i 13.1. Društveni odnosi u gradu.

Najveći broj istraživača Dalmacije bavio se drugim povijesnim ili suvremenim znanstvenim problemima, a pojedine teme iz povijesti stanovništva došle su kao jedan više ili manje uzgredni odjeljak, koji je bio u funkciji njihove glavne teme. Stoga je osnovni demografski pokazatelj - broj stanovnika - iako rijetko kritički analiziran, utvrđen za veći broj mikrocjelina i ide dosta duboko u prošlost, no ostale teme znatno su slabije obrađene i variraju ovisno o području i o autoru. Teritorijalno gledajući, najbolje su obrađeni dalmatinski otoci, pa Zadarsko područje, a slabije Dalmatinska zagora, Šibensko područje i kopneno područje južno od Splita (do neumskog koridora). Tematski su više obrađivane teme koje se odnose na migracijske valove, iseljništvo, depopulaciju, na distribuciju prezimena, distribuciju zanimanja, dok su pojedine teme ostale netaknute ili gotovo netaknute (primjerice struktura obitelji), ili registrirane, ali ne i interpretirane (prirodno kretanje stanovništva i brojne moguće analize u tom segmentu). Najstariju skupinu čine istraživači tradicijskog smjera (primjerice Frano Ivanišević, Lucijan Marčić i dr.), koji bježe od kvantitativnih analiza i bilježe tradicijske elemente. Korisne podatke o stanovništvu donose povjesničari gospodarstva (primjerice Ivan Erceg i Šime Peričić), a interpretacije tih rezultata uglavnom se kreću u kontekstu gospodarskih zbivanja. Sljedeću veću skupinu istraživača predvode geografi (primjerice Ivo Rubić, Damir Magaš, Ivo Lajić i dr.), koji stanovništvo promatraju u njegovoj prostornoj dimenziji, a puštaju po strani same procese u stanovništvu. Istraživači koji su koristili matične knjige uglavnom su to činili u skladu s tradicijskim (primjerice Andre Jutronić, Vladislav Cvitanović), genealoško-antroponimjskim (primjerice Ante Šupuk, Miroslav Granić, Bruno i Nepo Kuzmanić) ili dokumentarističkim pristupom (primjerice Nevenka Bezić-Božanić, Danica Božić-Buzančić, Nataša Bajić-Žarko i dr.), tako da su izostale povijesnodemografske interpretacije. Od starijih autora najviše su se povijesnodemografskom pristupu približili povjesničar gospodarstva Ivan Erceg i povjesničar medicine

Roman Jelić, a tek u posljednje vrijeme, u radovima Mladena Andreisa, nazire se moderniji povijesnodemografski pristup stanovništvu Dalmacije, iako je i Andreisov znanstveni interes prvenstveno orijentiran prema antroponimiji i genealogiji.

Stoga, uz jedan analitički rad Lovorke Čoralić, koji se uglavnom odnosi na stanovništvo Dalmacije u drugoj četvrti 19. stoljeća, još uvijek su nenadmašeni odjelci o stanovništvu Dalmacije koje je, u sklopu sinteze *Demografske promjene u Hrvatskoj 1780. do 1981. g.* 1987. godine objavio Jakov Gelo.¹¹¹⁴ Gelova sinteza, međutim, odnosi se ipak samo na temeljne demografske pokazatelje (broj stanovnika, prirodno kretanje, migracijski saldo, dobno-spolna struktura).

Veliki broj objavljenih radova koji su, iz raznih kutova gledanja, dotakli pitanje povijesti stanovništva, dobar su temelj za buduće povijesnodemografske analize i za jednu dubinsku sintezu o stanovništvu Dalmacije.

Šime Peričić, povjesničar gospodarstva Dalmacije, obradio je popise stanovništva Mletačke Dalmacije¹¹¹⁵ i našao da se stanovništvo tijekom 18. stoljeća gotovo utrostručilo - od 108.090 1718. na 288.320 1795. godine (grafikon 38). U istom je razdoblju prirast stanovništva u Dubrovačkoj Republici iznosio oko 30%, a otprilike toliko i u Istri. Toliki prirast stanovništva za područje na kojem su bile "česte nerodice, slabe higijenske prilike, zarazne bolesti, velik postotak smrtnosti djece, emigracija i vrlo spor razvitak gospodarskog života",¹¹¹⁶ nije mogao nastati nikako

¹¹¹⁴ O toj knjizi, međutim, govorimo u odjeljku *Istraživanje stanovništva Hrvatske*.

¹¹¹⁵ Mletačka je Dalmacija historijska pokrajina, čije se prostiranje ne podudara sa današnjim značenjem tog pojma. Obuhvaćala je kopno od rta Sv. Magdalene kod Starigrada pod Velebitom, išla hrptom Velebita i Dinare, zaobilazila Plavno kod Knina, Vrliku, Sinj, Imotski i Metković, te se opet spuštala na more južnije od Neuma. Mletačkoj je Dalmaciji, u upravnom smislu, pripadalo i područje Boke kotorske, iako se ono u dokumentima nerijetko navodilo separatno. Pripadali su joj i svi otoci u Jadranu - od Krka do Korčule. Š. Peričić, *Dalmacija*: 13-15.

¹¹¹⁶ Š. Peričić, *Dalmacija*: 16.

drukčije nego useljavanjem. Stoga je dvojbena ocjena Šime Peričića da je "u usporedbi s doseljavanjem iseljavanje ovdašnjeg stanovništva u druge zemlje bilo kudikamo intenzivnije i brojnije. Razlozi tome su bili mnogi, kako to tvrde sami suvremenici. Svi se slažu u jednome: najjači uzrok iseljavanja ovdašnjeg stanovništva jest bijeda, nedostatak hrane..."¹¹¹⁷

Po Peričiću, iskazani prirast stanovništva između 1718. i 1766. godine znači godišnji prirast stanovništva od više od 17‰, što je nevjerojatno visok prirast za 18. stoljeće. Takav rezultat, dakako, traži čvrste argumente da bi ga se moglo bez rezerve prihvatiti. Isključeno je da se taj prirast mogao ostvariti na razlici nataliteta i mortaliteta. Stoga bi bilo bitno pronaći argumente, tj. na izvorima egzaktno utvrditi postojanje jakog migracijskog vala. Bez tog argumenta, podatak o broju stanovnika 1718. godine djeluje nevjerođostojno i trebalo bi istražiti gdje se krije moguća greška. Između 1766. i 1795. godine prirast

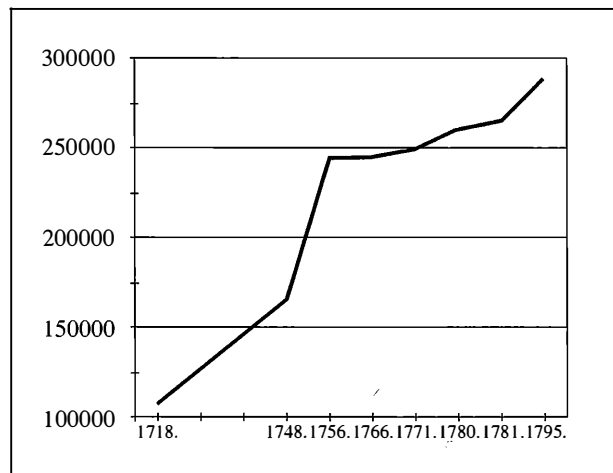

Grafikon 38. Kretanje broja stanovnika Mletačke Dalmacije u razdoblju od 1718. do 1795. godine prema istraživanjima Šime Peričića (Šime Peričić, *Gospodarska povijest Dalmacije od 18. do 20. stoljeća*. Zadar: Matica hrvatska Zadar, 1998: 11).

¹¹¹⁷ Ibid: 18. Vidi i: Š. Peričić, »Gladne godine u Mletačkoj Dalmaciji XVIII. stoljeća.« *Radovi Zavoda JAZU u Zadru* 27-28 (1981): 179-194; Isti, »Oskudica i glad u Dalmaciji u XIX i početkom XX stoljeća.« *Radovi Instituta za hrvatsku povijest* 13 (1980): 1-32.

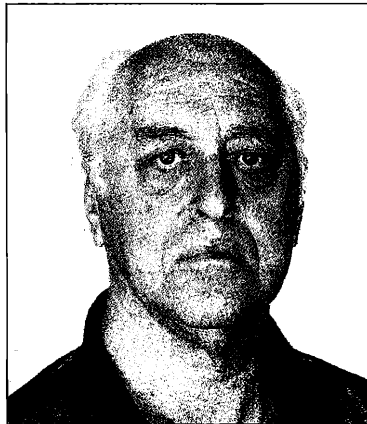

Šime Peričić (*1936)

stanovništva smanjuje se na 5,8‰, pa bi moglo biti da se ocjene Peričića o negativnom migracijskom saldu odnose na drugu polovicu 18. stoljeća, iako se i u tom slučaju ta teza teško može braniti, jer je i prosječni prirast od 5,8‰ također visok i gotovo da ne može biti rezultat isključivo prirodnog prirasta.¹¹¹⁸ Moglo bi biti da popis iz 1718. godine ne sadrži podatke za teritorije koje je Venecija stekla mirom u Karlovcima (1699. - tzv. *linea Grimani*), a sigurno nedostaju podaci za teritorij pripojen Mletačkoj Dalmaciji Požarevačkim mirom iz 1718. godine (tzv. *linea Moceni-go*). Korekcijom broja stanovnika 1718. godine krivulja uspona stanovništva između 1718. i 1756. godine zacijelo bi bila blaža.

Egidio Ivetic donosi podatke o broju stanovnika Dalmacije prema venecijanskim popisima od 1766. do 1775. godine.¹¹¹⁹ Smatra da ti popisi imaju dosta grešaka i da mogu biti korisni jedino ako se usporede s drugim anagrafskim podacima.¹¹²⁰

Ivan Erceg analizirao je nekoliko osnovnih demografskih pokazatelja (broj stanovnika, broj kuća, statusna struktura) prema popisima Dalmacije iz

1771. (Condulmer),¹¹²¹ 1781. (Boldu), 1796. (Garinin),¹¹²² 1798. (Steffaneo),¹¹²³ te 1793. i 1804. godine.¹¹²⁴ Donosi i jednogodišnji pregled rođenih, umrlih i vjenčanih, te broj stanovnika 1807/8. godine, u vrijeme francuske vladavine. Erceg je kritičan prema izvorima, navodi njihove nedostatke i upućuje na oprez pri interpretaciji.¹¹²⁵ Bernard Stulli objavio je popis Dalmacije, koji je datirao u 1818. godinu, a pripisao Antonu Schmidu.¹¹²⁶

Više statističkih analiza stanovništva Dalmacije u prvoj polovici 19. stoljeća donosi suvremenik Francesco Carrara.¹¹²⁷ U novije vrijeme to je razdoblje istraživao Šime Peričić,¹¹²⁸ te Lovorka Čoralić, koja je analizirala nekoliko

¹¹²¹ Popis iz 1771. godine, sastavljen po nalogu generalnog providura Dalmacije i Albanije Domenica Condulmera, objavila je Danica Božić-Bužančić, »Dvije anagrafske tabele za područje Dalmacije iz druge polovice 18. stoljeća.« *Arhivski vjesnik* 11-12 (1968-1969): 43-53.

¹¹²² O broju stanovnika Dalmacije 1796. godine vidi i: Paul Pisani, *La Dalmatie. De 1797 à 1815*. Paris: Alphonse Picard et fils, 1893: 1.

¹¹²³ Popis iz 1798. godine, sastavljen po nalogu generalnog providura Dalmacije i Albanije Francesca-Marije Steffanea, objavio je Dinko Foretić, »Tabella enciclopedica del Regno di Dalmazia.« *Radovi Instituta JAZU u Zadru* 10 (1963): 291-307.

¹¹²⁴ O još nekim objavljenim popisima i radovima (Katalinić, Sabalić), kao i o radovima talijanske historiografije (Praga, Erber, Benvenuti, Lago) u kojima ima podataka o stanovništvu Dalmacije i Zadra vidi u: L. Čoralić, »Prilog proučavanju demografskog razvoja Dalmacije«: 82-87.

¹¹²⁵ Ivan Erceg, »Stanovništvo Dalmacije (na prijelomu iz 18. u 19. stoljeće).« *Acta historico-oeconomica Iugoslaviae* 2 (1975): 7-28. Vidi i: Isti, »Drugi austrijski popis stanovništva u Dalmaciji (1803).« *Acta historico-oeconomica* 20 (1993): 133-144; Isti, »Francuski prvi popis stanovništva i stočarstva u Dalmaciji 1806. godine.« *Acta historico-oeconomica* 23-24 (1996-1997): 7-18; Isti, »Dandolov omanji prilog za upoznavanje stanovništva Dalmacije (1808).« *Acta historico-oconomica* 25-26 (1998-1999): 120-127.

¹¹²⁶ Bernard Stulli, »Grada o stanju u Dalmaciji 1818. god.«, u: Isti, *Iz prošlosti Dalmacije*. Split: Književni krug, 1992: 449-533.

¹¹²⁷ Francesco Carrara, *La Dalmazia*. Zara: Fratelli Batarra tipografi editori, 1846.

¹¹²⁸ Šime Peričić, *Gospodarske prilike Dalmacije od 1797. do 1848. godine*. Split: Književni krug, 1993: 10-13.

¹¹¹⁸ O stanovništvu Dalmacije vidi i: Jakov Kupek, »Gospodarske i kulturne prilike u Dalmaciji krajem trećeg decenija XIX stoljeća.« *Radovi Instituta JAZU u Zadru* 20 (1973): 227-245.

¹¹¹⁹ Egidio Ivetic, »La Dalmazia nelle Anagrafi venete (1766-1775).« *Atti* 25 (1995): 301-350.

¹¹²⁰ Ibid: 301.

demografskih pokazatelja u Dalmaciji u tridesetim i četrdesetim godinama 19. stoljeća, uspoređujući ih s drugim područjima Carevine. Na taj je način usporedila prosječni broj vjenčanja, prosječnu dob mladenaca u trenutku vjenčanja, plodnost brakova, broj rođenih (po toj usporedbi, u razdoblju od 1830. do 1848. godine Zadar je na prvom mjestu s natalitetom od 53,3‰, dok je Dalmacija kao pokrajina u donjoj skupini s natalitetom od 31,84‰), broj izvanbračne djece, broj umrlih, smrtnost djece (Dalmacija od svih krunskih zemalja ima najmanju smrtnost djece u dobi od 0 do 4 godine i najmanji broj mrtvorodenih! - što vjerojatno više govori o kvaliteti tadašnje statistike nego o stvarnim kretanjima), te prirodni prirast (grafikon 39).¹¹²⁹ Benedikta Zelić-Bučan objavila je popis pučanstva splitske nadbiskupije 1725. godine,¹¹³⁰ te izvještaj tajnika



Benedikta Zelić-Bučan (*1918)

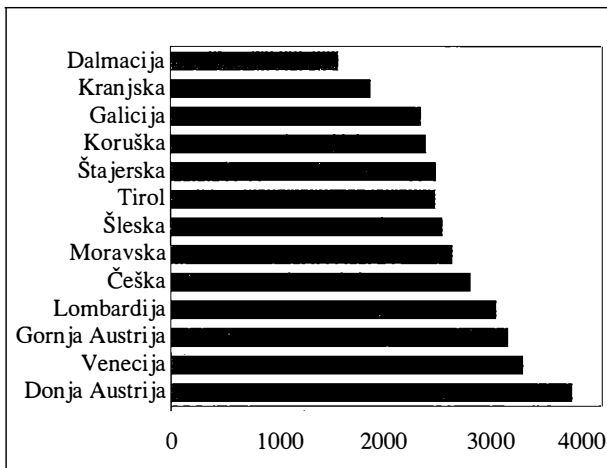

Grafikon 39. Broj mrtvorodenih na 10.000 novorodenih u krunskim zemljama (1830-1847) prema istraživanjima Lovorke Čoralić (Lovorka Čoralić, »Prilog proučavanju demografskog razvoja Dalmacije i Zadra tridesetih i četrdesetih godina XIX stoljeća.« *Radovi zavoda za hrvatsku povijest* 23 (1990): 114).

¹¹²⁹ L. Čoralić, »Prilog proučavanju demografskog razvoja Dalmacije«: 81-120.

¹¹³⁰ Benedikta Zelić-Bučan, »Popis pučanstva splitske nadbiskupije 1725. god.« *Izdanje Historijskog arhiva u Splitu* 6 (1967): 259-297.

Komore Vida Nikolića, koji sadrži mnogobrojne statističke podatke, između ostalog i broj stanovnika splitskog područja 1851., 1854., 1855. i 1856. godine (kotarevi Split, Trogir, Omiš, Makarska, Opuzen, Metković, Brač, Hvar, Vis, Vrlika, Sinj, Imotski i Vrgorac).¹¹³¹ Kretanje stanovništva u razdoblju od 1857. do I. svjetskog rata analizirao je Dinko Foretić poklonivši pritom posebnu pozornost strukturi zanimanja.¹¹³² Božena Vranješ-Šoljan promatrala je pokazatelje prirodnog kretanja stanovništva, migracijski saldo i veličinu gradova Dalmacije u razdoblju od 1850. do 1900. godine.¹¹³³ Strukturu pučanstva po vjeri i govornom jeziku u Dalmaciji, prema popisima od 1880. do 1910. godine, analizirao je Marijan Diklić.¹¹³⁴

¹¹³¹ Benedikta Zelić-Bučan, »Privredne prilike u splitskom okružju pedesetih godina XIX stoljeća.« *Arhivski vjesnik* 19-20 (1966-1967): 71-139.

¹¹³² Dinko Foretić, »O ekonomskim prilikama u Dalmaciji u drugoj polovici XIX stoljeća do prvog svjetskog rata.«, u: *Hrvatski narodni preporod u Dalmaciji i Istri*. Zagreb: Matica hrvatska, 1969: 9-45. Vidi i: Igor Karaman, »Sastav i društveno-ekonomska djelatnost dalmatinskog građanstva u šezdesetim i sedamdesetim godinama 19. stoljeća.«, u: *Dalmacija 1870*. Zadar: Matica hrvatska Zadar, 1972: 11-36.

¹¹³³ Božena Vranješ-Šoljan, »Demografsko-socijalne prilike u Dalmaciji i banskoj Hrvatskoj u drugoj polovici 19. stoljeća.«, u: *Mihovil Pavlinović u politici i književnosti*. Zagreb: Globus, Zavod za hrvatsku povijest Filozofskog fakulteta u Zagrebu i SIZ kulture općine Makarska, 1990: 401-414.

¹¹³⁴ Marijan Diklić, »Prilog strukturi pučanstva Dalmacije krajem XIX. i početkom XX. stoljeća.« *Radovi Zavoda za povijesne znanosti HAZU u Zadru* 36 (1994): 181-190.

Starije migracijske procese u Zadru pokušala je, na temelju analize osobnih imena, otkriti Vesna Jakić-Cestarić.¹¹³⁵ Utvrdila je da u plemićkom krugu prevladavaju romansko-kršćanska imena, a kod pučana hrvatska narodna imena.¹¹³⁶

Veliki proboj u povijesnodemografskim istraživanjima učinio je Roman Jelić, koji je minuciozno obradio rezultate do koji je došao skupljajući desetljećima podatke o stanovništvu Zadra. Tako je, primjerice, objavio podatak da je 1291. godine zadarski *Anonim* našao u Zadru 8.698 duša.¹¹³⁷ Taj broj Zadar je ponovno dostigao tek krajem 19. stoljeća. Roman Jelić objavio je cjelokupni sačuvani popis stanovništva Zadra iz 1608. godine.¹¹³⁸ Taj popis proveden je po naredbi zadarskog gradskog kneza Oktavijana Moceniga (knez od 1607. do 1609. godine), a proveo ga je u ožujku 1608. knežev kancelar Petar Garibaldi. Popis je izvršen po "popisnim rajonima" (prema gradskim crkvama), kojih je bilo ukupno 32. Sumarno, Jelićevi su rezultati sljedeći: Zadar 1608. godine ima 5.803 osobe, od čega je 126 staraca, 1.593 muškaraca sposobnih za oružje, 2.408



Roman Jelić (1905-1993)

žena, 832 muške i 844 ženske djece. Ima 1.275 domaćinstava ili prosječno 4,55 člana po domaćinstvu.¹¹³⁹ Na temelju analize popisanih prezimena Roman Jelić zaključuje da je 1608. godine u gradu bilo 74,4% Hrvata i 25,5 % stranaca (20% iz Italije, 3,2% iz Albanije i 2,3% iz Grčke).¹¹⁴⁰

Za povijesne demografe od posebnog je interesa Jelićev pregled broja stanovnika Zadra u vrlo dugom vremenskom intervalu od 1291. do 1910. godine, načinjen na temelju pedesetak dotad najvećim dijelom nepoznatih izvora (grafikon 40).¹¹⁴¹ Broj stanovnika Zadra analizirao je i Šime Peričić.¹¹⁴² Jelićevi i Peričićevi rezultati često nisu sukladni, što će zahtijevati dodatna istraživanja, verifikaciju i argumentiranje zašto se neki u izvoru pronađen broj smatra vjerodostojnim ili ne. Osim podataka o broju stanovnika, koji Peričić u kronološki koncipiranoj knjizi analizira za svako razdoblje, navodeći tako i procjenu da je rimski Zadar na svom vrhuncu mogao imati i do 40.000 stanovnika,¹¹⁴³ Peričić u drugim poglavljima donosi i vrlo vrijedne podatke o gospodarstvu i zanimanjima.

¹¹³⁵ Vesna Jakić-Cestarić, »Etnički odnosi u srednjovjekovnom Zadru prema analizi osobnih imena.« *Radovi Instituta JAZU u Zadru* 19 (1972): 99-166; Ista, »Zadarska ženska osobna imena u XIII. stoljeću - odraz i rezultanta prethodnih simbiotskih procesa u gradu i porijekla novijih doseljenika.« *Radovi Centra JAZU u Zadru* 24 (1977): 143-225.

¹¹³⁶ V. Jakić-Cestarić, »Etnički odnosi«: 152. O statusnoj strukturi zadarskog stanovništva, te o zadarskom plemstvu vidi: Maja Novak-Sambrailo, »Plemići, građani i pučani u Zadru (XV-XVII st).« *Radovi Instituta JAZU u Zadru* 19 (1972): 167-186; Jelena Kolumbić, »Grbovi zadarskih plemićkih obitelji početkom druge austrijske vladavine Dalmacijom.« *Radovi Zavoda JAZU u Zadru* 26 (1979): 69-119. O strukturi zanimanja u Zadru u razdoblju od 13. do 16. stoljeća vidi: Maren M. Freidenberg, »Dinamika gradske strukture u Dalmaciji XIV-XVI stoljeća.« *Radovi Centra JAZU u Zadru* 24 (1977): 71-95.

¹¹³⁷ Roman Jelić, *Stanovništvo Zadra 1608. godine*. Zadar: vlastita naklada, 1985: 1. Vidi i: Isti, »Stanovništvo Zadra u drugoj polovici XVI. stoljeća i početkom XVII. st. gledano kroz matice vjenčanih.« *Starine JAZU* 49 (1959): 349-509.

¹¹³⁸ R. Jelić, *Stanovništvo Zadra 1608. godine*: 1-120. Ru-kopis se čuva u *Arhivu Srpske akademije nauka i umjetnosti* u Beogradu.

¹¹³⁹ Ibid: 1-15 (autor je pogrešno izračunao prosječan broj članova u domaćinstvu 4,7).

¹¹⁴⁰ Ibid: 4.

¹¹⁴¹ Ibid: 11.

¹¹⁴² Šime Peričić, *Razvitak gospodarstva Zadra i okolice u prošlosti*. Zagreb-Zadar: Zavod za povijesne znanosti HAZU u Zadru, 1999.

¹¹⁴³ Ibid: 7.

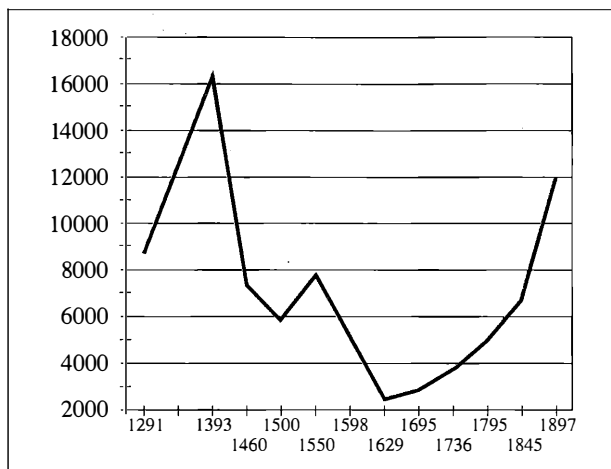

Grafikon 40. Kretanje broja stanovnika Zadra u razoblju od 1291. do 1890. godine prema istraživanjima Romana Jelića (Roman Jelić, *Stanovništvo Zadra 1608. godine*. Zadar: vlastita naklada, 1985: 11).

Roman Jelić je napisao i opsežnu studiju o zadarskom nahodištu,¹¹⁴⁴ te o potalijančivanju hrvatskih prezimena u Zadru za vrijeme fašizma.¹¹⁴⁵ O nahodištima u Dalmaciji, s popisom nahoda u Zadru (1841-1881) i Šibeniku (1851-1880), pisao je i Miloš Škarica.¹¹⁴⁶

Zadarska okolica (Nin-Novigrad-Bribir-Skradin-Biograd) bila je središte "plemića 12 hrvatskih plemena"; njihovo izumiranje i nestanak na tom području obradio je Stjepan Antoljak.¹¹⁴⁷

¹¹⁴⁴ Roman Jelić, »Zadarsko nahodište.« *Radovi Instituta JAZU u Zadru* 10 (1963): 213-289. Jelić je napisao i studije o zadarskim kugama, te o zdravstvenim djelatnicima u Dalmaciji i Zadru: »Zadarske kuge i lazareti u prošlosti.«, u: *Sanitarni kordon nekad i danas*. Zagreb: Zbor liječnika Hrvatske i Zavod za zaštitu zdravlja grada Zagreba, 1978: 91-102; »Zdravstveni radnici Dalmacije početkom XIX. stoljeća.« *Rasprave i građa za povijest znanosti JAZU* 5 (1989): 203-233; »Zdravstveni radnici Zadra u 17. stoljeću.« *Medica Jadertina* 19/1-2 (1989): 63-89.

¹¹⁴⁵ Roman Jelić, »Potalijančivanje hrvatskih prezimena u Zadru za vrijeme fašizma.« *Radovi Instituta JAZU u Zadru* 20 (1973): 49-109; Isti, »Potalijančivanje hrvatskih prezimena u Lastovu i dodatak popisu potalijančenih prezimena u Zadru.« *Radovi Centra JAZU u Zadru* 22-23 (1976): 293-317.

¹¹⁴⁶ Miloš, Škarica, »Nahodišta i nahodi u Dalmaciji.« *Radovi Instituta JAZU u Zadru* 8 (1961): 231-262.

¹¹⁴⁷ Stjepan Antoljak, »Izumiranje i nestanak hrvatskog plemstva u okolici Zadra.« *Radovi Instituta JAZU u Zadru* 9 (1962): 55-115.

Spočitavajući (1971. godine) našoj historiografiji "da se nikako ne može izvući iz stadija sakupljanja činjenica i konačno prijeći na stvaranje određenih sinteza" Branimir Gušić piše rad o starohrvatskom naseljenju Ravnih kotara.¹¹⁴⁸

Roman Jelić analizirao je, na temelju tri popisa (1527., 1608. i 1695.), i dinamiku razvoja stanovništva kopnenog dijela zadarskog područja od 16. do 17. stoljeća, donoseći rezultate popisa za 18 sela zadarskog kraja (ostala su bila u osmanskim rukama).¹¹⁴⁹ Jelić je napisao i nekoliko manjih priloga o stanovništvu Biogradskog primorja,¹¹⁵⁰ Islama Grčkog,¹¹⁵¹ sela Čakavci,¹¹⁵² naseljima Novigradskog distrikta,¹¹⁵³ o bijegu Novigradana na Pag nakon pada Novigrada u turske ruke,¹¹⁵⁴ te o Ninjanima u Zadru u 16. i 17. stoljeću.¹¹⁵⁵

Za dio područja koji se nalazio pod Turcima vrlo dobre podatke za istraživanje stanovništva sadrže turski *defteri*. Fehim Spaho tako je preveo i objavio *defter* (izvornik u Istanbulu) koji se odnosi na Skradinsku nahiju iz 1574. godine, 52 godine nakon pada Skradina u turske ruke.¹¹⁵⁶

¹¹⁴⁸ Gušić, Branimir. »Starohrvatsko naseljenje Ravnih kotara.« *Radovi Instituta JAZU u Zadru* 18 (1971): 137-192. Vidi i: Isti, »Prilog etnogenezi nekih starohrvatskih rodova.« *Radovi Instituta JAZU u Zadru* 16-17 (1969): 449-478.

¹¹⁴⁹ Roman Jelić, »Stanovništvo kopnenog dijela Zadarskog područja 1608. i 1695.« *Zadarska revija* 34/6 (1985): 555-573.

¹¹⁵⁰ Roman Jelić, »Tri priloga o stanovništvu Biogradskog primorja.« *Zadarska revija* 36/3 (1987): 215-226.

¹¹⁵¹ Roman Jelić, »Stanovništvo Islama Grčkog godine 1709.« *Zadarska revija* 37/5-6 (1988): 549-553.

¹¹⁵² Roman Jelić, »Selo Čakavci i knezovi Markovići od roda Šubića.« *Radovi Centra JAZU u Zadru* 21 (1974): 147-155.

¹¹⁵³ Roman Jelić, »Novigradski distrikt.« *Radovi Zavoda JAZU u Zadru* 31 (1989): 87-173.

¹¹⁵⁴ Roman Jelić, »Pad Novigrada u turske ruke i bijeg Novigradana u Pag (1646).« *Zadarska revija* 38/5-6 (1989): 531-544. O neuspjelom naseljavanju Krmporučana (Vlaha iz Bukovice) na kvarnerske otoke (Krk, Cres), te u Istri i Dalmaciju vidi: Bogumil Hrabak, »Neuspjelo naseljavanje Krmporučana na Kvarneru, u Istri i Dalmaciji, 1614-1615.« *Jadranski zbornik* 12 (1982-1985): 365-394.

¹¹⁵⁵ Roman Jelić, »Ninjani u zadarskim crkvenim maticama XVI i XVII stoljeća.« *Radovi Instituta JAZU u Zadru* 16-17 (1969): 597-614.

¹¹⁵⁶ Fehim Dž. Spaho, »Skradinska nahija 1574. godine.« *Acta historico-oeconomica Iugoslaviae* 16 (1989): 79-107.

Sam grad Skradin tada ima samo 6 domaćinstava jer se stanovništvo razbježalo. Spaho navodi da se u sljedećih četvrt stoljeća Skradin “neobjašnjivo brzo razvija”, pa je već 1604. godine toliko razvijen da je “steklo uvjete da se proglasi kasabom, iako do tog pravnog akta nikad nije došlo”.¹¹⁵⁷ Podatke o stanovništvu Zemunika, “srednjovjekovnog zadarskog kaštela i turske kasabe” u 15, 16. i 17. stoljeću donosi Nikola Jakšić.¹¹⁵⁸

Na temelju matrikule bratovštine sv. Mihovila i matičnih knjiga, Vladislav Cvitanović utvrđuje broj stanovnika u Vrsima (Nin) u razdoblju od 1748. do 1937. godine i objavljuje popis “bratima” iz 1794. godine.¹¹⁵⁹ Podatke o stanovništvu Biogradsko-vranskog primorja (Sukošan, Filipjakov, Krmčine, Pakoštane, Turanj, Bibinje, Biograd) na temelju matičnih knjiga donosi Amos Rube Filipi, zadržavajući se na sumarnim demografskim pokazateljima i registraciji prezimena.¹¹⁶⁰ Iz gospodarsko-demografskog kuta to je područje analizirao Šime Peričić,¹¹⁶¹ a iz demogeografskog Damir Magaš.¹¹⁶² Po “tradicijском” obrascu, narodni život i običaje stanovništva Bukovice obradio je Vladimir Ardalić.¹¹⁶³ Tereza Ganza-Aras analizirala je broj stanovnika,

mobilitnost, prirodno kretanje, te vjersku i nacionalnu strukturu u benkovačkom kotaru u razdoblju od 1880. do 1910. godine.¹¹⁶⁴ Geograf Damir Magaš koncentrirao se na istraživanje stanovništva zadarskog i šibenskog područja u razdoblju nakon suvremenih popisa stanovništva (od 1857. nadalje). Analizirajući promjene strukture stanovništva, te funkcionalnog i gravitacijskog značenja pojedinih gradova Zadarske regije, utvrdio je stihijnost razvoja tih naselja, njihovo dugotrajno



Damir Magaš (*1953)

zaostajanje u usporedbi s drugim hrvatskim središtima i snažnu preobrazbu nakon II. svjetskog rata, posebno nakon sedamdesetih godina 20. stoljeća.¹¹⁶⁵ U monografiji o stanovništvu Vinjerca Damir Magaš je čitavo poglavlje posvetio stanovništvu, donoseći sumarne podatke o kretanju broja stanovnika, broju kuća, uzrocima smrti, o dobnj i spolnoj te vjerskoj i nacionalnoj strukturi,

¹¹⁵⁷ Ibid: 81.

¹¹⁵⁸ Nikola Jakšić, *Zemunik. Srednjovjekovni zadarski kaštel i turska kasaba*. Split: Muzej hrvatskih arheoloških spomenika, 1997.

¹¹⁵⁹ Vladislav Cvitanović, »Glagoljska matrikula Svetog Mihovila u Vrsima (kod Nina).« *Radovi Instituta JAZU u Zadru* 19 (1972): 187-243.

¹¹⁶⁰ Amos Rube Filipi, »Biogradsko-vransko primorje u doba Mletačko-turskih ratova s osvrtom na povijest naseljenja.« *Radovi Instituta JAZU u Zadru* 19 (1972): 405-498.

¹¹⁶¹ Šime Peričić, »Prilog poznavanju gospodarstva biogradskog kraja u drugoj polovici XIX. stoljeća.« *Biogradski zbornik* 1 (1990): 477-488.

¹¹⁶² Damir Magaš, »Osnovna geografska obilježja biogradske mikroregije.« *Biogradski zbornik* 1 (1990): 39-83.

¹¹⁶³ Vladimir Ardalić, »Bukovica. Narodni život i običaji.« *Zbornik za narodni život i običaje*, JAZU, 4/1 (1899): 113-126; 4/2 (1899): 196-220; 5/1 (1900): 1-50; 7/2 (1902): 237-294; Isti, »Obitelj u Bukovici (Dalmacija).« *Zbornik za narodni život i običaje*, JAZU, 11/2 (1906): 161-200.

¹¹⁶⁴ Tereza Ganza-Aras, »Konture razvoja društva austrijskog kotara Benkovac u zadnjim desetljećima monarhije.« *Radovi Zavoda JAZU u Zadru* 31 (1989): 45-70. O Benkovcu vidi i: Šime Peričić, »Prilog poznavanju gospodarstva benkovačkog kraja u XIX. stoljeću.«, u: *Benkovački kraj kroz vjekove*, I. Benkovac, 1987: 207-215.

¹¹⁶⁵ Damir Magaš, »Neke promjene u gradskim naseljima Zadarske regije u razdoblju 1857.-1971. godine.« *Radovi Zavoda za povijesne znanosti HAZU u Zadru* 33 (1991): 239-258. O novijim demografskim kretanjima u Zadru i Zadarskoj regiji vidi: Sven Kulušić, »Stanovništvo Zadra i Zadarske regije.« *Zbornik za narodni život i običaje*, JAZU, 45 (1971): 451-469.

pismenosti i iseljavanju.¹¹⁶⁶ Damir Magaš analizirao je i kretanje stanovništva u Nadinu¹¹⁶⁷ i Skradinu,¹¹⁶⁸ te u Ninu, gdje je zašao i u dublju prošlost.¹¹⁶⁹

Najveći doprinos poznavanju šibenskog stanovništva dao je Ante Šupuk. Iako najskloniji antroponimiji, uvidio je značenje matičnih knjiga i za demografska istraživanja. U radu skromna naziva »Marginalije o Šibeniku, njegovu stanovništvu i antroponimima u devetnaestom stoljeću«,



Ante Šupuk (1912-2000)

donosi broj stanovnika Šibenika po gradskim četvrtima u razdoblju od 1788. do 1869. godine, strukturu stanovništva po zanimanjima i vjeroispovijesti, obrazovna obilježja (godine 1810. osnovnu je školu pohađalo 2,4%, a 1830. 5,7% stanovništva Šibenika), te izračunava prosječnu veličinu

¹¹⁶⁶ Damir Magaš, *Vinjerac*. Zagreb-Zadar: Zavod za povijesne znanosti HAZU u Zadru i Hrvatsko geografsko društvo Zadar, 1999: 103-163. O broju stanovnika župe Vinjerac u ranijem razdoblju (od 1527. godine nadalje) vidi: Isti, »Povijesno-zemljopisne značajke crkvenog života Vinjerca.« *Radovi Zavoda za povijesne znanosti HAZU u Zadru* 41 (1999): 145-180.

¹¹⁶⁷ Damir Magaš, »Prilog poznavanju zemljopisne osnove i pučanstva Nadina.« *Radovi Zavoda za povijesne znanosti HAZU u Zadru* 37 (1995): 793-805.

¹¹⁶⁸ Damir Magaš, »Osnovna demografska obilježja Skradina i njegova kraja.« *Radovi Zavoda za povijesne znanosti HAZU u Zadru* 33 (1991): 259-296.

¹¹⁶⁹ Damir Magaš, *Povijesno-zemljopisne osnove razvoja Nina i problemi njegove suvremene valorizacije*. Zadar: Zavod za povijesne znanosti HAZU u Zadru, 1995.

domaćinstva.¹¹⁷⁰ Šupuk zaključuje: "Zaokruženi pokazatelji daju skalu prosjeka: Varoš 5, Grad 4 i Dolac 3 člana u domaćinstvu krajem 20-ih godina prošlog stoljeća. Varošani su najplodniji (ali i najsiromašniji)!"¹¹⁷¹ Analizirajući mijene stanovništva, propast patricijata i trgovačkog sloja, Šupuk kaže: "Šibenik je sačuvalo isključivo svoje težačko stanovništvo iz prošlosti, uglavnom naseljeno nakon kuge, koje je i fizički bilo odijeljeno od života u središnjem dijelu grada kroz stoljeća... Bogatiji i ekonomski moćniji odlazili su u druga mjesta..., a u Šibeniku je ostajala sirotinja, uglavnom težaci, sitniji trgovci i manje zanatlije."¹¹⁷² Šupuk donosi i seriju rođenih (krštenih) za šibenski Dolac u razdoblju od 1685. do 1700. godine.¹¹⁷³ Kretanje broja stanovnika u prvoj polovici 19. stoljeća, strukturu zanimanja i popis najimućnijih Šibenčana 1848. godine obradio je Stijepo Obad.¹¹⁷⁴

¹¹⁷⁰ Ante Šupuk, »Marginalije o Šibeniku, njegovu stanovništvu i antroponimima u devetnaestom stoljeću.« *Čakavska rič* 13/2 (1985): 15-27. Vidi i: Isti, »Stanovništvo Šibenika od početka XIX. stoljeća do kraja sedamdesetih godina.«, u: *Dalmacija 1870*. Zadar: Matica hrvatska Zadar, 1972: 87-97.

¹¹⁷¹ A. Šupuk, »Marginalije«: 22.

¹¹⁷² Ibid: 25.

¹¹⁷³ Ante Šupuk, »Najstarija matica šibenskog predgrada Dolac.« *Čakavska rič* 4/2 (1974): 5-30 (na str. 8-9). Vidi i druge Šupukove radove u vezi šibenskog stanovništva i prezimena: »Šibenska prezimena.« *Zadarska revija* 16/1 (1967): 43-47; »Dalmatinski nahodimci.« *Zadarska revija* 19/3 (1970): 292-296; »Anagraf župe šibenskog Varoša iz godine 1828.« *Arhivski vjesnik* 14 (1971): 201-222; »Matrikula Bratovštine sv. Marije u Šibeniku iz godine 1437.« *Arhivski vjesnik* 17-18 (1974-1975): 27-66; »Šibenski Liber baptizatorum (1581-1590), njegova antropnimna građa i osobitosti te antropnimije.« *Radovi Instituta za hrvatsku povijest* 7 (1975): 81-186; »Šibenski onomastikon nakon kuge od 1649. godine.« *Arhivski vjesnik* 21-22 (1978-1979): 123-180; »Najstariji matični upisi na području Šibenika pisani glagoljicom (ulomak).« *Zadarska revija* 37/3 (1988): 241-244.

¹¹⁷⁴ Stijepo Obad, »Gospodarske prilike u Šibeniku i okolići sredinom devetnaestog stoljeća.« *Acta historico-oeconomica Iugoslaviae* 3 (1976): 43-60. O izvorima važnim za istraživanje stanovništva šibenskog područja, pohranjenim u Biskupskom arhivu u Šibeniku vidi: Jakov Jelinčić, »Biskupijski arhiv u Šibeniku, nezaobilazni izvor za proučavanje povijesti Šibenske biskupije i povijesti Krešimirova grada.«, u: *Sedam stoljeća Šibenske biskupije. Zbornik radova sa znanstvenog skupa Šibenska biskupija od 1298. do 1998*. Šibenik: Gradska knjižnica "Juraj Šižgorić", 2001: 919-934.

O stanovništvu okolice Šibenika (sumarni rezultati parcijalnih popisa, migracije, registracija prezimena) piše Krsto Stošić.¹¹⁷⁵ Frane Dujmović donosi vrlo zanimljive podatke o naseljavanju Bosiljine 1390. godine.¹¹⁷⁶ Na području koje oskudijeva obradivim površinama i pitkom vodom, ističe Dujmović, prije dolaska bosanskih doseljenika 1390. godine, jedino je postojalo selo Prhovo, dok su Široke, Kruševo i Rogoznica (i druga okolna sela) tek tada bili naseljeni.¹¹⁷⁷ Dujmović donosi i vrlo zanimljive statističke podatke, koji pokazuju da se prosječni broj ukućana u 15. stoljeću u selima rogozničkog kraja kretao oko 10 (Prhovo 376 žitelja u 56 kuća, Kruševo 246/26, Široke 210/20, Rogoznica 237/20).¹¹⁷⁸ Najstarije matične knjige Primoštena (17. stoljeće) s antroponimnog gledišta analizirao je Ante Šupuk,¹¹⁷⁹ dok je Stanko Bačić objavio ulomak matične knjige krštenih Primoštena (1624-1628), koji je u prijepisu sačuvan u samostanskom arhivu na otočiću Visovcu.¹¹⁸⁰ Nevenka Bezić-Božanić¹¹⁸¹ i Mladen Andreis¹¹⁸² na temelju

¹¹⁷⁵ Krsto Stošić, *Sela šibenskog kotara*. Šibenik: 1941; Isti, »Primošten i njegova sela.«, u: *Povid*. Primošten i Šibenik: Ogranak Matice hrvatske u Primoštenu i Županijski muzej u Šibeniku, 1997: 129-153.

¹¹⁷⁶ Frane Dujmović, »Srednjovjekovna povijest Primoštena i Rogoznice.«, u: *Povid*. Primošten i Šibenik: Ogranak Matice hrvatske u Primoštenu i Županijski muzej u Šibeniku, 1997: 113-127.

¹¹⁷⁷ Isti: 114-115, 118-119.

¹¹⁷⁸ Isti: 118.

¹¹⁷⁹ Ante Šupuk, »Dvije matice (šibenska i primoštenska) i njihovo antroponimno značenje.«, u: *Povid*. Primošten i Šibenik: Ogranak Matice hrvatske u Primoštenu i Županijski muzej u Šibeniku, 1997: 205-238.

¹¹⁸⁰ Stanko Bačić, »Ulomak matice krštenih iz Primoštena u Visovačkom arhivu.«, u: *Povid*. Primošten i Šibenik: Ogranak Matice hrvatske u Primoštenu i Županijski muzej u Šibeniku, 1997: 239-245.

¹¹⁸¹ Nevenka Bezić-Božanić, »Nekoliko podataka o vezama življa Rogoznice i Primoštena s Trogirom, otokom Drvenikom, Vinišćem, Marinom i otokom Visom.«, u: *Povid*. Primošten i Šibenik: Ogranak Matice hrvatske u Primoštenu i Županijski muzej u Šibeniku, 1997: 247-251.

¹¹⁸² Mladen Andreis, »Migracije između Primoštensko-rogozničkog kraja i otoka Šolte, Velikog Drvenika, Malog Drvenika te naselja Vinišća do god. 1900.«, u: *Povid*. Primošten i Šibenik: Ogranak Matice hrvatske u Primoštenu i Županijski muzej u Šibeniku, 1997: 254-260.

matičnih knjiga donose podatke o vezama stanovništva Rogoznice i Primoštena s Trogirom, Drvenikom, Vinišćem, Marinom, Šoltom i Visom. Novije demografske trendove na području Primoštena i Rogoznice analizirali su Mladen Ante Friganović¹¹⁸³ i Ante Kalogjera.¹¹⁸⁴

Uz analizu Nade Klaić,¹¹⁸⁵ status društvenih slojeva i obitelj u srednjovjekovnom Trogiru u središtu je znanstvenog interesa Zdravke Jelaska. Osim na plemiće i pučane, koncentrirana se i na poziciju duhovnih osoba, stanovnika distrikta, stranaca i rubnih skupina.¹¹⁸⁶ Na temelju notarskih knjiga (uglavnom oporuka i ugovora o mirazu), Jelaska analizira veličinu obitelji, broj djece među plemićima i pučanima, te izbor bračnog partnera s obzirom na društveni status.¹¹⁸⁷ Iscrpnu genealošku analizu trogirskog patricijata u srednjem vijeku objavio je Mladen Andreis.¹¹⁸⁸ Zanimljive informacije o stanovništvu Trogira (i čitavog prostora između Trogira i Splita) sadrži i kulturno-povijesna studija Ive Babića.¹¹⁸⁹ Nekoliko radova o trogirskom stanovništvu¹¹⁹⁰ i njegovoj okolici objelodanila je Nevenka Bezić-Božanić.

¹¹⁸³ Mladen Ante Friganović, »Primoštensko-rogoznički kraj (zemljopisno-demografska skica).«, u: *Povid*. Primošten i Šibenik: Ogranak Matice hrvatske u Primoštenu i Županijski muzej u Šibeniku, 1997: 9-24.

¹¹⁸⁴ Ante Kalogjera, »Prostorna valorizacija rogozničkog poluotoka.«, u: *Povid*. Primošten i Šibenik: Ogranak Matice hrvatske u Primoštenu i Županijski muzej u Šibeniku, 1997: 25-52.

¹¹⁸⁵ Nada Klaić, *Povijest grada Trogira. Javni život grada i njegovih ljudi*. Trogir: Muzej grada Trogira, 1985.

¹¹⁸⁶ Zdravka Jelaska, »Ustrojstvo društva u srednjovjekovnom Trogiru.« *Povijesni prilozi* 20 (2001): 7-55.

¹¹⁸⁷ Zdravka Jelaska, »Trogirska srednjovjekovna obitelj (XIII.-XIV. stoljeće).« *Povijesni prilozi* 18 (1999): 9-51.

¹¹⁸⁸ Mladen Andreis, »Trogirski patricijat u srednjem vijeku.« *Rasprave iz hrvatske kulturne prošlosti*, Odsjek za povijesne znanosti HAZU, 2 (2002): 5-210.

¹¹⁸⁹ Ivo Babić, *Prostor između Trogira i Splita. Kulturno-historijska studija*. Kaštel Novi: Zavičajni muzej Kaštela - Kaštel Novi, 1991 (pretsak izdanja iz 1984.).

¹¹⁹⁰ Nevenka Bezić-Božanić, »Trogirani u drugoj polovini 13. stoljeća.« *Čakavska rič* 18/1 (1990): 37-50; Ista, »Prilog poznavanju trogirskog življa u prvoj polovici 14. stoljeća.« *Čakavska rič* 20/1 (1992): 77-89.

Za Trogir, uz prezimena, podrijetlo doseljenika i zanimanja, donosi i seriju rođenih, vjenčanih i umrlih za razdoblje od 1850. do 1898. godine,¹¹⁹¹ za Bosiljinu (Marinu kod Trogira) seriju rođenih od 1583. do 1800., a umrlih i vjenčanih od 1630. do 1800. godine.¹¹⁹² O stanovništvu Kaštela pisali su Duško Kečkemet,¹¹⁹³ Vjeko Omašić,¹¹⁹⁴ Frane Bego,¹¹⁹⁵ F. Ivasović,¹¹⁹⁶ Tatjana Kovač.¹¹⁹⁷ Mladen Andreis obradio je stanovništvo Kaštela u prvoj polovici 18. stoljeća.¹¹⁹⁸ Podatke o stanovništvu sadrži i monografija *Vranjic kroz vjekove*, autora Duška Kečkemeta i Iva Javorčića.¹¹⁹⁹

Najtemeljitiju povijesnodemografsku analizu za neko dalmatinsko područje načinio je Mladen Andreis, koristeći se genealoškom metodom. Objavio je genealogije Velog i Malog Drvenika¹²⁰⁰ i

Vinišća,¹²⁰¹ a u posebnoj je raspravi, na bazi tih podataka, analizirao povijesnodemografska kretanja u tim naseljima.¹²⁰² Uz broj stanovnika u pojedinim godinama od 1588. do 1900., Andreis donosi serije rođenih, vjenčanih i umrlih od 1633.

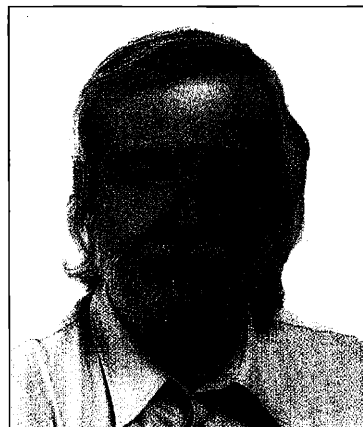

Mladen Andreis (*1952)

¹¹⁹¹ Nevenka Bezić-Božanić, »Stanovništvo Trogira u vrijeme preporoda.« *Mogućnosti* 35/9-10 (1987): 819-851.

¹¹⁹² Nevenka Bezić-Božanić, »Živalj Bosiljine - Marine od godine 1583. do 1800.« *Čakavska rič* 23/1-2 (1995): 175-215; Ista, »Stanje duša u Bosiljini od 1700. do 1726. godine.« *Grada i prilozi za povijest Dalmacije* 13 (1997): 145-155. Vidi i: Nataša Bajić-Žarko, »Marina u katastarskoj izmjeri s početka 19. stoljeća.« *Vartal* 4/1-2 (1995): 111-113.

¹¹⁹³ Duško Kečkemet, *Kaštel Sućurac*. Split, 1978.

¹¹⁹⁴ Vjeko Omašić, *Povijest Kaštela*. Split: Logos, 1986.

¹¹⁹⁵ Frane Bego, *Kaštel Kambelovac/Kaštel Gomilica*. Kaštel Kambelovac: Bijaći, 1991.

¹¹⁹⁶ F. Ivasović, *Kaštel Stari*. Kaštel Novi: Zavičajni muzej Kaštela, 1991.

¹¹⁹⁷ Tatjana Kovač, »Kaštel-Sućurac u katastarskoj izmjeri 1831. godine.«, u: *Božić-Bužančić zbornik*. Split: Grada i prilozi za povijest Dalmacije, sv. 12, Izdanje Povijesnog arhiva u Splitu, 1996: 773-787.

¹¹⁹⁸ Mladen Andreis, »Stanovništvo Kaštela u prvoj polovici 18. stoljeća.« *Grada i prilozi za povijest Dalmacije* 15 (1999): 93-129. Vidi i: Nevenka Bezić-Božanić, »Veze stanovnika Kaštela i Trogira od 16. do 18. stoljeća.« *Kaštelanski zbornik* 2 (1989): 43-50. O broju stanovnika sela Trogirske biskupije prema kanonskim vizitacijama 1757/60. godine vidi u: Lovre Katić, »Povijesni podaci iz vizitacija Trogirske biskupije u XVIII. stoljeću.« *Starine JAZU* 48 (1958): 274-330.

¹¹⁹⁹ Duško Kečkemet i Ivo Javorčić. *Vranjic kroz vjekove*. Split: Institut za historiju radničkog pokreta Dalmacije, 1984.

¹²⁰⁰ Mladen Andreis, »Povijesna antroponimija Malog Drvenika do godine 1900.« *Vartal* 4/1-2 (1995): 57-106; Ista, *Stanovništvo Drvenika i Ploče. Povijesna antroponimija do godine 1900*. Trogir: Matica hrvatska, 2000.

do 1900. godine, po godinama i po mjesecima. Utvrđuje nagli porast stope prirodnog prirasta u drugoj polovici 19. stoljeća (što je znak početka procesa demografske tranzicije). Vjerojatno neurednim matičnim knjigama treba zahvaliti i relativno niske stope nataliteta, koje Andreis utvrđuje - primjerice stope ispod 30‰ za razdoblje između 1766. i 1825. godine.¹²⁰³ Andreisova analiza sezonskog kretanja rođenja (minimum u lipnju) pokazuje slične rezultate kao i u drugim istraženim hrvatskim regijama, od sjevernohrvatskih krajeva sve do Dubrovnika.¹²⁰⁴ Minimum rođenja u lipnju znači minimum začecća u rujnu, a to je razdoblje intenzivnih poljskih radova (grafikon 41). Sezonsko kretanje umiranja pokazuje maksimum u ljetnim mjesecima

¹²⁰¹ Mladen Andreis, *Stanovništvo Vinišća - povijesna antroponimija do godine 1900*. Trogir: Matica hrvatska Trogir, 1998.

¹²⁰² Mladen Andreis, »Povijesna demografija Velog Drvenika, Malog Drvenika i Vinišća do god. 1900.« *Radovi Zavoda za povijesne znanosti HAZU u Zadru* 40 (1998): 227-301.

¹²⁰³ Ibid: 251.

¹²⁰⁴ Ibid: 255.

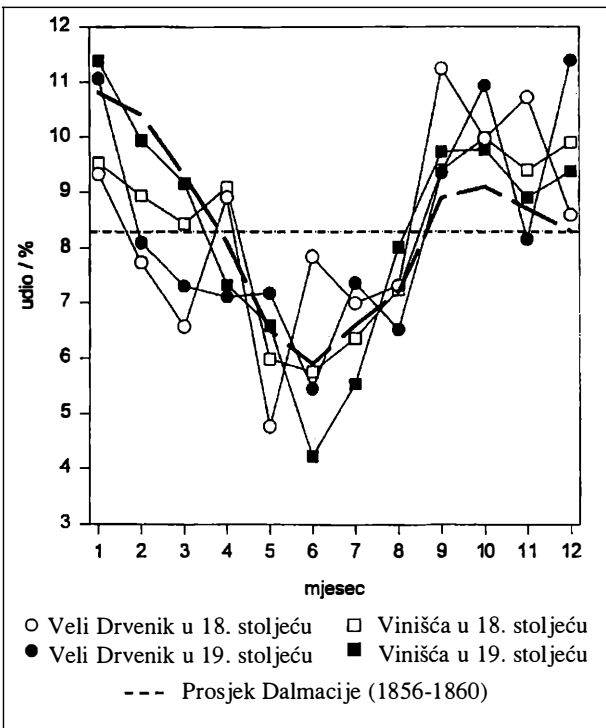

Grafikon 41. Sezonsko kretanje rođenja u Velom Drveniku i Vinišćima u 18. i 19. stoljeću prema istraživanjima Mladena Andreisa (preneseno iz: Mladen Andreis, »Povijesna demografija Velog Drvenika, Malog Drvenika i Vinišća do god. 1900.« *Radovi Zavoda za povijesne znanosti HAZU u Zadru* 40 (1998): 255).

(zarazne bolesti).¹²⁰⁵ Uz podatke o dobnoj strukturi i prosječnoj dobi umrlih, te stopi mortaliteta dojenčadi, Andreis izražava skepsu prema tako dobivenim podacima, temeljeći taj sud na analizi preciznosti podataka koju je izvršio na primjeru otoka Šolte (o tome opširnije u posljednjem odjeljku ove knjige).¹²⁰⁶ Stanovništvo Vinišća, Velog i Malog Drvenika, istraživali su i Ivan Pažanin i Šime Peričić.¹²⁰⁷

¹²⁰⁵ Ibid: 271.

¹²⁰⁶ Ibid: 274.

¹²⁰⁷ Ivan Pažanin, »Stanovništvo Vinišća, Velog i Malog Drvenika u XIX. stoljeću, njihova prezimena i nadimci.« *Čakavskarič* 16/1 (1988): 101-135; Šime Peričić, »Prilog poznavanju gospodarstva otoka Drvenika u prošlosti.« *Acta historico-oecconomica* 23-24 (1996-1997): 31-44. Vidi i: Nataša Bajić-Žarko, »Mali, Veli Drvenik i Vinišće u katastru prve polovice XIX. stoljeća.« *Vartal* 4/1-2 (1995): 107-109.

S težištem na prezimenima i zanimanjima, splitske su matične knjige istraživali Danica Božić-Bužančić,¹²⁰⁸ Nevenka Bezić-Božanić,¹²⁰⁹ te Nataša Bajić-Žarko, koja je donijela seriju rođenih za razdoblje od 1570. do 1630. godine.¹²¹⁰ Za prvi dio tog razdoblja vidljiva je neredovitost



Danica Božić-Bužančić (1922-2002)

upisa u knjigama (»Najmanje je rođeno 1606. i 1607. god. (u vrijeme kuge) po jedno dijete«).¹²¹¹ Za razdoblje od 1610. do 1630. broj rođenih je relativno stabilan i kreće se od 61 do 128 rođenih godišnje (prosječno 102 rođenja godišnje), što bi značilo da je, uz stopu nataliteta od 35-40‰, Split tada imao između 2500 i 3000 stanovnika. Autoricu uočava povećani broj muškorođene djece

¹²⁰⁸ Danica Božić-Bužančić, »Prilog poznavanju građana i pučana u Splitu početkom XVI stoljeća.« *Arhivski vjesnik* 16 (1973): 159-176; Ista, »Prilog poznavanju stanovništva Splita u XVIII stoljeću.« *Građa i prilogi za povijest Dalmacije* 8 (1974): 155-232; Ista, »Anagraf područja Splita s otocima i distrikta Klisa iz 1802. godine.« *Adrias Zavoda za znanstveni i umjetnički rad JAZU u Splitu* 1 (1987): 87-103.

¹²⁰⁹ Nevenka Bezić-Božanić, »Dospeljenici u Splitu početkom 19. stoljeća i njihova prezimena.« *Čakavska rič* 16/1 (1988): 65-89; Ista, »Struktura stanovništva Splita početkom 19. stoljeća.« *Kulturna baština* 14/19 (1989): 288-303; Ista, »Župa Svetog Petra na Lučcu u 19. stoljeću.« *Kulturna baština* 16/21 (1991): 131-150.

¹²¹⁰ Nataša Bajić-Žarko, »Splitski antroponimi krajem XVI do 30. godina XVII stoljeća.« *Čakavska rič* 14/1 (1986): 23-122. Vidi i: Ista, *Split kao trgovačko i tranzitno središte na razmeđu Istoka i Zapada u 18. stoljeću*. Split: Književni krug, 2003 (u tisku).

¹²¹¹ N. Bajić-Žarko, »Splitski antroponimi«: 30.

(1204 na 1000 ženskih).¹²¹² Proučavajući *Privatni i društveni život Splita u osamnaestom stoljeću*,¹²¹³ Danica Božić-Bužančić donijela je i više zanimljivih demografskih podataka za 18. stoljeće - o broju stanovnika,¹²¹⁴ o gladi od koje je 1782/3. godine u Dalmaciji umrlo oko 20.000



Nataša Bajić-Žarko (*1948)

ljudi (600 u Splitu),¹²¹⁵ o zanimanjima u 18. stoljeću,¹²¹⁶ o dobnoj strukturi splitskog stanovništva 1716. godine.¹²¹⁷ Andre Jutronić analizirao je smrtnost djece u Splitu u razdoblju od 1742. do 1830. godine.¹²¹⁸ Prema tim istraživanjima, smrtnost djece do 7 godina bila je gotovo dvostruko veća među nahočadi nego u ostaloj populaciji (grafikon 42).¹²¹⁹ Arsen Duplančić analizirao je

¹²¹² Ibid: 30.

¹²¹³ Danica Božić-Bužančić, *Privatni i društveni život Splita u osamnaestom stoljeću*. Zagreb: Školska knjiga, 1982.

¹²¹⁴ Ibid: 5-24. Vidi i: Danica Božić-Bužančić, »Splitska predgrađa i polja XVIII. stoljeća u usporedbi s katastarskim podacima prve polovice XIX. stoljeća.«, u: *Blago Hrvatske iz Arhiva mapa za Istru i Dalmaciju*. Split: Historijski arhiv Split, 1992: 39-61.

¹²¹⁵ D. Božić-Bužančić, *Privatni i društveni život Splita*: 11.

¹²¹⁶ Ibid: 12-16.

¹²¹⁷ Ibid: 19.

¹²¹⁸ Andre Jutronić, »Smrtnost djece u Splitu od g. 1742. do 1830.« *Starine JAZU* 47 (1957): 135-153.

¹²¹⁹ Ibid: 148. U tablici na toj strani vjerojatno su se potkrale neke greške, tako da omjer smrtnosti nahočadi i ostale djece nije moguće izračunati za sva razdoblja (naime, u nekim je razdobljima veći broj umrle nego krštene djece).

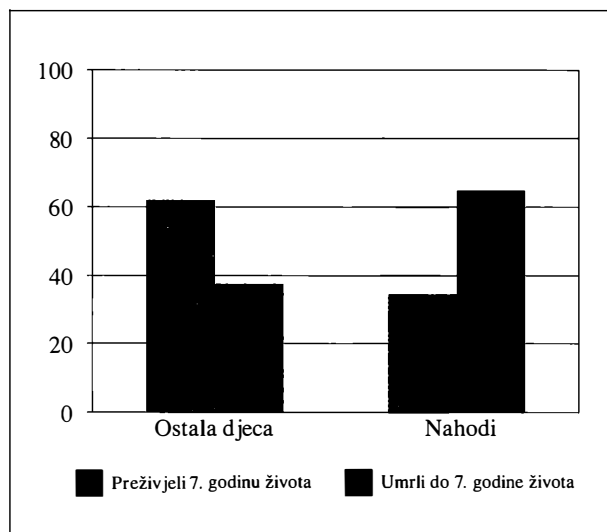

Grafikon 42. Smrtnost djece među splitskom nahočadi i ostalom djecom (1771-1790) prema istraživanjima Andre Jutronića (Andre Jutronić, »Smrtnost djece u Splitu od g. 1742. do 1830.« *Starine JAZU* 47 (1957): 148).

stanovništvo splitskih predgrađa (Lučac i Manuš) u drugoj polovici 18. stoljeća.¹²²⁰ Ta predgrađa oko 1760. godine prelaze granicu od 1.000 stanovnika.¹²²¹ Duplančić je skloniji analizi ekstremnih pojava nego utvrđivanju prosječnih vrijednosti. Tako utvrđuje broj slučajeva u kojima dozna razlika između supružnika prelazi 10 godina, a najzanimljivijim se čini nalaz da blizu 10% obiteljskih zajednica u Lučcu ima najmanje 11 članova, najveća čak 25!¹²²² Postanak i razvoj splitskog gradskog područja Dobri, kao i kretanje broja stanovnika, njihova zanimanja i imovinu istražio je Joško Jelaska.¹²²³ Genealogije splitskih plemićkih rodova obradio je Mario-Nepo Kuzmanić,¹²²⁴ a Bruno i Nepo Kuzmanić su u nekoliko feljtona u *Slobodnoj Dalmaciji* iznijeli

¹²²⁰ Arsen Duplančić, »Pučanstvo splitskih predgrađa Lučca i Manuša u drugoj polovici XVIII. stoljeća.«, u: *Božić-Bužančić zbornik*. Split: Građa i prilozi za povijest Dalmacije, sv. 12, Izdanje Povijesnog arhiva u Splitu, 1996: 511-538.

¹²²¹ Ibid: 536.

¹²²² Ibid: 535, 534.

¹²²³ Joško Jelaska, »Varoš Dobri u Splitu.« *Građa i prilozi za povijest Dalmacije* 17 (2001): 147-207.

¹²²⁴ Mario-Nepo Kuzmanić, *Splitski plemići, prezime i etnos*. Split: Književni krug, 1998.

i sažetke svojih genealoških istraživanja ostalih splitskih rodova.¹²²⁵

Splitsko zaleđe, kao i čitavo kopneno područje južno od Splita, sve do neumskog koridora, najslabije je istraženo s povijesnodemografskog aspekta. Napisane su tri veće studije po obrascu *Zbornika za narodni život i običaje* - Frano Ivanišević o Poljicima,¹²²⁶ Silvestar Kutleša o Imotskoj krajini¹²²⁷ i Ante Jurić-Arambašić o Kijevo.¹²²⁸ Turski popis nahija Sinja i Vrlike iz 1604. godine objavio je Fehim Spaho.¹²²⁹ Spaho ističe da su ta područja pripadala Kliškom sandžaku, osnovanom 1537. godine, i za koji tvrdi da postoji čak pet *deftera* (najstariji iz 1550. godine). Spaho nalazi da je bilo 46 sela u Sinjskoj nahiji i 16 u nahiji Vrlike. Većina tih naselja postoji i danas. Pa iako autor, dajući prijevod cijelog *deftera*, nije pokušao procijeniti broj stanovnika na tom području, podaci o kućama, zanimanju stanovnika i drugom ipak su dragocjeni izvor, na temelju kojeg će se moći razvijati podaci o stanovništvu Hrvatske

¹²²⁵ Bruno i Nepo Kuzmanić, »Splitska prezimena I.« *Slobodna Dalmacija*, 1987; II, 1988; Isti, »Splitske obitelji.« *Slobodna Dalmacija*, 1990.

¹²²⁶ Frano Ivanišević, »Poljica. Narodni život i običaji.« *Zbornik za narodni život i običaje*, JAZU, 8/2 (1903): 183-336; 9/1 (1904): 23-144; 9/2 (1904): 191-326; 10/1 (1905): 11-111; 10/2 (1905): 181-307.

¹²²⁷ Silvestar Kutleša, *Život i običaji u Imotskoj krajini*. Imotski, Matica hrvatska - Ogranak Imotski i HAZU - Zavod za znanstveni i umjetnički rad u Splitu, 1997. O stanovništvu Imotske krajine vidi i: Ante Ujević, *Imotska krajina*. Imotski: Ogranak Matice hrvatske Imotski, 1991; Slavko Kovačić, »Obitelji iz imotskih i radobiljskih sela u zbijegu u selima ispod Zadvarja god. 1686.« *Imotski zbornik* 1 (1993): 69-88; Zvonko Kordić, »Nahije Imotski i Ljubuški u defteru iz 1585. godine.« *Imotski zbornik* 2 (1994): 97-140; Krunoslav Zujčić, »Prezimena i porodični nadimci u Imotskoj krajini.« *Imotski zbornik* 3 (1995): 45-133.

¹²²⁸ Ante Jurić-Arambašić, *Kijevo*. Zagreb: Zbornik za narodni život i običaje, JAZU, knj. 54, 2000; Isti, *Kijevo. Narodni život i tradicijska kultura*. Zagreb: Župni ured Kijevo, 2000.

¹²²⁹ Fehim Dž. Spaho, »Jedan turski popis Sinja i Vrlike iz 1604. godine.« *Acta historico-oeconomica Iugoslaviae* 12 (1985): 21-120. Vidi i: Isti, »Organizacija vojne krajine u sandacima Klis i Krka u XVII stoljeću.«, u: *Vojne krajine u jugoslavenskim zemljama u novom veku do Karlovačkog mira 1699*, ur. Vasa Čubrilović. Beograd: SANU, 1989: 101-114.

pod osmanskom vladavinom. Tim više što se u sačuvanim *defterima* Kliškoga sandžaka nalaze podaci i za Knin, Obrovac, Gospić i Gračac. Nekoliko radnji napisano je o Kninu,¹²³⁰ Sinju i Cetinskoj krajini,¹²³¹ Trilju,¹²³² Drnišu,¹²³³ Muću

¹²³⁰ Ivan Crkvenčić, »Sjeverna Dalmacija - "Hrvatski most" (Kninsko-drniški kraj).«, u: *Političko-geografska i demografska pitanja Hrvatske*. Zagreb: Savez geografskih društava Hrvatske, 1991: 187-215. Nataša Bajić-Žarko, »Knin u katastarskoj izmjeri s početka 19. stoljeća.«, u: *Božić-Bužančić zbornik*. Split: Grada i prilozi za povijest Dalmacije, sv. 12, Izdanje Povijesnog arhiva u Splitu, 1996: 729-734; Šime Peričić, »Prilog poznavanju gospodarstva kninskog kraja u 19. stoljeću.« *Acta historico-oeconomica* 25-26 (1998-1999): 64-94. Uz broj stanovnika Kninske serdarije 1815. godine po naseljima, te broj kuća, obitelji i stanovnika u pojedinom naselju Kninske preture 1842. godine, Peričić donosi i serije rođenih, umrlih i vjenčanih za razdoblje od 1827. do 1842. godine. Vidi i: Šime Peričić, »Vojna krajina u Dalmaciji.«, u: *Vojne krajine u jugoslavenskim zemljama u novom veku do Karlovačkog mira 1699.*, ur. Vasa Čubrilović. Beograd: SANU, 1989: 169-215.

¹²³¹ Josip Soldo, »Zemljoposjed porodice Lovrić iz Sinja u XVIII stoljeću.« *Radovi Instituta JAZU u Zadru* 19 (1972): 295-314; Isti, »Etničke promjene i migracije stanovništva u Sinjskoj krajini krajem 17. i početkom 18. stoljeća.« *Zbornik Cetinske krajine* 4 (1989): 81-144; Nevenka Bezić-Božanić, »Stanovništvo Sinja u Lovrićevo doba.« *Zbornik Cetinske krajine* (Ivan Lovrić i njegovo doba) 1 (1979): 125-154; Bernard Stulli, »Gospodarsko-društvene i političke prilike u Cetinskoj krajini sredinom 18. stoljeća.«, u: *Zbornik Cetinske krajine* (Ivan Lovrić i njegovo doba) 1 (1979): 37-106; pretiskano u: Bernard Stulli, *Iz prošlosti Dalmacije*. Split: Književni krug, 1992: 129-207; Vesna Čulinović-Konstantinović, »Razvoj sela, porodice i društvenoga života - Grabići kod Vrlike.« *Kačić* 15 (1985): 45-69; Ista, »Život i socijalna kultura stočarskog stanovništva pod Dinarom.« *Zbornik za narodni život i običaje*, JAZU 51 (1989): 109-182; Ivan Erceg, »Turska osvajanja i organizacija proizvodnje u Dalmaciji i njihov odraz na privredni život Hrvatske.« *Zbornik Cetinske krajine* 4 (1989): 9-52.

¹²³² Mladen Andreis, *Stanovništvo župe sv. Mihovila Arhandedela u Trilju u 19. stoljeću. Demografska i antroponimijska analiza na temelju podataka iz matičnih knjiga krštenih*. Trilj, Cetinski dekanat, 2001.

¹²³³ Karlo Kosor, »Drniš pod Venecijom.« *Kačić* 7 (1975): 5-69; Isti, »Drniška krajina za turskog vladanja.« *Kačić* 11 (1979): 125-194; Fehim Dž. Spaho, »Splitsko zaleđe u prvim turskim popisima.« *Acta historico-oeconomica Iugoslaviae* 13 (1986): 47-86; Nataša Bajić-Žarko, »Drniš u katastru prve polovice XIX. stoljeća.«, u: *Blago Hrvatske iz Arhiva mapa za Istru i Dalmaciju*. Split: Historijski arhiv Split, 1992: 63-77; Šime Peričić, »Prilog poznavanju gospodarskih prilika drniškog kraja u XIX. stoljeću.« *Radovi Zavoda za povijesne znanosti HAZU u Zadru* 42 (2000): 261-285.



Ivo Baučić (*1929)

i Mučkoj krajini,¹²³⁴ Omišu.¹²³⁵ Nataša Bajić-Žarko analizirala je antroponime u najstarijoj matičnoj knjizi Dalmatinske zagore.¹²³⁶ Korisni fragmentarni podaci o stanovništvu u prvoj polovici i sredinom 18. stoljeća nalaze se u vizitacijama nadbiskupa Cupilli ja i Bizze, koje je objavio Lovre Katić.¹²³⁷ Valja spomenuti i, za povijest Kačića važnu genealošku analizu Miroslava Granića,¹²³⁸ te analizu migracija zagorskih obitelji navedenih

¹²³⁴ Danica Božić-Bužančić, »Prilog poznavanju stanovništva i antroponima mučko-lečevičke zagore.« *Čakavska rič* 16/2 (1988): 35-70; Vesna Čulinović-Konstantinović, »Tradicijski život i razvoj porodice u selima Mučkog područja.« *Adrias Zavoda za znanstveni i umjetnički rad JAZU u Splitu* 2 (1988): 267-298; Šime Perićić, »Ulomci iz gospodarskog života Mučkog područja u XIX. stoljeću.« *Radovi Zavoda za povijesne znanosti HAZU u Zadru* 33 (1991): 205-214; Darinka Veić, *Etnografska spomenica o narodnom životu i običajima stanovnika Neorića i Sutine u Mučkoj krajini u prvoj polovici XX. stoljeća*. Split: Napredak - Hrvatsko kulturno društvo Split, 2000 (posebno vidi poglavlje: "Život u zadrugi", 61-82). Vidi i: Vesna Čulinović-Konstantinović, »Oblici sklapanja braka u tradiciji srednje Dalmacije.« *Kačić* 18 (1986): 97-112.

¹²³⁵ Jure Vrdoljak, »Žeževačke župske matične knjige o Grabovcu.« *Imotski zbornik* 1 (1993): 89-97; Denis Martinović, »Plemstvo i grbovi rogozničkih rodova.« *Građa i prilozii za povijest Dalmacije* 16 (2000): 329-349.

¹²³⁶ Nataša Bajić-Žarko, »Najstarija sačuvana matična knjiga dijela Dalmatinske zagore 1679-1710. i njezini antroponimi.« *Čakavska rič* 16/2 (1988): 71-83.

¹²³⁷ Lovre Katić, »Prilike u splitskoj okolici poslije odlaska Turaka (Po bilješkama nadbiskupa Cupillija i Bizze 1709.-1754.).« *Starine JAZU* 47 (1957): 237-277. Osim naselja splitskog zaleđa u tim su vizitacijama obuhvaćeni i otoci Šolta i Čiovo.

u Korjenić-Neorićevom grbovniku (1595) Krešimira Kužića.¹²³⁹ Više radova objavljeno je o Poljicima: o naseljima i kretanju stanovništva,¹²⁴⁰ o statusnoj strukturi,¹²⁴¹ o prezimenima 1725. godine,¹²⁴² te rad Iva Baučića, koji je na primjeru Donjih Poljica obradio zanimljivi fenomen preseljavanja stanovnika iz podgorskih u priobalna naselja.¹²⁴³ Tako je 1890. godine 99% stanovništva Donjih Poljica živjelo u podgorskim naseljima, a svega 1% u priobalnim. Sedamdeset godina kasnije (1961.), slika je preokrenuta: 38% živi u podgorskim, a 62% u priobalnim naseljima.¹²⁴⁴ Fenomen litoralizacije zapaža se duž cijele jadranske obale. Proces je započeo u 19. stoljeću, a naglašen je u drugoj polovici 20. stoljeća. Depopulaciju Splitske zagore, pak, analizirao je Mate Matas.¹²⁴⁵ Godine 1857. to je područje činilo

¹²³⁸ Miroslav Granić, »Dalmatinske obitelji u "Libro Aureo dei veri Titolati" Mletačkog magistrata nad feudima.« *Radovi Filozofskog fakulteta Zadar - Razdio povijesnih znanosti* 30/17 (1990/1): 159-208.

¹²³⁹ Krešimir Kužić, »Migracije zagorskih obitelji navedenih u grbovniku Korjenić-Neorić iz 1595. godine.« *Radovi Zavoda za povijesne znanosti HAZU u Zadru* 39 (1997): 193-210.

¹²⁴⁰ Andre Jutronić, »Naselja i kretanje stanovništva u Poljicima.« *Geografski glasnik* 25 (1963): 37-60.

¹²⁴¹ Juraj Marušić, »Prilog istraživanju procesa i stupnja ekonomsko-društvenog raslojavanja i klasnih odnosa u staroj poljičkoj župi-općini.« *Poljički zbornik* 3 (1978): 53-69; Miroslav Pera, »Prilog problemu poljičkih didića.« *Poljički zbornik* 3 (1978): 117-135; Ante Laušić, »Prilog proučavanju staleskih razlika i društveno-gospodarskih odnosa u srednjovjekovnim Poljicima.« *Radovi Instituta za hrvatsku povijest* 15 (1982): 5-32; Isti, *Postanak i razvitak Poljičke kneževine (do kraja 15. st.)*. Split: Književni krug, 1991.

¹²⁴² Benedikta Zelić-Bučan, »Obiteljska prezimena u Poljicima 1725. godine.« *Poljički zbornik* 1 (1968): 231-236.

¹²⁴³ Ivo Baučić, »Preseljavanje stanovništva iz podgorskih u priobalska naselja na primjeru Donjih Poljica.« *Zbornik za narodni život i običaje*, JAZU, 45 (1971): 57-75.

¹²⁴⁴ Ibid: 61. O Poljicima vidi i: Alfons Pavić pl. Pfauenthal, *Prinosi povijesti Poljica*. Sarajevo, 1903; Ivo Rubić, »Poljica (geografska studija).« *Poljički zbornik*, Zagreb (1968): 7-31; Andre Jutronić, »Poljičani na Braču.«, u: *Bračke teme*. Split: Književni krug, 2002: 295-303. Prvi put objavljeno u *Poljičkom Zborniku* 2 (1971), Zagreb: 213-220; Josip Roglić, »Geografski aspekt Poljica.« *Poljički zbornik* 3 (1978): 15-26.

¹²⁴⁵ Mate Matas, »Zagorski pojas splitske općine - primjer eksodusnog područja.« *Geografski glasnik* 47 (1985): 121-152.

39,23% stanovništva splitske općine, a 1981. taj je udio pao na svega 6,45%.¹²⁴⁶

Serije rođenih, vjenčanih i umrlih u Makarskom primorju (Donja Brela, Gornja Brela, Baška Voda, Bast, Veliko Brdo, Makar, Kotišina, Makarska, Tučepi, Podgora, Drašnice, Igrane, Živogošće, Drvenik i Zaostrog) za razdoblje od 1830. do 1880. godine istražila je Nevenka Bezić-Božanić.¹²⁴⁷ Objavljeno je i nekoliko radova o Baškoj Vodi,¹²⁴⁸ Makarskoj,¹²⁴⁹ Podgori,¹²⁵⁰ Zaostrogu,¹²⁵¹ Vrgorskoj krajini¹²⁵² i Metkoviću.¹²⁵³

Znatno bolje od kopnenog područja istraženi su dalmatinski otoci. Godine 1992. Ivan Lajić

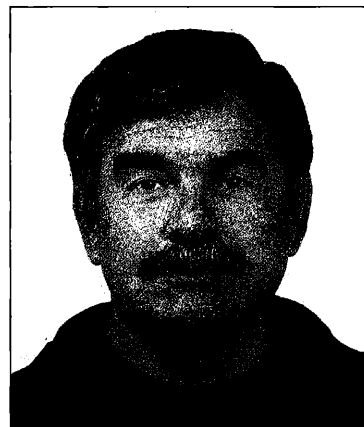

Ivan Lajić (*1950)

¹²⁴⁶ Ibid: 123, 128.

¹²⁴⁷ Nevenka Bezić-Božanić, »Stanovništvo Makarskog primorja između tridesetih i osamdesetih godina 19. stoljeća.«, u: *Mihovil Pavlinović u politici i književnosti*. Zagreb: Globus, Zavod za hrvatsku povijest Filozofskog fakulteta u Zagrebu i SIZ kulture općine Makarska, 1990: 415-447.

¹²⁴⁸ Stanko Piplović, »Nastanak i formiranje Baške Vode.« *Makarsko primorje* 5 (2000): 139-148.

¹²⁴⁹ Otokar Lahman, »Prilog proučavanju strukture stanovništva Makarske.« *Zbornik za narodni život i običaje, JAZU* 42 (1964): 559-583; Isti, »Posljertna migracija stanovništva Gornjeg Makarskog primorja.« *Zbornik za narodni život i običaje, JAZU*, 45 (1971): 471-489; Nevenka Bezić-Božanić, »Prilog poznavanju bratovština u Makarskoj 18. stoljeća.« *Makarsko primorje* 1 (1990): 103-114; Vladimir Sabolić, »Arhivsko gradivo o Gornjem makarskom primorju u Povijesnom arhivu u Splitu.«, u: *Hrvatski rasadnik. Zbornik članaka znanstvenoga skupa Gornje makarsko primorje, Gradac-Zaostrog, 26.9. - 27.9.1996*. Zagreb: Gornjoprimska općina Gradac i prijatelji, 1999: 111-123 (donosi popis matičnih knjiga i mjesto gdje su pohranjene za župe Bačina, Brist, Drvenik, Gradac, Podaca, Zaostrog i Živogošće); Miroslav Granić, »Makarske obitelji u mletačkom Libro Aureo dei veri Titolati.« *Makarsko primorje* 5 (2000): 77-95.

¹²⁵⁰ Marijan Stojković, »Podgora u XVII stoljeću. Obitelj-ske i demotične crtice od 1621 do 1730 godine.« *Zbornik za narodni život i običaje, JAZU*, 29/1 (1933): 95-145; Nevenka Bezić-Božanić, »Iz prošlosti Podgore u XVIII stoljeću.« *Čakavska rič* 10/1-2 (1982): 35-50; Ista, »Doprinos poznavanju stanovništva Podgore u 19. stoljeću.« *Čakavska rič* 20/2 (1992): 51-61 (donosi seriju rođenih, vjenčanih i umrlih od 1731. do 1800. godine).

¹²⁵¹ Žarko Despot, »Najstarija sačuvana Matica krštenih u Franjevačkom samostanu u Zaostrogu.« *Kačić* 25 (1993): 93-119.

¹²⁵² Vjeko Vrčić, *Vrgorska krajina*. Vrgorac, 1972.

¹²⁵³ Trpimir Macan, *Iz povijesti Donjega Poneretavlja*. Zagreb-Klek, 1990: 9-26 (poglavlje "Stanovništvo").

objavio je knjigu o stanovništvu dalmatinskih otoka, stavlajući težište na problem depopulacije.¹²⁵⁴ Lajić naglašava da su u najranijoj fazi dalmatinski otoci bili "vrlo značajno imigracijsko odredište prvo grčke, a potom i rimske kolonizacije."¹²⁵⁵ "Milenij hrvatske prisutnosti" obilježen je slabom napućenosti "koja se učestalo pojačava imigracijom od 16. stoljeća", a "ujedno je obilježen i depopulacijskim razdobljima, koja su primarno uzrokovale epidemije, da bi početkom 20. stoljeća počelo najdugotrajnije depopulacijsko razdoblje koje traje sve do danas" (grafikon 43).¹²⁵⁶ Posebnu pažnju Lajić posvećuje analizi promjena u dobnim strukturama, budući da su te promjene, pogotovo starenje stanovništva, najuočljivije posljedice depopulacije.¹²⁵⁷ Godine 1999. tiskana je vrlo korisna i pregledna knjiga

¹²⁵⁴ Ivan Lajić, *Stanovništvo dalmatinskih otoka. Povijesne i suvremene značajke depopulacije*. Zagreb: Consilium i Institut za migracije i narodnosti Sveučilišta u Zagrebu, 1992. Vidi i druge radove koje je Lajić objavio bilo sam (»Utjecaj društveno-ekonomskih i demografskih promjena na iseljavanje s dalmatinskih otoka u 19. i prvoj polovini 20. stoljeća.« *Migracijske teme* 5/4 (1989): 307-324) ili u koautorstvu sa Sonjom Podgorelec i Dragutinom Babić: »Migracijske dileme otočana: od cirkulacije prema migraciji ili ostanku.« *Migracijske i etničke teme* 17/3 (2001): 175-194; *Otoci - ostati ili otići? Studija o dnevnoj cirkulaciji sa šibenskih otoka*. Zagreb: Institut za migracije i narodnosti, 2001.

¹²⁵⁵ I. Lajić, *Stanovništvo dalmatinskih otoka*: 295.

¹²⁵⁶ Ibid: 295.

¹²⁵⁷ Ibid: 297.

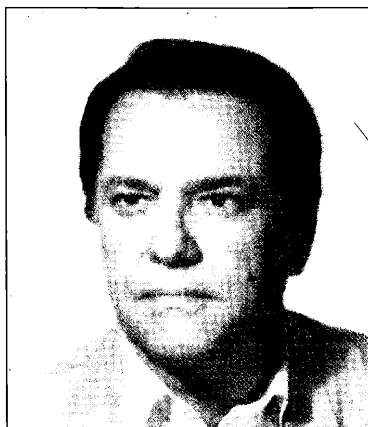

Mladen Ante Friganović (*1927)

*Stanovništvo hrvatskih otoka.*¹²⁵⁸ U njemu su ažurirani Korenčićevi podaci o broju stanovnika hrvatskih otoka od 1857. do 1971., prema rezultatima popisa 1981. i 1991. godine. Za novije razdoblje (od 1963. nadalje) doneseni su i podaci o broju živorođenih, broju umrlih, prirodnom prirastu, a za 1991. godinu i spolna i dobna struktura, broj stanovnika u zemlji i inozemstvu, veličina kućanstva, struktura prema školskoj spremi i pismenosti, narodnosti, materinskom jeziku i vjeroispovijesti. U popratnoj studiji knjige *Stanovništvo hrvatskih otoka* Ivo Nejašmić analizirao je uzroke depopulacije na otocima.¹²⁵⁹ Na hrvatskim je

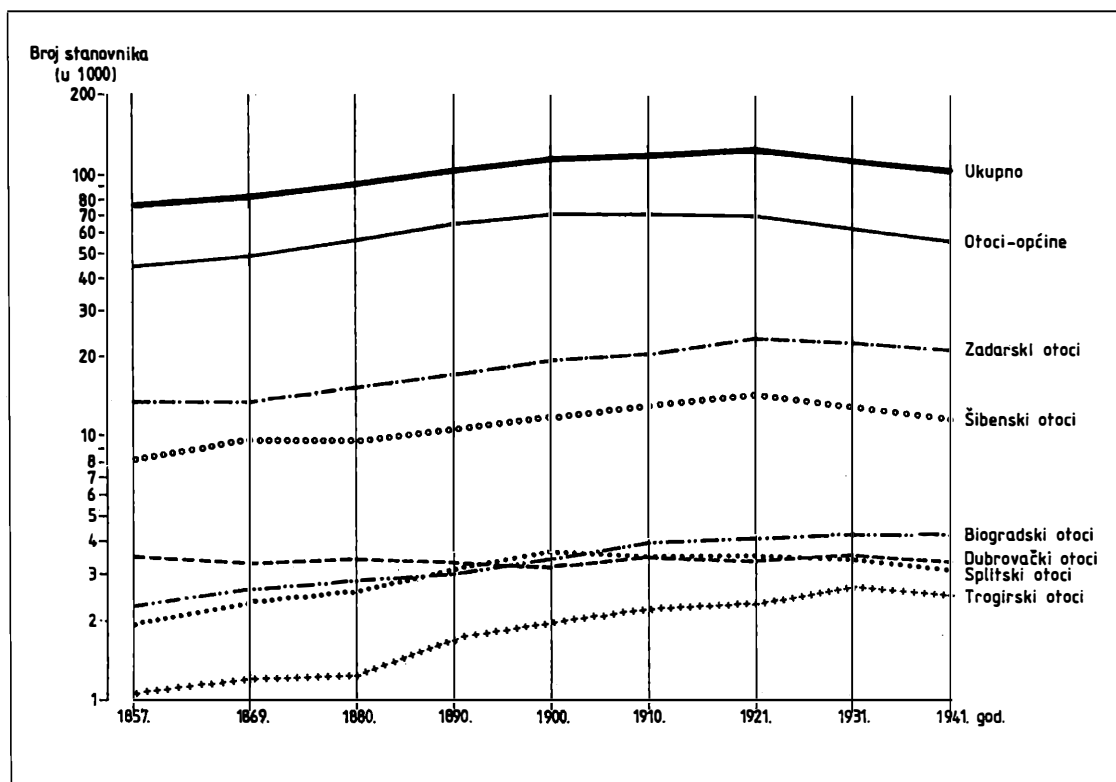

Grafikon 43. Kretanje broja stanovnika dalmatinskih otoka u razdoblju od 1857. do 1941. godine prema istraživanjima Ivana Lajića (preneseno iz: Ivan Lajić, *Stanovništvo dalmatinskih otoka. Povijesne i suvremene značajke depopulacije*. Zagreb: Consilium i Institut za migracije i narodnosti Sveučilišta u Zagrebu, 1992: 100).

¹²⁵⁸ Mladen Smoljanović, Ankica Smoljanović i Ivo Nejašmić, *Stanovništvo hrvatskih otoka*. Split: Zavod za javno zdravstvo Županije splitsko-dalmatinske, 1999. O jadranskim otocima vidi i: Josip Štahan, »Uvjeti života na Jadranskim otocima.« *Anali Jadranskog instituta* 3 (1961): 125-168.

¹²⁵⁹ Ivo Nejašmić, »Demografske značajke hrvatskoga otočja.«, u: Mladen Smoljanović, Ankica Smoljanović i Ivo Nejašmić, *Stanovništvo hrvatskih otoka*. Split: Zavod za javno zdravstvo Županije splitsko-dalmatinske, 1999: 427-458.

otocima 1991. godine živjelo 126.447 osoba, tj. 2,64% ukupnog žiteljstva Hrvatske, naspram 5,88% 1948. godine. Proces depopulacije bio je najintenzivniji na otocima srednje Dalmacije. Veća emigracija muškog stanovništva povećala

je koeficijent feminiteta i dovela do poremećaja u bioreprodukciji (grafikon 44).¹²⁶⁰ Problem depopulacije otoka, kao i druga demografska pitanja novijeg doba, istraživali su i K. Šimek-Škoda,¹²⁶¹ Klement Derado,¹²⁶² Mladen Friganović i Stjepan Šterc,¹²⁶³ i drugi.

Roman Jelić objavio je popis stanovništva zadarskih otoka iz 1608. godine, koji je dao izraditi zadarski gradski knez Oktavijan Mocenigo 1608. godine.¹²⁶⁴ Taj popis napravljen je po selima. Sadržuje ime i prezime kućedomaćina te broj osoba svrstan u rubrike: starci, muškarci sposobni za rad, žene, dječaci i djevojčice. Ukupno su popisane 5.852 osobe u 36 sela.¹²⁶⁵ Lucijan Marčić je, po Cvijićevom tradicijskom obrascu, obradio otoke Rab, Pag i Vir,¹²⁶⁶ te zadarske i šibenske otoke.¹²⁶⁷ O prezimenima grada i otoka Raba piše Davor Frankulin Travaš,¹²⁶⁸ a o najstarijem stanovništvu Iža i Premude Vladislav Cvitanović.¹²⁶⁹ Božidar

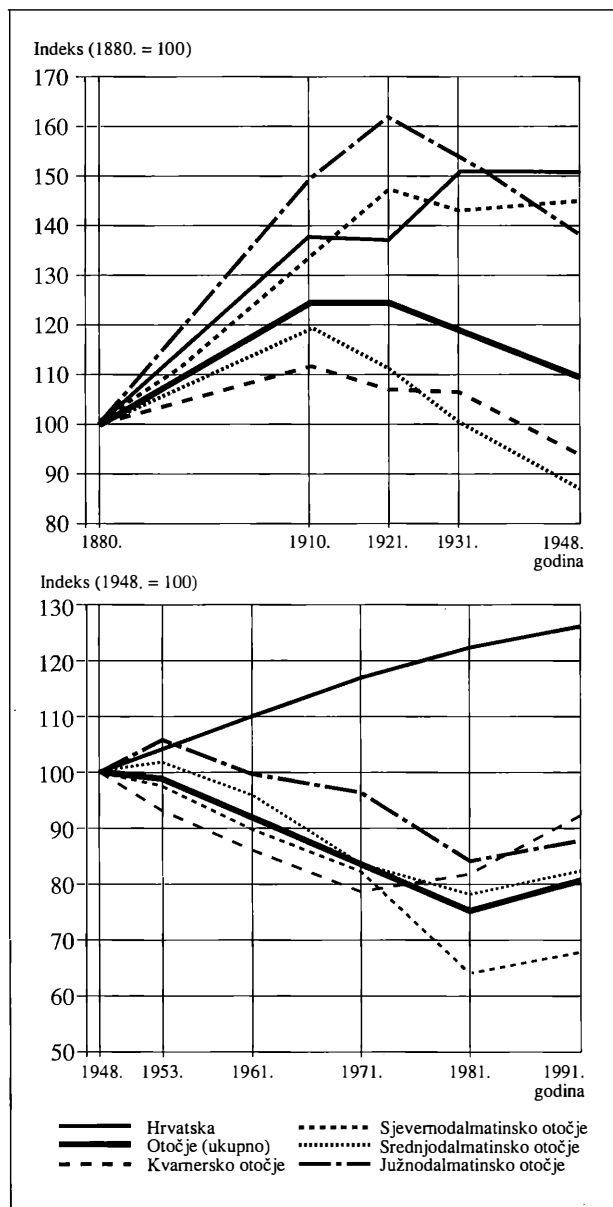

Grafikon 44. Kretanje broja stanovnika hrvatskih otoka (1880-1948, 1948-1991) prema istraživanjima Ive Nejašmića (Ivo Nejašmić, »Demografske značajke hrvatskoga otočja.«, u: Mladen Smoljanović, Ankica Smoljanović i Ivo Nejašmić, *Stanovništvo hrvatskih otoka*. Split: Zavod za javno zdravstvo Županije splitsko-dalmatinske, 1999: 431, 435).

¹²⁶⁰ Ibid: 438-439. Vidi i: Ivica Nejašmić, »Depopulacija istočnojadranskih otoka i izumiranje kao moguća demografska perspektiva.« *Migracijske teme* 7/1 (1991): 77-99; Isti, »Promjene u dobno-spolnom sastavu stanovništva istočnojadranskog otočja (1953-1991).« *Acta Geographica Croatica* 27 (1992): 15-34.

¹²⁶¹ K. Šimek-Škoda, »Stanovništvo Zlarina (prilog poznavanju problema depopulacije naših otoka).« *Geografski glasnik* 13 (1951): 125-129.

¹²⁶² Klement Derado, »Demografske značajke srednjodalmatinskog otočkog područja (općine Brač, Hvar i Vis): prilog poznavanju otočkog depopulacijskog područja.« *Zbornik radova Ekonomskog fakulteta u Splitu* 4 (1979).

¹²⁶³ Mladen Friganović i Stjepan Šterc, »Otok Žirje. Primjer depopulacije, degradacije i inovacije života na malom otoku.« *Geografski glasnik* 43 (1981): 152-157.

¹²⁶⁴ Roman Jelić, »Stanovništvo zadarskih otoka 1608. godine.«, u: *Zbornik Zadarsko otočje, 1*. Zadar: Narodni muzej u Zadru, 1974: 147-207.

¹²⁶⁵ Ibid: 152.

¹²⁶⁶ Lucijan Marčić, *Antropogeografska ispitivanja po severo-dalmatinskim ostrvima (Rab, Pag, Vir)*. Beograd: SKA, Naselja i poreklo stanovništva, knj. 23, 1926.

¹²⁶⁷ Lucijan Marčić, *Zadarska i šibenska ostrva*. Beograd: SKA, Naselja i poreklo stanovništva, knj. 26, 1930.

¹²⁶⁸ Davor Frankulin Travaš, »Prezimana stanovnika grada i otoka Raba od XV. do XX. stoljeća.« *Radovi Zavoda za povijesne znanosti HAZU u Zadru* 45 (2003): 97-127.

¹²⁶⁹ Vladislav Cvitanović, »Otocima Iža i Premuda.« *Radovi Instituta JAZU u Zadru* 1 (1954): 69-108.

Širola je tradicijskim pristupom izučavao narodni život i običaje u Novalji na Pagu.¹²⁷⁰ Miroslav Granić objavio je genealogije paških plemićkih rodova.¹²⁷¹

Kretanje broja stanovnika na otocima zadarskog arhipelaga od najstarijih vremena do kraja pedesetih godina 20. stoljeća najsistematičnije je obradio Amos Rube Filipi u dvije studije. U prvoj je analizirao stanovništvo Pašmana, Ugljana, Vrgade, Babca i Ošljaka,¹²⁷² a u drugoj stanovništvo ostalih otoka (Rivanj, Sestrunj, Molat, Ist, Skarda, Premuda, Silba, Olib, Dugi otok, Zverinac, Iž i Rava).¹²⁷³ O broju stanovnika Pašmana



Amos Rube Filipi (1905-1985)

¹²⁷⁰ Božidar Širola, »Novalja na Pagu. Narodni život i običaji.« *Zbornik za narodni život i običaje*, JAZU, 31/2 (1938): 41-134.

¹²⁷¹ Miroslav Granić, »Plemstvo, grbovi i rodoslovlja paške vlastele u XVIII. stoljeću.« *Radovi Zavoda za povijesne znanosti HAZU u Zadru* 35 (1993): 137-218; Isti, »"Norma nobilium generalis consilii civitatis Paghi" iz 1455. godine.« *Radovi Zavoda za povijesne znanosti HAZU u Zadru* 45 (2003): 71-96.

¹²⁷² Amos Rube Filipi, »Kretanje broja stanovništva zadarskih otoka.« *Radovi Instituta JAZU u Zadru* 4-5 (1959): 279-318. Za otok Vrgadu vidi i: Oliver Fižo, »Pomorstvo otoka Vrgade.« *Radovi Instituta JAZU u Zadru* 6-7 (1960): 189-199.

¹²⁷³ Amos Rube Filipi, »Kretanje broja stanovništva zadarskog otočja.« *Radovi Instituta JAZU u Zadru* 6-7 (1960): 137-177. Vidi i: Dinko Foretić, »Otoci Zadarskog arhipelaga u vremenu od 1860. do 1940.«, u: *Zbornik Zadarsko otočje, I*. Zadar: Narodni muzej u Zadru, 1974: 209-229. Osnovne podatke o kretanju broja stanovnika od 16. stoljeća nadalje na otocima Silbi i Premudi donio je Vladislav Cvitanović u svojoj studiji o pomorstvu na tim otocima (Vladislav Cvitanović, »Prilog proučavanju pomorstva otoka Silbe i Premude.« *Radovi Instituta JAZU u Zadru* 9 (1962): 447-474).

u 18. stoljeću, te Raba, Paga, Iža i Dugog otoka u 19. stoljeću, kao i o nekim drugim demografskim pokazateljima (struktura zanimanja) pisao je Šime Peričić,¹²⁷⁴ o Dugom otoku i Stijepo Obad,¹²⁷⁵ a novija kretanja stanovništva zadarskog arhipelaga istraživali su Ivo Rubić (Zverinac i Rivanj),¹²⁷⁶ Damir Magaš (Vir, Molat, Dugi otok),¹²⁷⁷ te Sanja Klempić i Sonja Podgorelec (Iž).¹²⁷⁸ Dragutin Feletar analizirao je kretanje broja stanovnika, prirodno kretanje i migracijsku bilancu na otoku Rabu od sedmog desetljeća 19. stoljeća do 1981. godine,¹²⁷⁹ a grupa autora obradila je prirodno kretanje Mundanije (Rab) od 1863. do 1981. godine.¹²⁸⁰

Temeljitošću i izvanrednim poznavanjem izvora odlikuje se knjiga Bernarda Stullija o otoku

¹²⁷⁴ Šime Peričić, »Prilog poznavanju gospodarskog života na otoku Pašmanu u 18. stoljeću.« *Pašmanski zbornik* (1987): 183-194; Isti, »Prilog upoznavanju gospodarskih prilika na otoku Rabu u XIX. stoljeću.« *Rapski zbornik* (1987): 417-427; Isti, »Iz gospodarskog života otoka Paga u 19. i početkom 20. stoljeća.« *Geografski glasnik* 51 (1989): 199-210; Isti, »Gospodarstvo otoka Iža u prošlosti.« *Radovi Zavoda za povijesne znanosti HAZU u Zadru* 40 (1998): 173-226; Isti, »O gospodarstvu Dugog otoka u prošlom stoljeću.« *Zadarska smotra* (Dugi otok) 42/1-2 (1993): 395-404. O stanovništvu Dugog otoka vidi i: Roman Jelić, »Stanovnici Dugog otoka u crkvenim maticama Zadra od 1569. do 1706. godine.« *Zadarska smotra* (Dugi otok) 42/1-2 (1993): 221-247.

¹²⁷⁵ Stijepo Obad, »Dugi otok za austrijske uprave od 1813. do 1850. godine.« *Zadarska smotra* (Dugi otok) 42/1-2 (1993): 383-393.

¹²⁷⁶ Ivo Rubić, »Otok Zverinac.« *Radovi Instituta JAZU u Zadru* 2 (1955): 171-191; Isti, »Otok Rivanj.« *Radovi Instituta JAZU u Zadru* 4-5 (1959): 117-141.

¹²⁷⁷ Damir Magaš, »Vir. Prilog geografskim istraživanjima u zadarskoj regiji.« *Radovi Centra JAZU u Zadru* 24 (1977): 5-51; Isti, »Molat. Prilog geografskim istraživanjima u zadarskoj regiji.« *Radovi Zavoda JAZU u Zadru* 27-28 (1981): 355-420; Isti, »Zemljopisnopovijesna obilježja Dugog otoka.« *Zadarska smotra* (Dugi otok) 42/1-2 (1993): 11-44.

¹²⁷⁸ Sanja Klempić i Sonja Podgorelec. »Migracije i starenje otočnog stanovništva - pet iških priča.« *Migracijske i etničke teme* 18/4 (2002): 319-339.

¹²⁷⁹ Dragutin Feletar, »Migracije stanovništva općine Rab.«, u: *Rapski zbornik*. Zagreb: JAZU i Skupština općine Rab, 1987.

¹²⁸⁰ Ivan Crkvenčić, Dragutin Feletar, Adolf Malić, Miljenko Počkal i Josip Ridanović, »Geografske osnove razvojnih procesa naselja Mundanije na otoku Rabu.« *Geografski glasnik* 48 (1986): 57-72.

Zlarinu.¹²⁸¹ Iako je pisana prvenstveno sa stajališta gospodarske povijesti, ona donosi posebno poglavlje o “demografskom razvitku” iz kojeg se jasno vidi brožčani razvoj stanovništva otoka od kraja 16. do 20. stoljeća. Broj stanovnika se više nego udvostručuje u 17. stoljeću (140,67% u razdoblju od 1599. do 1680. godine), uz nevjerojatan prosječni godišnji prirast od 17,37‰.



Bernard Stulli (1915-1985)

Ovaj podatak nužno sugerira postojanje jakog migracijskog vala, a ujedno ukazuje na vrlo velike razlike u kretanju stanovništva u pojedinim područjima Dalmacije, jer 17. stoljeće je, generalno govoreći, razdoblje velikog pada, a ne rasta broja stanovnika. Broj stanovnika u Zlarinu raste i u 18. i 19. stoljeću, a tek nakon 1910. godine slijedi postupna depopulacija (iseljavanje).¹²⁸² O stanovništvu otoka Prvića pisao je Ante Kalogjera,¹²⁸³ Žirja Mladen Friganović,¹²⁸⁴ Murtera

¹²⁸¹ Bernard Stulli, »Povijest i tradicije otoka Zlarina (I).« *Narodna umjetnost* 17 (1980): 11-202 + XXIII t. zela. Vidi i: Isti, »Povijest Zlarina.«, u: Isti, *Iz prošlosti Dalmacije*. Split: Književni krug, 1992: 209-422.

¹²⁸² B. Stulli, »Povijest i tradicije otoka Zlarina (I).«: 179-194.

¹²⁸³ Ante Kalogjera, »Stanovništvo i gospodarstvo otoka Prvića.« *Geografski glasnik* 21 (1959): 69-90.

¹²⁸⁴ Mladen Friganović, »Stanovništvo Žirja. Prilog poznavanju demografije naših otoka.« *Geografski glasnik* 16-17 (1954-1955): 103-106. U *Žirajskom zborniku*, Žirje-Šibenik: Nakladno povjerenstvo Žirajskog libra i Muzej grada Šibenika, 1994., uz Friganovićev rad pretiskan je i rad istog autora u koautorstvu sa Stjepanom Štercom, te izvadak o Žirju iz Stošičeve knjige. Navedene radove spominjemo na drugom mjestu.

Vladimir Skračić,¹²⁸⁵ Kristijan Juran,¹²⁸⁶ Ivan Lajić i Sanja Podgorelec,¹²⁸⁷ a o naseljenosti Kornatskih otoka Sven Kulušić.¹²⁸⁸

O stanovništvu srednjedalmatinskih otoka (Vis, Korčula, Hvar, Brač, Šolta) objavljeno je dosta radova, uglavnom tradicijskog i dokumentarističkog pristupa. Tek pokoji (primjerice Carterov rad o Korčuli, rad Kapora o Korčuli i Andreisa o Šolti) sadrži povijesnodemografsku analizu.

Ambroz i Ranko Kapor obradili su demografske podatke grada i otoka Korčule od 16. do početka 19. stoljeća.¹²⁸⁹ Na tom je otoku 1971. godine živjelo preko 18.000 duša. Kapori utvrđuju žiteljstvo tog otoka za vrijeme mletačke vlasti nad otokom (1420-1797). Zaključuju da je “najviše brojno stanje stanovništva otoka od oko 10.000 ljudi postojalo, vjerojatno, koncem XV stoljeća. Stalni ratovi, koje je Mletačka republika vodila, a posebno pomori uzrok su da je stanovništvo otoka od konca XV stoljeća počelo opadati, uprkos intenzivnim imigracijama s kontinenta. Na najnižu se točku stanovništvo spustilo koncem XVI stoljeća. Zbog istih razloga prilike su teške i u XVII stoljeću, ali ipak snošljivije zbog povoljnog ishoda ratova, pa pučanstvo od XVII stoljeća postepeno raste”.¹²⁹⁰ O stanovništvu grada Korčule pisali su Vinko Ivančević¹²⁹¹ i Alena

¹²⁸⁵ Vladimir Skračić, »Prezimena mjesta Murtera.« *Radovi Filozofskog fakulteta Zadar - Razdio filoloških znanosti* 37/27 (2000): 39-63.

¹²⁸⁶ Kristijan Juran, »Novi podaci o stanovništvu Murtera.« *Čakavska rič* 30/1-2 (2002): 361-373.

¹²⁸⁷ Ivan Lajić i Sonja Podgorelec, »Noviji demografski razvitak naselja Murter.« *Migracijske teme* 14/3 (1998): 191-208.

¹²⁸⁸ Sven Kulušić, »Naseljenost i vrednovanje Kornatskih otoka od drevnih vremena do danas.« *Hrvatski geografski glasnik* 62 (2000): 43-65.

¹²⁸⁹ Ambroz i Ranko Kapor, »Neki demografski podaci grada i otoka Korčule od XVI do početka XIX vijeka.« *Statistička revija* 30/3-4 (1980): 225-231.

¹²⁹⁰ Ibid: 231.

¹²⁹¹ Vinko Ivančević, »Popis pučanstva grada Korčule 1815. godine.« *Dubrovnik* 18/2 (1975): 120-122; Isti, »Prilog poznavanju gospodarskih prilika otoka Korčule od 1797. do 1815.« *Acta historico-oeconomica Iugoslaviae* 2 (1975): 117-132; Isti, »Prilog poznavanju kamenih grbova u gradu Korčuli.« *Rad JAZU* 381 (1978): 107-126.

Fazinić,¹²⁹² o stanovništvu Račišća Vinko Foretić¹²⁹³ i Jozo Fazinić,¹²⁹⁴ o stanovništvu Vele Luke Nikola Ostojić,¹²⁹⁵ Zvonko Maričić,¹²⁹⁶ Stjepan Ćosić¹²⁹⁷ i Ivan Barćot.¹²⁹⁸ Barćot ukazuje na transformaciju strukture stanovništva u Veloj Luci. Prevagom industrijskih, trgovinskih, turističko-ugostiteljskih i zdravstvenih djelatnosti nad poljoprivrednim u sedamdesetim godinama 20. stoljeća, sastav stanovništva Vele Luke poprimio je značajke gradske aglomeracije, s udjelom poljoprivrede manjim od 20%.¹²⁹⁹ Spomenimo, na kraju, i knjigu o stanovništvu Blata Iva Protića, koja je doživjela čak i drugo izdanje,¹³⁰⁰ ali koja je pisana romantičarskim pristupom i zbog niza proizvoljnih autorovih konstrukcija teško može poslužiti kao baza ozbiljnijem povijesnodemografskom istraživanju.

Najvažniji povijesnodemografski radovi Nevenke Bezić-Božanić odnose se na srednjedalmatinske otoke Vis i Hvar. Temeljito obradivši povijesna vrela o stanovništvu Komiže, donijela je vrlo korisne podatke iz dosad neiskorištenih

izvora.¹³⁰¹ Tako je u arhivu obitelji Hektorović (koji se čuva u *Zavodu za povijesne znanosti HAZU* u Dubrovniku) pronašla popis komiških obitelji, načinjen 1673. godine radi distribucije soli. Na temelju tih podataka izračunavamo da je prosječni broj članova u domaćinstvu komiške obitelji u drugoj polovici 17. stoljeća iznosio 4,7, a da je stanovništvo tijekom 18. stoljeća poraslo



Nevenka Bezić-Božanić (*1927)

¹²⁹² Alena Fazinić, »Obitelj Boschi i njena zbirka u Korčuli.« *Fiskovićeve zbornik 1, Prilozi povijesti umjetnosti u Dalmaciji* 21 (1980): 572-610; Ista, »Neki podaci o stanovnicima grada Korčule iz župskih matičnih knjiga od XVI. do XIX. stoljeća.« *Croatica Christiana Periodica* 14/26 (1990): 55-61.

¹²⁹³ Vinko Foretić, »Nekoliko napomena o stanovništvu i naseljima otoka Korčule.« *Zbornik za narodni život i običaje, JAZU*, 45 (1971): 305-324.

¹²⁹⁴ Jozo Fazinić, »Prilozi povijesti Račišća: crkve - matice - groblja.« *Godišnjak grada Korčule* 7 (2002): 87-98.

¹²⁹⁵ Nikola Ostojić, *Vela Luka*. Dubrovnik, 1953.

¹²⁹⁶ Zvonko Maričić, »Stanovništvo Vele Luke između 1849. i 1860.« *Luško libro* 1 (1993): 23-43.

¹²⁹⁷ Stjepan Ćosić, »Pogled na Velu Luku u prvoj polovici 19. stoljeća.«, u: *Vela Luka na putu samosvojnog razvoja*. Vela Luka: Općina Vela Luka, 2000: 43-54.

¹²⁹⁸ Ivan Barćot, »Kretanje stanovništva općine Vela Luka od 1890. do 1991.« *Luško libro* 1 (1993): 45-50.

¹²⁹⁹ Ibid: 49. O novijim kretanjima stanovništva u Blatu i Veloj Luci vidi i: Ivan Crkvenčić, Dragutin Feletar, Adolf Malić, Miljenko Počkal i Josip Riđanović, »Geografske osnove suvremenih promjena zapadnog dijela otoka Korčule.« *Geografski glasnik* 46 (1984): 81-108.

¹³⁰⁰ Ivo Protić, *Župa Blato od IV-XX st.*, 2. dio. Blato: vlastita naklada, 1978.

za 45,8% ili prosječno 3,69‰ godišnje (u razdoblju od 1673. do 1797. godine), dok se u 19. stoljeću (u razdoblju od 1807. do 1910.) udvostručilo (101,26%), rastući po prosječnoj godišnjoj stopi od 9,83‰.

Golemo bogatstvo demografskog materijala Nevenka Bezić-Božanić zaokružila je donošenjem tablica broja rođenih (od 1636. do 1900. godine), vjenčanih i umrlih (od 1683. do 1900.), omogućivši nam da računamo stope nataliteta, mortaliteta i prirodnog prirasta. Visoki natalitet u 18. stoljeću omogućio je visoki prirodni prirast stanovništva - veći nego što je iznosilo stvarno povećanje žitelja Komiže. To govori o negativnom migracijskom saldu u Komiži. Budući da u Komižu mnogi i useljavaju, to istodobno govori o

¹³⁰¹ Nevenka Bezić-Božanić, »Popis stanovništva Komiže u XVIII i početkom XIX stoljeća.« *Čakavska rič* 2/2 (1972): 65-111; Ista, »Stanovništvo Komiže u bratovštinama.« *Grada i prilozi za povijest Dalmacije* 9 (1977): 57-163; Ista, *Stanovništvo Komiže*. Split: Logos, 1984.

pokretljivosti stanovništva u 18. i prvoj polovici 19. stoljeća, koja nije bila karakteristična za agrarno društvo panonske Hrvatske. Ovih nekoliko zapažanja pokazuje da se u knjizi Nevenke Bezić-Božanić nalazi potencijal, koji još u povijesnodemografskim istraživanjima nije iskorišten ni u mikroni u makroanalizi.

Godine 1988. Nevenka Bezić-Božanić objavila je knjigu i o stanovništvu Visa, u kojoj je, zahvaljujući raspoloživim vrelima, donijela još dulju seriju krštenih (rođenih) - od 1587. do 1900. godine.¹³⁰² Najstariji segment serije (od 1587. do 1628. godine), međutim, traži kritičko preispitivanje izvora, jer je očito da, kako i sama autorica opaža, "najstarija poznata knjiga krštenih na otoku Visu, nije bila uvijek jednako uredno vođena".¹³⁰³

Nevenka Bezić-Božanić objavila je i popis stanovnika otoka Hvara iz 1673. godine.¹³⁰⁴ Na temelju tog dragocjenog izvora, sačuvanog u arhivu Hektorović u *Zavodu za povijesne znanosti HAZU* u Dubrovniku, izračunala je broj stanovnika na otoku (5.570), a kako je u istom radu donijela i broj domaćinstava, na temelju tog rada može se izračunati prosječna veličina domaćinstva za svako hvarsko naselje. Ona se kreće u rasponu od 3,91 (Sućuraj) do 7,18 (Zastražišće) članova po domaćinstvu, iskazujući značajnu razliku u brojnosti domaćinstava u primorskim

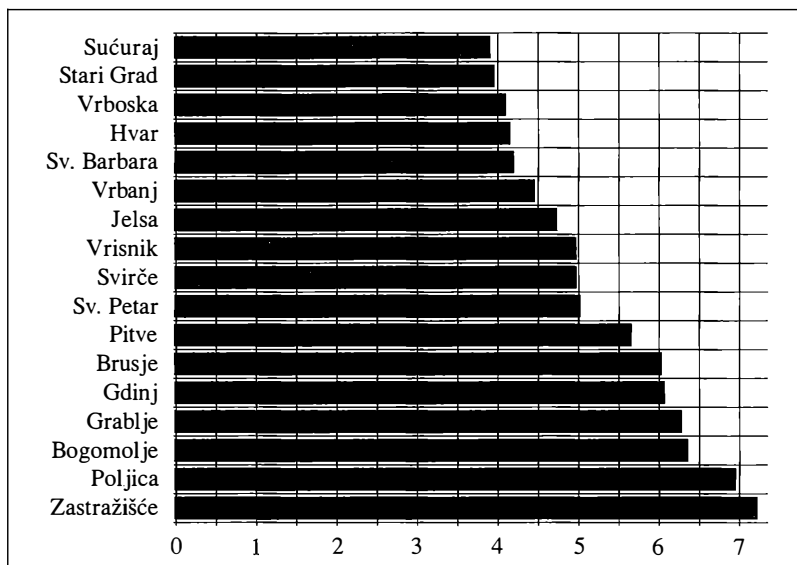

Grafikon 45. Prosječni broj ukucana u hvarskim naseljima 1673. godine prema istraživanjima Nevenke Bezić-Božanić (Nevenka Bezić-Božanić, »Popis stanovnika otoka Hvara iz 1673. godine.« *Čakavska rič* 19/1 (1991): 41).

(primjerice Hvar, Stari Grad) i brdskim naseljima Plame (Gdinj, Bogomolje, Zastrazišće), što indicira na različite tipove obiteljske strukture (grafikon 45).

Rezultati istraživanja F. W. Cartera¹³⁰⁵ razlikuju se od spomenutih istraživanja Nevenke Bezić-Božanić. Po Carteru, 1673. godine otok Hvar ima 6.113 stanovnika.¹³⁰⁶ Carter analizira broj stanovnika otoka Hvara od 15. stoljeća nadalje na temelju raznih parcijalnih, a od 1673. nadalje i detaljnijih statističkih izvješća. Carterova istraživanja na Hvaru također dokazuju pad broja stanovnika u 17. stoljeću, i porast u 18. stoljeću (grafikon 46).

Od još nekoliko radova Nevenke Bezić-Božanić o stanovništvu otoka Hvara,¹³⁰⁷ najznačajniji

¹³⁰² Nevenka Bezić-Božanić, *Povijest stanovništva u Visu*. Split: Književni krug, 1988. Vidi i: Ista, »Prilog proučavanju stanovništva otoka Visa krajem XVI i početkom XVII stoljeća.« *Čakavska rič* 4/2 (1974): 31-50; Ista, »Popisi i struktura stanovništva krajem XVIII. i početkom XIX. stoljeća u Visu.« *Zbornik za narodni život i običaje*, JAZU, 46 (1975): 475-504. O stanovništvu Visa vidi i: Andre Jutronic, »Prilog proučavanju doseljavanja na otok Vis u XVII stoljeću.« *Anali Jadranskog instituta JAZU* 3 (1961): 469-474.

¹³⁰³ N. Bezić-Božanić, *Povijest stanovništva u Visu*: 26.

¹³⁰⁴ Nevenka Bezić-Božanić, »Popis stanovnika otoka Hvara iz 1673. godine.« *Čakavska rič* 19/1 (1991): 29-43.

¹³⁰⁵ F. W. Carter, »Settlement and Population during Venetian Rule, (1420-1797): Hvar Island, Croatia.« *The Journal of European Economic History* 23/1 (1994): 7-47.

¹³⁰⁶ Ibid: 34.

¹³⁰⁷ Nevenka Bezić-Božanić, »Doprinos poznavanju stanovništva Vrbanja od XV do XVIII stoljeća.« *Hvarski zbornik* 4 (1976): 227-257; Ista, »Stanovništvo Gdinja u drugoj polovici 18. stoljeća.« *Čakavska rič* 15/2 (1987): 113-121; Ista, »Stanovnici Bogomolja i njihova prezimena u 18. i 19. stoljeću.« *Čakavska rič* 19/2 (1991): 71-81; Ista, »Stanovništvo Vrboske do kraja 18. stoljeća.« *Čakavska rič* 22/2 (1994): 75-103.

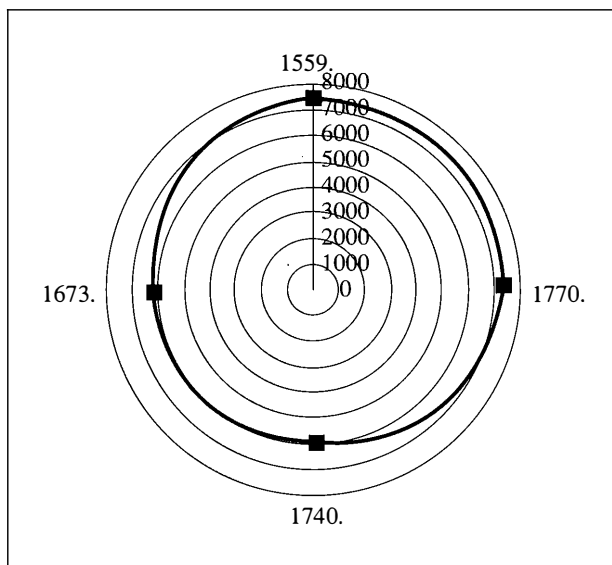

Grafikon 46. Broj stanovnika otoka Hvara prema istraživanjima F. W. Cartera (F. W. Carter, »Settlement and Population during Venetian Rule, (1420-1797): Hvar Island, Croatia.« *The Journal of European Economic History* 23/1 (1994): 27, 34, 38, 41).

je onaj o stanovništvu Jelse.¹³⁰⁸ On nam daje mogućnosti da sagledamo tendencije u kretanju broja stanovnika od 17. stoljeća nadalje. Pad stanovništva u 17. stoljeću očekivan je (22,5% u razdoblju od 1645. do 1696. godine, odnosno prosječno 4,41‰ godišnje), on se, prema dosadašnjim istraživanjima, pokazuje i u drugim hrvatskim područjima. Stagnacija broja stanovnika u 18. stoljeću čini se iznenađujućom (jednak broj stanovnika 1734. i 1764. godine, odnosno povećanje od svega 8% u razdoblju od 1708. do 1802. godine ili prosječno 0,85‰ godišnje), a rast u 19. stoljeću ponovno je u okvirima zapaženima i na drugim područjima Hrvatske (87,90% u razdoblju od 1802. do 1900. godine, odnosno prosječno 8,97‰ godišnje).¹³⁰⁹ Uz broj stanovnika autorica donosi i serije rođenih i vjenčanih (od 1632. do 1900. godine), te umrlih (od 1678. do 1900.).¹³¹⁰

¹³⁰⁸ Nevenka Bezić-Božanić, *Stanovništvo Jelse*, Jelsa: HRO Jelsa, 1982.

¹³⁰⁹ Ibid: 244.

¹³¹⁰ Ibid: 57-61, 171-173.

Osim Nevenke Bezić-Božanić, o stanovništvu Visa u 19. stoljeću pisao je i Šime Peričić,¹³¹¹ a stanovništvom Hvara bavili su se i Ivo Bogdanić, koji je analizirao kretanja stanovništva od 1857. do 1971. godine,¹³¹² te Marin Zaninović, Robert Radovanović i Nikola Anić, koji su objavili radove o stanovništvu Grablja,¹³¹³ Gdinja¹³¹⁴ i Sućurja.¹³¹⁵

Stanovništvo otoka Brača detaljno je, tradicijskim pristupom, obradio Andre Jutronić.¹³¹⁶ Nevenka Bezić-Božanić objavila je nekoliko radova o stanovništvu Supetra, donoseći serije rođenih, vjenčanih i umrlih u 18. i 19. stoljeću.¹³¹⁷ Ista je autorica pisala i o stanovništvu Sutivana i

¹³¹¹ Šime Peričić, »Razvitak gospodarstva otoka Visa u prošlosti.« *Radovi Zavoda za povijesne znanosti HAZU u Zadru* 41 (1999): 61-144.

¹³¹² Ivo Bogdanić, »Stanovništvo otoka Hvara.« *Hvarski zbornik* 1 (1973): 183-203; Isti, »Prirodno kretanje stanovništva otoka Hvara od 1955. do 1970. godine.« *Hvarski zbornik* 2 (1974): 299-312.

¹³¹³ Marin Zaninović, »Iz starije prošlosti Grablja.« *Hvarski zbornik* 1 (1973): 125-143.

¹³¹⁴ Robert Radovanović, »Gdinj i njegova kućišta.« *Hvarski zbornik* 1 (1973): 151-176.

¹³¹⁵ Nikola Anić, *Na Puntima Hvara. Povijest Sućurja*. Sućuraj: vlastita naklada, 2000.

¹³¹⁶ Andre Jutronić, *Naselja i porijeklo stanovništva na otoku Braču*. Zagreb: JAZU, Zbornik za narodni život i običaje, 34, 1950. Vidi i: Isti, »Bračka naselja i podrijetlo njegovog stanovništva.« *Brački zbornik* 19 (1997): 47-60 (pretiskano iz *Bračkog zbornika* 1); Isti, »Bosansko-hercegovačko podrijetlo nekih Bračana.«, u: *Bračke teme*. Split: Književni krug, 2002: 304-317. Prvi put objavljeno u *Zborniku radova Etnografskog instituta SANU*, knj. 2, Beograd, 1951: 37-51; Isti, »Prilog poznavanju veza Bračana s drugim otočanima i primorcima.« *Zbornik za narodni život i običaje*, JAZU, 36 (1953): 111-130; Isti, »Najstarija sačuvana knjiga rođenih Sutivana (1622-1694).« *Starine JAZU* 47 (1957): 223-236; Isti, »Stara naseljena naselja i nova naselja na istoku Brača.«, u: *Bračke teme*. Split: Književni krug, 2002: 21-33. Prvi put objavljeno u: *Glasnik srpskog Geografskog društva* 42/1 (1962): 63-75. Vidi i druge radove Andre Jutronića koji dotiču temu stanovništva u: Nevenka Bezić-Božanić, »Izbor iz bibliografije Andre Jutronića.«, u: Andre Jutronić, *Bračke teme*. Split: Književni krug, 2002: 319-326.

¹³¹⁷ Nevenka Bezić-Božanić, »Prilog poznavanju stanovništva i prezimena u Supetru u 17. i 18. stoljeću.« *Čakavska rič* 17/2 (1989): 115-125; Ista, »Supetrani u 18. stoljeću.« *Brački zbornik* 19 (1997): 63-117; Ista, »Supetrani u 19. stoljeću.« *Brački zbornik* 20 (2001): 91-134.



Andre Jutronić (1895-1977)

Miraca,¹³¹⁸ te Povlja¹³¹⁹ i Selaca.¹³²⁰ Manje priloge o bračkom stanovništvu objavili su Mladen Andreis,¹³²¹ te o novijim kretanjima Đuro Fabjanović¹³²² i Ivo Šimunović.¹³²³

Ivo Rubić je, po nešto usavršenom Cvijićevom obrascu, obradio otok Šoltu. Iako taj rad sadrži neke zanimljive analize (primjerice analizu srodničkih brakova, kojom utvrđuje da je oko 25% bračnih parova u ženidbenoj vezi do 4. stupnja

krvnog srodstva po kanonskom računanju),¹³²⁴ s povijesnodemografskog stajališta je značajnija obrada Mladena Andreisa, utemeljena na genealoškoj metodi. Andreisove genealogije šoltanskih rodova još uvijek nisu objavljene, ali na njima utemeljeni povijesnodemografski radovi jesu. U svom prvom radu o Šolti Andreis je detaljno analizirao uzroke smrti,¹³²⁵ a u drugom temeljne demografske pokazatelje - broj stanovnika, prirodno kretanje, migracije i strukturu stanovništva po dobi.¹³²⁶ Andreis dokazuje stabilnost i statičnost šoltanskog stanovništva - čak 74% obitelji 1940. godine ima potvrđeni kontinuitet na otoku prije 17. stoljeća, a svega 26% čine doseljenici od 17. stoljeća nadalje.¹³²⁷ Utvrđuje pad broja stanovnika u 17. stoljeću (14,66% u razdoblju od 1603. do 1726. godine), udvostručenje u 18. stoljeću (100,28% u razdoblju od 1726. do 1825. godine), gotovo utrostručenje u 19. stoljeću (159,28% u razdoblju od 1825. do 1900. godine), te depopulaciju u 20. stoljeću (godine 1981. Šolta ima 39,87% broja stanovnika 1900. godine).¹³²⁸ Donosi i vrlo slikovit pregled mijena dobnih struktura Šolte u razdoblju od 1726. do 1981. godine, od predtranzicijskog razdoblja do izrazite regresije krajem 20. stoljeća.¹³²⁹

¹³¹⁸ Nevenka Bezić-Božanić, »Stivanski anagraf iz druge polovine 19. stoljeća.« *Čakavska rič* 21/2 (1993): 99-109; Ista, »Katastarska izmjera Supetra, Miraca i Sutivana na otoku Braču četrdesetih godina 19. stoljeća.« *Građa i prilozi za povijest Dalmacije* 17 (2001): 75-95; Ista, »Stivanska imena i prezimena 17. i 18. stoljeća.« *Ethnologica Dalmatica* 10 (2001): 29-48.

¹³¹⁹ Nevenka Bezić-Božanić, »Prilog poznavanju povaljskih prezimena.« *Čakavska rič* 24/1-2 (1996): 119-124.

¹³²⁰ Nevenka Bezić-Božanić, »Selački antroponomi 18. stoljeća.« *Čakavska rič* 26/1-2 (1998): 45-54.

¹³²¹ Mladen Andreis, »Stanovništvo otoka Brača u drugoj polovici 18. stoljeća.« *Građa i prilozi za povijest Dalmacije* 13 (1997): 205-236; Ista, »Migracije stanovništva između otoka Brača, Šolte i Drvenika do godine 1900.« *Brački zbornik* 20 (2001): 232-246.

¹³²² Đuro Fabjanović, »Demografska preobrazba otoka Brača.« *Sociologija sela* 28/107-108 (1990): 101-117; Ista, »Promjene u dinamici i strukturi stanovništva otoka Brača.« *Geografski glasnik* 53 (1991): 75-94; Ista, »Novija demografska obilježja otoka Brača.« *Brački zbornik* 19 (1997): 203-230.

¹³²³ Ivo Šimunović, »Obitelj u gospodarstvu otoka Brača.« *Brački zbornik* 20 (2001): 218-231.

¹³²⁴ Ivo Rubić, *Podrijetlo stanovništva otoka Šolte*. Beograd: SANU, Naselja i poreklo stanovništva, knj. 36, 1960: 37.

¹³²⁵ Mladen Andreis, »Uzroci smrti na otoku Šolti od god. 1825. do 1900. prema podacima iz matičnih knjiga umrlih.« *Radovi Zavoda za hrvatsku povijest* 22 (1989): 113-132.

¹³²⁶ Mladen Andreis, »Stanovništvo otoka Šolte.«, u: Miro A. Mihovilović i suradnici. *Otok Šolta*. Zagreb: vlastita naklada, 1990: 123-131.

¹³²⁷ Ibid: 131.

¹³²⁸ Ibid: 129.

¹³²⁹ Ibid: 131. Nevenka Bezić-Božanić objavila je zanimljiv povijesnodemografski izvor iz 16. stoljeća: »Bratovština i bratimi Grohota godine 1561.« *Čakavska rič* 24/1-2 (1996): 111-124. O stanovništvu Šolte u 19. stoljeću, te depopulaciji u 20. stoljeću vidi i: Šime Peričić, »Prilog poznavanju gospodarskih prilika otoka Šolte u 19. st.« *Geografski glasnik* 47 (1985): 105-120; Miro Mihovilović, »Stanovništvo Šolte danas.«, u: Miro A. Mihovilović i suradnici. *Otok Šolta*. Zagreb: vlastita naklada, 1990: 132-135.

DUBROVNIK

Istraživački zanimljiv i zbog svoje povijesti i zbog izuzetno vrijednog arhiva i bogatih vrela, Dubrovnik je već zarana privlačio istraživače povijesti stanovništva. Njihov se interes dugo vremena kreće u okviru tradicijskog pristupa, kojem pripadaju i prve sistematičnije studije o stanovništvu: *Povijest poluotoka Rata (Pelješca)* Nikole Zvonimira Bjelovučića (1921),¹³³⁰ i sintetizirana varijanta dijela tog rada, objavljena u seriji Srpske



Nikola Zvonimir Bjelovučić (1882-1952)

kraljevske akademije *Naselja i poreklo stanovništva*, te *Dubrovnik i okolina* Ilije Sindika (1926), tiskana u Beogradu u istoj seriji.¹³³¹ Ilija Sindik uvidio je značenje popisnih rezultata. Iako ih je površno obradio, često i netočno interpretirao, već sama činjenica da je tim vrelima dao prednost nad usmenom tradicijom čini ga značajnijim od ostalih tadašnjih istraživača *tradicijskog smjera*, koji su se zadovoljili registracijom prezimena, brojem obitelji u trenutku istraživanja, te usmenom

¹³³⁰ Nikola Zvonimir Bjelovučić, *Poluotrovo Rat (Pelješac)*. Beograd: SKA, *Naselja i poreklo stanovništva*, knj. 11, 1922. Bjelovučić je godinu dana ranije nešto izmjenjenu varijantu tog rada objavio u: Nikola Zvonimir Bjelovučić, *Povijest poluotoka Rata (Pelješca)*. Split: 1921, a po sličnom je obrascu objavio i svoj najkvalitetniji rad, knjižicu o stanovništvu svog rodnoga sela: Nikola Zvonimir Bjelovučić, *Povijesne crtice o Janjini*, Split: 1922.

¹³³¹ Ilija Sindik, *Dubrovnik i okolina*. Beograd: SKA, *Naselja i poreklo stanovništva* knj. 23, 1926.

tradicijom o podrijetlu obitelji. Sindik je posvetio pažnju najstarijem cjelovitijem popisu stanovništva Dubrovačke Republike iz 1673/4. godine (krivo ga datirajući 1672/3.), koji će 1959. odnosno 1980. objaviti Zdravko Šundrica,¹³³² kao i popisima iz 15., 16. i 17. stoljeća, nastalim prigodom sječe loza. Važnost tih vrela doći će do izražaja tek u kasnijim istraživanjima. Značenje popisa uočio je i Radoslav Grujić u svom radu o kaznačinama Konavala,¹³³³ ali kao ni i Sindik, nije iscrpio sve mogućnosti tog vrela. Popise iz doba



Zdravko Šundrica (1915-1995)

francuske uprave u prvom desetljeću 19. stoljeća analizirao je Stijepo Obad,¹³³⁴ a Ivo Perić u cijelosti je objavio popis Dubrovačkog okružja iz 1830. godine.¹³³⁵ U povijesnim sintezama uglavnom se

¹³³² Zdravko Šundrica, »Popis stanovništva Dubrovačke Republike iz 1673/74. godine.« *Arhivski vjesnik* 2 (1959): 419-456; Isti, »Stanovništvo prema popisu 1673/1674, koji je provela Dubrovačka Republika.« *Statistički godišnjak općine Dubrovnik* 2 (1980): 235-295. Vidi i: Nenad Vekarić, »Popis župe Mandaljena 1673./4. godine.« *Zbornik Župe dubrovačke* 2 (1996): 109-117.

¹³³³ Radoslav Grujić, »Kaznačine u Konavlima XVI veka.« *Rešetarov zbornik iz dubrovačke prošlosti*, Dubrovnik, 1931: 91-98.

¹³³⁴ Stijepo Obad, »Stanovništvo Dubrovnika u doba pada Republike.«, u: *Beritićev zbornik*, ur. Vjekoslav Cvitanović, Dubrovnik: Društvo prijatelja dubrovačke starine, 1960: 241-256.

¹³³⁵ Ivo Perić, »O stanovništvu dubrovačkog okružja i o jednom dijelu njegove imovine krajem 1830. godine.« *Anali Zavoda za povijesne znanosti JAZU u Dubrovniku* 27 (1989): 161-174.



Stijepo Obad (*1930)



Ivo Perić (*1930)

sporadično navode bitni demografski pokazatelji i naznačuju neke teme. Tek u novijim sintezama Bernard Stulli¹³³⁶ i Stjepan Ćosić¹³³⁷ posvećuju odjeljke svojih knjiga sumarnom prikazu demografskih kretanja i društvene strukture.

Jedina prava demografska tema koja je pobuđivala interes znanstvenika od samog početka odnosila se, dakako, na najvažniji demografski pokazatelj: broj stanovnika. Mnogi su se istraživači upuštali u procjenu broja stanovnika, komentirajući procjene suvremenika, koje su se kretale od 15 do 40.000 za grad Dubrovnik, a od 50 do 80.000 za Dubrovačku Republiku, ali njihovi komentari i vlastite procjene više su bile izraz skepse prema visokim brojevima, nego što su se temeljile na istraživačkim argumentima. Prvi koji je pokazao istraživački interes za broj stanovnika Dubrovačke Republike bio je Petar Matković krajem 19. stoljeća. On osporava procjene suvremenika, smatrajući da u gradu Dubrovniku nije bilo mjesta za 40 ili 30.000 stanovnika.¹³³⁸ Nakon Matkovića, o broju

stanovnika Dubrovnik i Dubrovačke Republike pišu Karl Kovač,¹³³⁹ Lujo Vojnović,¹³⁴⁰ Božo Cvjetković,¹³⁴¹ Konstantin Jireček,¹³⁴² Jorjo Tadić,¹³⁴³ Mijo Mirković,¹³⁴⁴ Zdravko Šundrića,¹³⁴⁵ Ante Marinović,¹³⁴⁶ Bogumil Hrabak,¹³⁴⁷ Vinko Foretić,¹³⁴⁸ Bernard Stulli,¹³⁴⁹ Stjepan

¹³³⁹ Karl Kovač »Crtice o statistici i o vojničkim ustanovama u Republici dubrovačkoj.« *Glasnik Zemaljskog muzeja u Bosni i Hercegovini* 27 (1916): 303.

¹³⁴⁰ Lujo Vojnović, »Prva smrt Dubrovnik (6 aprila 1667).« *Letopis Matice Srpske* 87/288/4 (1912): 64.

¹³⁴¹ Božo Cvjetković, *Dubrovačka diplomacija*, I. Dubrovnik, 1923: 9.

¹³⁴² Konstantin Jireček, »Pregled dubrovačke historije.«, u: Milan Rešetar, *Dubrovačka numizmatika* I. Sremski Karlovci, 1924: 12.

¹³⁴³ *Historija naroda Jugoslavije*, I (poglavlje XII od Jorja Tadića), Zagreb, 1953: 639; Jorjo Tadić, »Ragusa e il suo porto nel Cinquecento.« *Archivio storico Pugliese*, Bari, 15/I-IV (1962): 250 (citirano prema: S. Krivošić, *Stanovništvo Dubrovnik*: 18).

¹³⁴⁴ Mijo Mirković, *Ekonomska historija Jugoslavije*. Zagreb: Biblioteka Ekonomskog pregleda, 1958: 98.

¹³⁴⁵ Z. Šundrića, »Popis stanovništva«: 427.

¹³⁴⁶ Ante Marinović, »Pomorsko-pravni propisi sredovječnog dubrovačkog statuta.« *Pomorski zbornik* 1 (1963): 413.

¹³⁴⁷ Bogumil Hrabak, *Izvoz žitarica iz Osmanlijskog carstva u XIV, XV i XVI stoljeću*. Priština: Zajednica naučnih ustanova Kosova, 1971: 530, bilješka 4, 531.

¹³⁴⁸ Vinko Foretić, *Povijest Dubrovnik do 1808*. Knjiga druga. Zagreb: NZMH, 1980: 133.

¹³⁴⁹ B. Stulli, *Povijest Dubrovačke Republike*: 59.

¹³³⁶ Bernard Stulli, *Povijest Dubrovačke Republike*. Dubrovnik-Zagreb: Arhiv Hrvatske - Časopis "Dubrovnik", 1989.

¹³³⁷ Stjepan Ćosić, *Dubrovnik nakon pada Republike (1808.-1848.)*. Dubrovnik: Zavod za povijesne znanosti HAZU, 1999: 199-214.

¹³³⁸ Petar Matković, »Putovanje po Balkanskom poluostrvu XVI veka.« *Rad JAZU* 124 (1895): 27.

Krivošić,¹³⁵⁰ te Miloš Blagojević.¹³⁵¹ Najnovije procjene broja stanovnika Dubrovačke Republike u razdoblju od 15. do 17. stoljeća (Nenad Vekarić¹³⁵²) načinjene su metodom uzoraka i interpolacijom, a temeljem popisa domaćina u Dubrovačkom primorju u 16. i 17. stoljeću, nastalih prilikom sječe loze zaseđene iznad dozvoljene kvote,¹³⁵³ te popisa domaćina po kaznačinama u Konavlima u 16. stoljeću.¹³⁵⁴ Te procjene potvrđuju veliku selekciju stanovništva Dubrovačke Republike koja se dogodila u dva vala, prvi u prvom

¹³⁵⁰ Stjepan Krivošić, *Stanovništvo Dubrovnika i demografske promjene u prošlosti*. Dubrovnik: Zavod za povijesne znanosti JAZU u Dubrovniku, 1990: 51.

¹³⁵¹ Miloš Blagojević, »L'agricultura nell'economia ragusea del Medioevo.«, u: Antonio Di Vittorio (ur.), *Ragusa e il Medirerraneo: Ruolo e funzioni di una Repubblica marinara tra medioevo ed età moderna*. Bari: Cacucci editore, 1990: 36-37.

¹³⁵² Nenad Vekarić, »Broj stanovnika Dubrovačke Republike u 15, 16. i 17. stoljeću.« *Anali Zavoda za povijesne znanosti HAZU u Dubrovniku* 29 (1991): 7-22; Isti, »The Population of the Dubrovnik Republic in the Fifteenth, Sixteenth and Seventeenth Centuries.« *Dubrovnik Annals* 2 (1998): 7-28. O procjenama broja stanovnika pojedinih dubrovačkih područja vidi: Niko Kapetanić i Nenad Vekarić, »Broj stanovnika Konavala od 15. do 20. stoljeća.«, u: *Konavle u prošlosti, sadašnjosti i budućnosti*, sv. 1. Dubrovnik: ur. Stjepan Čosić, Zavod za povijesne znanosti HAZU, 1998: 101-110; Nenad Vekarić, »Broj stanovnika Dubrovačkog primorja od 15. do 20. stoljeća.« *Zbornik Dubrovačkog primorja i otoka* 8 (2001): 179-186.

¹³⁵³ O važnost tog vrela za genealoška, demografska, te za istraživanja dubrovačkog feudalnog sustava vidi u: Nenad Vekarić, »Kmetске kuće Dubrovačkog primorja u 16. i 17. stoljeću. Čepikuće.« *Anali Zavoda za povijesne znanosti HAZU u Dubrovniku* 31 (1993): 7-29.

¹³⁵⁴ Niko Kapetanić i Nenad Vekarić, »Popis domaćinstava konavoskih kaznačina iz 1536. godište.« *Anali Zavoda za povijesne znanosti HAZU u Dubrovniku* 40 (2002): 169-202, utvrdili su da su Konavle 1536. godine imale 1.142 kuće, najmanje 11.445 stanovnika, odnosno, najmanje 10,02 osobe po kućanstvu. Popis domaćinstava konavoskih kaznačina iz 1536. godine važan je zato što je to najstarije dosad otkriveno vrelo na temelju kojeg se pouzdano može utvrditi broj ukućana u domaćinstvu u nekom dijelu Dubrovačke Republike. Taj podatak, pak, koristan je kao parametar u izračunavanju broja stanovnika drugih dubrovačkih područja za koje su sačuvani podaci o broju kuća, ali ne i broja osoba. U spomenutom radu istražuje se i prava svrha samog popisa, analiziraju uočeni pokušaji zlouporabe i korigiraju nedostaci popisa (dopune, krivi izračuni, pogreške zbog zaokruživanja).

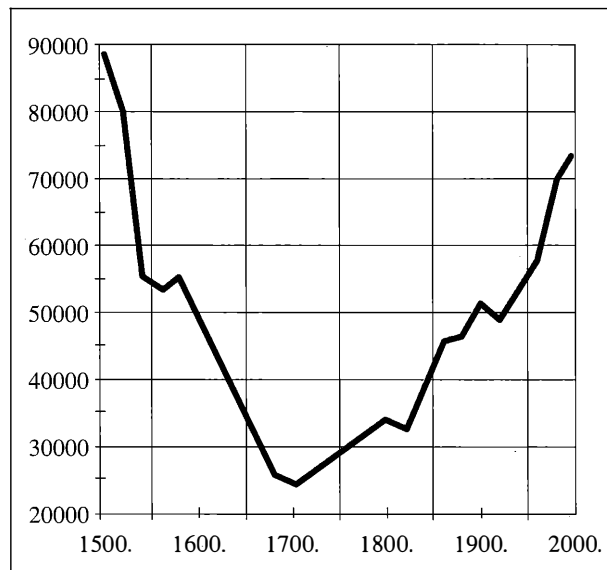

Grafikon 47. Broj stanovnika Dubrovačke Republike, odnosno Dubrovačkog područja (1500-2000) prema istraživanjima Nenada Vekarića

polovici 16. stoljeća (reakcija na stvoreni višak stanovništva uzrokovan izbjegličkim valom nakon pada Bosne i Hercegovine) i drugi u 17. stoljeću (uzrokovan ratnim zbivanjima i potresom).¹³⁵⁵ Prema tim istraživanjima, nakon pada Bosne i Hercegovine u Dubrovačkoj je Republici krajem 15. stoljeća živjelo nešto manje od 90.000 stanovnika, već do sredine 16. stoljeća broj je opao na nešto više od 50.000 stanovnika, a krajem 17. stoljeća tek na nešto više od 25.000 stanovnika (grafikon 47).¹³⁵⁶ Usporedna analiza pokazuje da je 17. stoljeće razdoblje pada stanovništva u cijeloj mediteranskoj Europi (u razdoblju od 1600. do 1650. godine stanovništvo Italije palo je s 12 na 11 milijuna, Španjolske s 8,5 na 7,5, Portugala s 2,02 na 1,75 milijuna) i trend koji se zapaža u Dubrovačkoj Republici ne odudara bitno od tih

¹³⁵⁵ N. Vekarić, »Broj stanovnika Dubrovačke Republike«: 20-21. O potresima u Dubrovniku vidi vrlo zanimljivu studiju: J(elenko) Mihailović, *Seizmički karakter i trusne katastrofe našeg južnog primorja od Stona do Ulcinja*. Beograd: SAN, Posebna izdanja, knj. CXL, 1947.

¹³⁵⁶ N. Vekarić, »Broj stanovnika Dubrovačke Republike«: 19.

trendova, kao ni od trendova u istraženim hrvatskim područjima, Istri, Korčuli, Zadru.¹³⁵⁷

Procjene za sam grad Dubrovnik izvršio je Stjepan Krivošić. Razradivši Matkovićevu ideju da u Gradu nije bilo mjesta za veliki broj stanovnika, na bazi urbane površine i usporedbom s tadašnjim brojem stanovnika drugih dalmatinskih i europskih gradova, kao i na temelju potrošnje stanovništva i stope nataliteta, Krivošić je dokazao da su procjene suvremenika bile pretjerane.¹³⁵⁸

Krivošić tako smatra da je prvotna jezgra grada (*Castel di Lave*) mogla imati oko 250-350 stanovnika. Proširenjem oko crkve sv. Petra (kasnije seksterij Sv. Petar) broj je narastao na oko 450-650, a drugim proširenjem na Pustijernu na oko 700-1.000 stanovnika. Tu procjenu Krivošić temelji na veličini urbane površine od oko 3,5 ha, pri čemu po jednu trećinu čine prvotna pozicija i svako kasnije proširenje.¹³⁵⁹

Do proširivanja gradskih zidina, koje je dovršeno sredinom 13. stoljeća, Grad je mogao imati oko 2.000 stanovnika.¹³⁶⁰ Nakon proširenja gradskih zidina dobilo se novih oko 13 ha urbane površine. Zanimanje za gradnju na tom dijelu bilo je toliko veliko da je potkraj 13. stoljeća, kako bilježi

¹³⁵⁷ Vladimir Stipetić, »Brojčani pokazatelj razvoja stanovništva na teritoriju negdašnje Dubrovačke Republike u minula tri stoljeća (1673-1981) - pokušaj valorizacije ostvarenog priraštaja u prvih 200 godina.« *Anali Zavoda za povijesne znanosti JAZU u Dubrovniku* 27 (1989): 99-107. Antonio Di Vittorio analizirao je dubrovačke otoke u ekonomiji i politici Dubrovačke Republike. Jedan odjeljak posvetio je i stanovništvu tih otoka. Vidi: Antonio Di Vittorio, *Tra mare e terra. Aspetti economici e finanziari della Repubblica di Ragusa in età moderna*. Bari: Cacucci Editore, 2001; Antonio Di Vittorio, *Između mora i kopna. Gospodarsko-financijski aspekti Dubrovačke Republike u novom vijeku*. Dubrovnik: PGM Ragusa d.d., 2002. Rad o dubrovačkim otocima prvo je objavljen u: Antonio Di Vittorio, »Le isole ragusee nell'economia e nella politica della Repubblica.«: 158-160; u: J. M. Usunariz (ur.), *Historia y Humanismo. Estudios en honor del profesor Dr. D. Valentin Vasquez de Prada*. Pamplona: Ediciones Universidad de Navarra s. a. (EUNSA), II, 2000: 317-326, a potom i u naznačenom djelu *Između mora i kopna*: 165-176.

¹³⁵⁸ S. Krivošić, *Stanovništvo Dubrovnika*: 25-35.

¹³⁵⁹ Ibid: 50.

¹³⁶⁰ Ibid: 50.

dubrovački kroničar Resti, donesena odluka da se svi vrtovi u gradu pretvore u gradilišta. Krivošić procjenjuje da je nakon tih zahvata, krajem 13. stoljeća Grad imao oko 3.500 stanovnika.¹³⁶¹

Uz oscilacije izazvane epidemijama, broj stanovnika unutar zidina dosizao je, po Krivošiću, i do 6.000 (sredinom 15. stoljeća), a s Predgrađem 8-9.000. Pred potres, broj je opao na oko 5.000 u Gradu i još 1.000 u Predgrađu.¹³⁶²

Iako Krivošićevu procjenu broja stanovnika Dubrovnika unutar zidina smatramo najvjerodostojnijom, za njezino bezrezervno prihvaćanje još uvijek nedostaju mnogi elementi. Osim što nedostaju precizni izvori, za dobru procjenu bilo bi važno egzaktno utvrditi veličinu urbanog prostora, koja se protokom vremena mijenjala. Nadalje, u procjenama bi trebalo jasno distingvirati broj stanovnika unutar gradskih zidina i izvan njih i točno odrediti što se u određenom trenutku smatra Dubrovnikom. Kao što je Gruž¹³⁶³ do pada Republike (a vjerojatno i nešto kasnije) posebno naselje, pitanje je koji dijelovi Predgrađa u različita vremena pripadaju Dubrovniku, a koji ne (posebno je upitna granica između Pila i Gruža na Konalu). Nadalje, nepoznanica nam je u kojoj se mjeri utjecaji demografskih trendova odražavaju na broj gradskog stanovništva. U ruralnim dubrovačkim područjima utjecaj tih trendova bio je izuzetno velik. No, upitna je analogija s ruralnim područjima iz bar dva razloga: ograničenosti gradskog prostora koji limitira mogućnost širenja, te posljedica epidemija, zacijelo drugačijih nego u raspršenim zaseocima dubrovačke okolice. Sva ta pitanja još uvijek traže odgovore. Mi se tim

¹³⁶¹ Ibid: 50-51.

¹³⁶² Ibid: 51. Točna je Krivošićeva procjena da je u 17. stoljeću, do potresa, opao broj stanovnika, ali ne i tumačenje tog opadanja. Krivošić taj pad u prvom redu tumači s propadanjem suknarstva, no pravi razlozi pada bili su prvenstveno u vođenju Kandijskog rata i svim posljedicama koje su se održavale na Dubrovnik, iako nije bio izravno upleten u taj rat. O tome detaljnije vidi: N. Vekarić, »Broj stanovnika Dubrovačke Republike.«: 20-21.

¹³⁶³ Popis kuća župe Gruž 1883. godine objavio je: Ivo Gugić, *U zagrljaju grada Dubrovnika. Gruž u prošlosti i sadašnjosti*. Trogir: Vrelo života, Sarajevo, 1980: 116-127.

pitanjima ovdje nećemo baviti. Jedino nam je sa žaljenjem konstatirati da neprocjenjivo vrijedan popis stanovništva Dubrovačke Republike iz 1673/4. godine nije obuhvatio Grad, već samo ruralne dijelove Republike, ostavljajući nas tako u sferi procjena sve do 19. stoljeća.¹³⁶⁴

Prirodno kretanje stanovništva grada Dubrovnika analizirao je Stjepan Krivošić, poluotoka Pelješca Nenad Vekarić, a Konavala Niko Kapetanić i Nenad Vekarić. Za razliku od Zagreba i Varaždina, grad Dubrovnik bilježi prirodni prirast stanovništva. To vjerojatno valja pripisati vodovodu i drugim zdravstvenim mjerama koje su Dubrovnik učinile "zdravim gradom", bez pretjerane smrtnosti, tako karakteristične za srednji vijek Europe. Nekoliko se autora (Krivošić, Stipetić, Vekarić) posebno bavilo i tranzicijom mortaliteta, dokazujući da je proces demografske tranzicije započeo u Dubrovačkoj Republici istovremeno kad i u razvijenim zemljama zapadne Europe, a stoljeće prije nego u ostalim dijelovima Hrvatske. Tako je u Hrvatskoj, u razdoblju od 1831. do 1869. godine, oko 23% rođenih umiralo već u prvoj godini života. Istovremeno, u poljoprivrednim dubrovačkim regijama svega 15%, u pomorski orijentiranim regijama tek oko 10%, a u gradu Dubrovniku, od 1828. do 1857. godine, 14,3% novorođenčadi umiralo je u prvoj godini života.¹³⁶⁵

Od ukupnog broja umrlih u razdoblju od 1831. do 1900. godine, starijih od 10 godina, u poljoprivrednim dubrovačkim regijama 42,9% muških i 45,4% ženskih osoba umiralo je u dobi iznad 70 godina, u pomorski orijentiranim regijama 46,2% muških i 50% ženskih, a u gradu Dubrovniku (1828-1857) 33,2% muških i 48% žena. U Hrvatskoj je, pak, godine 1857. samo 10,2% muškaraca i 10,7% žena imalo u trenutku smrti 70 ili

¹³⁶⁴ Taj popis nije obuhvatio Dubrovnik unutar zidina, Ston, Mljet i Lastovo. Na temelju knjiga stonske kancelarije, rekonstruirano je stanovništvo grada Stona u vrijeme tog popisa. Vidi: Nenad Vekarić, »Stanovništvo Stona 1673/4. godine.« *Dubrovački horizonti* 25 (1985): 67-69.

¹³⁶⁵ S. Krivošić, *Stanovništvo Dubrovnika*: 135, 162.

više godina!¹³⁶⁶ Prosječni Dubrovčanin već je u 18. stoljeću živio za trećinu vremena dulje (24,1 godinu u razdoblju od 1758. do 1807. godine) od žitelja kontinentalnih gradova Hrvatske (zagrebački Gradec 15,9 godina u razdoblju od 1777. do 1807, Križevci 16,3 u razdoblju od 1778. do 1807.). Zbog tranzicijskog efekta, u Dubrovniku se ta razlika u 19. stoljeću još više povećala: u razdoblju od 1808. do 1857. godine prosječni Dubrovčanin umirao je sa 36,7 godina, Zagrepčanin sa 21,2, a Križevčanin od 17,9 godina.¹³⁶⁷

Opća stopa mortaliteta bila je u 19. stoljeću u Dubrovniku znatno niža nego u Hrvatskoj. Od 1811. do 1857. godine ona je u gradu Dubrovniku iznosila 22,8‰, u dubrovačkim pomorskim regijama 16,7‰ (1831-1869), a u poljoprivrednim regijama 24,5‰, dok se u Hrvatskoj u tom razdoblju stopa smrtnosti kretala od 36,2 do 40,7‰. U Europi je, pak, bilo slično kao i u Dubrovniku: u Danskoj se od 1810. do 1850. godine stopa mortaliteta kretala od 20,1 do 26,8‰, u Francuskoj od 23,5, do 25,9‰ Švedskoj od 20,6 do 33,1‰, u SAD od 20 do 24‰.¹³⁶⁸

I rodnost je u dubrovačkom kraju bila niža nego u Hrvatskoj, ali razlika je bila manja nego kod smrtnosti, upravo zbog tranzicijskog procesa. U Hrvatskoj je kroz čitavo 19. stoljeće stopa nataliteta nadmašivala 40‰ i tek je u prvom desetljeću 20. stoljeća pala ispod te granice. U dubrovačkim poljoprivrednim regijama kretala se između 35 i 40‰, dok je u gradu Dubrovniku bila niža, između 25 i 30‰.¹³⁶⁹

Tako demografski pokazatelji, tj. vrijeme kada se događa proces demografske tranzicije, jasno

¹³⁶⁶ Ibid: 162; J. Gelo, *Demografske promjene*: 166; Nenad Vekarić, *Stanovništvo poluotoka Pelješca*, I. Dubrovnik: Zavod za povijesne znanosti HAZU u Dubrovniku, 1992: 94.

¹³⁶⁷ Vladimir Stipetić, »Predgovor.«, u: Stjepan Krivošić, *Stanovništvo Dubrovnika i demografske promjene u prošlosti*. Dubrovnik: Zavod za povijesne znanosti JAZU u Dubrovniku, 1990: 8.

¹³⁶⁸ J. Gelo, *Demografske promjene*: 252, S. Krivošić, *Stanovništvo Dubrovnika*: 80.

¹³⁶⁹ J. Gelo, *Demografske promjene*: 123, 126; S. Krivošić, *Stanovništvo Dubrovnika*: 76.

lociraju položaj Dubrovačke Republike u vremenu njezina postojanja. Ona je demografski sličnija nekoj priobalnoj talijanskoj oblasti nego Dalmaciji i Hrvatskoj.¹³⁷⁰

Iako u svojoj suštini pozitivan društveni proces, proces koji je izravno uvjetovan razvojem i napretkom društva, proces demografske tranzicije imao je i niz negativnih popratnih posljedica. Vekarić će tako, pišući o demografskim uzrocima

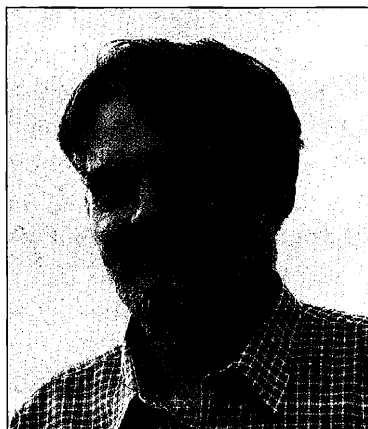

Nenad Vekarić (*1955)

iseljavanja u drugoj polovici 19. stoljeća, zaključiti: “I zbilje se na prvi pogled čudno i nevjerovatno: napredak čovječanstva, produljenje životnog vijeka, smanjenje smrtnosti i drugi nesumnjivo korisni efekti tog napretka, postali su zapravo korijenom nesreće mnogih koji su na tom prostoru obitavali. Nestali su selektivni činioци koji su održavali ravnotežu. Povećao se višak stanovništva na selu, a smanjio manjak u gradu. Grad više nije bio u stanju apsorbirati višak sa sela i sve više ljudi ostajalo je nezbrinuto i to na vlastitom ognjištu. Ukinulo se nepisano pravilo o sprječavanju diobe čime se još više proširio krug siromašnih. I kada su se na takvo stanje nadogradili i drugi elementi tadašnjih društvenih zbivanja, kao na pr. teškoće s podmirivanjem kmetskih

¹³⁷⁰ To potvrđuje i Stipetićeve proračune BDP po glavi stanovnika, koji Dubrovačku Republiku svrstava u sam europski vrh (vidi: V. Stipetić, »Stanovništvo i bruto domaći proizvod Hrvatske: 91-156).

obveza, problemi s otkupom od kmetstva, uvođenje vojne obveze, privredni šokovi kao što je bio prijelaz s jedrenjaka na parobrode, a potom i priroda ‘podarila’ filokseru i niz nerodnih godina, rezultati svega toga bili su velika ekonomska i društvena kriza i godine gladi.”¹³⁷¹ “Proces demografske tranzicije potrajao je na dubrovačkom području znatno dulje negoli u bilo kojem drugom kraju Hrvatske, a to je još više dimenzioniralo negativne posljedice tog procesa. Naime, propašću Dubrovačke Republike i sjedinjavanjem Dubrovnika s ostalim hrvatskim regijama, po principu spojenih posuda Dubrovnik se izjednačavao s ostalim dijelovima Hrvatske (posebno Dalmacije). Tako proces demografske tranzicije u Dubrovniku, koji je započeo 100 godina prije nego u Hrvatskoj, nije i završio 100 godina ranije već istovremeno kad u Hrvatskoj, šezdesetih godina ovog stoljeća. Dakle, centralna etapa demografske tranzicije, potrajala je u dubrovačkom kraju vrlo dugo, proizvodeći višak stanovništva i povećavajući intenzitet iseljavanja.”¹³⁷²

Specifična obilježja nataliteta, mortaliteta i nupcijaliteta analizirali su: za grad Dubrovnik Stjepan Krivošić,¹³⁷³ a za Konavle Kapetanić i Vekarić.¹³⁷⁴ “Najveći broj začeca u Konavlima bilježi se u vrijeme proljetnog buđenja (travanj) i u mjesecu blagdanskog raspoloženja (prosinac), a najmanji u vrijeme intenzivnih poljskih radova (rujan). I u Cavtatu krivulja ima slična kretanja, ali uz manje oscilacije, kao i u Dubrovniku uz još manje oscilacije. Očigledno gradski način življenja smanjuje utjecaj godišnjeg doba na vrijeme reprodukcije, dok život na selu izoštrenije diferencira razdoblja rada i dokolice” (grafikon 48).¹³⁷⁵ “Kritični mjeseci umiranja bili su u prijelaznim

¹³⁷¹ Nenad Vekarić, »Demografski uzroci iseljavanja s dubrovačkog područja u Ameriku u 19. i početkom 20. stoljeća.« *Dubrovnik* 3/5 (1992): 100.

¹³⁷² Ibid: 101.

¹³⁷³ S. Krivošić, *Stanovništvo Dubrovnika*: 73-115.

¹³⁷⁴ N. Kapetanić i N. Vekarić, *Stanovništvo Konavala*, 1: 243-280, 307-328.

¹³⁷⁵ Ibid: 251.

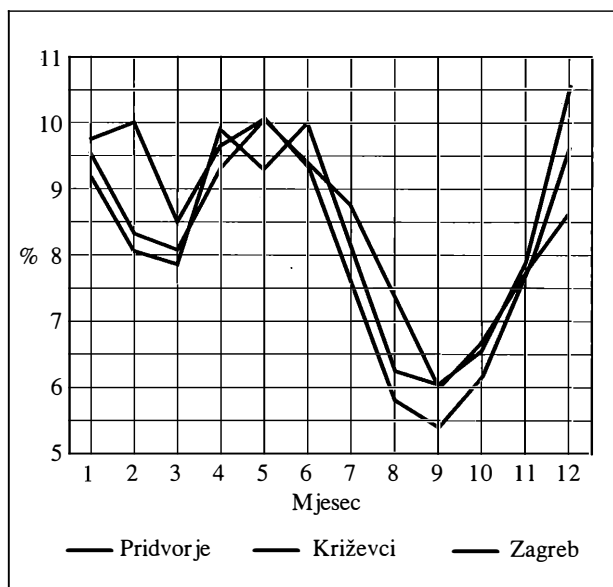

Grafikon 48. Sezonsko kretanje začeca u Pridvorju, Križevcima i Zagrebu (preneseno iz: Niko Kapetanić i Nenad Vekarić, *Stanovništvo Konavala, 1.* Dubrovnik: Zavod za povijesne znanosti HAZU, 1998: 259).

godišnjim dobima, u ranu jesen (listopad), rano proljeće (ožujak), te za najžešće zime (prosinao i siječanj), a najmanja smrtnost bilježi se u kasno proljeće i prvi dio ljeta (od svibnja do srpnja). Takav "raspored" umiranja zakonito se ponavljao u unutrašnjosti Konavala... Zbog gradskog načina života i pomorske orijentacije žiteljstva u Cavtatu su odstupanja od takvih kretanja bila veća, a u Dubrovniku još veća." "Najveća oscilacija mortaliteta, pak, bila je od srpnja do kolovoza. Dugo trajanje vrućina očito je povećavalo rizik raznih epidemija crijevnih bolesti, koje su najčešće napadale u kolovozu protežući se i na rujna."¹³⁷⁶

Ranim migracijama na dubrovačko područje najviše se bavila Dušanka Dinić-Knežević,¹³⁷⁷ a i mnogi drugi autori, posebno oni koji su se bavili srednjovjekovnom poviješću Konavala, te Vlasi u zaleđu Dubrovnika donoseći podatke o naseljavanju na dubrovačko područje.¹³⁷⁸ Veće korištenje kvantitativnih metoda u istraživanju migracija korišteno je tek prilikom istraživanja poluotoka Pelješca.¹³⁷⁹ U knjizi *Stanovništvo*

poluotoka Pelješca, osim povijesnog i kronološkog pristupa, analizirane su i obiteljske predaje o podrijetlu, identična prezimena na različitim mjestima, a na temelju arhivskih vrela utvrđeni gravitacijski krugovi u razdoblju od 1673/4. do 1900. godine. Putem genealoške metode (ili metode rekonstrukcije obitelji) izračunati su omjeri starosjedilačkih i doseljeničkih rodova i dokazano da se izmjena stanovništva najbrže odvijala u gradskim naseljima (u Stonu je 1880. godine bilo 0% obitelji koje su tamo obitavale 200 godina ranije), zatim u naseljima pomorske orijentacije (nešto više od 10%), a najsporije u naseljima poljoprivredne orijentacije (oko 80%).¹³⁸⁰ S pomoću tablica ascendenata¹³⁸¹ analizirane su migracije muškaraca i žena i izračunat omjer migracija 6:1 u korist žena. Žene su "u patrijarhalnoj

¹³⁷⁶ Ibid: 272.

¹³⁷⁷ Dušanka Dinić-Knežević, »Migracije stanovništva iz bližeg zaleđa u Dubrovnik u XIV veku.« *Jugoslavenski historijski časopis*, 13/1-2 (1974): 19-40; Ista, »Dall' interno a Ragusa nel XIV secolo.«, u: Sergio Anselmi (ur.), *Italia felix. Migrazioni slave e albanesi in Occidente Romagna, Marche, Abruzzi secoli XIV-XVI*. Ancona: Ada Antonietti, 1988: 43-56; Ista, *Migracije stanovništva iz južnoslovenskih zemalja u Dubrovnik tokom srednjeg veka*. Novi Sad: SANU, ogranak u Novom Sadu, Filozofski fakultet u Novom Sadu, Odsek za istoriju, 1995.

¹³⁷⁸ Ćiro Truhelka, »Konavoski rat (1430-1433).« *Glasnik Zemaljskog muzeja u Bosni i Hercegovini* 29 (1918): 145-212; Radoslav Grujić, *Konavli pod raznim gospodarima od XII do XV veka*. Zemun: SKA, Spomenik LXVI, 1926; Konstantin Jireček, *Istorija Srba*, II. Beograd: Naučna knjiga, 1952; Ista, »Vlasi i Mavrovlasi u dubrovačkim spomenicima.«, u: *Zbornik Konstantina Jirečeka*, I. Beograd: SAN, Posebna izdanja, knj. 326, preveo Ilija Sindik, 1959: 191-204; Đurdica Petrović, »Popis Vlaha Plješć(e)vića iz 1371. godine.« *Onomatološki prilozi* 7 (1986): 141-157. Vidi i: Ante Marinović, »O etničkom sastavu starog dubrovačkog društva.« *Dubrovnik* 5/1-2 (1962): 82-90; Ilija Mitić, »Imigracijska politika Dubrovačke Republike s posebnim obzirom na ustanovu svjetovnog azila.« *Anali Zavoda za povijesne znanosti IC JAZU u Dubrovniku* 17 (1979): 125-163.

¹³⁷⁹ N. Vekarić, *Stanovništvo poluotoka Pelješca*, I: 11-77.

¹³⁸⁰ Ibid: 56.

¹³⁸¹ O toj metodi vidi: Nenad Vekarić, »Primjena tablica ascendenata u historijskoj demografiji.« *Anali Zavoda za povijesne znanosti JAZU u Dubrovniku* 26 (1988): 223-236.

sredini, a takva je bila pelješka, selile češće od muškaraca te su, prema tome, baš one bile glavne spone različitih kulturnih sklopova i prenosioci migracijskih ‘virusa’.¹³⁸² Istom metodom (tablice ascendenata) utvrđen je zanimljiv način izbjegavanja incesta unakrsnim migracijama, tj. ženidbama bračnih partnera iz dvaju naselja (izolata), Dančanja i Brijeste.¹³⁸³ Po “pelješkom” obrascu analizirano je i stanovništvo Konavala.¹³⁸⁴ Kao i na Pelješcu, i u Konavlima je emigracija nadmašivala imigraciju. “Zatvorenost sredine, tipična u agrarnim regijama, u Konavlima je bila još izrazitija: došljacima je pristup bio otežan, također i njihova adaptacija u novoj sredini. Intenzitet migracija bio je neznatan, tako da je broj stanovnika uglavnom varirao prema tranzicijskim procesima, koji su se izmjenjivali ovisno o sveukupnim prilikama... Konavosko je stanovništvo po dominirajućim obilježjima bilo izrazito stabilno i statično, više od bilo kojeg drugog dubrovačkog kopnenog područja, više nego i bliži dubrovački otoci. U Konavlima je, osim u Cavtatu, i danas mnogo starosjedilaca (više od 80%). Današnje stanovništvo uglavnom čini pet slojeva: starosjedioci koji su tu živjeli i prije dubrovačkog razdoblja (većina rodova u unutrašnjosti), drugi sloj su doseljenici nakon pada Bosne i Hercegovine, treći, malobrojni sloj su doseljenici za doba Dubrovačke Republike, četvrti je nešto brojniji sloj doseljenika iz 19. stoljeća, uglavnom iz smjera sjevera, a peti, najmlađi sloj čine novi doseljenici iz raznih krajeva, koji su se u Konavlima naselili poslije 1918. godine”.¹³⁸⁵

O građanstvu grada Dubrovnika dosad je objavljeno tek nekoliko parcijalnih radova, ali više povijesnog nego povijesnodemografskog

¹³⁸² N. Vekarić, *Stanovništvo poluotoka Pelješca*, I: 76.

¹³⁸³ Tako je samo 12,5% predaka V. generacije djece rođene 1880. godine u Dančanju bilo rođeno u istom naselju kao i novorođenče, a čak 31,2% u susjednom naselju Brijesti (N. Vekarić, »Primjena tablica ascendenata«: 66).

¹³⁸⁴ N. Kapetanić i N. Vekarić, *Stanovništvo Konavala*, I: 97-101, 141-210.

¹³⁸⁵ *Ibid.*, 2: 344, 346.

karaktera.¹³⁸⁶ Isto i o tzv. stonskom plemstvu¹³⁸⁷ i endogamnim skupinama u brodarskim središtima.¹³⁸⁸

Dosta velik istraživački interes poklonjen je strukturama stanovništva u puku (Josip Lučić),¹³⁸⁹ i to posebno na seoskim područjima.¹³⁹⁰ Prosječna veličina domaćinstva, koja varira ovisno o vremenu i ovisno o tipu obiteljske strukture, izračunata je za manje više sva područja Dubrovnika i okolice. Na dubrovačkom je mikropodručju uočeno nekoliko tipova obiteljskih struktura: gradski

¹³⁸⁶ Kosta Vojnović, *Bratovštine i obrtne korporacije u Republici Dubrovačkoj od XIII. do konca XVIII. vijeka*, II. Zagreb: Monumenta historico juridica Slavorum meridionalium, 7, JAZU, 1900; Milan Rešetar, »Antunini i Ladzarini.« *Dubrovački list* 2/37 (1925): 1-2; Vinko Foretić, »Dubrovačke bratovštine.« *Časopis za hrvatsku povijest* 1-2 (1943): 16-33; Ante Marinović, »Prilog poznavanju dubrovačkih bratovština.« *Anali Historijskog instituta JAZU u Dubrovniku* 1 (1952): 233-245; Jorjo Tadić, »O društvenoj strukturi Dalmacije i Dubrovnika u vreme renesanse.« *Zgodovinski časopis* (Kosov zbornik) 6-7 (1952-1953): 552-564; Jovanka Mijušković, »Dodeljivanje dubrovačkog građanstva u srednjem veku.« *Glas SANU* 246 (1961): 89-127; S. Krivošić, *Stanovništvo Dubrovnika*: 62-63; Stjepan Ćosić, »Dubrovački plemićki i građanski rodovi konavoskog podrijetla.«, u: *Konavle u prošlosti, sadašnjosti i budućnosti*, sv.1. Dubrovnik: ur. Stjepan Ćosić, Zavod za povijesne znanosti HAZU, 1998: 47-75.

¹³⁸⁷ Stjepan Ćosić, »Plemstvo biskupskoga grada Stona.« *Anali Zavoda za povijesne znanosti HAZU u Dubrovniku* 36 (1998): 249-276.

¹³⁸⁸ Primjerice, analiza orebičkog brodovlasničkog kruga koji je pokazivao obilježja jedne endogamne, pseudoplemičke skupine (Stjepan i Nenad Vekarić, *Tri stoljeća pelješkog brodarstva*, Zagreb: Pelješki zbornik 4, 1987: 51-69). O cavtatskom brodovlasničkom krugu vidi: N. Kapetanić i N. Vekarić, *Stanovništvo Konavala*, I: 350-352.

¹³⁸⁹ Josip Lučić, *Obrti i usluge u Dubrovniku do početka XIV stoljeća*. Zagreb. Institut za hrvatsku povijest Sveučilišta u Zagrebu, 1979.

¹³⁹⁰ Nenad Vekarić, »Stanovništvo Vignja 17. do 19. stoljeća.« *Anali Zavoda za povijesne znanosti IC JAZU u Dubrovniku* 19/20 (1982): 165-186; Isti, »Stanovništvo Stona od 1333. do 1900. godine.«, u: *Zbornik radova u čast 650. obljetnice planske izgradnje Stona i Maloga Stona*, Ston 1987: 117-146; Isti, »Stanovništvo Trstenice 31.12.1751. godine.« *Anali Zavoda za povijesne znanosti IC JAZU u Dubrovniku* 24/25 (1987): 139-159; N. Vekarić, *Stanovništvo poluotoka Pelješca*, I: 107-121; Niko Kapetanić i Nenad Vekarić, »Stanovništvo Cavtata i Oboda 31.12.1830. godine.« *Anali Zavoda za povijesne znanosti HAZU u Dubrovniku* 32 (1994): 117-142; Isti, *Stanovništvo Konavala*, I: 285-395.



Josip Lučić (1924-1994)

tip (Dubrovnik), seoski tip (brdska kopnena naselja u Konavlima, Župi dubrovačkoj, Dubrovačkom primorju i Pelješcu), otočki tip (Lastovo, Mljet, Elafiti), mješoviti tip (primorska naselja kao što su Cavtat, Orebić, Slano). Unutar tih osnovnih tipova ima više podtipova. Tako u gradu Dubrovniku specifična obilježja imaju vlasteoske

¹³⁹¹ Irmgard Mahnken, *Dubrovački patricijat u XIV veku*. Beograd: SANU, posebna izdanja, knj. 340, 1960. Vidi i: Ista, »O dubrovačkim vlastelinskim rodovima i njihovoj političkoj ulozi u XIV veku.« *Istoriski glasnik* 2 (1955): 81-102. O dubrovačkoj vlasteli tijekom srednjovjekovlja i o literaturi u vezi s tom temom vidi i: Constantin Jireček, »Die Romanen in den Städten Dalmatiens während des Mittelalters. I. Theil.« *Denkschriften der kaiserlichen Akademie der Wissenschaften*, Wien, 1901: 1-104.; Konstantin Jireček, »Romani u gradovima Dalmacije tokom srednjega veka.«, u: *Zbornik Konstantina Jirečeka*, II. Beograd: SAN, Posebna izdanja, knj. 356, preveo Stojan Stojanović, 1962: 1-366; Milan Rešetar, »Popis dubrovačkih vlasteoskih porodica.« *Glasnik dubrovačkog učenog društva "Sveti Vlaho"* 1 (1929): 1-11; Alexandre Soloviev, »Le patriciat de Raguse au XVe siècle.«, u: *Rešetarov zbornik iz dubrovačke prošlosti*. Dubrovnik, 1931: 59-66; Josip Lučić, »O dubrovačkom patricijatu u XIV stoljeću.« *Historijski zbornik* 17 (1964): 393-411; Isti, »Prožimanje sela i grada u dalmatinskom pojasu u srednjem vijeku.« *Radovi Instituta JAZU u Zadru* 20 (1973): 211-226; Bariša Krekić, »Developed Autonomy: The Patricians in Dubrovnik and Dalmatian Cities.«, u: Isti (ur.), *The Urban Society of Eastern Europe in Premodern Times*. Los Angeles, Berkley: University of California Press, 1978: 188-215; pretiskano u: Isti, *Dubrovnik: a Mediterranean Urban Society, 1300-1600*. Aldershot (Great Britain) - Brookfield (USA): Variorum, 1997, II; Isti, »O problemu koncentracije vlasti u Dubrovniku u XIV i XV vijeku.« *Zbornik radova Vizantološkog instituta* 24-25 (1986): 397-406; Isti, »Note e osservazioni sulla vita e sul ruolo del patriziato a Ragusa e nelle città dalmate tra due e cinquecento.« *Lezioni/Strumenti*, Università degli Studi di Firenze, 7 (1999): 3-29.

i židovske obitelji. Iako većina spomenutih tipova obiteljske strukture naginje nuklearnoj obitelji, najveći istraživački interes izazvale su složene obitelji, neodijeljene kuće, tzv. zadruga, najraširenije u Konavlima (no, o tome govorimo na drugom mjestu).

O dubrovačkoj vlasteli dosta se pisalo, ali uglavnom o njihovom političkom djelovanju i o zaslužnim pojedincima. Ti parcijalni radovi malo su zadirali u demografski aspekt. Prvu sistematsku studiju načinila je Njemica Irmgard Mahnken, koja je genealoški obradila dubrovački patricijat u 14. i prvoj polovici 15. stoljeća.¹³⁹¹ Njezin je rad vrlo značajan za povijesne demografe jer zadire u razdoblje prije matičnih knjiga. Detaljne genealogije, utemeljene na notarskim knjigama, a načinjene za vrijeme kad se vlasteoski krug konačno definirao (vijeće se zatvorilo 1336. godine), vrlo su značajno polazište za svako istraživanje vlasteoskoga kruga.¹³⁹² O radovima Davida Rheubottoma i slovenskog trojca Dremelj-Mrvar-

¹³⁹² Pored genealogija vlasteoskog kruga, koje je načinila Irmgard Mahnken, objavljeno je još nekoliko parcijalnih genealoških studija pojedinih naselja (Nenad Vekarić, »Nakovanske obitelji do 1900. godine.« *Pelješki zbornik* 1 (1976): 335-355) i rodova (Isti, »Fiskovići.«, u: Vinko Ivančević, »O pelješkim pomorcima iz roda Fisković u 18. i u početku 19. stoljeća.« *Anali Historijskog odjela Centra za znanstveni rad JAZU u Dubrovniku* 15/16 (1978): 297-298 i genealoška tablica između 288 i 289; Nenad Vekarić, »O obitelji Kerše.« *Anali Zavoda za povijesne znanosti IC JAZU u Dubrovniku* 21 (1983): 221-222; Isti, »Genealoški prikaz roda Bizar.« *Pelješki zbornik* 3 (1984): 157-174; Marijan Sivrić i Nenad Vekarić, »A genealogical presentation of the Bošković family.«, u: *Zbornik radova međunarodnog znanstvenog skupa o Ruđeru Boškoviću*, ur. Žarko Dadić. Zagreb: Razred za matematičke, fizičke, kemijske i tehničke znanosti JAZU, 1991: 247-258; Isti, »Genealoški prikaz roda Bošković.« *Napredak*, Hrvatski narodni kalendar za 1994. (1993): 319-344; Nenad Vekarić, »Podrijetlo Stjepana Rajmunda Kunića.« *Anali Zavoda za povijesne znanosti HAZU u Dubrovniku* 34 (1996): 197-205; Isti, »Dubrovački rod Kotrulj.«, u: *Dubrovačanin Benedikt Kotruljević. Hrvatski i svjetski ekonomist XV. stoljeća*. Međunarodni znanstveni skup, Dubrovnik od 17. do 19. X. 1996., ur. Vladimir Stipetić. Zagreb: HAZU i Hrvatski računovođa, 1996: 33-52), odnosno studija temeljenih na genealoškim istraživanjima, ali u kojima je donesen samo sažetak istraživanja, bez objavljivanja genealogija: Nenad Vekarić, »Hvarani na jugozapadnom dijelu Pelješca u 18. i 19. stoljeću.« *Hvarski zbornik* 5 (1977): 271-281; Isti, »Hvarani na Pelješcu II.« *Hvarski zbornik* 6 (1978): 271-281; Isti, *Pelješki rodovi (A-K)*. Dubrovnik: Zavod za povijesne znanosti HAZU u Dubrovniku, 1995; (*L-Ž*), 1996;

Batagelj, koji se temelje na genealogijama Irmgard Mahnken, opširnije govorimo u odjeljku *Pogled izvana*.

Povijesno-antropološkim pristupom, vlasteoski krug analizirala je Zdenka Janeković-Römer. Pojavila se u historiografiji 1992. godine knjigom *Rod i grad*, u kojoj je analizirala dubrovačku obitelj u razdoblju od 13. do 15. stoljeća.¹³⁹³ Janeković-Römer govori o strukturi obitelji i kućanstva i o osobnim odnosima u obitelji. Prema njezinim rezultatima, u vlasteoskom krugu i najjačem dijelu građanskih obitelji prevladavala je složena, višestruka struktura s većom stegom i krutijim pravilima. Plemički sinovi i sinovi bogatih pučana morali su čekati emancipaciju ili očevu smrt da bi se osamostalili. Ženidbena politika tog društvenog sloja bila je u funkciji njihove poslovne politike. Siromašnijim pučkim obiteljima, naprotiv, bila je svojstvena jednostavna struktura s razmjerno velikom slobodom pojedinca u odnosu na obiteljsku zajednicu. Janekovićeva je uočila vrlo visoki natalitet u vlasteoskom krugu (veći natalitet vlastele nego puka i težačkog sloja egzaktno se može utvrditi i kasnije, u 18. stoljeću, na temelju matičnih knjiga). Vlasteoski sloj imao je ekonomsku snagu za izdržavanje veće obitelji, pa je instinktom samoodržanja tome prilagodio način života, pravila igre, obiteljske odnose. Intuitivno ili planski (o tome bi se moglo diskutirati),

Marijan Sivrić, »O nekim upisima hercegovačkih prezimena u drugoj polovini 17. stoljeća u matičnim knjigama župe Grad u Dubrovniku.« *Hercegovina* 1 (1981): 139-169; Isti, »O nekim upisima hercegovačkih prezimena od početka 18. stoljeća do pada Dubrovačke Republike 1808. godine u maticama župe Grad u Dubrovniku (I. dio).« *Hercegovina* 3 (1983): 119-152; (II. dio), 5 (1985): 97-122; (III. dio), 7-8 (1990): 85-104; Isti, *Migracije iz Hercegovine na Dubrovačko područje (1667.-1808.)*. Dubrovnik-Mostar: Biskupski ordinarijat Mostar i Državni arhiv Dubrovnik, 2003; Antun Golušić, *Rodovi Slanskog primorja*. Dubrovnik: Zavod za povijesne znanosti HAZU u Dubrovniku, 1991; Niko Kapetanić i Nenad Vekarić, *Konavoski rodovi (A-G)*. Zagreb-Dubrovnik: Zavod za povijesne znanosti HAZU u Dubrovniku, 2001; (*H-Pe*), 2002; (*Pi-Ž*), 2003.

¹³⁹³ Zdenka Janeković-Römer, *Rod i grad. Dubrovačka obitelj od 13. do 15. stoljeća*. Dubrovnik: Zavod za povijesne znanosti HAZU u Dubrovniku i Zavod za hrvatsku povijest Filozofskog fakulteta u Zagrebu, 1994.

ali sve mjere obiteljske politike utjecale su na povećanje nataliteta. Mlade plemkinje udavale su se najčešće u dobi od 14 do 18 godina, čime je bilo produženo reproduktivno razdoblje. Njihove radne obveze nisu ih sprečavale u mirnoj trudnoći. Mogle su plaćati dojlje. Udovištva su bila kratka. Sve je bilo usmjereno na to da se reproduktivno razdoblje žene čim prije uspostavi i maksimalno iskoristi. Siromašniji slojevi stanovništva nisu imali te mogućnosti i zato je njihov natalitet bio manji.

Nakon objavljivanja knjige *Rod i grad*, Zdenka Janeković-Römer svoju je pažnju usmjerila na istraživanje vlasteoskog staleža i 1999. godine



Zdenka Janeković-Römer (*1961)

objavila sjajnu knjigu pod naslovom *Okvir slobode*.¹³⁹⁴ U tom su djelu analizirani svi bitni elementi funkcioniranja tog staleža, od ideološke podloge, mitova i rituala do vanjskih manifestacija očitovanih u grbovima, ljetnikovcima, odjeći i nakitu, pa i plemićkom govoru. Riječ je o suptilnoj obradi vlasteoskog staleža iz kuta koji je u historiografiji bio zanemaren. *Okvir slobode* sadrži sve najbolje vrijednosti tradicionalne metodologije rada na izvorima (količina analiziranih izvora je golema), s tim izvorima je uspostavljen dijalog,

¹³⁹⁴ Zdenka Janeković-Römer, *Okvir slobode. Dubrovačka vlastela između srednjovjekovlja i humanizma*. Zagreb-Dubrovnik: Zavod za povijesne znanosti HAZU u Dubrovniku, 1999.

oni ne ulaze u djelo samo kao signature ili mrtvi citati, nego komuniciraju sa znanstveničkim upitima. Iako je knjiga istodobno i uspješna regionalna monografija, ona je nadržasta pristupom i rezultatom. To je knjiga koja doprinosi razmišljanju i spoznaji razdoblja i prostora: istraživačima povijesti Venecije ili njemačkih patricijskih gradova, istraživačima rituala i mnogim drugim znanstvenicima bit će zanimljiva ne samo kao informacija iz jedne periferne europske regije, nego i po tome što pruža drukčije i dopunjene odgovore i na njihova pitanja. Vrijednost te knjige u prvom je redu u izvrsnoj interpretaciji, u bogatstvu otvorenih i dosad neprodiskutiranih problema.¹³⁹⁵ Iako je ta knjiga lišena kvantifikacija, iako je vrhunska interpretacija stavila “u sjenu” nedostatak kvantitativnih analiza kao predradnji koje bi, možda, dovele i do drugih zaključaka, ona se približila onom cilju kojem istraživači povijesti stanovništva teže, a to je dubinska spoznaja procesa u stanovništvu.

Dok Zdenka Janeković-Römer pokušava kvalitativnom analizom pojedinačnih slučajeva iščitati sustav, istraživači *demografskog* i *antropološko-demografskog* smjera to isto pokušavaju učiniti kvantitativnom analizom. Krivošić računa broj, te udio vlasteoskoga kruga u pojedinim razdobljima i udio pojedinih rodova.¹³⁹⁶ Genealoškom metodom

¹³⁹⁵ Vidi i: Zdenka Janeković-Römer, »Pristup problemu obitelji i roda u stranoj i domaćoj medijevistici.« *Historijski zbornik* 42 (1989): 171-182; Ista, »Rodbinski odnosi u dalmatinskom društvu XIII. i XIV. stoljeća.« *Historijski zbornik* 45 (1992): 179-194; Ista, »Stranac u srednjovjekovnom Dubrovniku: između prihvaćenosti i odbačenosti.« *Radovi Zavoda za hrvatsku povijest* 26 (1993): 27-38; Ista, »Sve opsade Dubrovnika: Obitelj kao faktor društvene sigurnosti.« *Dubrovnik* 4/2 (1993): 235-240; Ista, »Obiteljski odnosi u hrvatskom društvu XI. stoljeća.« *Zagreb: Zbornik "Zvonimir, kralj hrvatski"*, 1995: 115-122; Ista, »"Pro anima mea et predecessorum meorum". The Death and the Family in 15th Century Dubrovnik.« *Otium* 3/1-2 (1995): 25-34; Ista, »Obitelj u Dubrovniku u kasnom srednjem vijeku i njezin teoretski odraz u djelu Benedikta Kotruljevića.« u: *Dubrovanin Benedikt Kotruljević. Hrvatski i svjetski ekonomist XV. stoljeća*. Međunarodni znanstveni skup, Dubrovnik od 17. do 19. X. 1996., ur. Vladimir Stipetić. Zagreb: HAZU i Hrvatski računovođa, 1996: 123-134.

¹³⁹⁶ S. Krivošić, *Stanovništvo Dubrovnika*: 53-63.

i metodom izonomije analizira krvno srodstvo među vlastelom.¹³⁹⁷ Grupa autora u knjizi *Vrijeme ženidbe i ritam poroda* primjenom genealoške metode i metode uzoraka izračunala je da “među vlastelom je od 1731. do 1780. godine čak 80.65% brakova bilo u srodstvu (a u zadnja dva promatrana desetljeća svih 100%)”.¹³⁹⁸ Utvrđuju i vrlo visoku prosječnu razliku u dobi vlasteoskih mladenaca (više od 14 godina, u ostaloj populaciji ta je razlika, ovisno o području i vremenu, iznosila između 2 i 6 godina).¹³⁹⁹ Autori zaključuju: “Staleške razlike doći će do izražaja i u vremenu ženidbe i u ritmu poroda. U vlasteoskom krugu sezona vjenčanja neće ovisiti o radovima. Zatvorenost kruga, smanjeni izbor potencijalnih partnera, povećavat će rizik utruća. Uzrokovat će velik broj srodničkih brakova. Važan dio obiteljske strategije bit će maksimalno korištenje ženi na fertilnog razdoblja. To, doduše, neće biti cilj samo vlasteoske obitelji, no samo će ga ona moći ostvariti. Funkcija žene u vlasteoskoj obitelji gotovo da je svedena na reproduktivnu razinu, dočim u puku, bilo gradskom ili seoskom, uloga žene u privređivanju nije ništa manja od muškarčeve, bez obzira na izrazitu razliku u moći i obnašanju kućne vlasti. Vladika će se stoga udavati vrlo mlada, tempo poroda bit će brz, broj poroda velik. Vlastela će najviše poštovati crkvene zabrane i instituciju braka. Naspram idealiziranom poimanju obitelji i održavanju čvrstih moralnih normi stajat će raskalašeno predbračno razdoblje u kojemu će glavni akteri biti muškarci.”¹⁴⁰⁰

Na sve limitirajuće činioce, koji su utjecali da je vlasteoski krug bio na rubu biološkog opstanka, nadgradio se u 17. i 18. stoljeću i sukob dviju vlasteoskih koterija (tzv. *salamankezi* i

¹³⁹⁷ Ibid: 105-112.

¹³⁹⁸ Nenad Vekarić, Irena Benyovsky, Tatjana Buklijaš, Maurizio Levak, Nikša Lučić, Marija Mogoerović i Jakša Primorac. *Vrijeme ženidbe i ritam poroda. Dubrovnik i njegova okolica od 17. do 19. stoljeća*. Zagreb-Dubrovnik: Zavod za povijesne znanosti HAZU u Dubrovniku, 2000: 57.

¹³⁹⁹ Ibid: 30.

¹⁴⁰⁰ Ibid: 108-109.

sorbonezi),¹⁴⁰¹ koji je poprimio takve razmjere da je došlo do “endogamije u endogamiji”.¹⁴⁰² Raščlamba ženidbenih veza u razdoblju od 1667. do 1808. godine nesumnjivo dokazuje postojanje dva autonomna endogamna sustava: od 232 sklopljena braka čak 217 brakova (93,53%) sklopljeno je unutar iste grupacije.¹⁴⁰³ Taj raskol imao je brojne političke implikacije, a s demografskog

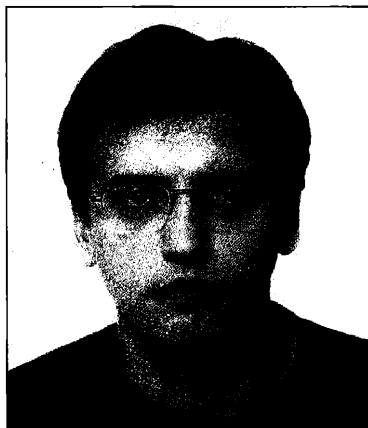

Stjepan Ćosić (*1964)

kuta gledanja, najzanimljiviji je detalj kako je stav prema “čistoći krvi” utjecao na promjenu odnosa snaga suprostavljenih skupina. Naime, rodovski se raskol među patricijatom očitovao i stavom prema novoagregiranom plemstvu: *sorbonezi* su ravnopravno prihvatili nove plemiće, stupajući u bračne i rodbinske veze s njima, dok su *salamankezi* odbijali mogućnost ženidbenih veza ne samo s novim plemstvom, nego i sa starim koje

¹⁴⁰¹ O tzv. *salamankezima* i *sorbonezima* vidi: Milan Rešetar, »Salamankezi i Sorbonezi.« *Dubrovački list* 2/19 (1925): 1; Dragoljub Pavlović, »O krizi vlasteoskog staleža u Dubrovniku XVII veka.« *Zbornik radova SANU*, knj. 17, Institut za proučavanje književnosti, knj. 2, (1952): 27-38; Žarko Muljačić, »Istraga protiv Jakobinaca 1797. god. u Dubrovniku.« *Anali Historijskog instituta JAZU u Dubrovniku* 2 (1953): 235-252; Isti, »O strankama u starom Dubrovniku.« *Anali Historijskog instituta JAZU u Dubrovniku* 6/7 (1959): 25-40; Isti, »Salamankezi i Sorbonezi.« *Filologija* 2 (1959): 161-173.

¹⁴⁰² Stjepan Ćosić i Nenad Vekarić. »Raskol dubrovačkog patricijata.« *Anali Zavoda za povijesne znanosti HAZU u Dubrovniku* 33 (1995): 305-379; Isti, »The Factions within the Ragusan Patriciate (17th-18th Century).« *Dubrovnik Annals* 7 (2003): 7-79.

se “pomiješalo” s novim. Vjenčanjem između *salamankeza* i *sorbonezice*, dakle, dolazilo je do konverzije - *salamankez* je postajao *sorbonezom*. Obrnuto: vjenčanjem *sorboneza* i *salamankezice* - *sorbonez* nikad nije postajao *salamankezom*. U trenutku agregacije nove vlastele u postpotresno vrijeme, *salamankeška* grupacija (oko 70%) značajno je jača od *sorboneške*. Kasnije dolazi do preokreta, jer zbog načela “čiste krvi” svaki konvertitski brak ide na ruku *sorbonezima* i povećava njihov broj, a smanjuje broj *salamankeza*. Prema popisu iz 1817. godine, *sorboneška* je skupina nadmoćna (62,67%) *salamankeškoj* (37,33%).¹⁴⁰⁴

Uz analize dobi mladenaca prilikom sklapanja braka, u knjizi *Vrijeme ženidbe i ritam poroda* autori pokušavaju utvrditi i koliko smrt roditelja ubrzava ženidbu. Računaju prosječno trajanje braka i interval između prestanka prve i zasnivanja nove bračne zajednice. Razmatraju broj poroda, trajanje reproduktivnog razdoblja, tempo rađanja, utjecaj srodstva na broj poroda, smrtnost roditelja, te učestalost blizanaca. Posebnu pažnju poklanjaju vremenu začeća i predbračnim začećima. Raščlanjujući bračne parove grada Dubrovnika prema njihovu podrijetlu, lociraju ključne uzroke broja izvanbračnih začeća. Tako nalaze da je u 19. stoljeću 69,23% supružnika stranaca (ne računajući Talijane) začelo dijete prije sklapanja braka. “Gotovo polovica tih brakova (46,15%) sklopljena je s djetetom u naručju. Riječ je o privremenim doseljenicima, najčešće činovnicima, vojnicima. Oni nisu kanili ostati u Dubrovniku. No, prihvatili su posljedicu svoje izvanbračne veze, oženili se i ostali u Dubrovniku. Pored stranaca, iznimno visok udio izvanbračnih začeća imao je i najniži gradski sloj - nahodi (50%). Skupine domaćeg stanovništva, doseljene iz najbliže dubrovačke okolice, imale su najmanji udio izvanbračnih začeća (Lastovci 0%, Konavljani 15,38%) (grafikon 49).¹⁴⁰⁵

¹⁴⁰³ S. Ćosić i N. Vekarić. »Raskol dubrovačkog patricijata.«: 343.

¹⁴⁰⁴ Ibid: 348-350.

¹⁴⁰⁵ N. Vekarić i dr., *Vrijeme ženidbe*: 100-101.

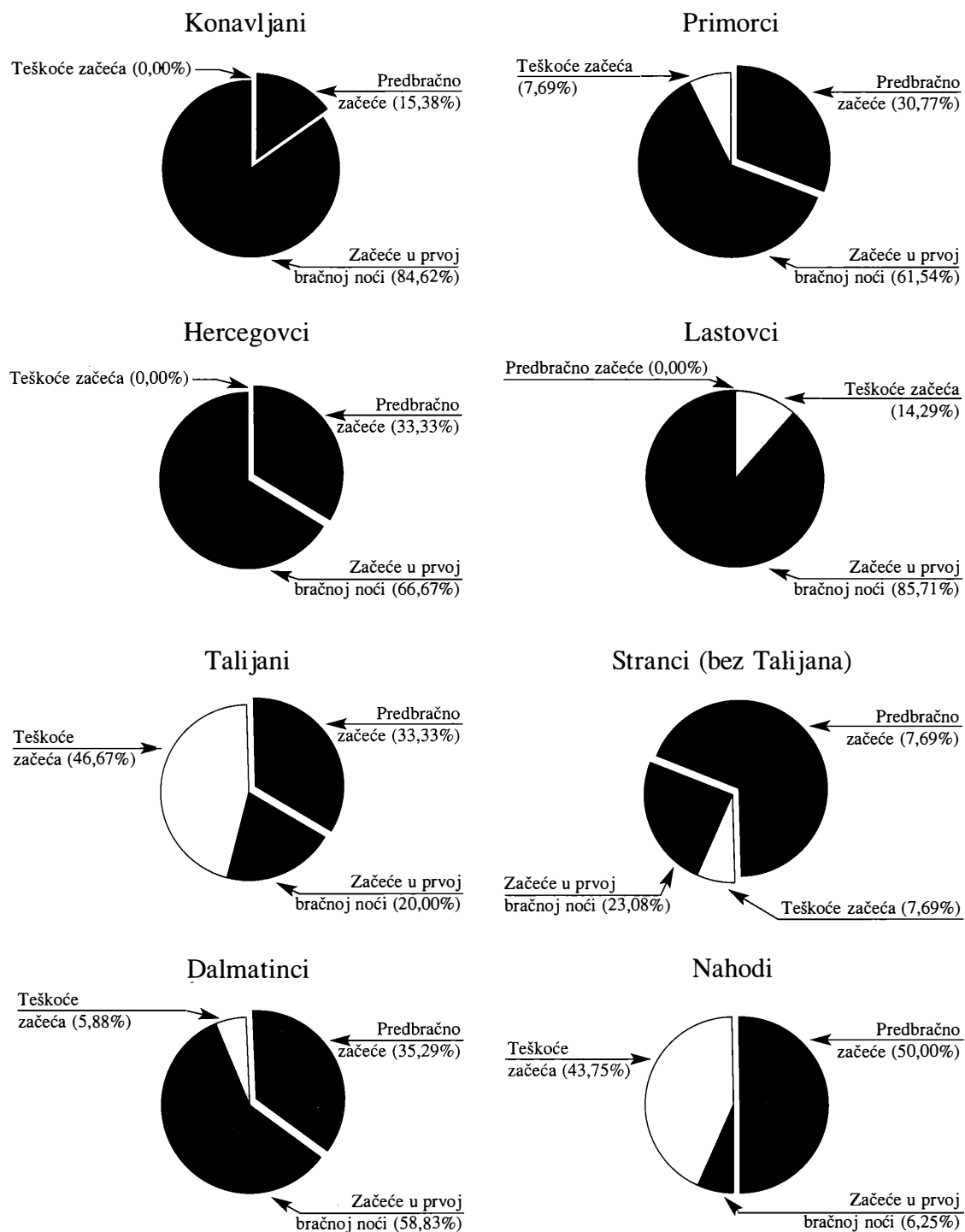

afikon 49. Vrijeme začeća prvorođene djece u Dubrovniku s obzirom na podrijetlo muža (1841-1870) (preneseno Nenad Vekarić, Irena Benyovsky, Tatjana Buklijaš, Maurizio Levak, Nikša Lučić, Marija Mgorović i Jakša morac. *Vrijeme ženidbe i ritam poroda. Dubrovnik i njegova okolica od 17. do 19. stoljeća*. Zagreb-Dubrovnik: vod za povijesne znanosti HAZU u Dubrovniku, 2000: 101)

Spona povijesne demografije s poviješću medicine (i jednu i drugu disciplinu zanimaju obilježja mortaliteta) došla je do izražaja u nekoliko radova. Iako davno napisani, još uvijek su nenadmašeni *Prilozi za istoriju zdravstvene kulture starog Dubrovnika* Rista Jeremića i Jorja Tadića.¹⁴⁰⁶ Jeremić i Tadić, osim što donose za povijesnu demografiju izuzetno važne podatke o epidemijama koje su harale na području Dubrovnika, istražuju i matične knjige nahoda i tablično iskazuju pregled usvojene djece u razdoblju od 1593. do 1793. godine.¹⁴⁰⁷

Zanimljive grafikone s identificiranim kritičnim točkama (velike boginje, kolera, ospice, influenza, hripavac i dr.) u dugom intervalu od 1656. do 1935. donio je za otok Lastovo¹⁴⁰⁸ Tonko Jurica, ujedno registriravši i druge bitne elemente prirodnog kretanja (rodnost, smrtnost dojenčadi),¹⁴⁰⁹ a uzroke smrti u Cavtatu na uzorku od 1704 slučaja, prema klasifikaciji iz 1906. godine analizirali su Tatjana Buklijaš i Nenad Vekarić.¹⁴¹⁰ "Prema spomenutoj klasifikaciji iz 1906. godine, četvrtina stanovništva umirala je od 'bolesti i nepravilnosti u razvitku' (24,24%). Potom su slijedile zarazne bolesti (17,02%), među kojima je u kontinuitetu prednjačila *tuberkuloza* (8,45%), a u epidemijama *dizenterija* (1855.) i *španjolska influenza* (1918.)." "Krajem 19. stoljeća i početkom 20. stoljeća povećava se broj umrlih od

¹⁴⁰⁶ Risto Jeremić i Jorjo Tadić. *Prilozi za istoriju zdravstvene kulture starog Dubrovnika*, I. Beograd: Biblioteka Centralnog higijenskog zavoda, 1938; II, 1939.

¹⁴⁰⁷ Ibid, II: 210-215.

¹⁴⁰⁸ O talijanizaciji hrvatskih prezimena na Lastovu vidi: Roman Jelić, »Potalijančivanje hrvatskih prezimena u Lastovu i dodatak popisu potalijančenih prezimena u Zadru.« *Radovi Centra JAZU u Zadru* 22-23 (1976): 293-317.

¹⁴⁰⁹ Tonko Jurica, *Lastovo kroz stoljeća*. Lastovo: Matica hrvatska Lastovo, 2001: 207-222, 286-301. O stanovništvu Lastova vidi i: Ivo Vinski, »Nacionalno bogatstvo na području otoka Lastova.« *Anali Jadranskog instituta JAZU* 4 (1968): 573-598; Josip Ridanović, »Novije društveno-gospodarske značajke otoka Lastova.« *Zbornik za narodni život i običaje*, JAZU, 45 (1971): 615-634.

¹⁴¹⁰ Tatjana Buklijaš i Nenad Vekarić, »Mortalitet u Cavtatu (1825-1918).« *Anali Zavoda za povijesne znanosti HAZU u Dubrovniku* 36 (1998): 303-420.

malignih bolesti, uz sve preciznije nazivlje. No, i tada je udio malignih bolesti malen i vjerojatno je dio slučajeva ostao skriven pod nedefiniranim dijagnozama.

Suicid pokazuje tendenciju porasta (0,47%), sa skokom početkom 20. stoljeća kada je ekonomska kriza, pojačana negativnim posljedicama procesa demografske tranzicije (višak stanovništva), došla na vrhunac i proizvela masovnu emigraciju. Nasuprot tome, broj umorstava (0,18%) višestruko je opao u odnosu na dva ranija stoljeća, što je vjerojatno u korelaciji sa stabilizacijom prilika na dubrovačko-osmanskoj granici."

Komparirajući svoje rezultate sa istraživanjima Fedora Mikića (Brseč u Istri), autori zaključuju da je udio infektivnih uzroka smrti u Cavtatu "bio manji nego u istarskom selu Brseču. Od te skupine bolesti u Brseču je umirala četvrtina, a u Cavtatu tek šestina. To je vrlo dobar indikator da su medicinski standardi u Dubrovniku bili na višoj razini, što je i uzrokovalo raniji početak procesa demografske tranzicije na dubrovačkom prostoru nego u ostalim krajevima Dalmacije i sjeverne Hrvatske. Veći broj karcinoma u Cavtatu nego u Brseču također bi prije mogao biti indikacija nešto višeg stupnja dijagnostike na dubrovačkom području nego stvarni pokazatelj smrtnosti od te skupine bolesti."¹⁴¹¹

Problem nahoda, osim Jeremića i Tadića, zaoкупio je još nekoliko autora.¹⁴¹² Ante Šupuk analizirao je matičnu knjigu dubrovačkih nahoda od 1830. do 1852. godine. Uz analizu nahodskih prezimena, Šupuk donosi seriju broja preuzetih nahoda, utvrđuje njihovo podrijetlo, mortalitet, kao i način poslovanja dubrovačkog nahodišta.¹⁴¹³ Krivošić računa udio izvanbračne djece u ukupnom

¹⁴¹¹ Ibid: 342.

¹⁴¹² Vidi i: Erich Rosenzweig, »Još o starom dubrovačkom nahodištu.« *Acta historica medicinae, pharmaciae, veterinae* 18/2 (1978): 25-34.

¹⁴¹³ Ante Šupuk, »O matičnoj knjizi dubrovačkih nahoda i njihovim prezimenima (ab anno 1830-1852).« *Anali Historijskog odjela Centra za znanstveni rad JAZU u Dubrovniku* 15/16 (1978): 321-356.

broju poroda i dolazi do vrlo visokih 38,1%,¹⁴¹⁴ ali taj izračun negiraju Kapetanić i Vekarić, tvrdeći da “podaci o rođenjima u nahodištu mogu se uspoređivati samo s cijelim teritorijem Dubrovnika (čak uključivo i Korčulu), a nipošto samo s gradskim područjem, jer su nahodi u nahodište stizali iz svih tih krajeva.”¹⁴¹⁵

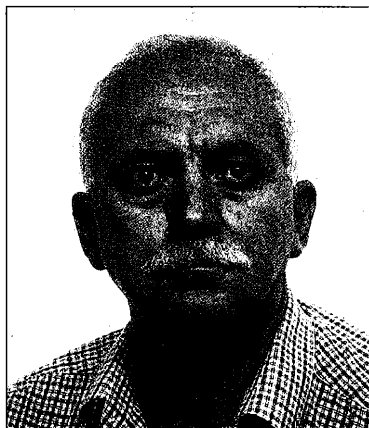

Niko Kapetanić (*1952)

U knjizi o stanovništvu Konavala čitavo poglavlje posvećeno je nahočadi.¹⁴¹⁶ Najvažniji je nalaz da je mortalitet nahoda bio višestruko veći nego u ostaloj populaciji. “Struktura umrlih nahoda na uzorku župe Pridvorje u razdoblju od 1831. do 1918. godine daje doista zapanjujuće rezultate: oko 40% nahoda umiralo je već u prvoj godini života (u ostaloj populaciji manje od 10%);

71% nije doživjelo petu godinu (u ostaloj populaciji 27%). Svaki četvrti nahod doživio je, dakle, petu godinu, a svaki peti je izišao iz djetinjstva doživjevši petnaestu godinu života” (grafikon 50).¹⁴¹⁷

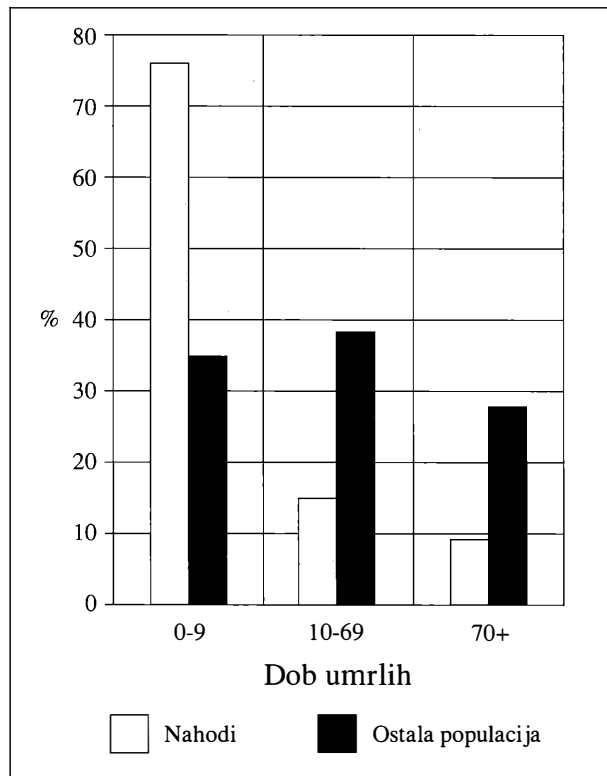

Grafikon 50. Smrtnost nahoda i ostale populacije župe Pridvorje po dobi i spolu (1831-1918) (Niko Kapetanić i Nenad Vekarić, *Stanovništvo Konavala, 1*. Dubrovnik: Zavod za povijesne znanosti HAZU, 1998: 366).

¹⁴¹⁴ S. Krivošić, *Stanovništvo Dubrovnika*: 80.

¹⁴¹⁵ N. Kapetanić i N. Vekarić, *Stanovništvo Konavala, 1*: 359, bilješka 626.

¹⁴¹⁶ Ibid: 352-372.

¹⁴¹⁷ Ibid: 364. O novijim demografskim kretanjima u Konavlima vidi: Tonko Radica i Rafaela Kovačević-Pašalić. »Konavle - demografska obilježja i procesi.«, u: *Konavle u prošlosti, sadašnjosti i budućnosti*, sv. 2. Dubrovnik: ur. Stjepan Čosić, Zavod za povijesne znanosti HAZU, 1999: 281-332.

INDICAZIONE DEGLI INDIVIDUI

DATA DI NASCITA			NOME E COGNOME	PATRIA	ATTUALE MATRICOLO		Religion	Cognome
Giorno	Mese	Anno			nel Luogo	al numero N.º		
19	Dicembre	1774	x. <i>Nichola Antonio G. Michela</i>	Bruniga	Bruniga	32	Calcedonia	Agriote
27	Settembre	1791	f. <i>Michele suo figlio per u. Francesco</i>	"	"	"	"	"
25	Aprile	1794	- <i>Francesco di. Em u. donz. Claudio</i>	Bruniga	Bruniga	"	"	"
1	Dicembre	1796	2. <i>Mattio id.</i>	"	"	"	"	"
25	Settembre	1799	- <i>Antonio id.</i>	"	Bruniga	"	"	"
11	Ottobre	1804	3. <i>Giovanni id.</i>	"	Bruniga	"	"	"
9	Settembre	1807	4. <i>Mattio id.</i>	"	"	"	"	"
27	Ottobre	1793	6. <i>Elisa G. Baldo. Sord. maj. di. Michela</i>	"	"	"	"	"
16	Dicembre	1815	13. <i>Elisa suo figlio</i>	Bruniga	Bruniga	"	"	"
25	Agosto	1822	14. <i>Francesco id. mantelmo</i>	"	"	"	"	"
11	Aprile	1827	15. <i>Albana id.</i>	"	Bruniga	"	"	"
9	Agosto	1825	16. <i>Giovanni id.</i>	"	"	"	"	"
27	Ottobre	1825	17. <i>Paolo id. u. suo figlio</i>	"	"	"	"	"
6	Aprile	1826	18. <i>Michele id.</i>	"	"	"	"	"
19	Ottobre	1827	19. <i>(Caterina) di. pro. ab. id. Sord. maj. di. Michela</i>	"	"	"	"	"
27	Settembre	1841	19. <i>Antonio suo figlio</i>	Bruniga	Bruniga	"	"	"
20	Marzo	1846	10. <i>Giovanni id.</i>	"	Bruniga	"	"	"
28	Settembre	1829	11. <i>Elisa id.</i>	"	"	"	"	"
10	Aprile	1842	12. <i>Antonio suo figlio</i>	Bruniga	Bruniga	"	"	"
16	Marzo	1845	13. <i>Elisa id.</i>	"	"	"	"	"
15	Marzo	1847	14. <i>Maria id.</i>	"	"	"	"	"
20	Agosto	1848	15. <i>Francesco di. pro. u. Caterina</i>	"	"	"	"	"
10	Marzo	1850	16. <i>Caterina di. pro. u. Michela</i>	"	"	"	"	"
26	Settembre	1849	17. <i>Mattio di. pro. u. Giovanni e di. Caterina</i>	"	"	"	"	"
6	Marzo	1852	18. <i>Anna di. Giovanni e di. Caterina</i>	"	"	"	"	"
18	Ottobre	1852	19. <i>Maria di. Giovanni e di. Caterina</i>	"	"	"	"	"
3	Aprile	1855	20. <i>Elisa di. Giovanni e di. Caterina</i>	"	"	"	"	"
20	Agosto	1829	21. <i>Caterina di. Giovanni e di. Michela</i>	"	"	"	"	"
16	Settembre	1855	22. <i>Michele suo figlio</i>	"	"	"	"	"
10	Aprile	1858	23. <i>Elisa figlio di. Francesco di. Caterina</i>	"	"	"	"	"
17	Agosto	1850	24. <i>Elisa figlio di. Francesco di. Caterina</i>	"	"	"	"	"
17	Agosto	1860	25. <i>Caterina figlio di. Francesco di. Caterina</i>	"	"	"	"	"
17	Agosto	1864	26. <i>Antonio figlio di. Francesco di. Caterina</i>	"	"	"	"	"
17	Settembre	1857	27. <i>Maria di. pro. u. di. Caterina</i>	"	"	"	"	"
10	Agosto	1871	28. <i>Giovanni di. pro. u. di. Caterina</i>	"	"	"	"	"
17	Agosto	1874	29. <i>Maria di. Paolo Sord. maj. di. Michela</i>	"	"	"	"	"
15	Settembre	1896	30. <i>Francesco di. pro. u. di. Michela</i>	"	"	"	"	"

Stanje duša župe Banići iz 1831. godine. Izvornik je bio pohranjen u Župnom uredu u Banićima. U ratu 1991. godine jugoslavenske snage okupirale su Dubrovačko primorje i spalile župnu kuću u Banićima. Tom prilikom u plamenu su nestale matične knjige, a među njima i Stanje duša.

HRVATI IZVAN HRVATSKE

Uz autohtone Hrvate u Bosni i Hercegovini, Boki kotorskoj i Sloveniji, u istraživanju iseljene Hrvatske najvažniji su migracijski procesi u vrijeme osmanske ekspanzije, te velika migracija u pre-kooceanske zemlje, koja je započela u 19. stoljeću.¹⁴¹⁸ Uz jake migracijske valove, zahvaljujući čijem intenzitetu je sačuvan identitet hrvatskog stanovništva u Gradišću i u svim zemljama Panonske nizine, u talijanskoj regiji Molise, kao i na Kosovu (Janjevci), pa čak, u manjoj mjeri i s drugim obilježjima, i u dalekoj Americi ili Australiji, odvijale su se mnogobrojne tihe i kontinuirane migracije širokog dijapazona kojima se, djelovanjem asimilacijskih zakona, izgubio trag. O novijim migracijama (primjerice ekonomska migracija u Njemačku i druge zapadnoeuropske zemlje poslije II. svjetskog rata) ovdje nećemo govoriti.¹⁴¹⁹

AUTOHTONI HRVATI U BOSNI I HERCEGOVINI, BOKI KOTORSKOJ I SLOVENIJI

Do konca devedesetih godina 20. stoljeća o Hrvatima u Bosni i Hercegovini objavljeno je više radova, uglavnom po Cvijićeovom obrascu, a u nešto manjoj mjeri i po (sličnom) tradicijskom

¹⁴¹⁸ Prema Mladenu Lorkoviću, 1931. godine izvan "hrvatskog narodnog tla" živjelo je 1.514.000 Hrvata (589.000 u Europi, 925.000 izvan Europe). Pritom treba imati na umu da Lorković u hrvatski korpus uključuje i muslimane, te da od 589.000 Hrvata u Europi čak 231.000 živi u Sandžaku Novi Pazar (s muslimanskim stanovništvom), 251.000 su Panonski Hrvati, a svega 107.000 ostala Europa (M. Lorković, *Narod i zemlja Hrvata*: 276).

¹⁴¹⁹ Ta tema izlazi iz okvira ove knjige. Upućujemo na knjige i radove Iva Baučića i brojne publikacije koje je na tu temu objavio *Institut za migracije u Zagrebu*.

obrascu hrvatskog istraživačkog kruga.¹⁴²⁰ Već 1909. godine Jevto Dediđer je objavio knjigu o stanovništvu Hercegovine, utemeljenu na usmenoj predaji i vrlo olakim i dvojbenim zaključcima.¹⁴²¹ Dediđerov najplodniji nasljednik bio je Milenko S. Filipović, koji je objavio više radova o stanovništvu pojedinih dijelova Bosne i Hercegovine, a najvažnija mu je studija o Popovu polju, koju je načinio zajedno s Ljubom Mićevićem.¹⁴²² Cvijićeova škola u Srbiji (što je karakteristika i hrvatskog istraživačkog kruga okupljenog oko *Odbora za narodni život i običaje*) puno je pažnje pridavala tjelesnim i psihičkim osobinama stanovništva. Tako će, primjerice, Filipović, istražujući malu etničku skupinu Borovičane (oko 500 duša, katolici), koja živi u Bosni, u zabačenom planinskom kraju zapadno od Vareša,¹⁴²³ o njoj zapisati: "Borovičani su poznati kao osobenjaci i dalje od Vareša, i oni su srednjobosanski Abderićani... Njih svugdje smatraju posebnom vrstom ljudi i ismijavaju ih... Borovičani su većinom visoka rasta; vrlo je malo ljudi srednjega rasta. Svi su mršavi i koštunjavi... Lica su im nesrazmjerno duga i uska... Čelo je visoko. Nos je tanak i šiljast, vrlo rijetko malo povišen. Lubanja je čoškasta i dosta kratka; otišla je u visinu.

¹⁴²⁰ Vidi: Ivan Klarić, »Kraje (u turskoj Hrvatskoj).« *Zbornik za narodni život i običaje*, JAZU, 6/1 (1901): 53-114; 6/2 (1901): 249-291.

¹⁴²¹ Jevto Dediđer, *Hercegovina*. Beograd: SKA, Naselja srpskih zemalja, knj. 6, 1909.

¹⁴²² Milenko S. Filipović i Ljubo Mićević, *Popovo u Hercegovini*. Sarajevo: Naučno društvo NR Bosne i Hercegovine, Djela, knj. 15, 1959.

¹⁴²³ Milenko S. Filipović, »Borovičani.« *Zbornik za narodni život i običaje*, JAZU, 28 (1932): 216-223.

Vrlo je rijetka okrugla lubanja. Boja kože je većinom svijetla, bijela i crvenkasta, rijetko crvenkasto-crna. Nema pjega ili ih ima vrlo rijetko. Oči su im većinom otvoreno smeđe, zatim zelene (osobito kod ženskih), plave i, sasvim rijetko, tamno-smeđe. Boja kose je otvoreno smeđa sa prijelazima do plave... Saznao sam još da su u Borovici samo dva degenerika, žrtve alkoholizma i dva epileptičara. Sifilisa nema, a rijetka je tuberkuloza.”¹⁴²⁴

Za istraživanje hrvatskog stanovništva u Bosni i Hercegovini vrlo su značajni turski *defteri*. O njima smo već govorili u poglavlju *Infrastruktura*, a ovdje navodimo samo najvažniji, *Poimenični popis sandžaka vilajeta Hercegovina*, koji je 1985. godine objavio Ahmed S. Aličić.¹⁴²⁵ Dok su u *defterima* osobe najčešće označene pomoću patronima (a ne prezimena), u popisima katoličkih obitelji iz 1743. i 1768. godine, koje je 1962. objavio Dominik Mandić,¹⁴²⁶ prezimena su već stabilizirana. Ti poimenični popisi po kućanstvima,

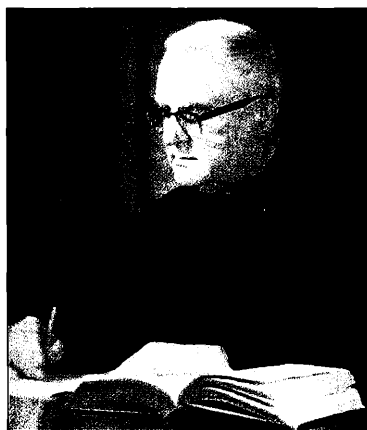

fra Dominik Mandić (1889-1973)

¹⁴²⁴ Ibid: 216-217. Filipović je napisao veći broj knjiga i studija po sličnom obrascu.

¹⁴²⁵ Ahmed S. Aličić, *Poimenični popis sandžaka vilajeta Hercegovina*. Sarajevo: Orijentalni institut, 1985.

¹⁴²⁶ D. Mandić, *Chroati catholici Bosnae et Herzegovinae in descriptionibus annis 1743 et 1768 exaratis*. Chicago - Roma, 1962. Vidi i: Luka Đaković, *Prilozi za demografsku i onomastičku građu BiH (I). Na osnovu popisa katoličkog stanovništva 1743. godine*. Sarajevo: Građa, ANU BiH 23, ODN 19, 1979.

s imenom i prezimenom kućedomaćina i brojem ukućana po naseljima u Bosni i Hercegovini, posebno su važni kad se zna da je u Bosni i Hercegovini veliki broj matičnih knjiga uništen. Najveći broj župa ima najstarije sačuvane matične knjige iz 19. stoljeća. Stoga su istraživanja povijesti stanovništva otežana, a oslanjanje na usmenu tradiciju ponekad i jedina mogućnost. Popisi stanovništva iz 1743. i 1768. godine zbog toga su dragocjeni jer za mnoga naselja pružaju prvu cjelovitu sliku.

Najveći broj naselja s većinskim hrvatskim stanovništvom ima svoju studiju o stanovništvu. Šteta je što je najveći broj tih radova (čak i najnovijih) pisan po danas već zastarjelom tradicijskom obrascu, s nepostojećom ili skromnom znanstvenom aparaturom, bez primjene modernih metoda i strogih metodoloških uzanci. Prava povijesnodemografska studija još uvijek se čeka.

Tradicijskim pristupom pisao je o stanovništvu Lištice, Površi i Rakitna Mario Petrić,¹⁴²⁷ a o Neumu i njegovoj okolini Vljako Palavestra.¹⁴²⁸ Studije o Kupresu, Brotnju i Međugorju, s dosta podataka o stanovništvu i prezimenima, napisali su Miroslav Džaja i Krunoslav Draganović,¹⁴²⁹ Marko Vego¹⁴³⁰ i Marijan Sivrić,¹⁴³¹ a o nekim

¹⁴²⁷ Mario Petrić, »Etnička prošlost stanovništva na području Lištice u zapadnoj Hercegovini.« *Glasnik Zemaljskog muzeja BiH* 24-25 (1970): 9-95; Isti, »Površ i Rakitno - prilozi za proučavanje naselja i porijekla stanovništva Hercegovine.« *Zbornik za narodni život i običaje*, JAZU, 49 (1983): 453-482.

¹⁴²⁸ Vljako Palavestra, »Etnološko-folkloristička istraživanja u Neumu i okolini, Porijeklo stanovništva.« *Glasnik Zemaljskog muzeja u Sarajevu*, Etnologija, n. s., 14 (1959): 95-109.

¹⁴²⁹ Miroslav Džaja i Krunoslav Draganović, *Sa Kupreške visoravni*. Kupres: Župa Otinovci-Kupres, 1970; II izdanje: Raško Polje-Zagreb, 1994.

¹⁴³⁰ Marko Vego, *Historija Brotnja od najstarijih vremena do 1878. godine*. Čitluk: Skupština općine Čitluk, 1981.

¹⁴³¹ Marijan Sivrić, »Međugorje i Bijakovići u Brotnju. Kulturno povijesni prikaz od prahistorije do 1941. godine.«, u: *Međugorje i Bijakovići u Brotnju*. Međugorje: Mjesna zajednica Međugorje, 1979. Vidi i: Isti, »Stariji hercegovački rodovi od polovice 15. do sredine 17. stoljeća (prema dubrovačkim izvorima).« *Hercegovina* 4-5 (12-13) (1998/9): 111-134.



Marko Vego (1907-1985)



Đuro Kriste (*1928)



Marijan Sivrić (*1936)

selima Popova polja (Trebimlja, Cicrina, Velja Međa i Trnčina) Đuro Kriste.¹⁴³²

U posljednjih desetak godina došlo je do “eksplozije” radova o stanovništvu Bosne i pogotovo Hercegovine. Veliki broj tih radova inspiriran je snažnim depopulacijskim procesom. Godine 1953. Hrvati su u Bosni i Hercegovini činili 23% stanovništva. Razdoblje Jugoslavije smanjilo je taj udio na 17,3% pred rat 1991. godine. U posljednjih desetak godina taj proces je još više intenziviran i

početkom 21. stoljeća u Bosni i Hercegovini živi manje od 13% Hrvata. Takav nepovoljan trend podstaknuo je hercegovačke istraživače. Objavljeni su i sintetski radovi¹⁴³³ i brojne mikro-studije o području Bosanske Posavine,¹⁴³⁴ Konjicu,¹⁴³⁵ Mostaru i okolici,¹⁴³⁶ Čapljini,¹⁴³⁷ Počitelju,¹⁴³⁸ Brotnju,¹⁴³⁹ Posušju,¹⁴⁴⁰ Širokom Brijegu,¹⁴⁴¹

¹⁴³² Đuro Kriste, »Neki novi momenti u rasvjetljavanju porijekla, razvoja i kretanja rodova na području Trebimlje i Cicrine za period od 1708. do 1748. godine.« *Tribunia* 3 (1977): 165-193; Isti, »Neki novi momenti u rasvjetljavanju porijekla, razvoja i kretanja rodova na području Trnčine i Velje Međe u periodu od 1708. do 1748. godine.« *Tribunia* 4 (1978): 51-75; Isti, »Usmena tradicija o porijeklu, razvoju i kretanju rodova na području Trebimlje i Cicrine provjerena podacima “Liber Baptisatorum parochie de Trebigna”.« *Tribunia* 1 (1975): 151-179; Isti, »Usmena tradicija o porijeklu, razvoju i kretanju rodova na području Trnčine i Velje Međe, provjerena podacima “Liber baptisatorum parochie di Trebigna...”« *Tribunia* 2 (1976): 77-95.

¹⁴³³ Pavo Živković, *Etnička i vjerska povijest Bosne, Slavonije i Srijema do konca XVII. stoljeća (Dolazak, razvoj i nestajanje Hrvata katolika na tim prostorima)*. Sarajevo-Mostar: Hrvatsko kulturno društvo “Napredak”, 1996; Isti, »Narodnosna slika Bosne i Hercegovine tijekom 15. i 16. stoljeća.« *Zadarska smotra* 41/6 (1992): 43-66; Isti, *Povijest Bosne i Hercegovine do konca XVIII. stoljeća i povijest Bosanske Posavine do početka XX. stoljeća*. Mostar: Hrvatsko kulturno društvo “Napredak”, 1994. U časopisu *Migracijske teme* ponovno je tiskan rad Stjepana Pavičića, objavljen 1942. godine u svesku 3 *Hrvatske Enciklopedije*. Vidi: Stjepan Pavičić, »Bosna: migracije.« *Migracijske teme* 16/4 (2000): 333-357.

¹⁴³⁴ Marko Babić, »Iseljavanje Hrvata iz rimokatoličke župe Ulice u Bosanskoj Posavini.« *Migracijske teme* 7/1 (1991): 59-75.

¹⁴³⁵ Nikola Mandić, *Podrijetlo hrvatskih starosjedilačkih rodova u Konjicu i okolici*. Mostar: vlastita naklada, 2000.

¹⁴³⁶ Karlo Rotim, *Župa Mostarski Gradac (uz 200. obljetnicu postojanja) sa župama do odcjepljenja Mostar do 1849. Drežnica do 1871. Goranci do 1871. Polog do 1963*. Široki Brijeg: vlastita naklada, 1995; Nikola Mandić, *Podrijetlo hrvatskih starosjedilačkih rodova u Mostaru*. Mostar: Matica hrvatska, 1999; Isti, *Podrijetlo i razvitak pučanstva u Kruševu kod Mostara*. Mostar: vlastita naklada, 1997.

¹⁴³⁷ Nikola Mandić, *Podrijetlo hrvatskih starosjedilačkih rodova u Čapljini i okolici*. Mostar: vlastita naklada, 2003.

¹⁴³⁸ Stanislav Vukorep, »Prilog proučavanju podrijetla hrvatskog pučanstva počiteljskog kraja.«, u: *Povijest hrvatskog Počitelja*. Čapljina-Zagreb: Općinsko poglavarstvo Čapljina, zbornik znanstvenog simpozija, 1996: 275-333.

¹⁴³⁹ Nikola Mandić, *Podrijetlo hrvatskih starosjedilačkih rodova u Brotnju*. Mostar: vlastita naklada, 2001.

¹⁴⁴⁰ Josip Jozo Suton, *Posuški žrtvoslov*. Zagreb: Hrvatsko žrtvoslovno društvo, K. Krešimir, 1998.

¹⁴⁴¹ Karlo Rotim, *Široki Brijeg*. Široki Brijeg: vlastita naklada, 1994; Nikola Mandić, *Podrijetlo hrvatskih starosjedilačkih rodova u Širokom Brijegu i okolici*. Mostar: vlastita naklada, 2002.



Nikola Mandić (*1923)



don Ivica Puljić (*1948)

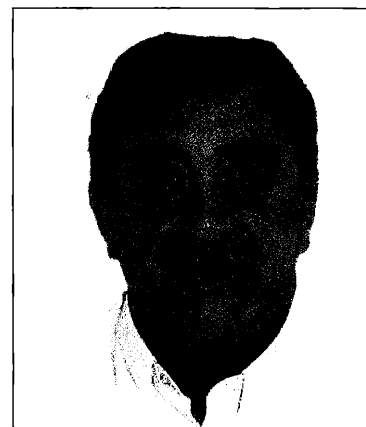

Stanislav Vukorep (*1951)

Klobuku,¹⁴⁴² Hrasnom,¹⁴⁴³ Hutovu,¹⁴⁴⁴ Neumu¹⁴⁴⁵ i Ljubuškom.¹⁴⁴⁶ Među njima ističe se studija Vlade Pavičića o stanovništvu Hardomilja.¹⁴⁴⁷

U vrijeme bosansko-hercegovačkog ustanka 1875/8. godine, prema Dragutinu Pavličeviću, oko 200.000 ljudi napustilo je svoja ognjišta, a najveći broj našao je utočište u Hrvatskoj, Dalmaciji i Vojnoj krajini. O tom zbjegu, vremenu obitavanja u Hrvatskoj i postupnom vraćanju Pavličević¹⁴⁴⁸ donosi i neke zanimljive statističke podatke.¹⁴⁴⁹

¹⁴⁴² Andrija Nikić, *Klobučka rodoslovlja*. Mostar: vlastita naklada, 2001.

¹⁴⁴³ Ivan Dugandžić i Josip Sopta. *Rasno - Dužice. Župa Hrasno*. Rasno-Dužice, Matica hrvatska - Ogranak Široki Brijeg, 1999.

¹⁴⁴⁴ Ivica Puljić i Stanislav Vukorep. »Naša prezimena: korijeni i razvoj.«, u: *Hutovo*. Mostar: Biskupski ordinarijat Mostar, 1994: 285-369.

¹⁴⁴⁵ Stanislav Vukorep, »Staro neumsko pučanstvo.« *Humski zbornik* 1 (1995): 177-193.

¹⁴⁴⁶ Ante F. Markotić, »Ljubuški - župa Veljaci u popisima pučanstva u razdoblju od 1742. do 1991. godine.«, u: *Ljubuški kraj, ljudi i vrijeme*. Mostar-Zagreb: Ziral, Mostar i Naša djeca, Zagreb, 1996: 359-364.

¹⁴⁴⁷ Vlado Pavičić, »Hardomiljski rodovi.«, u: *Hardomilje, prošlost, ljudi i običaji*. Hardomilje: ur. Jure Rupčić Ivanov, 1998: 225-341.

¹⁴⁴⁸ Dragutin Pavličević, »Odbori za pomaganje i bosanski prebjeci u sjevernoj Hrvatskoj tijekom bosansko-hercegovačkog ustanka 1875-1878.« *Radovi Instituta za hrvatsku povijest* 7 (1975): 219-248.

¹⁴⁴⁹ Primjerice: u nekim je kotarevima broj umrlih prebjega premašivao 10% (Ibid: 242).

Izrazito povijesnodemografsku studiju o Boki kotorskoj nismo uočili. O srednjovjekovnim vezama Kotora i Dubrovnika pisao je Josip Lučić.¹⁴⁵⁰ Broj stanovnika Boke kotorske često se analizira u radovima koji govore o stanovništvu Dalmacije. Po Cvijićevom obrascu, 1913. godine stanovništvo Boke obradio je Sava Nakićenović.¹⁴⁵¹ U toj knjizi registrirane su obitelji po naseljima, s eventualnom naznakom podrijetla, uglavnom utemeljenom na tradiciji. Napisano je i nekoliko studija o stanovništvu pojedinih naselja. Ivo Stjepčević je istraživao Kotor i Grbalj,¹⁴⁵² Đorđe Milović stanovništvo Tople,¹⁴⁵³ Dragana Radojičić stanovništvo hercegnovskog kraja prema katastru iz 1704. godine,¹⁴⁵⁴ Marija Crnić-Pejović stanovništvo Mojdeža.¹⁴⁵⁵ Gligor Stanojević govori o

¹⁴⁵⁰ Josip Lučić, »Pomorsko trgovački odnosi Dubrovnika i Kotora u XIII stoljeću.« *Pomorski zbornik* 6 (1968): 417-454.

¹⁴⁵¹ Sava Nakićenović. *Boka*. Beograd: SKA, Srpski etnografski zbornik, knj. 20, posebni otisak, 1913.

¹⁴⁵² Ivo Stjepčević, »Kotor i Grbalj.« *Vjesnik za arheologiju i historiju dalmatinsku* 52 (1935-1949): 1-120.

¹⁴⁵³ Đorđe Milović, »Stanovništvo Tople u drugoj polovini XVIII vijeka.« *Boka* 4 (1972): 69-91.

¹⁴⁵⁴ Dragana Radojičić, »Stanovništvo hercegnovskog kraja prema katastru iz 1704. godine.« *Istorijski zapisi* 38/2 (1985): 73-80.

¹⁴⁵⁵ Marija Crnić-Pejović, »Jedno naselje hercegnovske opštine u XVIII vijeku. Mojdež po dokumentima arhiva Herceg-Novoga.« *Boka* 10 (1978): 33-79.

migraciji Hercegovaca u Boku kotorsku poslije Karlovačkog mira.¹⁴⁵⁶

O doseljavanju Hrvata u Karantaniju u 7. stoljeću objavio je u šestom desetljeću 20. stoljeća studiju Stjepan Antoljak,¹⁴⁵⁷ na koju je polemično reagirao Bogo Grafenauer.¹⁴⁵⁸

O Hrvatima u Sloveniji objavljen je 1997. godine voluminozan zbornik, u kojem je obrađeno nekoliko povijesnodemografskih tema. Kratak prikaz ranijih naseljavanja (16. stoljeće), te međusobnu migracijsku bilancu za vrijeme nakon II. svjetskog rata napisali su Mirjana Domini i Josip Anić.¹⁴⁵⁹ Broj i udio Hrvata u pučanstvu Slovenije saznajemo iz rada Matjaža i Vladimira Klemenčića.¹⁴⁶⁰ Godine 1931. u Sloveniji je živjelo oko 18.000 Hrvata (ili oko 1,6% stanovništva Slovenije), a 1991. 53.688 (2,7%).¹⁴⁶¹ O Hrvatima u Slovenskom primorju pisali su Miroslav Bertoša,¹⁴⁶² Marino Manin¹⁴⁶³ i još davno prije Nikola Žic

¹⁴⁵⁶ Gligor Stanojević, »Popis Hercegovaca preseljenih u Boku kotorsku poslije Karlovačkog mira.« *Istorijski zapisi* 23/1-2 (1970): 165-170.

¹⁴⁵⁷ Stjepan Antoljak, »Hrvati u Karantaniji (Prilog seobi Hrvata iz Dalmacije u prekosavske krajeve u 7. stoljeću.« *Godišen zbornik na Filozofskiot fakultet na Univerzitetot vo Skopje* 9 (1956): 15-38.

¹⁴⁵⁸ Bogo Grafenauer, »Hrvati u Karantaniji.« *Historijski zbornik* 11-12 (1958-1959): 207-231 (u tom radu može se naći i prethodna literatura o tom problemu); Isti, »Stjepan Antoljak, Hrvati u Karantaniji.« *Historijski zbornik* 11-12 (1958-1959): 313-319.

¹⁴⁵⁹ Mirjana Domini i Josip Anić, »Hrvati u Sloveniji: migracijski procesi na slovensko-hrvatskim prostorima.«, u: *Hrvati u Sloveniji*. Zagreb: Institut za migracije i narodnosti, 1997: 127-138.

¹⁴⁶⁰ Matjaž Klemenčić i Vladimir Klemenčić, »Hrvati v Sloveniji glede na podatke popisov prebivalstva po drugi svetovni vojni.«, u: *Hrvati u Sloveniji*. Zagreb: Institut za migracije i narodnosti, 1997: 139-162, posebno 149. Vidi i: Nenad Pokos, »Kretanje stanovništva i etnički sastav prigraničnog pojasa Hrvatske i Slovenije.«, u: *Hrvati u Sloveniji*. Zagreb: Institut za migracije i narodnosti, 1997: 163-174.

¹⁴⁶¹ M. i V. Klemenčić, »Hrvati v Sloveniji: 149.

¹⁴⁶² Miroslav Bertoša, »Hrvatski etnički element u Koparskom primorju u doba Venecije (XVI-XVIII. stoljeće).«, u: *Hrvati u Sloveniji*. Zagreb: Institut za migracije i narodnosti, 1997: 29-43.

(Izola),¹⁴⁶⁴ a o Hrvatima u drugim krajevima Slovenije Božidar Brezinščak Bagola (Rogatec, Rogaška Slatina i Podčetrtek)¹⁴⁶⁵ i Blaž Mlačak (Metlika i Bela krajina).¹⁴⁶⁶

ANTEMURALE CHRISTIANITATIS - BIJEG IZ VLASTITE ZEMLJE

Iako postoje naznake da su se Hrvati i prije turskih ratova naseljavali na prostorima srednje Europe,¹⁴⁶⁷ tek su osmanski prodori na Balkan u 15. i 16. stoljeću izazvali masovne prisilne migracije stanovništva, koje je iz unutrašnjosti bježalo prema sigurnijim područjima uz obalu Jadrana, a na sjeveru prema Podunavlju. Hrvatska pozicija *Antemurale Christianitatis* donosila je stoljećima ne samo gubitak života ratnika, već i bijeg Hrvata na Zapad (jednako prema Austriji, Slovačkoj i Češkoj), kao i prema Mediteranu (Dubrovniku, Dalmaciji i Italiji). Istodobno su odvođene stotine tisuća ljudi kao robovi i radnici na Istok - u Anatoliju i na Istočni Balkan.¹⁴⁶⁸ Vjekoslav Klaić u svojoj *Povijesti Hrvata* donosi da je prigodom provale Turaka godine 1415. zarobljeno oko 30.000 stanovnika i odvedeno kao roblje u Tursku. Godine 1469. prodor Turaka u Liku i Krbavu rezultirao je odvođenjem 75.000 robova, a prodorom u Dalmaciju 1471. istu je sudbinu doživjelo 30.000 ljudi. Najveće žrtve u ljudima događaju se poslije 1500. godine: 1510., 1514., 1532. (Sulejman tada odvođi u roblje oko

¹⁴⁶³ Marino Manin, »Hrvati na području Slovenskog primorja u vrijeme mletačke uprave.«, u: *Hrvati u Sloveniji*. Zagreb: Institut za migracije i narodnosti, 1997: 45-52.

¹⁴⁶⁴ Nikola Žic, »O podrijetlu stanovništva u gradu Izoli u Istri.« *Historijski zbornik* 5/1-2 (1952): 63-70.

¹⁴⁶⁵ Božidar Brezinščak Bagola, »Hrvati u slovenskim općinama Rogatec, Rogaška Slatina i Podčetrtek.«, u: *Hrvati u Sloveniji*. Zagreb: Institut za migracije i narodnosti, 1997: 207-214.

¹⁴⁶⁶ Blaž Mlačak, »Hrvati u Metliki i Beloj krajini.«, u: *Hrvati u Sloveniji*. Zagreb: Institut za migracije i narodnosti, 1997: 215-225.

¹⁴⁶⁷ Peter Sedlák, »Naseljavanje Hrvata na prostore slovačko-mađarske granice prije turskih ratova.« *Croatica Christiana Periodica* 24/46 (2000): 185-188.

¹⁴⁶⁸ V. Stipetić, »Stanovništvo i bruto domaći proizvod Hrvatske«: 135.

50.000 Hrvata), 1536., 1556., 1591/2.¹⁴⁶⁹ Kasnije je Mladen Lorković, na temelju tih povijesnih izvora, izračunao da je od 1415. do 1592. godine odvedeno u roblje oko 590.000 žitelja Hrvatske.¹⁴⁷⁰ Još višu procjenu dao je Sanudo, koji je 1533. procijenio da su Turci iz osvojenih zemalja i graničnih područja odvucli oko 600.000 duša. Vjerojatno su podaci suvremenika pretjerani, što se danas može ocijeniti u svjetlu poznatih činjenica o broju stanovnika. No oni indiciraju ogromne demografske gubitke koji su se dogodili.¹⁴⁷¹

Prema realnijim procjenama između 100.000 i 150.000 ljudi s hrvatskog je područja prebjeglo tada preko Drave i Mure.¹⁴⁷² Prve veće skupine doselile su u Gradišće tridesetih godina 16. stoljeća, nastanivši se na području gospoštije Novi Grad (Güssing), a nakon toga uslijedila je i kolonizacija na širem području Podunavlja, u Donjoj Austriji, Moravskoj, Slovačkoj i Zapadnoj Mađarskoj.¹⁴⁷³ Danas Gradišćanski Hrvati čine nacionalnu manjinu koja je raspršena u Austriji,¹⁴⁷⁴ Mađarskoj i Slovačkoj.¹⁴⁷⁵ Uz osnovne podatke o naseljavanju i prostornom rasporedu Gradišćanskih Hrvata, Irvin Lukežić analizira njihovu unutarnju



Mladen Lorković (1909-1945)

podjelu (Hati i Poljanci u sjevernom, Dolinji u srednjem, Vlasi i Štoji u južnom dijelu Gradišća i druge podpodjele) i društvenu strukturu.¹⁴⁷⁶ Na kraju svog rada osvrće se na problem asimilacije, koji je intenziviran političkim zbivanjima i društvenim procesima 20. stoljeća (urbanizacija, veća mobilnost stanovništva, odumiranje sela, promjena seoskog načina života),¹⁴⁷⁷ zaključujući

¹⁴⁷⁶ I. Lukežić, »Kultura gradišćanskih Hrvata.«: 59-81.

¹⁴⁷⁷ Ibid: 116-121. O Gradišćanskim Hrvatima vidi i: Ivan Esih, *Gradišćanski Hrvati*. Zagreb: Napredak Kalendar, 1933; Rudolf Horvat, *Gradišćanski Hrvati*. Zagreb: Danica, 1933; Mate Ujević, *Gradišćanski Hrvati*. Zagreb: Hrvatsko književno društvo Sv. Jeronima, 1934; Stjepan Ivšić, »Hrvatska dijaspora u XVI. vijeku.« *Ljetopis JAZU* 50 (1936/7): 99-102; Ivan Dobrović, *Naši Hrvati u dobi reformacije i prva stoljeta u novoj domovini*. Wien: Hrvatsko nakladno društvo, 1955; Mirko Valentić, *Gradišćanski Hrvati od XVI stoljeća do danas*. Zagreb: Povijesni muzej Hrvatske, 1970; Isti, *Die Burgenländischen Kroaten vom 16 Jahrhundert bis Heute*. Eisenstadt, 1972; Isti, »Novija povijest Gradišćanskih Hrvata.«, u: *Gradišćanski Hrvati*. Zagreb: Čakavski sabor, 1973: 15-39; Isti, »O denacionalizaciji Gradišćanskih Hrvata.« *Časopis za suvremenu povijest* 9/1 (1977): 171-178; Dragutin Pavličević, »Izbor iz bibliografije radova o Gradišćanskim Hrvatima.« *Časopis za suvremenu povijest* 5/2 (1973): 205-223; Ivan Müller, »Nacionalno stanje Gradišćanskih Hrvatov.«, u: *Gradišćanski Hrvati*. Zagreb: Čakavski sabor, 1973: 297-306; Božena Vranješ, »Prilozi povijesti Gradišćanskih Hrvata.« *Historijski zbornik* 27-28 (1974-1975): 387-394; Ivan Čizmić, »Iseljavanje gradišćanskih Hrvata u SAD.«, u: *Gradišćanski Hrvati 1533-1983*. Zagreb: Društvo za suradnju s gradišćanskim Hrvatima i drugim hrvatskim narodnim manjinama u susjednim zemljama i Centar za istraživanje migracija i narodnosti, 1984: 17-23; Mijo Lončarić, »Podrijetlo gradišćanskih kajkavaca.«, u: *Gradišćanski Hrvati 1533-1983*. Zagreb: Društvo za suradnju s gradišćanskim Hrvatima i drugim hrvatskim narodnim manjinama u

¹⁴⁶⁹ Vjekoslav Klaić, *Povijest Hrvata od najstarijih vremena do svršetka XIX stoljeća*, III, IV, V. Zagreb: NZMH, 1982.

¹⁴⁷⁰ M. Lorković, *Narod i zemlja Hrvata*: 48-50.

¹⁴⁷¹ V. Stipetić, »Stanovništvo i bruto domaći proizvod Hrvatske«: 135, bilješka 72.

¹⁴⁷² Mirko Valentić, »Obilježja povijesnog razvitka Gradišćanskih Hrvata.« *Časopis za suvremenu povijest* 9/1 (1977): 95-108; Isti, »Turski ratovi i velike seobe Hrvata u XV. i XVI. stoljeću.«, u: *Gradišćanski Hrvati 1533-1983*. Zagreb: Društvo za suradnju s gradišćanskim Hrvatima i drugim hrvatskim narodnim manjinama u susjednim zemljama i Centar za istraživanje migracija i narodnosti, 1984: 5-15; Irvin Lukežić, »Kultura gradišćanskih Hrvata.« *Historijski zbornik* 48 (1995): 55-122, posebno 59, bilješka 15.

¹⁴⁷³ I. Lukežić, »Kultura gradišćanskih Hrvata.«: 59.

¹⁴⁷⁴ Tomislav Jelić, *Gradišćanski Hrvati u Austriji. Analiza hrvatskih naselja u Gradišću*. Zagreb: Nakladna kuća "Dr. Feletar", Koprivnica, 1997.

¹⁴⁷⁵ I. Lukežić, »Kultura gradišćanskih Hrvata.«: 55. O Moravskim Hrvatima vidi: Dragutin Pavličević, *Moravski Hrvati. Povijest - život - kultura*. Zagreb: Hrvatska sveučilišna naklada, 1994. i literaturu koja se tamo navodi. O naseljavanju Hrvata u Slovačkoj vidi: Květoslava Kučerová, »Naseljavanje hrvatskih seljaka u Slovačkoj i njihov socijalni položaj.« *Radovi Instituta za hrvatsku povijest* 5 (1973): 113-126.



Irvin Lukežić (*1961)

na kraju ipak optimistično: "Gradišćanski je Hrvat danas svjestan činjenice da pripada krugu panonske kulture zapadnougarskog prostora, svijetu austronjemačke tradicije i konačno - last but not least - hrvatskom kulturnom i jezičnom ishodištu kojega više ne doživljava kao nepotrebno opterećenje, već u njemu prepoznaje bogatstvo, svojevrsnu prednost koja proizlazi iz etničke raznolikosti. Prostor Gradišća otvara se tako za projekt neke buduće kulturne reinterpetacije, gdje Hrvati više nisu podređena i zaboravljena manjina, osuđena na izumiranje, već ravnopravna etnička zajednica koja svojom prisutnošću obogaćuje kulturu današnje Austrije."¹⁴⁷⁸

Hrvati u Mađarskoj svrstavaju se u sedam većih etničkih skupina: gradišćanski Hrvati (doseljeni u 16. stoljeću), pomurski Hrvati (kraj 17. i 18. stoljeće), podravski Hrvati (moguće autohtoni), Bošnjaci (16/17. stoljeće), Šokci (16/17. stoljeće), Bunjevci (16/17. stoljeće) i podunavski Hrvati (16/18. stoljeće).¹⁴⁷⁹ O Hrvatima u mađarskom

susjednim zemljama i Centar za istraživanje migracija i narodnosti, 1984: 121-131; *Stinjaki. Povijest i jerbinstvo*. Stinatz, 1990; Robert Hajszan, »Naselja Veliki Borištof, Frakanava i Temerje na vlastelinstvu Kiseg u 15. i 16. stoljeću.« *Radovi Zavoda za hrvatsku povijest* 26 (1993): 289-304. O integraciji i asimilaciji Gradišćanskih Hrvata u 20. stoljeću objavljen je 1983. godine, u prijevodu Mirjane Gross, rad Arnolda Suppana, »Gradišćanski Hrvati. Integracija i asimilacija u 20. stoljeću.« *Radovi Instituta za hrvatsku povijest* 16 (1983): 5-42.

¹⁴⁷⁸ I. Lukežić, »Kultura gradišćanskih Hrvata.«: 120-121.

dijelu Baranje (oko 20.000) zanimljive podatke donosi Đuro Šarošac.¹⁴⁸⁰ Raščlanjuje ih u pet etničkih skupina: Mohački Šokci, Seoski Šokci, Podravski Šokci, Bošnjaci (u okolini Pečuha),¹⁴⁸¹ te Podravski Hrvati.¹⁴⁸² Mađarsko stanovništvo sve Hrvate naziva Šokcima, dok Podravski Hrvati i Bošnjaci sebe tako ne zovu.¹⁴⁸³ Šarošac napominje da su početkom 20. stoljeća Hrvati i Srbi u Baranji živjeli "u porodičnoj zadrugi, po 3-4 koljena."¹⁴⁸⁴ O međimurskim Hrvatima koji su nakon pada Turaka preselili na drugu stranu Mure, nastanivši nekoliko sela u županiji Zali (oko 6.000 ljudi hrvatskog materinskog jezika ili 2/3 stanovništva tih sela), piše Edit Kerecsényi.¹⁴⁸⁵

Malu skupinu šokačkih Hrvata, doseljenih najvjerojatnije u 16. stoljeću, koja živi u Rekašu kraj Temišvara (190 od 5.775 stanovnika), istraživao je Stjepan Krpan.¹⁴⁸⁶

¹⁴⁷⁹ Dinko Šokčević, »Kratka povijest Hrvata u Mađarskoj.«, u: *Tjedan Hrvata iz Mađarske*. Zagreb: Hrvatska matica iseljenika, 1997: 9-15. Vidi i: Krunoslav Tkalac, »Porijeklo i kretanje Šokaca iz Bosne prema sjeveru preko Save i Dunava.« *Županijski zbornik* 3 (1971): 75-80.

¹⁴⁸⁰ Đuro Šarošac, »Hrvatske etničke skupine i Srbi u Baranji.« *Osječki zbornik* 17 (1979): 411-415.

¹⁴⁸¹ Đuro Šarošac, *Bosanski Hrvati u okolici Pečuha (Ekonomska osnovica seoskog života)*. Budimpešta: Tankönyvkiadó, 1991; O Bošnjacima posebno vidi: Živko Mandić, »Toponimi ja bošnjčkih Hrvata u Mađarskoj.« *Radovi Centra za znanstveni rad JAZU Vinkovci* 5 (1984): 77-105.

¹⁴⁸² O podravskim Hrvatima posebno vidi: László Boros Gyevi, »Naša sela u srednjem vijeku i doseljavanje podravskih Hrvata.«, u: *Podravski Hrvati, I*. Budimpešta: Tankönyvkiadó, 1988: 41-119.

¹⁴⁸³ Đ. Šarošac, »Hrvatske etničke skupine«: 411.

¹⁴⁸⁴ Ibid: 414.

¹⁴⁸⁵ Edit Kerecsényi, *Povijest i materijalna kultura pomurskih Hrvata*. Budimpešta: Tankönyvkiadó, 1982. O Hrvatima u Mađarskoj vidi i: Laslo Kevago, »Statistička ispitivanja društveno-ekonomskog položaja Južnih Slavena u Mađarskoj početkom XX veka.« *Zbornik za društvene nauke Matice srpske*, Novi Sad, 54 (1969): 33-65; Tihomir Dumančić, »Pregled razvoja hrvatske narodne manjine u Mađarskoj.« *Migracijske teme* 3/2 (1987): 177-185; Ivica Đurok, »Nekoliko demografskih i statističkih podataka o Hrvatskoj nacionalnoj manjini u Mađarskoj (1910-1990).« *Sociologija sela* 31/119-120 (1993): 85-95; Josip Kumpes, »Religija i etničnost kod Hrvata u Mađarskoj: socijalno-historijski pregled.« *Etnološka tribina* 21 (1998): 9-33.

¹⁴⁸⁶ Stjepan Krpan, *Hrvati u Rekašu kraj Temišvara*. Zagreb: Kulturno-prosvjetni sabor Hrvatske i Kršćanska sadašnjost, 1990.

Bunjevci, o podrijetlu čijeg imena i danas postoje prijeperi, nastavali su područje sjeverne i srednje Dalmacije, Kvarnersko primorje s Podgorjem, Liku i Podunavlje. Ova potonja skupina, na koju se danas najčešće misli pri uporabi termina Bunjevci, najjača je bila na području Subotice i Sombora. O Bunjercima je pisano dosta,¹⁴⁸⁷ a ovdje ćemo spomenuti opsežnu monografiju o bačkim Bunjercima, koju je 1986. godine napisao Ante Sekulić, u kojoj su temeljito i detaljno obrađeni povijest bačkih Bunjevaca, naselja, govor, svagdašnji i društveni život, prezimena, nošnje, običaji, školstvo, književnost i umjetnost.¹⁴⁸⁸ Uz Bunjevačko-šokačku bibliografiju, koju je 1969. godine objelodanio Ivan Kujundžić,¹⁴⁸⁹ u toj je knjizi donesena i opširna bibliografija o Bunjercima. Godine 1989. i 1991. Sekulić je objavio i dvije nove knjige u kojima su dopunjena njegova ranija istraživanja.¹⁴⁹⁰



Ante Sekulić (*1920)

¹⁴⁸⁷ Nerijetko i s političkim primislama. O tome vidi: Milana Černelić, »Nastojanja da se bačkim Bunjercima ospori pripadnost hrvatskom narodu.« *Studia ethnologica Croatica* 6 (1994): 85-103.

¹⁴⁸⁸ Ante Sekulić, *Narodni život i običaji bačkih Bunjevaca*. Zagreb: Zbornik za narodni život i običaje, JAZU, knj. 50, 1986.

¹⁴⁸⁹ Ivan Kujundžić, »Bunjevačko-šokačka bibliografija.« *Rad JAZU* 355 (1969): 667-769.

¹⁴⁹⁰ Ante Sekulić, *Bački Bunjevci i Šokci*. Zagreb: Školska knjiga, 1989; Isti, »Bački Hrvati. Narodni život i običaji.« Zagreb: Zbornik za narodni život i običaje, JAZU, knj. 52, 1991. Vidi i: Isti, »Bački Šokci i njihova naselja.« *Radovi Centra za znanstveni rad JAZU Vinkovci* 5 (1984): 107-149.

Ante Messner-Sporšić donio je 1931. godine pregled naseljavanja Hrvata u Banatu, koje je počelo turskim provalama, a posebno se intenziviralo u 17. stoljeću.¹⁴⁹¹ Hrvate u Banatu dijeli u četiri skupine: a) Šokce u sjeveroistočnom dijelu rumunjskog Banata, b) Hrvate štokavce u selima Starčevu, Perlasu, Ivanovu i dr. u jugoistočnom dijelu Banata, c) Krašovane oko rijeke Karaša u istočnom dijelu rumunjskog Banata, i d) koloniju Hrvata u sredini Banata (Keča, Klarija, Boka i Neuzina), koji su doselili iz srednjeg i donjeg Pokuplja na prijelazu iz 18. u 19. stoljeće.¹⁴⁹² Koncentrirajući se na posljednju migraciju, Messner-Sporšić navodi niz detalja koji ukazuju na adaptacijske teškoće koloniziranih Hrvata.¹⁴⁹³ Vladimir Mitrović je pokušao verificirati tezu o "niskoj ličnoj kulturi i nepovoljnim klimatskim prilikama" kao uzrocima depopulacije Hrvata u Banatu,¹⁴⁹⁴ ali egzaktno tu tezu nije potvrdio.¹⁴⁹⁵

¹⁴⁹¹ Ante Messner-Sporšić, »Kolonije hrvatskih plemića u Banatu.« *Zbornik za narodni život i običaje*, JAZU, 28/1 (1931): 160-207; Isti, »Kolonije hrvatskih plemića u Banatu. (Dodatak članku u "Zborniku" XXVIII, I).« *Zbornik za narodni život i običaje*, JAZU, 29/2 (1934): 233-237. Vidi i: Stjepan Krpan, »Hrvati u Banatu.« *Arhivski vjesnik* 33 (1990): 79-85.

¹⁴⁹² A. Messner-Sporšić, »Kolonije hrvatskih plemića u Banatu.«: 161-162, 164-165.

¹⁴⁹³ »Taj narod (t.j. Hrvati) doista je vrijedan sažaljenja... Svi ih znadu... kao sebičnjake, koji misle, da će samo tako moći provoditi svoje sebične ciljeve, ako budu narod podržavali u neprestanoj letargiji pijanstva i ako ga posve zaglupe. Zato su odlučno protiv škole i nastave. Jednodušno se staraju da im krčme budu u dobrom stanju, a za školu ne mare... Posve su zanemarivali svoje gospodarske poslove. Odučili su se od rada! A kad su ih gospoštijске i druge vlasti opominjale na rad, odgovarali bi bez oklijevanja: 'Mi nijesmo navikli raditi!'« (A. Messner-Sporšić, »Kolonije hrvatskih plemića u Banatu.«: 177).

¹⁴⁹⁴ Vladimir Mitrović, »Narodna medicina kod Hrvata u srednjem Banatu.« *Zbornik za narodni život i običaje*, JAZU, 47 (1977): 341-353.

¹⁴⁹⁵ O Hrvatima u Vojvodini vidi i: Miloš Đ. Škarić, »Dvanaest sela u Fruškoj gori.« *Zbornik za narodni život i običaje*, JAZU, 24 (1919): 239-272; P. Pekić, *Povijest Hrvata u Vojvodini*. Zagreb, 1930. O Hrvatima u Srbiji vidi: Ivan Crkvenčić, »Kretanje broja Hrvata u SR Srbiji i Srba u R Hrvatskoj.«, u: *Političko-geografska i demografska pitanja Hrvatske*. Zagreb: Savez geografskih društava Hrvatske, 1991: 107-119.

Iako vremenski izlazi iz okvira ovog pregleda, ne možemo ne spomenuti nedavno tiskanu knjigu *Srijemski Hrvati Jasne Čapo-Žmegač*.¹⁴⁹⁶ Ta je knjiga izvrsna etnološka analiza prisilne migracije srijemskih Hrvata, koji su došli u Hrvatsku u razdoblju od 1992. do 1994. Ova je knjiga za povijesne demografe zanimljiva iz bar dva razloga: jer obrađuje pojavu koja je u prošlosti bila prečesta na ovom prostoru i jer to čini na način koji omogućava čitaocu da višeslojno sagleda taj fenomen i sve konzekvence, od kojih adaptacijske neprilike mogu biti i gore od samog izгона.¹⁴⁹⁷

Manji prilog o Hrvatima u Ukrajini napisali su Y. Azhniuk i M. V. Prymych.¹⁴⁹⁸

MEDITERAN - MREŽA MIGRACIJSKIH SMJEROVA

Pomorska trgovina po Mediteranu, u kojoj će sudjelovati žitelji čitavog našeg priobalnog pojasa, a posebno Dubrovčani, dovela je naše ljude do gotovo svakog kutka Sredozemnog mora (karta 8). Već u 13/14. stoljeću značajna skupina Dubrovčana živjela je na otoku Kreti.¹⁴⁹⁹ Nalazimo ih na Cipru¹⁵⁰⁰ i Malti. Povlašten položaj u trgovini s Osmanskim Carstvom stvorit će značajne punktove u Istanbulu,¹⁵⁰¹ Smirni, u lukama Crnoga

mora. Većina dubrovačkih rodova, koji su ušli u krug dubrovačkih građana, svoje bogatstvo stekla je na Levantu.¹⁵⁰² Dubrovačke matične knjige umrlih, od Konavala do Pelješca, bilježe na stotine osoba, uglavnom trgovaca i pomoraca, koje je na Levantu zatekla smrt.¹⁵⁰³ Mnogi pojedinačni primjeri osoba koje su u novoj postojbini stekle ugled potvrđuju te migracijske smjerove. Prema predaji, od roda Rustana iz Konavala bio je Rustan beg, kojemu je kršteno ime bilo Ilija. Zbog jednog posjeda ubio je susjeda Čeja (Čeho) i pobjegao u Istanbul gdje se poturčio i dobio ime Meho. Trgovao je stokom, kasnije je postao gatački aga.¹⁵⁰⁴ Također prema predaji, Luka Diklić iz Močića (Konavle) odselio je u Tursku gdje je postao paša.¹⁵⁰⁵ Doista, godine 1767. spominje se reis Diklić iz Konavala kao zapovjednik alžirskog šambeka na kojemu je bio skriven Ali-reis Arnaut, tripolitanski gusar.¹⁵⁰⁶ Luka Baldov Ljutić (1845-1907) iz Dunava bio je dogradonačelnik Kaira.¹⁵⁰⁷ Cavtačanin Jakov Pervitić (*1877), inženjer topograf, čija se obitelj nastanila u Istanbulu krajem 19. stoljeća, izradio je sjajne katastarske mape cijelog Istanbula.¹⁵⁰⁸ Još je više anonimnih migranata, o čijim sudbinama nije ostalo mnogo tragova u arhivskim vrelima, tek pokoji, najčešće s nesretnim završetkom. Od ubojica koji

¹⁴⁹⁶ Jasna Čapo-Žmegač, *Srijemski Hrvati*. Zagreb: Durieux, 2001.

¹⁴⁹⁷ Vidi posebno poglavlja knjige pod naslovima: "Konstrukcija susjeda kao drugog i autoidentifikacija doseljenika", "Između individualne i kolektivne integracije u hrvatsko društvo" i "Zajednica, identifikacija, interakcija".

¹⁴⁹⁸ Yuriy N. Azhniuk i M. V. Prymych. »Croatian Traces in History and Culture of South-western Ukraine.«, u: *Stvaralački potencijali u funkciji društveno-ekonomskog i kulturnog razvoja sjeverozapadne Hrvatske*. Zagreb-Varaždin: Zavod za znanstveni rad HAZU u Varaždinu, 2002: 369-374.

¹⁴⁹⁹ Bariša Krekić, »O nekim našim ljudima na Kritu u srednjem veku.« *Godišnjak Filozofskog fakulteta u Novom Sadu* 5 (1960): 5-10.

¹⁵⁰⁰ Ekaterini H. Aristidu, »Dubrovnik i Kipar u XVI veku.« *Istorijski časopis* 21 (1974): 43-82.

¹⁵⁰¹ Ivo Šišević, »Dubrovčani u Carigradu.«, u: *Beritićev zbornik*, ur. Vjekoslav Cvitanović, Dubrovnik: Društvo prijatelja dubrovačke starine, 1960: 319-333.

¹⁵⁰² Vidi opise u *Vlajkijevoj genealogiji antunina* (Državni arhiv Dubrovnik).

¹⁵⁰³ Posebno knjige umrlih pomorski orijentiranih župa Cavtat i Karmen (Orebići).

¹⁵⁰⁴ J. Vukmanović, *Konavli*: 411.

¹⁵⁰⁵ Ibid: 62.

¹⁵⁰⁶ Vesna Miović-Perić, »Odnosi Dubrovnik i tripolitanskog namjesništva u XVIII. stoljeću (II. dio).« *Analiza Zavođa za povijesne znanosti HAZU u Dubrovniku* 32 (1994): 79.

¹⁵⁰⁷ N. Kapetanić i N. Vekarić, *Konavoski rodovi (H-Pe)*: 255.

¹⁵⁰⁸ Jacques Pervititch *Sigorta Haritalarında Istanbul in the Insurance Maps of Jacques Pervititch*. Istanbul: Axa Oyak, (2000); Mütsemma Sabancioğlu, »Jacques Pervititch and his maps.«, u: *Jacques Pervititch Sigorta Haritalarında Istanbul in the Insurance Maps of Jacques Pervititch*. Istanbul: Axa Oyak, (2000): 21-24; İsta, »İstanbul'un Sigorta Haritaları ve Jacques Pervititch.« *Toplumsal Tarih* 82/5 (2000): 32-38; İsta, »Jacques Pervititch and His Insurance Maps of Istanbul.« *Dubrovnik Annals* 7 (2003): 89-98.

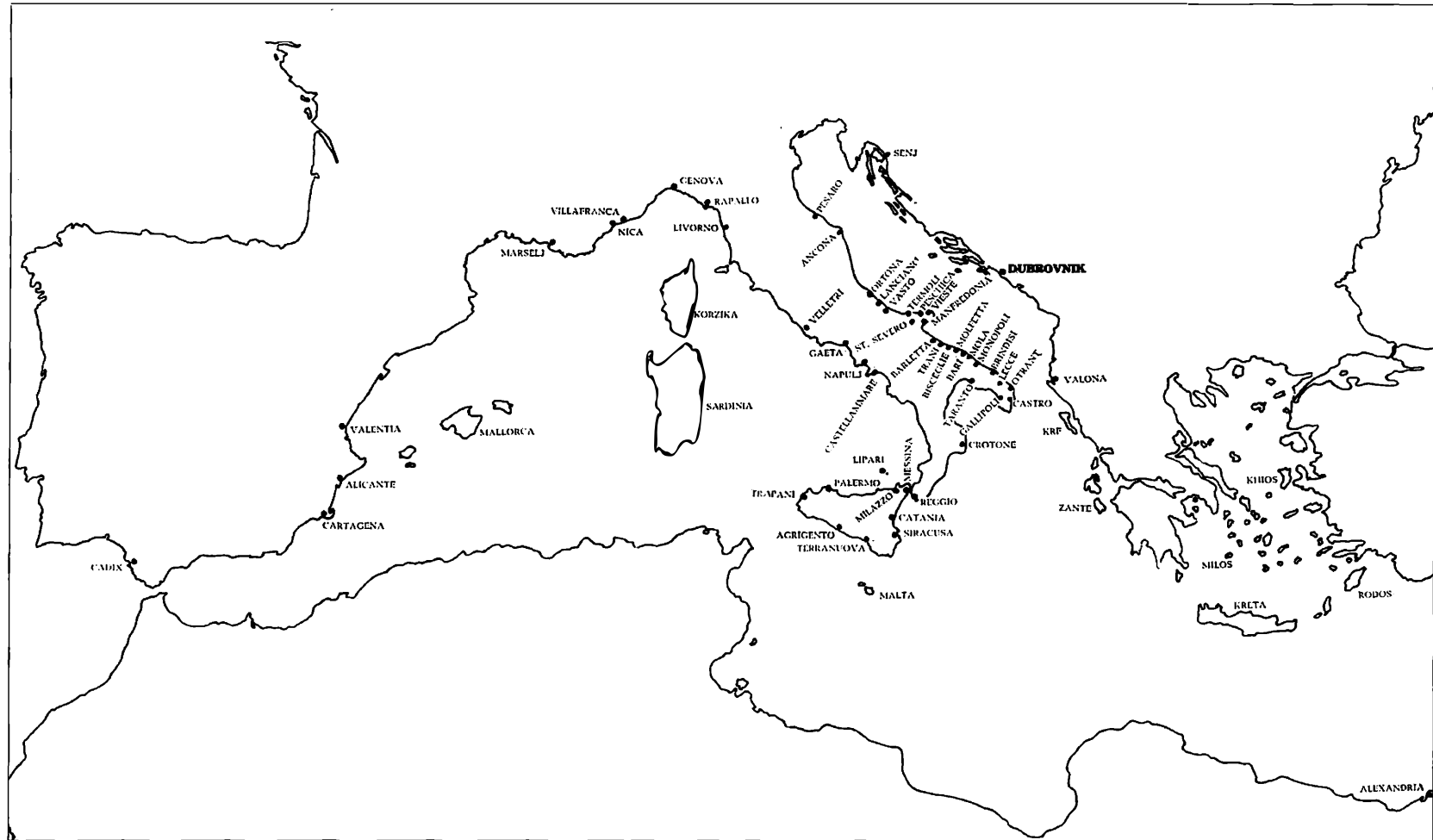

Karta 8. Dubrovački konzulati u 16. stoljeću prema istraživanjima Ilije Mitića (Ilija Mitić, *Konzulati i konzularna služba starog Dubrovnika*. Dubrovnik: Historijski institut JAZU, 1973; između 200 i 201).

su nakon zločina pobjegli u Osmansko Carstvo do trgovaca, poput Ivana Kapetanića, koji je 1743. godine vodio karavanu s vunom od Vidina i Ruščuka (dubrovačka kolonija na Dunavu). Negdje na Timoku posvadio se s jednim handijom i vojvodom. U noći 3. kolovoza, kraj izvora kod niškog sela Knez napalo ga je dvanaestero ljudi u sejmenskom ruhu i ubilo iz pušaka.¹⁵⁰⁹ Na istoku su skončale i brojne dubrovačke robinje, otete u višestoljetnim neprekidnim napadima raznih razbojničkih četa iz neposrednog dubrovačkog zaleđa.¹⁵¹⁰

Migracija iz hrvatskih krajeva, osobito priobalnih, u Italiju, kontinuirana je i može se pratiti gotovo od početka pisanih dokumenata.

U vrijeme dok je još cvjetala trgovina robljem, veliki broj ljudi s istočne obale prodan je u Italiju.¹⁵¹¹ U Dubrovniku su sve do 18. stoljeća zločinke sudskim presudama izagnavane u Pugliju.¹⁵¹²

Tijekom 15. i 16. stoljeća, kao posljedica prodora Osmanlija u Bosnu i Hercegovinu i dijelove današnje Hrvatske, u gorskim predjelima talijanskih pokrajina Abruzzi, Marche, Molise, Puglia,

¹⁵⁰⁹ Vuk Vinaver, *Dubrovnik i Turska u XVIII veku*. Beograd: SAN, Posebna izdanja 331, 1960: 50.

¹⁵¹⁰ Vesna Miović-Perić, »Konavoske robinje (1670.-1770.)«, *Dubrovački horizonti* 36 (1996): 81-89.

¹⁵¹¹ O intenzitetu tih migracija mogu posvjedočiti fragmentarni podaci izvučeni samo za Konavle (područje od svega nekoliko tisuća stanovnika). Od 9. veljače do 25. prosinca 1310. u Italiju je iselilo 11 ljudi (pretežno žena) iz Konavala (najviše u Barlettu). Francesco Mangano, trgovac iz Barija, kupio je 1310. godine u Dubrovniku na 20 godina Konavoku Milu za 3 perpera. Kasnije ju je preprodao za 16. Bogdana i njezin sin Bogoje pošli su 29. ožujka iste godine u Barlettu na šest godina Paskvalu Stefanovom, bez ikakve nagrade. Na isti je način 1311. odvedeno u roblje 20 ljudi iz Konavala i jedan iz Mrcina, a 1312. 28 ljudi iz Konavala i jedan iz Vitaljine. Godine 1318. u Italiju je prodan jedan Konavljanin, 1324. dva, 1325. devet, 1329. dva, 1330. tri Konavljana ili Konavočke (V. Vinaver, »Trgovina bosanskim robljem«: 125-147, posebno 134; Dušanka Dinić-Knežević, »Prilog proučavanju migracija našeg stanovništva u Italiju tokom XIII i XIV veka.« *Godišnjak Filozofskog fakulteta u Novom Sadu* 16/1 (1973): 39-62, posebno 51-57).

¹⁵¹² N. Kapetanić i N. Vekarić, *Stanovništvo Konavala*, I: 231-232.

Campagna i Basilicata naseljeni su prebjeci iz hrvatskih krajeva.¹⁵¹³

Intenzivne trgovinsko-pomorske i kulturne veze dvi ju jadranskih obala rezultirale su brojnim pojedinačnim migracijama. Mnogi pomorci i trgovci hrvatskog priobalja odselili su na drugu stranu jadranske obale, granajući svoje poslove. Ti kontakti osobito su bili snažni s Anconom, odnosno pokrajinom Marche, o čemu piše nekoć istraživača - Sergio Anselmi (karta 9),¹⁵¹⁴ Romualdo Sassi,¹⁵¹⁵ Giovanni Annibaldi,¹⁵¹⁶ Marco Moroni,¹⁵¹⁷ Floriano Grimaldi,¹⁵¹⁸ Giuseppe

¹⁵¹³ Josip Smodlaka, »Ostaci jugoslavenskih naseobina u donjoj Italiji.« *Hrvatska misao* 3 (1904); Giuseppe Gelcich, *Colonie Slave nell'Italia meridionale*. Split, 1908; Milan Rešetar, »Slavenske kolonije u Italiji.« *Srd*, Dubrovnik, (1907): 1105-1127; Isti, »Die serbokroatischen Kolonien Süditaliens.«, u: *Schriften der Balkankommission, linguistische Abteilung*, 9. Wien, 1911.

¹⁵¹⁴ Sergio Anselmi, »Aspetti economici dell'emigrazione balcanica nelle Marche.«, u: Sergio Anselmi (ur.), *Italia felix. Migrazioni slave e albanesi in Occidente Romagna, Marche, Abruzzi secoli XIV-XVI*. Ancona: Ada Antonietti, 1988: 57-93; Isti, »Prefazione. Slavi e albanesi nell'Italia centro-orientale.«, u istoj ediciji: 11-32; Isti, »I Ragusei nelle fonti notarili di Ancona: 1634-1685. Materiali e appunti per una ricerca.«, u: Antonio Di Vittorio (ur.), *Ragusa e il Mediterraneo: Ruolo e funzioni di una Repubblica marinara tra medioevo ed età moderna*. Bari: Cacucci editore, 1990: 229-262.

¹⁵¹⁵ Romualdo Sassi, »Immigrati dell'altra sponda adriatica a Fabriano nel Quattrocento.«, u: Sergio Anselmi (ur.), *Italia felix. Migrazioni slave e albanesi in Occidente Romagna, Marche, Abruzzi secoli XIV-XVI*. Ancona: Ada Antonietti, 1988: 94-110.

¹⁵¹⁶ Giovanni Annibaldi, »Albanesi e schiavoni a Jesi e contado tra Quattro e Cinquecento.«, u: Sergio Anselmi (ur.), *Italia felix. Migrazioni slave e albanesi in Occidente Romagna, Marche, Abruzzi secoli XIV-XVI*. Ancona: Ada Antonietti, 1988: 133-153.

¹⁵¹⁷ Marco Moroni, »Schiavoni, morlacchi e albanesi a Recanati nelle fonti catastali del XVI secolo.«, u: Sergio Anselmi (ur.), *Italia felix. Migrazioni slave e albanesi in Occidente Romagna, Marche, Abruzzi secoli XIV-XVI*. Ancona: Ada Antonietti, 1988: 154-168; Isti, »Rapporti culturali e forme devozionali tra le due sponde dell'Adriatico in età moderna.«, u: Floriano Grimaldi i Katy Sordi (ur.), *Pellegrini verso Loreto (Atti del Convegno Pellegrini e Pellegrinaggi a Loreto nei secoli XV-XVIII Loreto 8-10 novembre 2001)*. Ancona, 2003: 181-216.

¹⁵¹⁸ Floriano Grimaldi, »Slaveni u mjestu Sveta Marija Loretska (Santa Maria di Loreto) tijekom XV. stoljeća.« *Domesti (Prošlost i sadašnjost Trsatkog svetišta)* 24/1-2-3 (1991): 21-50.

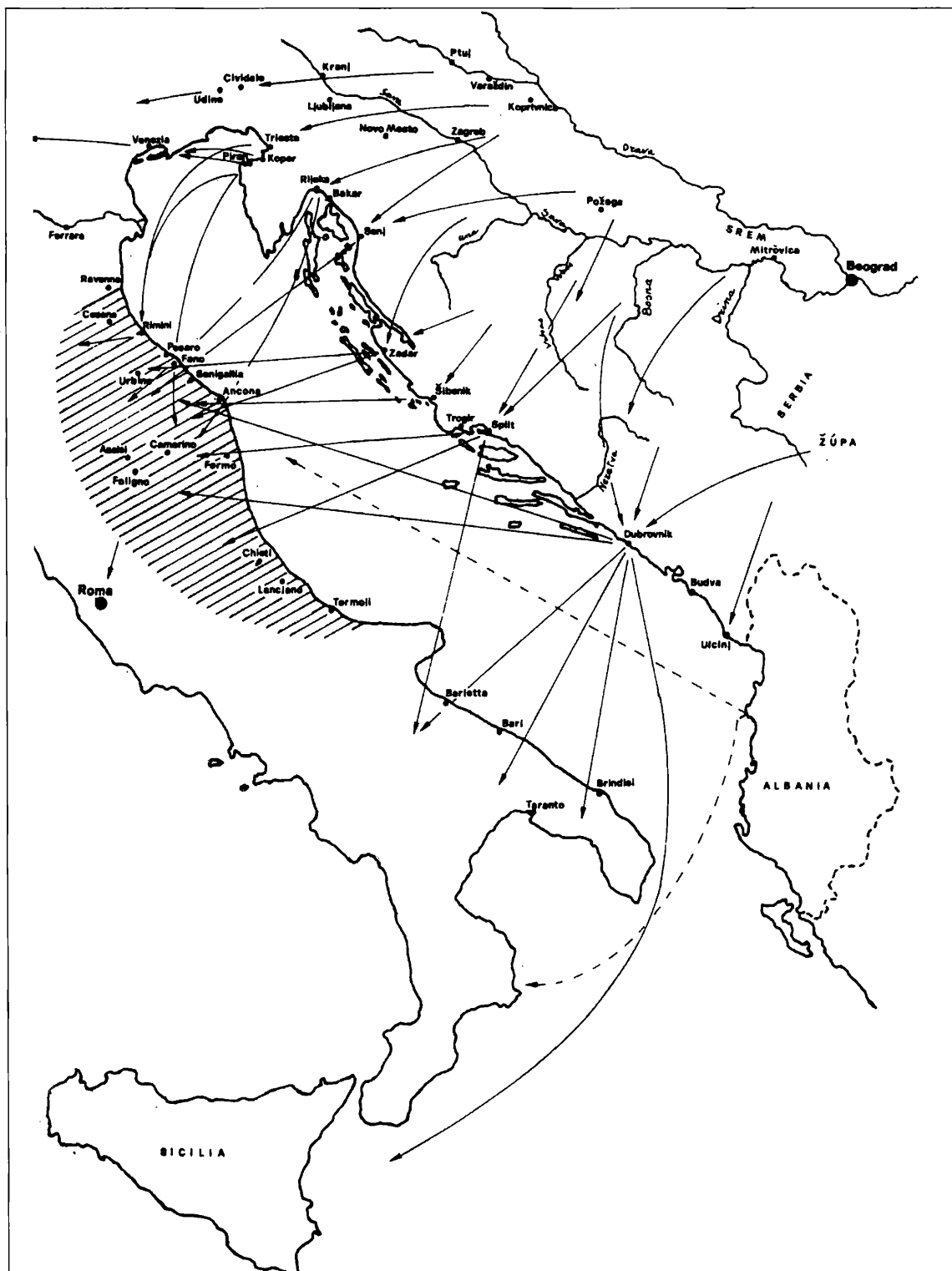

Karta 9. Migracije Slavena i Albanaca u Italiju u 14-16. stoljeću prema istraživanjima Sergia Anselmi (preneseno iz: Sergio Anselmi, »Prefazione. Slavi e albanesi nell'Italia centro-orientale.«, u: Sergio Anselmi (ur.), *Italia felix. Migrazioni slave e albanesi in Occidente Romagna, Marche, Abruzzi secoli XIV-XVI*. Ancona: Ada Antonietti, 1988: 12).

Santarelli,¹⁵¹⁹ Ferdo Gestrin,¹⁵²⁰ Toma Popović,¹⁵²¹ Bogumil Hrabak¹⁵²² i dr.¹⁵²³ Ilija Mitić piše o Lopudanima Radulovićima, koji su od 1604. do 1723. godine bili vlasnici grada Polignano u Pugliji.¹⁵²⁴ I danas neke ulice u Polignano nose imena po obitelji Radulović, a postoji i ulica "dei Ragusei". O vezama s Puglijom pišu i Mirjana Popović-Radenković,¹⁵²⁵ David Abulafia,¹⁵²⁶

¹⁵¹⁹ Giuseppe Santarelli, »Štovanje Majke Božje Loretske te prisuće Hrvata u Loretu.« *Domesti* (Prošlost i sadašnjost Trsatskog svetišta) 24/1-2-3 (1991): 59-76.

¹⁵²⁰ Ferdo Gestrin, »Prispevak h kulturnemu življenju Slovanov v Markah v Italiji (XIV.-XVII. stoletje).«, u: *Spomenica Josipa Matasovića (1892-1962)*. Zagreb, 1972: 89-96; Isti, »Migracije iz Dalmacije u Marke u XV i XVI stoljeću.« *Radovi Instituta za hrvatsku povijest* 10 (1977): 395-404; Isti, »Versko življenje in institucije Slovanov v Markah od 15. do 17. stoletja.« *Zgodovinski časopis* 31/3 (1977): 277-285; Isti, »Migracije Slovena u Italiju kroz vekove.« *Istorijski časopis* 31 (1984): 67-77; Isti, »Le migrazioni degli slavi in Italia nella storiografia jugoslava.«, u: Sergio Anselmi (ur.), *Italia felix. Migrazioni slave e albanesi in Occidente Romagna, Marche, Abruzzi secoli XIV-XVI*. Ancona: Ada Antonietti, 1988: 247-271; Isti, »Slovani v Pesaru od 15. do 17. stoletja.« *Zgodovinski časopis* 49/3 (1995): 341-351.

¹⁵²¹ Toma Popović, »Slovenski prebezi u Senigalji u XVI veku.« *Prilozi za književnost, jezik, istoriju i folklor* 40/1-2 (1974): 36-51.

¹⁵²² Primjerice: Bogumil Hrabak, »Rekanati i Dubrovnik do sredine XVII stoeća.« *Analiz Zavoda za povijesne znanosti JAZU u Dubrovniku* 26 (1988): 103-124; Isti, »Rimini u dubrovačkoj trgovini.« *Istorijski časopis* 36 (1989): 31-64; Isti, »Trgovinske veze Pezara i Dubrovnika do 1700. godine.« *Analiz Zavoda za povijesne znanosti HAZU u Dubrovniku* 29 (1991): 23-79.

¹⁵²³ Momčilo Spremić, *Dubrovnik i Aragonci 1442-1495*. Beograd: Zavod za izdavanje udžbenika SR Srbije, 1971; Isti, »La famiglia De Florio di Manfredonia.« *Italica Belgradensia* 1 (1975): 243-259; Marko Šunjić, »Slavi nell' Anconitano: il XV secolo.«, u: Sergio Anselmi (ur.), *Italia felix. Migrazioni slave e albanesi in Occidente Romagna, Marche, Abruzzi secoli XIV-XVI*. Ancona: Ada Antonietti, 1988: 111-132.

¹⁵²⁴ Ilija Mitić, »Članovi obitelji Radulović - podanici Dubrovačke Republike - vlasnici grada Polignano u Apuliji.« *Pomorski zbornik* 21 (1983): 559-566.

¹⁵²⁵ Mirjana Popović-Radenković, »Le relazioni commerciali fra Dubrovnik (Ragusa) e la Puglia nel periodo Angioino (1266-1442).« *Archivio Storico per le Province Napoletane*, Napoli, 37 (1957): 3-36; 38 (1958): 151-206.

¹⁵²⁶ David Abulafia, »Dalmatian Ragusa and the Norman Kingdom of Sicily.« *The Slavonic and East European Review* 54 (1976): 412-428.

Francesco Saverio Perillo.¹⁵²⁷ Studije o migrantima u druge talijanske pokrajine (Abruzzo,¹⁵²⁸ Romagna¹⁵²⁹) znatno su rjeđe.¹⁵³⁰

Nakon Bariše Krekića, koji je istraživao Venecijance u Dubrovniku i Dubrovčane u Veneciji u 14. stoljeću,¹⁵³¹ Lovorka Čoralić sistematski je, na temelju mletačkih arhiva, istražila migracije iz hrvatskih krajeva u Mletačku Republiku. O tome je objavila knjigu *U gradu Svetoga Marka: Povijest hrvatske zajednice u Mlecima*¹⁵³² i seriju članaka o iseljenicima u Veneciji, Chioggi, na otocima Muranu i Giudecca,

¹⁵²⁷ Francesco Saverio Perillo, »Schiavoni e Ragusei in Puglia nella seconda metà del Quattrocento.«, u: Antonio Di Vittorio (ur.), *Ragusa e il Medirerraneo: Ruolo e funzioni di una Repubblica marinara tra medioevo ed età moderna*. Bari: Cacucci editore, 1990: 355-369.

¹⁵²⁸ Corrado Marciani, »Le relazioni tra l' Adriatico orientale e l' Abruzzo nei secoli XV, XVI e XVII.« *Archivio storico italiano*, Firenze, 1 (1965): 14-47; Isti, »Capitali di Ragusa in Abruzzo nel 1600.« *Rivista Abruzzese* 1 (1969): 1-11 (p. o.); Paola Pierucci, »Emigrazione slava nelle province abruzzesi: secoli XV-XVI.«, u: Sergio Anselmi (ur.), *Italia felix. Migrazioni slave e albanesi in Occidente Romagna, Marche, Abruzzi secoli XIV-XVI*. Ancona: Ada Antonietti, 1988: 232-246.

¹⁵²⁹ Viviana Bonazzoli i Oreste Delucca. »Slavi e albanesi nella Romagna malatestiana: primi esiti di ricerche d' archivio a Cesena, Rimini, Forli.«, u: Sergio Anselmi (ur.), *Italia felix. Migrazioni slave e albanesi in Occidente Romagna, Marche, Abruzzi secoli XIV-XVI*. Ancona: Ada Antonietti, 1988: 213-231.

¹⁵³⁰ Vidi i: Emil Heršak, »Sociohistorijski uvod u problematiku etničkih manjina na talijanskom jugu.« *Migracijske teme* 3/2 (1987): 193-220.

¹⁵³¹ Bariša Krekić, »Mlečani u Dubrovniku i Dubrovčani u Mlecima kao vlasnici nekretnina u XIV. stoljeću.« *Analiz Zavoda za povijesne znanosti JAZU u Dubrovniku* 28 (1990): 7-40; Isti, »Venetians in Dubrovnik (Ragusa) and Ragusans in Venice as Real Estate Owners in the Fourteenth Century.«, u: Isti, *Dubrovnik: a Mediterranean Urban Society, 1300-1600*. Aldershot (Great Britain) - Brookfield (USA): Variorum, 1997, XI. O odnosima Dubrovnika i Venecije pisala je i: Branislava Tenenti, »Noli Ragusei per Venezia nella seconda metà del Cinquecento.« *Studi Veneziani* 16 (1974): 227-241; Ista, »Ragusa e Venezia nell' Adriatico della seconda metà del Cinquecento.« *Studi Veneziani* n.s. 4 (1980): 99-127.

¹⁵³² Lovorka Čoralić, *U gradu Svetoga Marka: Povijest hrvatske zajednice u Mlecima*. Zagreb: Golden marketing, 2001.

“terrafermi”,¹⁵³³ koji su potjecali iz raznih krajeva Hrvatske: Požege i Zagreba,¹⁵³⁴ Istre, Rijeke, Senja i okolice,¹⁵³⁵ Zadra, Šibenika, Trogira, Splita i



Lovorka Čoralić (*1968)

¹⁵³³ Lovorka Čoralić, »Prisutnost doseljenika sa istočno-jadranske obale u Veneciji od XIII. do XVIII. stoljeća.« *Radovi Zavoda za hrvatsku povijest* 26 (1993): 39-78; Ista, »Hrvati u mletačkim katastrima (XVII.-XVIII. st.).« *Radovi Zavoda za povijesne znanosti HAZU u Zadru* 44 (2002): 109-164; Ista, »Hrvati u Chioggi od 15. do 18. stoljeća.« *Radovi ZHP* 28 (1995): 71-83; Ista, »Hrvatski iseljenici sa srednjodalmatinskog područja u Chioggi (XV.-XVIII. st.).« *Mogućnosti* 43/1-3 (1996): 114-121; Ista, »Hrvati na mletačkom otoku Muranu (XIV.-XVII. st.).« *Radovi ZHP* 30 (1997): 29-41; Ista, »Hrvati na mletačkom otoku Giudecca (XV.-XVII. st.).« *Historijski zbornik* 50 (1997): 59-66; Ista, »Hrvati na mletačkoj terrafermi (15.-16. st.).«, u: *Zbornik Mirjane Gross*. Zagreb: Zavod za hrvatsku povijest Filozofskog fakulteta Sveučilišta u Zagrebu, 1999, 65-74.

¹⁵³⁴ Lovorka Čoralić, »Doseljenici iz Požege u Veneciji u XV. i XVI. stoljeću.« *Osečki zbornik* 21 (1991): 87-98; Ista, »Na drugoj obali Jadrana: migracije iz Slavonije u Mletke od XV. do XVII. stoljeća (primjer Požege).« *Migracijske i etničke teme* 19/1 (2003): 97-110; Ista, »Zagrepečani u Mlecima u XV i XVI stoljeću.« *Hrvatski iseljenički zbornik* (1995-1996): 392-399; Ista, »Zagrepečani u Veneciji u XV. i XVI. stoljeću.« *Iz starog i novog Zagreba* 7 (1996): 19-34.

¹⁵³⁵ Lovorka Čoralić, »Istrani u Mlecima (XV.-XVIII. st.).« *Vjesnik Istarskog arhiva* 4-5 (1998): 15-30; Ista, »Tragovima riječkih iseljenika u Mlecima (XV.-XVII. st.).« *Vjesnik Državnog arhiva u Rijeci* 41-42 (2000): 97-113; Ista, »Senjani u Veneciji od 15. do 18. stoljeća.« *Senjski zbornik*, Senj, 20 (1993): 79-102; Ista, »Iseljavanje sa senjsko-modruškog područja na zapadnojadransku obalu (XV. do XVII. st.).«, u: *Krbavska bitka i njezine posljedice*. Zagreb: ur. Dragutin Pavličević, Hrvatska matica iseljenika, biblioteka: Znanstveni skupovi, sv. 3, 1997: 191-202; Ista, »Iseljavanje stanovnika Modruša i njihov život u Veneciji u 15. i u prvoj polovici 16. stoljeća.« *Senjski zbornik*, Senj, 21 (1994): 79-100.

okolice,¹⁵³⁶ Dubrovnika i okolice,¹⁵³⁷ te s hrvatskih otoka.¹⁵³⁸

Većina migranata iz hrvatskih krajeva, bez obzira pripadaju li pojedinačnim ekonomskim migracijama ili grupnim prebjezima, adaptirala se i asimilirala, izgubivši protokom vremena vezu

¹⁵³⁶ Lovorka Čoralić, »Zadrani u Veneciji od XIV.-XVIII. stoljeća.« *Radovi Zavoda za povijesne znanosti HAZU u Zadru* 35 (1993): 63-119; Ista, »Zadarski iseljenici u Veneciji i bratovština slavenskih doseljenika sv. Jurja i Tripuna (od 1451. godine do kraja XVIII. stoljeća).« *Radovi Zavoda za povijesne znanosti HAZU u Zadru* 36 (1994): 97-124; Ista, »Šibenčani u Mlecima. Šibenik: Gradska knjižnica "Juraj Šižgorić", 2003; Ista, »Trogirani u Veneciji od XIV. do XVIII. stoljeća.« *Vartal*, Trogir, (1994): 51-90; Ista, »Neretvani u Veneciji tijekom XV. i XVI. stoljeća.« *Hrvatski neretvanski zbornik*, Metković, 1 (1993): 159-167; Ista, »Splićani i hrvatska Bratovština sv. Jurja i Tripuna u Mlecima.« *Mogućnosti* 42/10-12 (1995): 124-131; Ista, »Splićani u Veneciji od XIV. do XVIII. stoljeća.«, u: *Božić-Bužančić zbornik*. Split: Građa i prilozi za povijest Dalmacije, sv. 12, Izdanja Povijesnog arhiva u Splitu, 1996: 109-156; Ista, »Poljičani u Veneciji u razdoblju od XV. do XVII. stoljeća.« *Kačić* 29 (1997): 107-119; Ista, »Migracije iz neretvanskog kraja u Mletke (XV.-XVI. st.).« *Dubrovnik* 9/4 (1998): 81-89; Ista, »Omišani i Makarani u Mlecima od XVI. do XVIII. stoljeća.« *Kačić* 30-31 (1998-1999): 509-534; Ista, »Iseljavanje sa splitskoga i kliškoga područja na zapadnojadransku obalu u doba mletačko-turskih ratova.« *Mogućnosti* 47/4-6 (2000): 92-104.

¹⁵³⁷ Lovorka Čoralić, »Stanovnici poluotoka Pelješca u Veneciji u XV i XVI stoljeću.« *Dubrovački horizonti* 33 (1993): 111-120; Ista, »Dubrovčani u Veneciji od XIII. do XVIII. stoljeća.« *Anali Zavoda za povijesne znanosti HAZU u Dubrovniku* 32 (1994): 15-64; Ista, »Prilog poznavanju nazočnosti i djelovanja doseljenika sa Elafitskih otoka u Veneciji od XV. do XVIII. stoljeća.« *Dubrovački horizonti* 34 (1994): 30-39; Ista, »Spomen Dubrovčana u Chioggi (XV.-XVI. st.).« *Anali Zavoda za povijesne znanosti HAZU u Dubrovniku* 35 (1997): 11-18; Ista, »The Ragusans in Venice from the Thirteenth to the Eighteenth Century.« *Dubrovnik Annals* 3 (1999): 13-40.

¹⁵³⁸ Lovorka Čoralić, »Nazočnost, djelovanje i život doseljenika s otoka Cresa, Krka i Lošinja u Mlecima (XV.-XVII. st.).«, u: *Narodni život i običaji otoka Krka*, II, Krk: Krčki zbornik, sv. 33, 1995: 373-396; Ista, »Pažani i Rabljani u Mlecima od 14. do 18. stoljeća.« *Vjesnik Državnog arhiva u Rijeci* 40 (1998): 3-52; Ista, »Viška iseljenička kolonija u Mlecima (XV.-XVI. st.).« *Hrvatski iseljenički zbornik* (1997): 329-339; Ista, »Bračka kolonija u Mlecima u prošlosti.« *Hrvatska obzorja* 5/2 (1997): 339-356; Ista, »Korčulani u Mlecima (XV.-XVIII. st.), I. dio.« *Godišnjak grada Korčule* 1 (1996): 56-72; Ista, »Korčulani u Mlecima (XV. do XVIII. st.). II dio.« *Godišnjak grada Korčule* 2 (1997): 48-63; Ista, »Hvarani u Mlecima (XV.-XVIII. st.).« *Rasprave iz hrvatske kulturne prošlosti*, Odsjek za povijesne znanosti HAZU, 2 (2002): 211-282.

sa svojim hrvatskim korjenima. Održala se hrvatska kolonija u Molise.¹⁵³⁹ Prema nekim procjenama (Scotti) u početku naseljavanja u pokrajini Molise bilo je 15 slavenskih općina s oko 7-8.000 stanovnika, a do godine 1861. njihov je broj narastao na preko 15.000.¹⁵⁴⁰ Kolonija Hrvata zadržala se do danas u tri mjesta: Živa voda-Kruč (Acquaviva-Collecroce), Mundimitar (Montemitro) i Stifilić (San Felice).¹⁵⁴¹ Prema popisu iz 1991. godine, brojila je nešto više od 2.300 ljudi.¹⁵⁴²

Veze Dubrovačke Republike sa Španjolskom i Portugalom bile su u prošlosti vrlo intenzivne.¹⁵⁴³ Sve su naznake da je u Španjolsku, u tihim ekonomskim migracijama, sve do promjene smjera prema Americi, odselio nemali broj hrvatskog stanovništva. S druge strane, skupina židovskih izbjeglica našla je utočište u Dubrovačkoj Republici nakon protjerivanja s Pirinejskog poluotoka. Portugalski liječnik i prirodoznanstvenik Amatus Luzitanus ili renesansni pjesnik Didak Pir najznačajnije su osobe koje su ostavile traga u Dubrovniku, a Ohmućevići, Dolistovići, Mažibradići, Martolosići i drugi dubrovački brodovlasnički rodovi, koji su se proslavili u španjolskoj

¹⁵³⁹ O moliškim Hrvatima vidi, pored već spomenutih radova Smodlake, Rešetara, Gelcicha i: Mirko Deanović, »Jedan tekst u dijalektu naše kolonije u južnoj Italiji.« *Anali Jadranskog instituta JAZU* 2 (1958): 355-365; Giacomo Scotti, »Hrvatske oaze u južnoj Italiji.« *Iseljentički kalendar* (1966): 103-111; Emil Heršak, *Hrvati u talijanskoj pokrajini Molise*. Zagreb: Centar za istraživanje migracija, Teme o iseljentištvu sv. 11, 1982; Petar Šimunović, »Šklavunske naseobine u južnoj Italiji i naša prva zapisana bugarščica.« *Narodna umjetnost* 21 (1984): 54-68; Tihomir Telišman, »Neke odrednice identiteta moliških Hrvata u južnoj Italiji.« *Migracijske teme* 3/2 (1987): 187-192; Agostina Piccoli, »20 000 Molisini di origine Slava (Prilog boljem poznavanju Moliških Hrvata).« *Studia ethnologica Croatica* 5 (1993): 175-180 (u tom radu vidi popis talijanske literature o Moliškim Hrvatima).

¹⁵⁴⁰ A. Piccoli, »20 000 Molisini«: 177.

¹⁵⁴¹ Jelka Vince-Pallua, »Doprinos utvrđivanju tragova Hrvata u južnoj Italiji.«, u: *Tjedan moliških Hrvata*. Zagreb: Hrvatska matica iseljenika, 1996: 18-26; Giuseppe Cicanese, »Što učiniti?«, u: *Tjedan moliških Hrvata*. Zagreb: Hrvatska matica iseljenika, 1996: 41-49.

¹⁵⁴² A. Piccoli, »20 000 Molisini«: 178.

mornarici, samo su vrh ledene sante u sagledavanju ukupnih migracija.

U 16. stoljeću Dubrovčani, trgujući mirodijama, dopiru i do Goe, portugalskog posjeda u Indiji. U toj je koloniji 1563. godine sagrađena crkva posvećena Sv. Vlahu (*Sao Braz*).¹⁵⁴⁴ Dubrovački povjesničar Jakov Luccari piše početkom 16. stoljeća o gradu Goi: "Unutra među drugim hramovima jest i jedan vrlo bogat. Njega su ukrali Dubrovčani, koji trguju ovim morima."¹⁵⁴⁵

Krajem 18. stoljeća i u vrijeme Napoleonove krize početkom 19. stoljeća, uočena je migracija dubrovačkih (pretežno cavtatskih) brodovlasničkih rodova u Portugal. Jedan od njih, Antun Pušić (1760-1838), tamo je postao plemić (*cavaleiro fidalgo*), član portugalske Kraljevske akademije i guverner Zelenortskih otoka, portugalske afričke kolonije. Pušićev sin Joao Antonio, inženjerac i matematičar, umro je 1823. godine u Angoli kao guverner Benguele. Drugi sin, Jeronymo Antonio, kapetan fregate, generalni je intendant mornarice u Goi (Indija), a potom guverner

¹⁵⁴³ Jorjo Tadić, *Španija i Dubrovnik u XVI v.* Beograd: SKA, Posebna izdanja, knj. 93, 1932; Ilija Mitić, »Dubrovački konzulati u Španiji i Portugalu.« *Anali Historijskog instituta JAZU u Dubrovniku* 8/9 (1962): 597-620; M. Spremić, *Dubrovnik i Aragonci*; Josip Lučić, »O najranijim vezama Dubrovnika s Engleskom i Španjolskom.« *Historijski zbornik* 27-28 (1974-1975): 183-200; Toma Popović, »Kraj katalonske trgovine u Dubrovniku i Dalmaciji.« *Jugoslavenski historijski časopis* 14/3-4 (1975): 19-32; Bogumil Hrabak, »Učešće Katalonaca u dubrovačkom prometu zrnastom hranom, solju, metalima, koraljima i kreditima (do 1520. godine).« *Anali Zavoda za povijesne znanosti IC JAZU u Dubrovniku* 22/23 (1985): 41-78; Isti, »Katalonci između italijanskih gradova i Dubrovnika 1390-1530.« *Acta historico-oeconomica Iugoslaviae* 13 (1986): 141-188; Nenad Fejić, Španci u Dubrovniku u srednjem veku. Beograd, 1988; Josip Luetić, »Kap. Đuro Dolisti-Dolistović glavnokomandirajući dubrovačke flotile oceanskih galijuna u sastavu španjolske "Nepobjedive armade".« *Naše more* 35/3-4 (1988): 135-140; Nikica Talan, *Hrvatska/Portugal. Kulturno povijesne veze kroz stoljeća (Croácia/Portugal. Relações histórico-culturais no decorer dos séculos*. Zagreb: Most/The Bridge, 1996. Vidi i: Juraj Andrassy, »Slaveni u Španiji prije hiljadu godina.« *Narodna starina* 16 (1930): 85-94.

¹⁵⁴⁴ Ivo Šišević, »Dubrovačka naseobina u Goi u XVI i XVII stoljeću.« *Pomorski zbornik* 22 (1984): 557-566.

¹⁵⁴⁵ Ibid: 564.

otoka S. Vicente i Brava na Zelenortskim otoci-
ma.¹⁵⁴⁶

Unatoč tome što je hrvatsko brodovlje, pogoto-
vito nakon geografskih otkrića, plovilo izvan
Sredozemlja po čitavom svijetu, dolazeći i do
egzotičnih destinacija (poput Goe), zadržavajući
pojedince i u Americi i na jugu Afrike i u dalekoj
Kini o nekim većim migracijskim valovima ne
možemo govoriti. Čak ni kad su u pitanju sje-
vernije europske zemlje. Skandinavija je bila pre-
daleko. Engleska nešto bliže. O Dubrovčanima
u Engleskoj (i Englezima u Dubrovniku) u raz-
doblju od 14. do 17. stoljeća opsežno je djelo na-
pisao Veselin Kostić.¹⁵⁴⁷ Lovorka Čoralić obradi-
la i jednu malu hrvatsku koloniju u južnoj En-
gleskoj.¹⁵⁴⁸

JANJEVO - JEDINI PREŽIVJELI OSTATAK DUBROVAČKE EKSPANZIJE NA BALKANU

Dubrovnik je u prošlosti imao razgranatu mre-
žu kolonija i trgovišta na Balkanskom poluotoku.
Uz značajne kolonije u Bosni (Srebrenica, Foča,
Zvornik i dr.), Srbiji (Beograd, Smederevo, Novi
Pazar, Prokuplje, i dr.) i Kosovu, zamjetna je i

¹⁵⁴⁶ Vidi o tome: Antonia Pusich, *Biographia de Antonio Pusich. Conteniendo 18 documentos de relevantes servicios prestados a Portugal por este illustre varão. Resumo da historia da Republica de Ragusa e sua antigua litteratura*. Lisboa: Lallemand frères typ., 1872; Ivan Pederin, »Antun Pušić, guverner Zelenortskih otoka, admiral i znanstvenik na početku prošlog stoljeća.« *Adriatica maritima* 3 (1979): 169-179; Tihomil Maštrović, »Dubrovčanin Antun Pušić - guverner Zelenortskih otoka.« *Iseljenički kalendar* (1989): 39-42; N. Kapetanić i N. Vekarić, *Konavoski rodovi (Pi-Ž)*: pod Pušić.

¹⁵⁴⁷ Veselin Kostić, *Dubrovnik i Engleska (1300-1650)*. Beograd: SANU, Posebna izdanja, knj. 448, 1975. Vidi i: Isti, »Iz života Dubrovčana u Londonu u prvoj polovini XVI ve-ka.« *Anali Filološkog fakulteta*, Beograd, 10 (1970): 163-186.

¹⁵⁴⁸ Lovorka Čoralić, »Tragom grobnice hrvatske bratovštine u North Stonehamu kraj Southamptona u Engleskoj.« *Croatica Christiana Periodica* 21/40 (1997): 27-38; Ista, »Hrvatska bratovština u južnoj Engleskoj (XV.-XVI. st.).« *Marulić* 31/1 (1998): 53-59.

njihova prisutnost u Ugarskoj (Budim, Pešta, Pećuh), Rumunjskoj (Temišvar), Makedoniji (Skopje) i Bugarskoj (Sofija i Plovdiv).¹⁵⁴⁹ U Srebrenici je 1434. godine djelovalo 37 dubrovačkih zanatlija - od toga 15 zlatara, 10 krojača.¹⁵⁵⁰ Desanka Kovačević pronašla je 347 Dubrovčana u Smederevu u razdoblju od 1445. do 1457. godine, 282 u Prištini (1445/53.), 263 u Novom Brdu (1445/57.), 115 u Rudniku (1445/55.), 80 u Trepči (1445/54.), 54 u Janjevu (1444/50.).¹⁵⁵¹ Iako je bilo i značajnijih kolonija od Janjeva, jedino se u Janjevu održao identitet i svi jest o dubrovačkom podrijetlu. Dubrovčanin Radivoj Striježević bio je 1461. godine knez u Janjevu. Godine 1612. u

¹⁵⁴⁹ Nekoliko bugarskih znanstvenika istraživalo je dubrovačku trgovinu u Bugarskoj: Petr Hr. Petrov, »Trgovski vrzki među Blgarija i Dubrovnik prez XIV v.« *Izvestija na Blgarskoto istoričesko društvo* 25 (1967): 93-115; Isti, »Dubrovniški ptepis prez blgarskite zemi ot 1792 g.« *Izvestija na Blgarskoto istoričesko društvo* 26 (1968): 267-274; Vasilka Tapkova-Zaimova, »Sur les débuts de colonies ragusaines dans les territoires bulgares (fin di XVe s.).« *Studia Balcanica*, Sofija, (1970): 125-131; Ioanna Dobreva Spisarevska, »De l'activité des associations commerciales de Raguse (Dubrovnik) dans les terres bulgares aux Xve et XVIe siècles.« *Bulgarian Historical Review* 2 (1974): 90-104; Ista, *Trgovski vrzki među Dubrovnik i blgarskite zemi prez XV-XVI v. spored dubrovniški izvori*. Sofija: Avtoreferat na disertaciaj za polučavane naučnata stepen "Kandidat na istoričeskite nauki", Institut za istorija, Blgarska akademija na naukite, 1974; Ista, »Les relations commerciales entre Dubrovnik et les regions bulgares sous la domination Ottomane (XVe-XVIe).« *Etudes Historiques* 7 (1975): 101-132; Ista, »Prava na Dubrovničanite v blgarskite zemi pod osmansko vladičestvo (XV-XVI v.).« *Istoričeski pregled* 31/4 (1975): 31-53; Petr Petrov i Ekaterina Večeva, »Iz trgovskata deinost na Sorkočevići v blgarskite zemi.« *Izvestija na Blgarskoto istoričesko društvo* 32 (1978): 83-99; Ekaterina Večeva, »Dubrovniški trgovski kolonii v severoztočna Blgarija (XVI-XVIII v.).«, u: *Iz istorijata na trgovijata v blgarskite zemi prez XV-XIX v.* Sofija: Blgarska akademija na naukite, 1978; Ekatérina Vetchéva, »Les associations commerciales des habitants de Dubrovnik dans les terres bilgares durant les XVIe-XVIIe siècles (Structure et organisation).« *Etudes Historiques* 9 (1979): 173-186.

¹⁵⁵⁰ Desanka Kovačević, »Dubrovčani zanatlije u srednjovjekovnoj Srebrenici.« *Godišnjak Društva istoričara Bosne i Hercegovine* 15 (1964): 37.

¹⁵⁵¹ Vidi primjerice: Desanka Kovačević, »Dubrovačka naseobina u Smederevu u doba Despotovine.«, u: *Zbornik Radova Oslobođenje gradova u Srbiji od Turaka 1862-1867*. Beograd: SANU, 1970.

Janjevu je bilo 120 kuća katolika, godine 1692. tamo je živjelo oko 600 katolika, a početkom 20. stoljeća (1910.) samo je dubrovačkih potomaka s prezimenom Glasnović bilo 80 kuća. O Janjevu je napisano više povijesnih studija u kojima se donose i neki osnovni podaci o stanovništvu.¹⁵⁵²

ISELJAVANJE U PREKOOCEANSKE ZEMLJE

Disperzija izvora najveći je problem u istraživanju iseljništva, i onih koji su odselili u bliže europske zemlje, a pogotovo onih koji su prešli ocean. Tek manji dio tih izvora nalazi se u Hrvatskoj, a većina ih je razasuta diljem svijeta. Stoga je posve razumljivo da su se istraživači iseljništva klonili kvantitativnih analiza i fokusirali se na pojedine bitne točke: lociranje migracija, uzroci migracija, put tih migracija, punktovi, prvi iseljenici,¹⁵⁵³ istaknuti pojedinci, stvaranje društava u novom prebivalištu, registracija prezimena itd. Godine 1902. *Trgovačko-obrtnička komora* objavila je *Adresar trgovaca, obrtnika i drugih uglednijih pripadnika iz Hrvatske, Dalmacije i Istre nastanjenih u Americi, Africi, Aziji i*

¹⁵⁵² Vidi primjerice: A. Urošević, »Janjevo - antropogeografska ispitivanja.« *Glasnik Skopskog naučnog društva* 14 (1935); Desanka Kovačević, »Janjevo u doba srednjovjekovne srpske države.« *Istorijski glasnik* 1-4 (1952); Mirko Barjaktarović, »Janjevo.« *Zbornik za narodni život i običaje, JAZU*, 45 (1971): 31-55; Nikola Čolak, »Povijest Janjeva u okviru ekonomske i kulturne funkcije Dubrovnik na Balkanu u srednjem i novom vijeku.«, u: *Janjevo. Zbornik radova znanstvenog skupa "Janjevo u okviru ekonomske i kulturne funkcije Dubrovnik na Balkanu" održanog 2. prosinca 1994. u Zagrebu*. Zagreb: Udruga "Janjevo", 1999: 11-53; Josip Lučić, »Povijest Janjeva.«, u istoj ediciji: 55-58; Nikola Čolak i Ive Mažuran. *Janjevo. Sedam stoljeća opstojnosti Hrvata na Kosovu*. Zagreb: Udruga "Janjevo", 2000.

¹⁵⁵³ Vidi: Ivo Šišević, *Kroatski indijanci. Tragom historijskih podataka i nekih jezičnih tragova*. Dubrovnik: Pomorski časopis "Naše more", 1976; Ivan Čizmić, »Prve veze iseljenika iz Hrvatske s Amerikom.« *Migracijske teme* 1/2 (1985): 97-105. Vidi i: Ilija Mitić, »O prvim Dubrovčanima u Peruu.« *Naše more* 26/4 (1979): 173-175; Isti, »O prvim Hrvatima u Južnoj Americi - u Peruu.« *Dubrovnik*, Nova serija, 3/5 (1992): 43-49.



Ivo F. Lupis-Vukić (1876-1967)

Australiji.¹⁵⁵⁴ Početkom 20. stoljeća značajne radove na temu iseljništva napisao je Ivo Lupis-Vukić.¹⁵⁵⁵ Tridesetih godina taj rad nastavlja Artur Benko Grado (1875-1946), koji djeluje u *Iseljničkom komesarijatu* tadašnjeg *Ministarstva socijalne politike*. Stručni i znanstveni rad bio mu je usmjeren prema iseljništvu. Pisao je članke



Artur Benko-Grado (1875-1946)

¹⁵⁵⁴ *Adresar trgovaca, obrtnika i drugih uglednijih pripadnika iz Hrvatske, Dalmacije i Istre nastanjenih u Americi, Africi, Aziji i Australiji*. Zagreb: Trgovačko-obrtnička komora, 1902.

¹⁵⁵⁵ Ivo F. Lupis-Vukić, *O iseljavanju našeg naroda i o Americi*. Zadar, 1910; Isti, *Naše iseljeničko pitanje*. Split, 1913; Isti, *Među našim narodom u Americi*. Split: Pučka prosvjeta, 1929 i drugi radovi.



Ivan Čizmić (*1934)

i studije o uzrocima iseljavanja, zemljama i mjestima iseljavanja, te o adaptaciji naših ljudi u novim uvjetima. Kruna tog rada trebala je biti *Migraciona enciklopedija* u 8 svezaka, od koje je uspio izdati tek prvi svezak o Kanadi. U posljednjih dvadesetak godina najviše su temu iseljavanja razrađivali Ivan Čizmić¹⁵⁵⁶ i Ljubomir



Ljubomir Antić (*1946)

¹⁵⁵⁶ Ivan Čizmić, »O iseljavanju iz Hrvatske u razdoblju 1880-1914.« *Historijski zbornik* 27-28 (1974-1975): 27-47; Isti, »Doseljavanje, struktura i položaj naših iseljenika u prekomorskim zemljama.« *Teme o iseljaništvu* 5 (1976): 1-146; Isti, *Hrvati u životu Sjedinjenih Američkih Država. Doprinos ekonomskom, kulturnom i političkom životu*. Zagreb: Globus i Institut za hrvatsku povijest, 1982; Isti, *Povijest Hrvatske bratske zajednice 1894-1994*. Zagreb: Golden Marketing, 1994.

Antić.¹⁵⁵⁷ Ustoličenjem *Matice iseljenika Hrvatske* i časopisa koji je pokrenula (*Iseljenički kalendar, Matica*), otvoren je prostor za objavljivanje manjih, ali često vrlo vrijednih priloga o iseljenicima i iseljaništvu.¹⁵⁵⁸ Sonde koje su pojedini istraživači radili, bilo na domaćim izvorima ili temeljem svojih istraživačkih boravaka izvan Europe, također su bacili novo svjetlo na pojedine iseljeničke fenomene, locirajući pojedine punktove kao što su primjerice Argentina,¹⁵⁵⁹ Cerro de Pasco u Peru,¹⁵⁶⁰ Punta Arenas¹⁵⁶¹ i Antofagasta

¹⁵⁵⁷ Od brojnih radova Ljubomira Antića o iseljaništvu ističemo: »Pregled hrvatskih iseljeničkih društava u Južnoj Americi do Prvog svjetskog rata.« *Radovi Instituta za hrvatsku povijest* 17 (1984): 121-159; »Hrvatsko iseljaništvo - osnovne značajke.« *Zbornik Trećeg programa Radio Zagreba* 12 (1985): 71-78; »Prilog istraživanju austrijske iseljeničke politike i zakonodavstva kao činilaca masovnog iseljavanja iz Dalmacije pred prvi svjetski rat.« *Zadarska revija* 34/2-3 (1985): 242-254; *Naše iseljaništvo u Južnoj Americi i stvaranje jugoslavenske države 1918*. Zagreb: Školska knjiga, 1987; »Pregled hrvatskog iseljeničkog novinstva u Južnoj Americi do prvoga svjetskog rata.« *Radovi Zavoda za hrvatsku povijest* 20 (1987): 101-127; »Osnovne značajke hrvatskog iseljaništva u španjolskoj Južnoj Americi do prvoga svjetskog rata.« *Migracijske teme* 4/4 (1988): 413-437; *Hrvati u Južnoj Americi*. Zagreb: Stvarnost i Institut za migracije i narodnosti Zagreb, 1991; *Hrvati i Amerika*. Zagreb: Biblioteka Istraživanja, knj. 1, Hrvatska sveučilišna naklada, Institut za primjenjena društvena istraživanja Sveučilišta u Zagrebu, 1992.

¹⁵⁵⁸ Vidi: Nada Hranilović, *Bibliografski pregled rasprava, članaka, osvrti, prikaza, memoara, zapisa, proznih i drugih priloga o iseljaništvu, objavljenih u "Matici" od 1951. do 1981. i u "Iseljeničkom kalendaru" od 1955. do 1981. godine*. Zagreb: Matica iseljenika Hrvatske, 1986.

¹⁵⁵⁹ Ljubomir Antić, »Prolegomena za raspravu o Hrvatima u Argentini do 1914.« *Migracijske teme* 6/2 (1990): 183-194.

¹⁵⁶⁰ Marcel Kolin, »Jugoslavenska naseobina u Cerro de Pasco.« *Novo doba*, Split, 21. siječnja 1920; Ljubomir Antić, »Dubrovačka kolonija u Cerru de Pascu (Peru) prema pismima iseljenika zadarskom "Narodnom listu".« *Dubrovnik* 27/5-6 (1984): 113-125. Vidi i: Mato Mojaš, »Dubrovački iseljenici na područjima Cerro de Pasco Lime i Callao u državi Peru.« *Dubrovački horizonti* 23 (1983): 125-133.

¹⁵⁶¹ Ljubomir Antić, »O jednom popisu naših iseljenika u Punta Arenasu (Čile) 1916. godine.« *Migracije* 6 (1980). Vidi i: Mato Mojaš, »Jugoslavenska naseobina u Punta Arenasu - Čile.« *Naše more* 11/5 (1964): 270-273.

u Čileu,¹⁵⁶² Brazil,¹⁵⁶³ Bolivija,¹⁵⁶⁴ Kuba,¹⁵⁶⁵ Mississippi,¹⁵⁶⁶ St. Louis,¹⁵⁶⁷ Watsonville u Kaliforniji,¹⁵⁶⁸ Cleveland (Ohio),¹⁵⁶⁹ Kanada,¹⁵⁷⁰ Australija i Novi Zeland,¹⁵⁷¹ Južna Afrika.¹⁵⁷² Neki

¹⁵⁶² Ljubomir Antić, »Sukobi u jugoslavenskom iseljeničkom pokretu u Antofagasti (Čile) za vrijeme prvoga svjetskog rata i neki socijalni utjecaji na njih 1917. godine.« *Časopis za suvremenu povijest* 16/2 (1984): 19-47; Isti, »90 godina Jugoslavenskog pripomoćnog društva u Antofagasti.« *Iseljenički kalendar* (1985): 108-110. Vidi i: Mato Mojaš, »Jugoslaveni u Antofagasti - Čile.« *Naše more* 11/2-3 (1964): 107-110.

¹⁵⁶³ Josip Anić, »Jugoslavenski iseljenici u Brazilu.« *Migracijske teme* 4/4 (1988): 395-411.

¹⁵⁶⁴ Ljubomir Antić, »Naši iseljenici u Boliviji prema NOB-i i obnovi zemlje.« *Migracijske teme* 2/2 (1986): 85-97.

¹⁵⁶⁵ Žarko Muljačić, »O Hrvatima na Kubi u 18. stoljeću.« *Pomorski zbornik* 2 (1964): 725-732.

¹⁵⁶⁶ Otokar Lahman, »Naši iseljenici oko ušća Mississippija.« *Geografski glasnik* 11-12 (1948/50).

¹⁵⁶⁷ Slavko Nemeč, *Povijest hrvatske naseobine u St. Louisu*, 1931.

¹⁵⁶⁸ Rudolf Filipović, »Sudbina hrvatskih prezimena na engleskom jezičnom području u SAD.« *Onomastica jugoslavica* 10 (1982): 39-46; Vedrana Čulić, »Konavljani u Watsonvilleu.«, u: *Konavle u prošlosti, sadašnjosti i budućnosti*, sv. 1. Dubrovnik: ur. Stjepan Ćosić, Zavod za povijesne znanosti HAZU, 1998: 233-238.

¹⁵⁶⁹ Ivan Čizmić i Nada Hranilović. *Povijest hrvatske naseobine u Clevelandu, Ohio (1880-1930)*. Zagreb: Institut za migracije i narodnosti, 1990.

¹⁵⁷⁰ Artur Benko-Grado, *Migraciona enciklopedija, 1. Kanada*. Zagreb, 1930; Ružica Čičak-Chand, »Naznake o nekim etničkim manjinama u Kanadi.« *Migracijske teme* 7/1 (1991): 1-12; Isti, »Hrvatske etničke župe u Kanadi: značaj i djelovanje.« *Migracijske teme* 9/2 (1993): 117-139; Snježana Ružić, »"Immigration history" i njezino mjesto u sjevernoameričkoj historiografiji.« *Časopis za suvremenu povijest* 34/3 (2002): 761-779 (donosi osvrt na radove o hrvatskim iseljenicima u Kanadi); Isti, »U potrazi za poslom - život hrvatskih iseljenika muškaraca u Kanadi između dva svjetska rata.« *Migracijske i etničke teme* 18/4 (2002): 383-402.

¹⁵⁷¹ Vesna Mikačić, »Rezidencijalna stratifikacija Sydneya pod utjecajem etničkog okupljanja doseljenika.« *Migracijske teme* 6/1 (1990): 65-79; Ivan Čizmić, *Iz Dalmacije u Novi Zeland*. Zagreb: Globus i Matica iseljenika Hrvatske, 1981; Branimir Banović, *Iseljavanje iz Jugoslavije na Novi Zeland (Neki pokazatelji i obilježja migracije u razdoblju 1900-1971.)*. Zagreb, Zavod za migracije i narodnosti, 1982; Isti, »Prvi pokušaj društvenog okupljanja doseljenika iz Hrvatske na Novom Zelandu.« *Migracijske teme* 4/1-2 (1988): 195-200; Isti, »Institucijski okviri društvenog okupljanja hrvatskih doseljenika na Novom Zelandu.« *Migracijske teme* 9/2 (1993): 105-116; Isti, *Regionalno porijeklo i načini doseljavanja Hrvata na Novi Zeland*. Zagreb: Institut za migracije i narodnosti, 1998.

su, pak, istraživači obrađivali samo određene skupine iseljenika prema kriteriju podrijetla.¹⁵⁷³ Za razumijevanje iseljavanja, pored objavljivanja građe raznih državnih ustanova,¹⁵⁷⁴ značajne su i studije o pojedinim pojavama i krizama koje su utjecale na iseljavanje¹⁵⁷⁵ i njegov

¹⁵⁷² Josip Anić, »Pisani tragovi u domaćoj periodici i publicistici o Hrvatima u Južnoafričkoj Republici (Prilog izradi bibliografije).«, u: *Hrvatske iseljeničke teme*. Zagreb: Institut za migracije i narodnosti, 1997: 31-40; Ante Laušić i Josip Anić. *Južna Afrika i Hrvati*. Zagreb: Institut za migracije i narodnosti, 2000.

¹⁵⁷³ Primjerice: Ivo F. Lupis-Vukić »Bračani u Boliviji.« *Brački zbornik* 1 (1954); Klement Derado i Ivan Čizmić, »Iseljenici otoka Brača.« *Brački zbornik* 13 (1982); Stipe Franičević, »Hvarani u iseljeništvu.« *Hvarski zbornik* 1 (1973): 205-210; Zvonimir Šeparović, *Od Sydneya do San Francisca*. Čakovec: Matica iseljenika Hrvatske, Zagreb i RO "Zrinski" TIZ, Čakovec, 1982; Frano Glavina, »Pelješčani u svijetu.« *Pelješki zbornik* 3 (1984): 95-156; Ivan Čizmić, »Iseljavanje s područja Duge Rese.«, u: *Duga Resa. Radovi iz dalje prošlosti, NOB-e i socijalističke izgradnje*. Karlovac, Historijski arhiv u Karlovcu, Zbornik 15, 1986: 235-241; Franko Mirošević, »Iseljavanje iz Dalmacije u razdoblju od 1921. do 1929. godine.« *Radovi Zavoda za hrvatsku povijest* 21 (1988): 107-119; Nada Hranilović, »Osnovna obilježja i analiza nekih strukturalnih promjena hrvatske žumberačke naseobine u Clevelandu.« *Migracijske teme* 6/2 (1990): 195-221; Božidar Posinković, »Udio Doljana s otoka Hvara u prvom grupnom iseljavanju Hrvata u Južnu Ameriku 1880-1914.« *Migracijske teme* 9/2 (1993): 141-152; Ivo Dabelić, *Mlječani u Americi*. Dubrovnik, vlastita naklada, 1993; Antun Božanić, *Iseljenici cresko-lošinjskog otočja u New Yorku i okolici*. Cres-Mali Lošinj-New York: Grad Cres, Grad Mali Lošinj i Katedra Čakavskog sabora Cres-Lošinj, Otočki ljetopis Cres-Lošinj, 10, 1997; Ivo Orešković, »Iseljavanje iz Konavala s posebnim osvrtom na razdoblje Kraljevine SHS.«, u: *Konavle u prošlosti, sadašnjosti i budućnosti*, sv. 1. Dubrovnik: ur. Stjepan Ćosić, Zavod za povijesne znanosti HAZU, 1998: 239-252; Ivan Balta, »Iseljavanje iz Slavonije u Ameriku od 1905. do 1910. godine.« *Radovi Zavoda za povijesne znanosti HAZU u Zadru* 45 (2003): 393-417.

¹⁵⁷⁴ Primjerice: Pavao Jonjić i Ante Laušić (ur.). *Izješća Iseljeničkog komesarijata u Zagrebu 1922.-1939*. Zagreb: Institut za migracije i narodnosti, 1998.

¹⁵⁷⁵ Stijepo Obad, »Uzroci iseljavanja iz Dalmacije u devetnaestom stoljeću.« *Radovi Filozofskog fakulteta Zadar - Razdio društvenih znanosti* 16/7 (1976/7): 175-182; Branimir Banović, »Emigracijska politika Austro-Ugarske i iseljavanje iz Hrvatske u razdoblju 1867-1914.« *Migracijske teme* 3/3-4 (1987): 313-323; Isti, »Potisni i privlačni faktori u iseljavanju iz Hrvatske u Australiju od konca 19. stoljeća do recentnog vremena.« *Migracijske teme* 6/1 (1990): 7-17; Agneza Szabo, »Društvena struktura iseljenika iz Hrvatske i Slavonije u razdoblju 1880-1910.« *Migracijske teme* 4/1-2 (1988): 67-71.

intenzitet,¹⁵⁷⁶ primjerice vinogradarski slom¹⁵⁷⁷ i demografska tranzicija.¹⁵⁷⁸

Uz radove autora iz Hrvatske, koji su prvenstveno oslonjeni na domaće izvore, važni su i radovi nastali u zemljama novog domicila, najčešće pisani rukom nekog iseljenika. Ti radovi upotpunjuju sliku fenomena i lociraju veće iseljeničke punktove. Uz Georga J. Prpicha, koji je napisao knjigu *The Croatian Immigrants in America*,¹⁵⁷⁹ Adam Eterovich, podrijetlom Bračanin, napravio je više indeksa hrvatskih iseljenika u Kaliforniji i nekim drugim američkim državama (Nevada, Arizona), te u Kanadi.¹⁵⁸⁰ Miloš Vujnovich obradio je iseljenike u Louisiani.¹⁵⁸¹ Za područje Južne Amerike značajan je *Adresar sa biografskim podacima o našem narodu u Južnoj Americi*, koji je 1932. u Buenos Airesu objavio Josip Subašić.¹⁵⁸² Zivana Meseldzic de Pereyra objavila je knjigu o iseljenicima u Peru,¹⁵⁸³ dok je Jorge Ortiz Sotilo na primjeru jedne obitelji (Kisić) prikazao adaptaciju naših iseljenika u toj zemlji.¹⁵⁸⁴ Luka Bonačić-Dorić i Mateo B. Martinić pisali su o iseljeništvu u Čileu (Magellanes),¹⁵⁸⁵ Marcos Cetinić o iseljeništvu u Urugvaju,¹⁵⁸⁶ a Janko Zamećanin o iseljenicima

¹⁵⁷⁶ Ante Laušić, »Osvrt na neke dosadašnje rezultate istraživanja o iseljavanju iz priobalnoga i otočnog dijela Hrvatske od sredine 19. stoljeća do svršetka prvoga svjetskog rata.« *Migracijske teme* 1/2 (1985): 57-67; Ivica Nejašmić, »Iseljavanje iz Hrvatske u evropske i prekomorske zemlje od sredine 19. stoljeća do 1981. godine - pokušaj kvantifikacije.« *Migracijske teme* 6/4 (1990): 511-526; Isti, »Iseljavanje iz Hrvatske - brojevi aspekt stoljetnog procesa.«, u: *Političko-geografska i demografska pitanja Hrvatske*. Zagreb: Savez geografskih društava Hrvatske, 1991: 61-82.

¹⁵⁷⁷ Rudolf Kraljević, *Vinogradarski slom i demografski rasap južne Hrvatske u osvjet 20. stoljeća*. Split: Književni krug, 1994.

¹⁵⁷⁸ N. Vekarić, »Demografski uzroci iseljavanja«: 97-102.

¹⁵⁷⁹ J. George Prpich, *The Croatian Immigrants in America*. New York: Philosophical Library, 1971.

¹⁵⁸⁰ Navodimo samo neke od njih: Adam Eterovich, *Croatians from Dalmatia and Montenegrin Serbs in the West and South 1800-1900*. San Francisco, 1971; Isti, *Yugoslav Survey of California, Nevada, Arizona and the South*. San Francisco: 1971; Isti, *Yugoslavs in Nevada, 1859-1900*. San Francisco: 1973; Isti, *Croatian Pioneers in America 1685-1900*. Palo Alto, California, 1979; Isti, *Croatia and Croatians on the East Coast of Canada and America 1492-1700*. Calgary-Toronto: Croatian Canadian National Federation, 1993.

¹⁵⁸¹ Miloš Vujnovich, *Yugoslavs in Louisiana*. Gretna: 1974.

u Argentini (Santa Fè).¹⁵⁸⁷ Jedan broj časopisa *Migracijske teme* posvećen je iseljeništvu u Australiji. U tom su broju zanimljive studije o adaptaciji naših iseljenika u Australiji napisali Radmila Borković iz Melbournea,¹⁵⁸⁸ M. D. R. Evans¹⁵⁸⁹ i Christabel Young iz Canberre.¹⁵⁹⁰ Tvrtko A. Mursalo pisao je o Hrvatima u Južnoj Africi.¹⁵⁹¹



Adam Eterovich (*1930)

¹⁵⁸² Josip Subašić, *Adresar sa biografskim podacima o našem narodu u Južnoj Americi*. Buenos Aires: 1932.

¹⁵⁸³ Zivana Meseldzic de Pereyra, *Yugoslavs en el Peru*. Lima: La Equidad, 1985.

¹⁵⁸⁴ Jorge Ortiz Sotelo, *Los Kisić de Čibača en el Perú*. Lima: Enserfin S.A., 1998.

¹⁵⁸⁵ Luka, Bonačić-Dorić, *Historia de los Yugoslavs en Magellanes su vida y sucultura*. Punta Arenas: I (1941), II (1943), III (1946); Mateo B. Martinić, *La imigracion Yugoslava en Magellanes*. Punta Arenas, 1978.

¹⁵⁸⁶ Marcos Cetinić, »Naše iseljeništvu u republici Urugvaj.« *Iseljenički kalendar*, Matica iseljenika Hrvatske, 1955.

¹⁵⁸⁷ Janko Zamećanin, *Historijske crtice o životu i dolasku naših priseljenika u provinciju Santa Fè, Duhovno življenje (Jožef Kaštelić)*. Buenos Aires, 1937.

¹⁵⁸⁸ Radmila Borković, »The Needs of Elderly Yugoslavs in the Melbourne Metropolitan Area.« *Migracijske teme* 6/1 (1990): 19-44.

¹⁵⁸⁹ M. D. R. Evans, »Labour Market Resources of Yugoslav Immigrants in Australia: Education, Work Experience, and Language Fluency.« *Migracijske teme* 6/1 (1990): 45-63.

¹⁵⁹⁰ Christabel Young, »The Changing Demographic Structure and Family Relationships among Migrants from Yugoslavia in Australia.« *Migracijske teme* 6/1 (1990): 95-114. Vidi i: Mato Tkalčević, *Croats in the Australian Society*. Melbourne: F. D. Atkinson, Government Printer, drugo izdanje, 1980.

¹⁵⁹¹ Tvrtko A. Mursalo, »Hrvati u Južnoj Africi.« *Hrvatski iseljenički zbornik* (1992): 175-182.

POGLED IZ VANA: INOZEMNI ISTRAŽIVAČI POVIJESTI STANOVNIŠTVA HRVATSKE

Iako malobrojni, inozemni autori unose “svjež zrak” u hrvatsku povijesnu demografiju. Njihov pogled je često širi, a metode kojima istražuju često su novitet. Na taj način ujedno služe i kao “ventilator”, ne dozvoljavajući uspavlivanje hrvatskih znanstvenika. Iako se u zaključcima stranaca ponekad primjećuje da relativno slabo osjećaju problem “iznutra”, taj prigovor je logičan i proizlazi iz same njihove pozicije. On je suprotan prigovoru hrvatskim znanstvenicima, koji često iz mikroperspektive nedovoljno osjećaju širi kontekst zbivanja. U svakom slučaju, konstruktivna sinteza “pogleda izvana” s “pogledom iznutra” od nesumnjive je koristi za hrvatsku povijesnu demografiju.

Razne matematičke metode, od izračuna vjerojatnosti do simulacija, danas se u svijetu sve više primjenjuju u povijesnodemografskim istraživanjima. U Hrvatskoj, međutim, još nisu naišle na jači odjek, vjerojatno ponajviše zbog obrazovne strukture hrvatskih povijesnih demografa. Budući da se hrvatski istraživači povijesti stanovništva prvenstveno regrutiraju iz oblasti društvenih i humanističkih znanosti, ne samo što nisu educirani za uporabu raznih matematičkih metoda, već su im one i strane. Dakako, i hrvatski povijesni demografi rabe brojeve i vrše izračune, ali statističke metode koje rabe u granicama su jednostavnih matematičkih funkcija.

U vrlo zanimljivom radu, Amerikanci Eugen A. Hammel i Kenneth W. Wachter predstavljaju nam metodu mikrosimulacije na slavonskom popisu stanovništva iz 1698. godine.¹⁵⁹² Mikrosimulacijom se pokušavaju nadoknaditi nedostaci popisa. Pogotovo stariji popisi nisu ujednačeni,

a često ni potpuni (isključuju neke kategorije stanovništva). Mikrosimulacijom se “proizvode” simulirana kućanstva, u skladu s onima iz postojećih popisa, i na taj se način, stvaranjem cjelovitog popisa, omogućava realna procjena stanovništva istraživanog područja. U slavonskom popisu iz 1698., ističu autori, “nitko nije upisan kao supruga, a broj popisanih žena spram broja popisanih muškaraca iznosi samo 0,26. Prosječan broj popisanih ‘sinova’ i ‘kćeri’ po kućanstvu iznosi samo 1,47 što je odviše malo za stanovništvo s visokom stopom nataliteta kao što je ovo kako pokazuju podaci iz župnih matica od 1720. do 1780. Povjesničari općenito smatraju da djeca mlađa od 15 godina nisu bila popisana, kao ni udate žene, osim ako nisu kao udovice postale glavama kućanstava...”¹⁵⁹³ Nakon provedene mikrosimulacije, autori su izvršili ekstrapolaciju popisa i došli do vjerojatnog broja stanovnika Slavonije 1698. godine (55.622), izračunali prosječnu veličinu kućanstva (8,44), te kvantificirali tipove srodstva.¹⁵⁹⁴ Metodologija koju predlažu Hammel i Wachter, “da se uporabom temeljito zasnovanih i javnosti dostupnih programa mikrosimulacije nastavi tradicija neizravne procjene u

¹⁵⁹² Eugene A. Hammel i Kenneth W. Wachter. »Vrednovanje slavonskog popisa stanovništva iz 1698. godine.« *Etnološka tribina* 19 (1996): 109-150. Vidi i: Isti, »Evaluating the Slavonian Census of 1698 Part I: structure and meaning.« *European Journal of Population* 12 (1996): 145-166; Isti, »Evaluating the Slavonian Census of 1698 Part II: A Microsimulation Test and Extension of the Evidence.« *European Journal of Population* 12 (1996): 295-326.

¹⁵⁹³ E. A. Hammel i K. W. Wachter, »Vrednovanje slavonskog popisa«: 111.

¹⁵⁹⁴ Ibid: 142-143.

demografiji te da se ta tradicija primijeni na važne skupove povijesnih podataka”, a koja metodologija “nastavak je napora na interpretaciji povijesnih popisa koja vuče korijene sve od Davida Humea”,¹⁵⁹⁵ zasad još kod nas nije naišla na širu primjenu, ali je za očekivati da će se to dogoditi.

Eugen A. Hammel¹⁵⁹⁶ i Patrick R. Galloway analizirali su utjecaj strukturalnih čimbenika na kratkoročne promjene mortaliteta u Hrvatskoj, Slavoniji i Srijemu u 18. i 19. stoljeću pomoću, kako će autori kazati, “standardnih tehnika za analizu vremenskih nizova”, ali tehnika u nas dosad nekorisćenih.¹⁵⁹⁷ Autori su pošli od temeljne pretpostavke da su obilježja opskrbe hrane u svezi s mortalitetom, ne misleći pritom na ekstremne slučajeve (glad). U doba nestašice hrane prehrana je lošija, imunitet slabi, a izloženost infekcijama i smrti veća.¹⁵⁹⁸ Kao pokazatelj koji će simulirati kvalitetu opskrbe Hammel i Galloway su uzeli cijenu žita, koja u doba nestašice raste. Njihova je osnovna teza da smrtnost raste zbog porasta cijena i obrnuto, pada s padom cijena.¹⁵⁹⁹ Ideja

je, bez sumnje, zanimljiva i atraktivna, štoviše i prihvatljiva. Posebno je zanimljiva ako je cilj spoznaje dubinska analiza reakcije stanovništva, koja nije toliko vezana za određeni prostor i vrijeme. No, ako kvantifikaciju tih podataka promatramo u kontekstu doprinosa spoznaji konkretnog prostora (a to je u ovom slučaju Hrvatska, Slavonija i Srijem), osim same ideje (što nije malo), dobivamo i spoznaju o većoj osjetljivosti graničara “na varijacije mortaliteta do kojih dolazi pri smanjivanju zaliha hrane” od seoskog stanovništva Provincijala¹⁶⁰⁰ što, dakako, otvara i niz drugih istraživačkih pitanja.

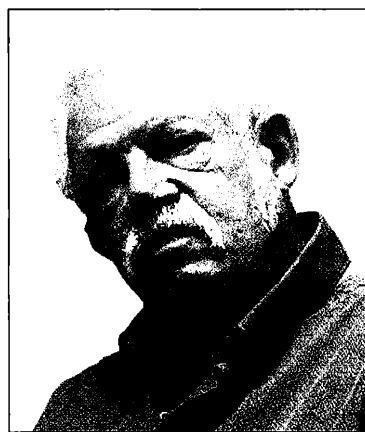

Eugene A. Hammel (*1930)

Iako u “matematičkom” pristupu vidimo bitni korak unapređenja povijesne demografije kao znanosti, smatramo da će biti nužna korekcija u pristupu interpretaciji tako dobivenih rezultata. Naime, i u malobrojnim u nas objavljenim radovima, a i u svjetskoj literaturi uočavamo tendenciju istraživača “matematičara” da smetnu s uma da je povijesna demografija društvena znanost, što često rezultira neprohodnošću tih radova i sužavanju broja njihovih korisnika. Izvan je svake sumnje da je povijesna demografija društvena znanost i, koju god metodu koristio, tu činjenicu istraživač ne smije zanemariti. Matematika može (i treba) stajati u istraživačkom *backgroundu*, ali

¹⁵⁹⁵ Ibid: 145.

¹⁵⁹⁶ Vidi i druge Hammelove radove kao primjerice: »Short-term Demographic Fluctuations in the Croatian Military Border of Austria, 1830-1847.« *European Journal of Population* 1 (1985): 265-290; »The early decline of fertility in Slavonia.« *Studia Ethnologica* 2 (1990): 143-162; »Censored intervals in family reconstitution: a sensitivity test of alternative strategies with historical Croatian data.«, u: D. Rehar i R. Shofield (ur.), *Old and New Methods in Historical Demography*. Oxford: Clarendon University Press, 1993: 125-144; »Fertility change and differences in the northwest Balkans 1700-1900.«, u: S. Greenhalgh (ur.), *Situating Fertility: Anthropology and Demographic Inquiry*. Cambridge: Cambridge University Press, 1995: 225-258.

¹⁵⁹⁷ Eugene A. Hammel i Patrick R. Galloway, »Utjecaj strukturalnih čimbenika na kratkoročne promjene mortaliteta u Hrvatskoj, Slavoniji i Srijemu u XVIII. i XIX. stoljeću.« *Narodna umjetnost* 34/2 (1997): 109-136. Vidi i: Isti, »Structural factors affecting the short-term positive check in Croatia, Slavonia and Srem in the 18th-19th century.«, u: T. Bengtsson i O. Saito (ur.), *Population and Economy: from Hunger to Economic Growth*. Oxford: Oxford University Press, 2000: 227-248.

¹⁵⁹⁸ E. A. Hammel i P. R. Galloway. »Utjecaj strukturalnih čimbenika«: 110-111.

¹⁵⁹⁹ Ibid: 109.

¹⁶⁰⁰ Ibid: 132.

ne smije biti naglašena u terminologiji i istraživačkom zaključku.¹⁶⁰¹

O do danas nepremašenoj genealoškoj analizi dubrovačkog vlasteoskog kruga u 14/15. stoljeću Njemice Irmgard Mahnken već smo govorili. Dok su se u hrvatskoj historiografiji njezini rezultati uglavnom koristili kao faktografski izvor, na dva europska punkta - u Engleskoj i u Sloveniji - ta je genealogija poslužila kao baza podataka iz koje će proizići zanimljiva istraživanja.

Tako je u mnogočemu nov i zanimljiv metodološki pristup Davida Rheubottoma, povijesnog antropologa iz Manchestera, koji je primijenio u



David Rheubottom (*1939)

analizi dubrovačkog vlasteoskog kruga u 15. stoljeću.¹⁶⁰² Koristeći se genealogijama koje je objavila Irmgard Mahnken i vlastitim istraživanjima u dubrovačkom Državnom arhivu, Rheubottom je pokušao kombinacijom demografskih i političkih parametara proniknuti u bit obiteljske strategije vladajućeg dubrovačkog staleža. Izvršio je niz zanimljivih i korisnih analiza, koje imaju i dodatnu težinu jer su rađene na uzorku iz 15. stoljeća,

¹⁶⁰¹ Vidi, primjerice, insert iz Hammel-Wachterova zaključka: "...Istraženi su scenariji mortaliteta i protokoli popisivanja, a režim koji se zasniva na modelu Coale-Demeny jug, razina 9 s povišenom stopom mortaliteta za odrasle muškarce u dobi od 15 do 50 godina (kako bi odgovarala razini 5 Coale-Demenyjevih modela)..."

¹⁶⁰² David B. Rheubottom, *Age, Marriage, and Politics in Fifteenth-Century Ragusa*. Oxford - New York: Oxford University Press, 2000.

kada nema matičnih knjiga i mnogih drugih korisnih demografskih vrela. Da bi premostio njihov nedostatak, Rheubottom pronalazi zanimljiva rješenja. Tako, primjerice, ne mogavši nikako doznati dob nevjeste na vjenčanju (dob muškarca može saznati pomoću knjige *Specchio*, u koju su upisivani svi muškarci u trenutku ulaska u Veliko vijeće), Rheubottom promatra razliku između očeva vjenčanja i vjenčanja njegove prvorodne kćeri.¹⁶⁰³ Time ne dobiva precizan podatak o dobi nevjeste u trenutku udaje, ali dobiva približan. Nadalje, primijenivši istu metodu i za muškarce, dobiva mogućnost da prilično precizno utvrdi dobnu razliku između ženika i nevjeste. Rezultati koje dobiva pokazuju vrlo visoku dobnu razliku (to će se drugim istraživanjima potvrditi i u 18. stoljeću),¹⁶⁰⁴ što će Rheubottom objasniti mediteranskim modelom braka, a posebno potkrijepiti toskanskim primjerom (istraživanje D. Herlihyja), koji karakterizira velika dobna razlika između muža i žene, te razmjerno veliki broj muškaraca koji se uopće ne žene. Tom velikom dobnom razlikom objašnjava i nepostojanje izravne razmjene bračnih partnera između pojedinih *casata*, koja je inače bila uobičajena (grafikon 51). Rheubottom dalje komparira iznos miraza s ženidbenom dobi i egzaktno utvrđuje "tržišnu cijenu" bračnih partnera, koja sa starošću opada.¹⁶⁰⁵ Također, analizira iznose primljenog i danog miraza i zaključuje da u Dubrovniku nije bilo redistribucije bogatstva. Bogatiji plemići ženili su se s bogatijim plemkinjama, a siromašni siromašnjima.¹⁶⁰⁶ U jednoj stvari Rheubottom ipak griješi - u definiciji pojma *casate* - i stoga su nespo- razumi u tumačenju rezultata nekih analiza posve izvjesni.¹⁶⁰⁷ *Casata* nije identična pojmu roda, ona je uži pojam i zapravo označava vlasteoski

¹⁶⁰³ Ibid: 87.

¹⁶⁰⁴ N. Vekarić i dr., *Vrijeme ženidbe*: 112-113.

¹⁶⁰⁵ D. B. Rheubottom, *Age, Marriage*: 94.

¹⁶⁰⁶ Ibid: 85.

¹⁶⁰⁷ Primjerice: Ibid: 63 (Table 4), 104 (Fig. 7), 126 (Fig. 13). Identificiranje roda i *casate* nije samo Rheubottomov pro- pust. To su uglavnom dosad činili i hrvatski povjesničari koji su slabo koristili demografske elemente u povijesnim analizama.

XXXVI/1 GONDOLA

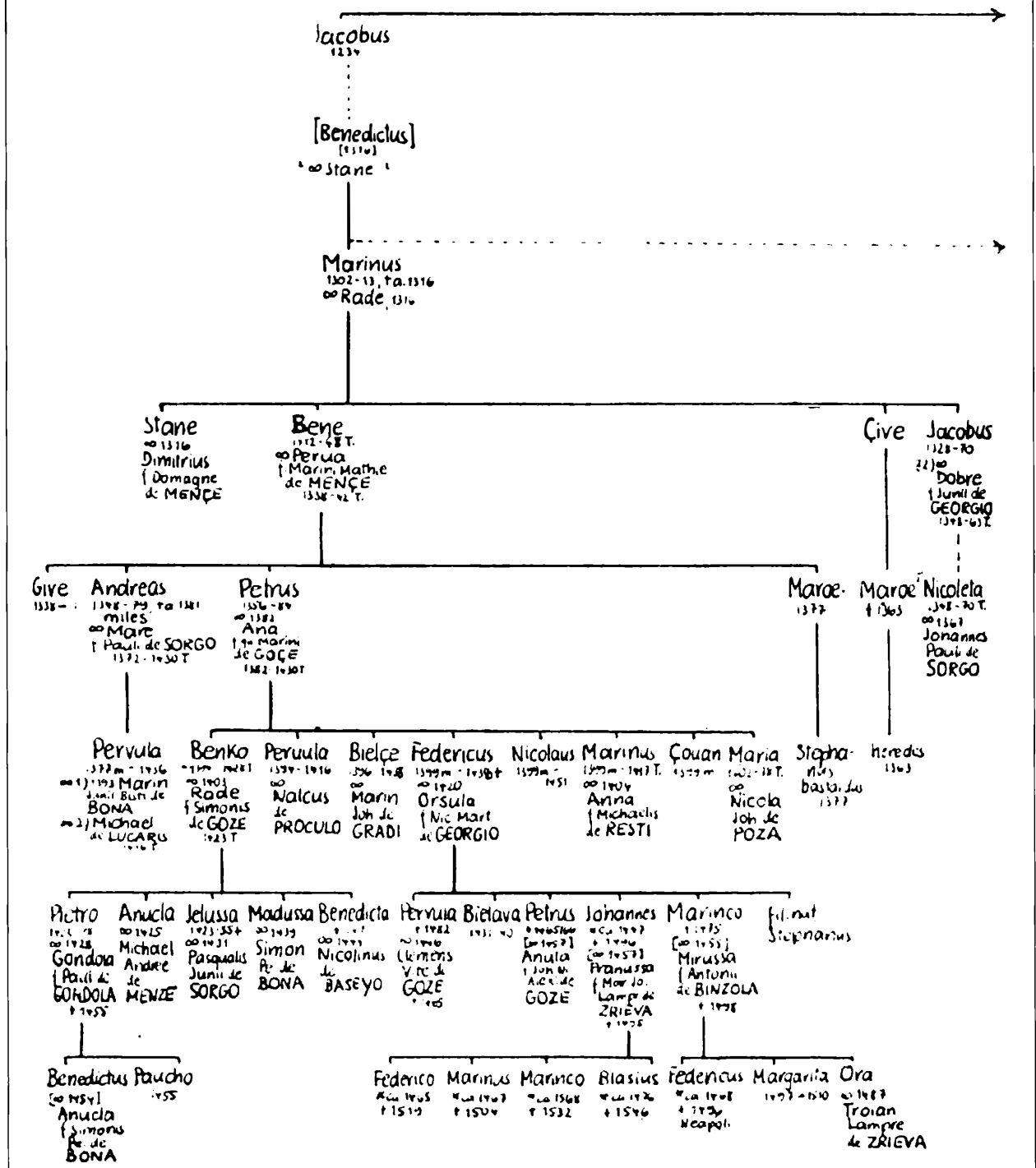

Shema 7. Genealogija roda Gondola-Gundulić (insert, preneseno iz: Irmgard Mahnken, *Dubrovački patricijat u XIV veku*. Beograd: SANU, posebna izdanja, knj. 340, 1960).

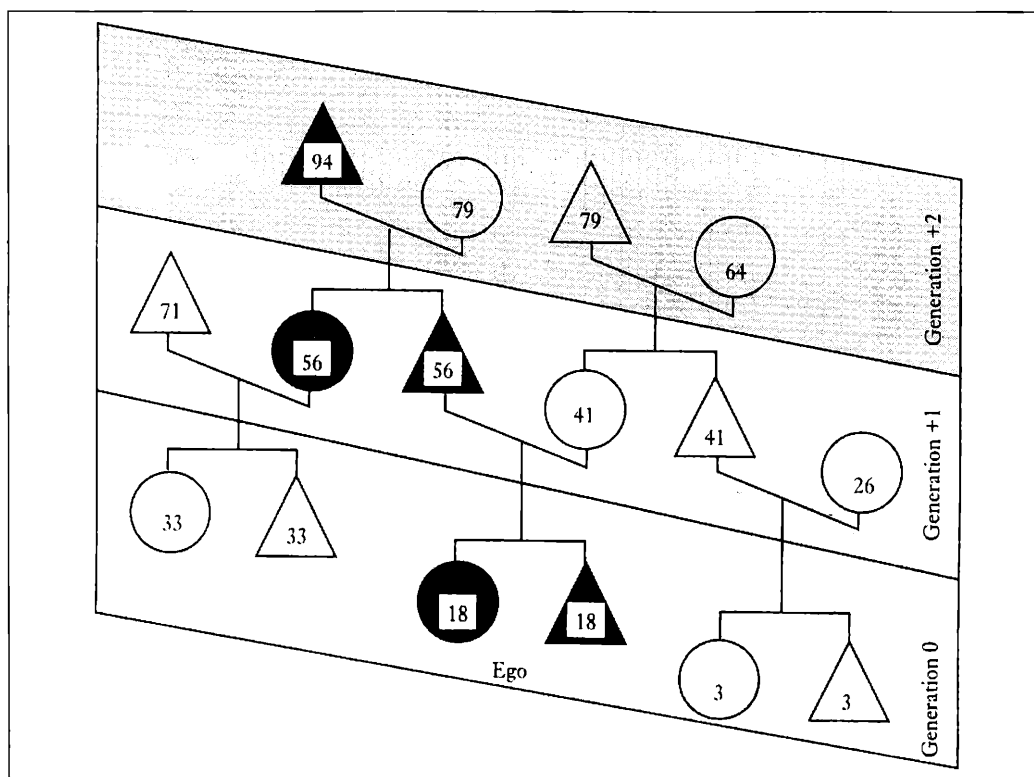

Grafikon 51. Generacijske razlike koje nastaju uslijed velike prosječne dobne razlike između ženika i nevjeste u dubrovačkom vlasteoskom krugu prema istraživanjima Davida B. Rheubottoma (preneseno iz: David B. Rheubottom, *Age, Marriage, and Politics in Fifteenth-Century Ragusa*. Oxford - New York: Oxford University Press, 2000: 117).

ogranak, vlasteosku kuću. Iako je pri raspodjeli funkcija bilo određenih elemenata rodovskog shvaćanja (pa se, primjerice, pri izboru sudaca vodilo računa da ne budu dva predstavnika istog roda), dubrovački politički sustav nije počivao na distribuciji funkcija po kriteriju roda, već po kriteriju *casate*. Međusobna rodbinska isprepletenost dubrovačkog vlasteoskog kruga dovela je do toga da su i rodbinski i statusno bliže dvije *casate* različitog prezimena nego dvije *casate* istog prezimena. Brojniji rodovi (primjerice Sorgo, Gozze) imali su i bogate i siromašne *casate*. Različitost *casata* istog prezimena posebno je došla do izražaja kasnije, u sukobu tzv. *salamankeza* i *sorboneza*, gdje su pojedine *casate* istog roda pripadale različitim koterijama.¹⁶⁰⁸ Stoga analize koje identificiraju pojam roda i *casate*

¹⁶⁰⁸ Vidi o tome: S. Ćosić i N. Vekarić. »Raskol dubrovačkog patricijata.«: 305-379.

donose krive rezultate o snazi (bogatstvu) i političkom utjecaju.¹⁶⁰⁹ No, neovisno o tom prigovoru, kao i o primjedbama koje je o Rheubottomovoj knjizi iznijela Zdenka Janeković-Römer,¹⁶¹⁰ Rheubottomov rad obilježava novi pristup istraživanju vlasteoskog kruga i stoga je njegov doprinos izuzetno vrijedan.¹⁶¹¹

¹⁶⁰⁹ Primjerice: jedna od najjačih *casata* bila je malobrojna *casata* Gradi, jača od bilo koje *casate* Gozze. Međutim, rod Gozze bio je brojniji i u takvom pristupu uvijek se iskazuje kao utjecajniiji, što je netočno.

¹⁶¹⁰ Zdenka Janeković-Römer, »David Rheubottom, *Age, Marriage and politics in fifteenth-century Ragusa*. Oxford - New York: Oxford University Press, 2000.« *Anali Zavoda za povijesne znanosti HAZU u Dubrovniku* 39 (2001): 507-513.

¹⁶¹¹ Vidi i druge radove: David B. Rheubottom, »'Sisters First': Betrothal Order and Age in Marriage in Fifteenth-Century Ragusa.« *Journal of Family History* 13/4 (1988): 359-406; Isti, »Genealogical skewing and political support: patrician politics in fifteenth-century Ragusa (Dubrovnik).« *Continuity and Change* 9/3 (1994): 369-390.

Povijesnom demografijom, odnosno demografskim podacima o materinjem jeziku u razdoblju od 1846. do 1910. godine, koristio se austrijski povjesničar Arnold Suppan da bi precizirao proces oblikovanja nacije u građanskoj Hrvatskoj.¹⁶¹³ Minuciozno analizirajući statistička vrela, Suppan utvrđuje da je 1850. godine u Austriji (od 1867. Austro-Ugarskoj) i Osmanskom Carstvu bilo 1,750.000, a 1910. 2,910.000 Hrvata. Prikazujući dinamiku procesa razvoja nacija po pojedinim povijesnim pokrajinama (Istra, Dalmacija, Hrvatska i Slavonija), Suppan razmatra zapreke i dostignuća pri procesu oblikovanja nacija u Austro-Ugarskoj. Time i na hrvatskom primjeru otvara temu nacionalizma u Srednjoj Europi. Zaključuje da su, prihvaćanjem načela “jezičke nacije”, stvoreni preduvjeti nacionalizmu i traženju stvaranja nacionalne države. Taj mladi nacionalizam, kaže Suppan, nužno je bio agresivan i netolerantan. Komparirajući procese u Hrvatskoj s drugim sličnim nacionalnim pokretima u Austriji, smatra da je Hrvatska samo dio šireg procesa stvaranja nacija.

Jedan pokušaj antropološko-demografske sinteze predstavlja knjiga Austrijanca Karla Kaser, *Familie und Verwandtschaft auf dem Balkan*.¹⁶¹⁴

¹⁶¹³ Arnold Suppan objavljuje svoje radove najviše na njemačkom jeziku. Odabir njegovih, za nas najznačajnijih radova, objavljen je u: Arnold Suppan, *Oblikovanje nacije u građanskoj Hrvatskoj (1835-1918.)*. Zagreb: Naprijed, 1999.

¹⁶¹⁴ Karl Kaser, *Familie und Verwandtschaft auf dem Balkan*. Wien - Köln - Weimar: Böhlau Verlag, 1995. Vidi i druge radove Karla Kaser, koji se dotiču stanovništva: *Freier Bauer und Soldat. Die Militarisierung der agrarischen Gesellschaft in der kroatisch-slavonischen Militärgrenze (1535-1881)*. Graz, 1986; »Uništenje šuma na obalnom kraškom području hrvatske Vojne krajine u prvoj polovici 18. stoljeća. Njegovi demografski, privredni i socijalni uzroci.« *Historijski zbornik* 40 (1987): 121-137; »Das Forschungsprojekt “Balkanfamilie” an der Universität Graz.« *Forum, ÖZG*, 5/1 (1994): 107-112; »The Balkan joint family household: seeking its origins.« *Continuity and Change* 9/1 (1994): 45-68; »The Balkan Joint Family.« *Social Science History* 18/2 (1994): 243-269; *Freier Bauer und Soldat. Die Militarisierung der agrarischen Gesellschaft an der kroatisch-slavonischen Militärgrenze (1535-1881)*. Wien - Köln - Weimar, 1997; »Die Stammfamilie im Modernisierungsprozess: Kroatien im Interkulturellen Vergleich.«, u: *Zbornik Mirjane Gross*. Zagreb: Zavod za hrvatsku povijest Filozofskog fakulteta Sveučilišta u Zagrebu, 1999, 175-193.

Već u samom uvodu svoje opsežne monografije Kaser otvara pitanje o kojem bi se zaciјelo razvila bogata diskusija. To je shvaćanje pojma balkanskog kulturnog okvira. Sudar raznorodnih kultura i civilizacija na Balkanu i s tim u vezi “teška” povijest Balkanskog poluotoka, koji već stoljećima ide iz rata u rat, stvorila je u Zapadnoj Europi percepciju Balkana kao kulturno inferiornog prostora. Dakako, javno mnijenje stvoreno je na temelju površinskih iskaza, ono nema znanstvenu podlogu, no Kaser je očigledno smatrao da austrijsko-njemačku publiku, kojoj je knjiga ipak prvenstveno namijenjena, treba poučiti da drukčije bivstvovanje na Balkanu ne znači istodobno i neciviliziranost. Drugim riječima, da i uzroke najnovijih događanja na Balkanu ipak treba tražiti u neki drugim čimbenicima.

U uvodnom poglavlju Kaser je dao temelje svog istraživanja i probleme na koje je nailazio. Njegovo istraživanje obuhvaća pretežno brdovite predjele, jugoistočnu Hrvatsku, Bosnu i Hercegovinu, brdoviti dio Srbije, Crnu Goru, Albaniju, Makedoniju, sjevernu Grčku i zapadnu Bugarsku. Pored terenskih ispitivanja, obilato se koristio zbirkom podataka J. M. Halperna, pohranjenom na sveučilištu u Grazu. Njegova istraživanja imaju tri razine - povijesnu koja počiva na pisanim izvorima, antropološku koja dolazi do izražaja tamo gdje pisani izvori nedostaju i demografsku koja fotografski utvrđuje konstelacije u strukturi i funkcioniranju oblika domaćinstava na određenoj lokaciji u određenom trenutku.

Kaser polazi od pretpostavke da je tip balkanske obitelji nastao na bazi autohtonog kulturnog modela, koji je nazvao balkanskim patrijarhatom. Koriјeni balkanskog patrijarhata sežu vrlo rano, u predrimsko doba, u stočarskim zajednicama brdskih predjela zapadnog i središnjeg Balkana. Taj obrazac ojačan je turskim osvajanjima u 14. stoljeću. Konstitutivni elementi za oblikovanje balkanske obiteljske zadruge muška su dominacija i princip seniorata (vladavine stariјeg nad mladima). Po tome se balkanski patrijarhat razlikuje od ostalih europskih patrijarhata.

Izravnu vezu pastirstva i balkanskog patrijarhata Kaser obrazlaže time što se u nepristupačnim brdskim teritorijima, gdje slabi državna zaštita, razvija jaka agnatska jezgra oblikovana patrilinearnitetom i patrilokalitetom, a ustanovljena po porijeklu nekog stvarnog ili zamišljenog pretka kao vrha hijerarhijskog odnosa (primjerice Afrika). Na Balkanu su nosioci stočarske ekonomije bila ilirska plemena, izložena romanizaciji i heleniskim utjecajima. Ilirima su se kasnije pridružila slavenska plemena i Vlasi. Za razvoj patrijarhalnog kulturnog modela enormno značenje imali

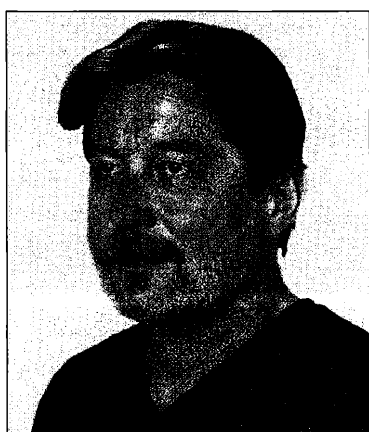

Karl Kaser (*1954)

su Vlasi, koji su se raširili u Thesaliji, Makedoniji, Albaniji, Crnoj Gori, Bosni i Hercegovini, brdskim oblastima Hrvatske. Njihova socijalna struktura bila je slična balkanskom patrijarhatu. Dominirale su složene domaćinske konstelacije (oko 60%), muškarci su bili glave kuća, vlasnici i odgovorni za plaćanje poreza, žena se udavala u domaćinstvo svekra. No, kod Vlaha Kaser primjećuje i odstupanja od standardnog balkanskog modela: muškarac seli u domaćinstvo žene, ako je ono bogatije, djeca dobivaju ime po majci, žene su mogle biti nositeljicama vlasništva, domaćinstva su u prosjeku bila mala (3-5 članova).

Načelno prihvaćajući tzv. Hajnalovu liniju (Trst - Petersburg), po kojoj se predindustrijska Europa, glede modela ženidbe, dijeli na »univerzalni slučaj Istočne Europe« (u kojem dominira složena obitelj i rana ženidba) i »poseban

slučaj Zapadne Europe« (u kojem dominira jednostavna obitelj i kasna ženidba s manjom dobnom razlikom među supružnicima), svjestan prevelike generalizacije koja »ubija« šarolikost pojava oblika u okviru istog sustava, Kaser ipak izdvaja Balkan iz te podjele. Iako na Balkanu ne postoji jedinstveni model obitelji i domaćinstava, već se primjećuju bitne strukturalne razlike kako između gradskih i seoskih naselja, tako i između pojedinih regija, iako, dakle, ne postoji tipični oblik balkanske obitelji, postoji model koji postoji samo na Balkanu i nigdje drugdje u Europi. Kaser ga zove »balkanskim obiteljskim domaćinstvom« (»Balkanfamilienhaushalt«), što približno odgovara našoj percepciji pojma »zadruga«. Kaser, međutim, ne prihvaća taj termin smatrajući da, osim što nije izvoran, već ga je u rječnik uveo Vuk Karadžić, termin kod Hrvata i Srba utemeljuje i ideološki određen mit koji se reklamira kao tipična nacionalna institucija. Zadrugi se pripisuju sve zamislive pozitivne osobine jedne dobro radeće, demokratski djelotvorne, konzervativno misleće seoske tvorevine koja predstavlja nacionalnu supstanciju. No, ostavimo li termin po strani, Kaser smatra da je balkansko obiteljsko domaćinstvo autonomni uzorak koji se razvijao neovisno, bez upletanja države, odnosno feudalnih gospodara, a na temeljima pastirskog načina privređivanja.

Opisujući balkanska obiteljska domaćinstva prema regijama, Kaser nastoji dubinski ući u problem. Analitički pristupa svakoj regiji nastojeći uočiti sličnosti, ne zanemarujući pritom i brojne razlike među pojedinim mikroćelinama. Pokušava sagledati unutrašnju strukturu domaćinstava i utvrditi koliko vanjski činioci na nju utječu. Kaser razrađuje razne probleme, od ciklusa domaćinstava do srodničkih odnosa i hijerarhije. Posebno važno poglavlje njegove knjige je analiza obitelji i srodstva u procesu modernizacije. Pritom je zanimljivo njegovo zapažanje da je na Balkanu proces demografskog prijelaza protekao u okviru agrarnog društva i doživio vrhunac prije nego što je nastupio proces modernizacije, nasuprot Zapadnoj i Srednjoj Europi, gdje je

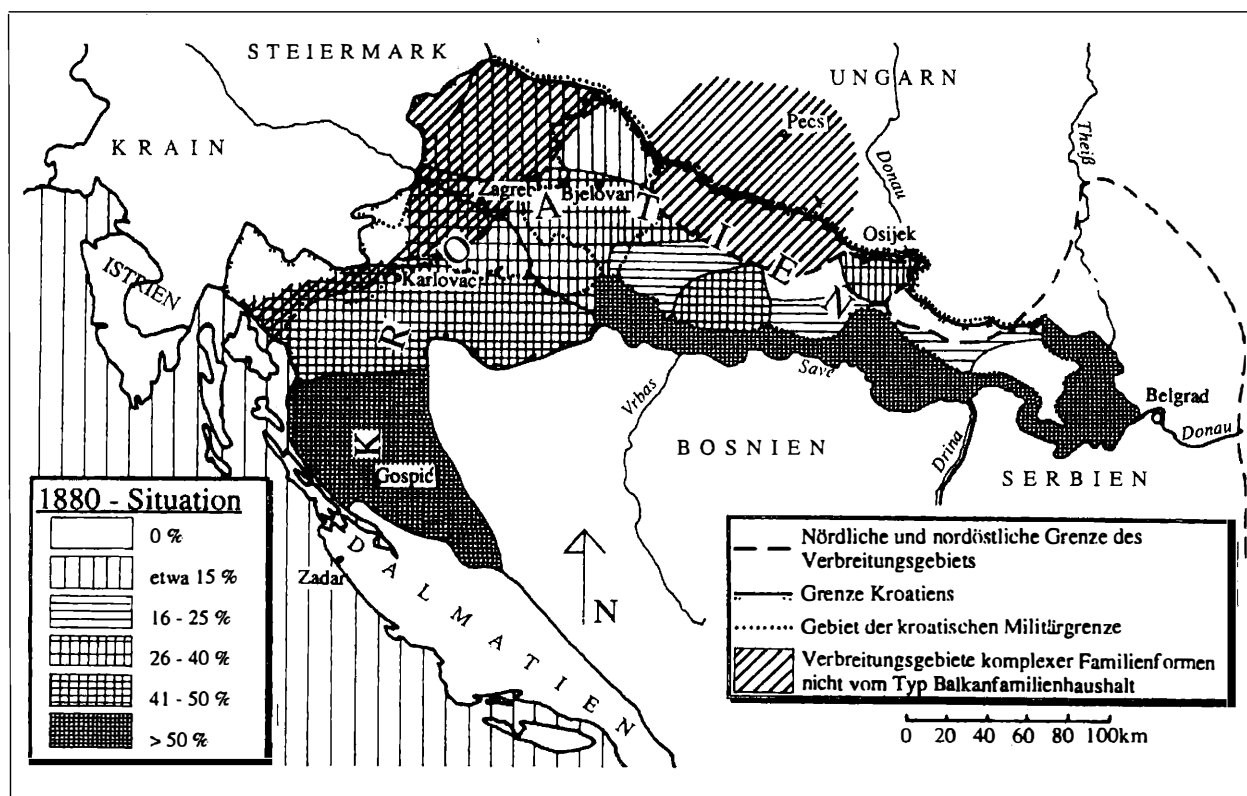

Karta 10. Rasprostranjenost balkanskog tipa obiteljske organizacije 1880. godine prema istraživanjima Karla Kasera (preneseno iz: Karl Kaser, *Familie und Verwandtschaft auf dem Balkan*. Wien - Köln - Weimar: Böhlau Verlag, 1995: 312).

demografska tranzicija bila izravni odgovor na socioekonomski razvoj koji je agrarno društvo preoblikovao u industrijsko i urbano. Ova Kaserova teza otvara više zanimljivih pitanja, od kojih držimo da su dva temeljna: Zašto ta dva procesa nisu tekla paralelno kao u Europi? I: Koje su posljedice te nesukladnosti? Odgovor na prvo pitanje vjerojatno leži u brznoj recepciji medicinskih od recepcije tehnološko-industrijskih dostignuća u Europi. Što se posljedica tiče, one su po balkanske zemlje bile, čini se, pogubne: dok su zapadna i srednja Europa reagirale na porast stanovništva poznatim regulatorima kao što su kasnija ženidba i kontrola rađanja, dotle su seoske sredine na Balkanu reagirale diobom posjeda, a to je samo vodilo daljnjem osiromašenju, a nakon toga i iseljavanju.

Modernizacija koja se dogodila u vrijeme komunističke vladavine u Jugoslaviji potpuno je

razbila tradicionalnu balkansku obitelj. Glavna uporišta u borbi protiv patrijarhalnog sistema bila su izjednačavanje žene, odnosi roditelja i djece te nasljednopravni odnosi. Uz agrarno zakonodavstvo koje je, limitirajući posjede, u praksi dovelo do velikog broja dioba, raspadu višestruke obitelji pridonijele su i velike migracije (selo - grad, selo - inozemstvo), te povećanje udjela kapitala iz nepoljoprivrede. Modernizacija, koja je bila najintenzivnija šezdesetih godina ovog stoljeća, razbila je staru strukturu "zadruga" kristaliziravši binuklearnu strukturu obitelji kao prijelazni oblik k jednostavnoj obitelji (bračni par + oženjeni sin ili udana kćer), s još uvijek dominantnim ostatkom patrilineariteta izraženim u vertikalnom odnosu djed - sin - unuk.

Posebno vrijedna osobina Kaserove knjige jest što je vrlo oprezno pristupio problemu, uvažavajući svu raznolikost pojava oblika na Balkanu.

Balkan je doista isprepleten mnoštvom mikro-cjelina, koje na vrlo malim distancama pokazuju nevjerovatne razlike. Kaser je to uočio i stoga, bježeći od generalizacije, nijedan njegov zaključak nije "tvrd". Kaserova knjiga značajan je doprinos proučavanju obitelji u jugoistočnoj Europi. Njezino značenje treba posebno promatrati u kontekstu stadija u kojem se nalazi istraživanje obitelji u zemljama Balkanskog poluotoka. Naime, dosadašnja istraživanja imaju dva temeljna nedostatka. Hrvatska znanost, znanost drugih balkanskih zemalja, posebno albanska, postavile su u istraživanjima vlastite standarde. Dakako, izoliranost od europskih standarda po svoj je prilici rezultat financijskih neprilika. S druge strane, jezična barijera vjerojatni je razlog da je u međunarodnim istraživanjima Balkan bio višestruko zapostavljen. Kaserova knjiga upravo je pokušaj stvaranja mosta između Europe i Balkana. Kaser daje dobar pregled dosadašnjeg razvoja znanosti, ukazuje na istraživačke probleme i pokušava dati smjernice daljnjih istraživanja (karta 10).¹⁶¹⁵

Ovdje smo se osvnmuli tek na nekoliko stranih autora, onih za koje smo smatrali da donose određene metodološke novosti koje treba respektirati. O nekim radovima stranih autora govorili smo na drugom mjestu (posebno o radu Semino i drugih, čija su antropološka istraživanja obuhvatila i hrvatsku populaciju). Nije nam bila nakana dati sustavni prikaz radova o stanovništvu Hrvatske koje su napisali strani državljani. Već na prvom koraku naišli bismo na tešku metodološku prepreku: utvrđivanje državljanstva. Nadalje, budući da je Hrvatska tek nešto više od deset godina neovisna država, a prije toga se nalazila u širim državnopravnim okvirima, austro-ugarskim, a potom i jugoslavenskim, hrvatska

je historiografija, dakako, i historiografije ostalih naroda, nužno bila dio te cjeline, pogotovo u jugoslavenskom periodu, kada je, zbog sličnosti jezika, "miješanje istraživača i teritorija" bilo puno veće nego u doba Austrije. Radovi autora s područja ex-Jugoslavije, nastali u vremenu kada je i Hrvatska bila dio te države, vrlo su brojni, a u nekim slučajevima i na nekim područjima (primjerice Dubrovnik) čak i dominantni. Obilježje je tih radova da pojave promatraju iznutra, ali ne uvijek "čista srca", što je utjecalo na kvalitetu znanstvenih interpretacija, pogotovo kad je riječ o radovima srpske historiografije. Tu smo temu već dotakli u uvodnom dijelu rada, govoreći o tzv. Cvijićevoj školi istraživanja stanovništva. Nadalje, historiografije naroda ex-Jugoslavije u tom su razdoblju, ne izuzimajući pritom ni hrvatsku historiografiju, imale još jedan veliki nedostatak: prešućivanje nepoćudnih i mitologiziranje forsiranih tema. Tako se o nekim "neugodnim" temama nije uopće (ili vrlo malo) pisalo (primjerice: žrtve Bleiburga, istjerivanje Nijemaca i Mađara), a o nekim temama preuveličavalo do nevjerovatnih razmjera (primjerice: žrtve Jasenovca). Uz sve naznačene nedostatke, rezultati historiografija drugih naroda bivše Jugoslavije ne mogu se ignorirati, i zbog mnogih kvalitetnih radova, i zbog mnogih istraživača koji su sačuvali svoj znanstveni integritet. Dobro u tim radovima treba prihvatiti, loše odbaciti. Neke od tih radova inkorporirali smo u druga poglavlja knjige, zajedno s radovima hrvatskih autora. Isto smo učinili i s radovima drugih stranih autora, koji su zanimljivi više faktografski nego metodološki.

¹⁶¹⁵ O kritičkom pogledu Jasne Čapo-Žmegač na spomenutu Kaserovu knjigu, kao i na rad njegove ekipe, vidi: Jasna Čapo-Žmegač, »Pogled izvana: Hrvatska i model "balkanske obitelji"«. *Otium* 4/1-2 (1996): 103-113, te odgovor Karla Kasera: Karl Kaser, »Pisanje o balkanskoj obitelji - pitanje "političke korektnosti"?« *Otium* 5-6 (1997-1998): 126-131.

OCJENA OSTVARENOSTI NAPRETKA I PERSPEKTIVE POVIJESNE DEMOGRAFIJE U HRVATSKOJ

Od pojedinačnih, izoliranih radova prije I. svjetskog rata, povijesna je demografija u Hrvatskoj stasala i u posljednjih 25 godina pretvorila se u disciplinu na kojoj su radile desetine istraživača, davajući svoj doprinos novim spoznajama o stanovništvu Hrvatske. U ovoj knjizi nastojali smo prikazati njihove priloge u kojima su, s više ili manje uspjeha, pokušali tražiti odgovore na mnogobrojna pitanja iz naše demografske prošlosti. Svaki od tih doprinosa, premda se ponekad činio skroman i zametnut u nekoj rijetkoj ili lokalnoj ediciji, davao je novi doprinos u kaleidoskopu povijesti hrvatskog stanovništva. Bili bismo neopravdano ambiciozni kad bismo pomislili da ovaj pregled sadrži sve radove koji se tiču povijesti stanovništva. Iako su mnogi radovi ostali ispušteni, već i zabilježena množina pokazuje da su istraživači uložili veliki napor i napravili golemi posao.

Najveći proboj načinjen je u pogledu dinamike razvoja stanovništva na teritoriju Hrvatske. *Broj stanovnika* najeksploatiraniji je demografski pokazatelj, kojem su pažnju posvetili istraživači svih profila. Korenčićevom knjigom problem broja stanovnika riješen je i na makro i na mikro razini za razdoblje od 1857. godine nadalje, a Gelove procjene po povijesnim područjima rješavaju pitanje brojnosti stanovništva u današnjim granicama sve od 1780. godine. Za ranija razdoblja publicirani su mnogobrojni parcijalni podaci. Gotovo za svako naselje u Hrvatskoj izvučeni su iz arhivske prašine podaci o broju stanovnika, bilo da se temelje na nekim službenim statistikama, vizitacijama ili drugim vrelima. Najteži posao, međutim, tek predstoji: sintetizirati te podatke i

procijeniti broj stanovnika Hrvatske u današnjim granicama za razna razdoblja prije 1780. godine. Prvi pokušaji već su napravljeni Krivošićevom i Gelinom procjenom broja stanovnika 1700., odnosno Stipetićevo 1500. godine. Valorizacijom tih procjena, kao i donošenjem novih, vjerojatno bi povijesna znanost lakše mogla spoznati mnogobrojne procese koji su se na ovom prostoru događali, utvrditi njihovu snagu i intenzitet.

Dok je broj stanovnika temeljni indikator, važan za predodžbu povijesnih događanja, *broj kuća* nema takvu važnost u sadržajnom smislu. Taj je broj varijabilan i ovisi o mnogim činiocima: o vremenskom razdoblju, gospodarskoj orijentaciji, tipu naselja, strukturi obitelji, načinu gradnje itd. No, metodološko značenje tog pokazatelja je golemo. Znamo li broj kuća i baratamo li pouzdanim koeficijentom broja ukućana, možemo utvrditi broj stanovnika. Mnogobrojni podaci o broju kuća i ne tako brojni, ali posebno važni, podaci o broju ukućana, publicirani u mnogim radovima istraživača svih profila, prestat će biti gole činjenice važne za lokalnu povijest tek kad bude napravljen "katalog" tih informacija. Sintetizirane, te informacije progovorit će punim jezikom i omogućiti prilično pouzdane procjene broja stanovnika i na mikro razini (gdje podaci nisu sačuvani), a pogotovo na makro razini. Dakako, uz veliki oprez i pažljivo utemeljene analogije, uvažavajući činjenicu da je broj ukućana varijabilan, posebno u odnosu na predznak društvene situacije (razdoblja *nade* i razdoblja *beznada*).

Bolesti i gladi od iznimnog su značenja na demografska kretanja. Stoga su ti pokazatelji privukli pažnju povijesnih demografa, a iz drugih razloga i povjesničara medicine. O tome ima dosta podataka u arhivskim vrelima, dosta je toga i publicirano pogotovo na lokalnoj razini. Nedostaje "katalog" na razini Hrvatske, koji bi pomogao u ispunjavanju praznina za područja gdje podataka nema i koji bi omogućio dodatnu sigurnost u procjenama broja stanovnika.

Istraživanje *broja žrtava u ratnim zbivanjima* bila je jedna od, u javnosti najeksponiranijih demografskih tema, ali iz političkih a ne istraživačkih razloga. I dok pitanje žrtava i demografskih gubitaka u II. svjetskom ratu gotovo da već možemo smatrati iscrpljenom temom (Žerjavićevi rezultati mogu se korigirati tek u detaljima), žrtve prijašnjih velikih ratnih sukoba na ovom prostoru vrlo su slabo istražene.

Analize *prirodnog kretanja stanovništva* u prošlosti nemaju takvo značenje kao istovrsne analize u sadašnjosti. Analize prirodnog kretanja u prošlosti nose u sebi bar dva frustrirajuća elementa. Istraživački: proračuni se mogu činiti tek s uspostavom matičnih knjiga, a kvaliteta matičnih knjiga sve do 19. stoljeća nije takva da bi omogućavala posve precizne izračune. Drugi frustrirajući element je sadržajni. Analize sadašnjeg stanja bitne su za vođenje mudre populacijske politike. Iako će političari najčešće smetnuti s uma taj pokazatelj, barem postoji mogućnost da ga uvaže. Međutim, što idemo dublje u prošlost, putem prirodnog kretanja stanovništva ne možemo analizirati populacijsku politiku niti uočiti bitnu vezu između događanja i odluke (osim u ekstremnim situacijama enormnog mortaliteta). Stoga su analize prirodnog kretanja zanimljivije kao posredni pokazatelj drugih pojava koje se odvijaju u stanovništvu: za uočavanje mogućih tranzicijskih procesa u prošlosti, za uočavanje obiteljskih običaja, korelacije gospodarskih zbivanja i

obiteljske strukture, za uočavanje kontrole rađanja, za utvrđivanje razine zdravstvenih i higijenskih prilika i sl. Tako će važnije od osnovnih podataka o stopi nataliteta i mortaliteta biti analize mjesečne distribucije rođenih, umrlih, vjenčanih, utvrđivanje tempa rađanja, ženidbene dobi, utjecaja smrti roditelja na ženidbu, dobi umiranja, uzroka smrti itd. Drugim riječima: analize prirodnog kretanja stanovništva dat će bolje rezultate za dubinsko uočavanje procesa u stanovništvu nego što će pomoći povijesnoj znanosti u istraživanju temeljnih društvenih procesa.

Istraživanja prirodnog kretanja stanovništva u Hrvatskoj prilično su, posebno u posljednjih dvadesetak godina, odmakla. Na nivou Hrvatske, utvrđene su stope od 1780. godine nadalje i objašnjen proces demografske tranzicije. Na mikro-razini, za nemali broj područja, izvučene su na temelju matičnih knjiga, serije rođenih, vjenčanih i umrlih, ponekad bez komentara, ali nerijetko i uz analize mjesečne distribucije, dobi, uzroka smrti i drugih pokazatelja. U diskusiju su se uključili i etnolozi, koji mnogim od tih pokazatelja pronalaze kontekst.

Dok su analize prirodnog kretanja stanovništva manje zanimljive povijesnoj znanosti, a više drugim povijesnim disciplinama, analize raznih *struktura stanovništva* zanimljive su svima. To je, rekli bismo, najplemenitiji istraživački resurs povijesne demografije. Važnost poznavanja struktura nagnala je povjesničare da i prije egzaktnijih povijesnodemografskih istraživanja njima posvete pažnju. Oni su se najčešće ograničili na sadržajnu analizu bez kvantifikacije i na one strukture koje su za povijesnu znanost najzanimljivije: na statusne strukture (s posebnim težištem na povlaštenim skupinama), na strukture po zanimanju (posebno u gradskim naseljima), na vjersku i nacionalnu strukturu (doduše, uz kvantifikacije, jer je riječ o već statistički pokrivenom razdoblju od 19. stoljeća nadalje), kao i na neke istraživački zanimljive teme obiteljskih struktura (primjerice zadruge). Uključivanjem povijesne

demografije sve se više proučavaju i druge strukture stanovništva: dobna i spolna struktura, obiteljska struktura i druge, a i one već nabrojene dobivaju svoj egzaktan iskaz. U ovom segmentu povijesna demografija svojim metodama može biti jako korisna: ponajprije stvaranjem statističkih uzoraka i prilagođavanjem povijesnih izvora takvim analizama.

Suprotnost između stacionarnog seoskog stanovništva, koje je sve do novijeg doba u Hrvatskoj činilo preko 80% stanovništva, i nužnosti migracija u turbulentnim vremenima traumatski je činilac koji istraživanja migracija čini posebno zanimljivim: od utvrđivanja migracijskih pravaca, njihova intenziteta, do adaptacije i integracije migranata u novoj sredini. Istraživanje migracija omiljena je tema hrvatskih istraživača, a bogatstvo analiza i stupanj njihove egzaktnosti kako idemo u prošlost opada. Ovovjekovne migracije dobro su istražene (posebno ona poslije II. svjetskog rata), o iseljeništvu u prekoceanske zemlje ogromna je bibliografija no, kako se primičemo srednjem vijeku, sve je manje egzaktnosti - o migracijama u vrijeme turske ekspanzije već se govori o grubim procjenama, bez povijesnodemografske analize, a o vremenu dolaska Slavena tek je u posljednje vrijeme prevladala teza o kontinuitetu a ne diskontinuitetu, a bilo kakva kvantifikacija na temelju dosad dostupnih izvora ne bi pošla dalje od pukog nagađanja. Boljim spoznajama o najranijim migracijama stanovništva vjerojatno će pridonijeti u Hrvatskoj već uznapredovala antropološka istraživanja.

Uz istraživanje najjačih migracijskih valova, najčešće povezanih s ratnim zbivanjima ili velikim ekonomskim krizama, dosta veliku pažnju istraživača privukla su i gotovo neprimjetna, spontana, najčešće ekonomskim razlozima uvjetovana kretanja stanovništva, pa su tako nastale brojne mikrolokalne studije o vezama između pojedinih mjesta i gradova, tuzemnih i inozemnih.

Stvoreni su, dakle, dobri temelji za daljnji razvoj povijesne demografije u Hrvatskoj: imamo vrhunski udžbenik iz demografije (Wertheimer-Baletić), sjajni Korenčićev priručnik o stanovništvu i naseljima Hrvatske s osnovnim demografskim pokazateljima od 1857. godine nadalje. Imamo Gelovu sintezu osnovnih demografskih pokazatelja od 1780. godine nadalje. Imamo niz važnih priručnika (*Leksik prezimena*, *Leksik migracijskog nazivlja*, nekoliko grbovnika) i objavljenih važnih povijesnodemografskih izvora (Adamček, Mažuran, Erceg, Kaser, turski *defteri* i dr.). Imamo veliki broj mikrostudija, problematskih (o demografskoj tranziciji, o zadrugama, o robovima, o pojedinim nacionalnim i vjerskim skupinama, o žrtvama rata itd.) ili po teritorijalnom ključu (gotovo za svako naselje u Hrvatskoj).

Veliki posao je napravljen, ali veliki posao islijedi. Daljnji razvoj povijesne demografije, smatramo, trebao bi imati sljedeće korake:

- a) Stvaranje novih povijesnodemografskih priručnika
- b) Krićka analiza izvora
- c) Razvoj metodologije
- d) Nastavak regionalnih istraživanja do novih sinteza
- e) Institucionalizacija

STVARANJE NOVIH POVIJESNODEMOGRAFSKIH PRIRUČNIKA

Suvišno je trošiti vrijeme na obrazlaganje što znači jedan dobar priručnik. Koliko je istraživačke energije uštedeno, primjerice, Korenčićevom knjigom o stanovništvu i naseljima Hrvatske, u kojoj je za svako naselje, za svako selo i najmanji zaselak naveden broj stanovnika u svim popisima stanovništva u razdoblju od 1857. do 1971. godine? Daljnji iskorak povijesne demografije bit će moguć stvaranjem nekoliko bitnih priručnika koji neće samo uštedjeti istraživačku energiju mnogih, nego i omogućiti kvalitetne

komparativne analize. Bilo bi vrlo korisno načiniti "kataloge" osnovnih demografskih pokazatelja (broj stanovnika, broj kuća, broj ukućana), objediniti na jednom mjestu osnovne podatke iz matičnih knjiga (natalitet, mortalitet, nupcijalitet), načiniti "kataloge" gladi i epidemija. Za mnogobrojna istraživanja (od povijesnodemografskih do onomastičkih) bilo bi korisno ponoviti projekt *Leksika prezimena* (koji je rađen na temelju popisa iz 1948. godine) na nekom od novijih popisa stanovništva. Dobro bi došao i "povijesni" leksik prezimena. Hrvatskoj nedostaje i priručnik o metodama povijesne demografije, možda i prijevod nekog temeljnog povijesnodemografskog djela iz najjačih francuskih ili engleskih škola povijesne demografije.

KRITIČKA ANALIZA IZVORA

Preveliko pouzdanje u vrela od samih je početaka obilježje povijesnodemografskih istraživanja u Hrvatskoj. Prvi korak naprijed bilo je postepeno napuštanje *tradicijskog pristupa*, kojim je arhivskim vrelima dana prednost u odnosu na usmenu historiju. No, čak i istraživači *demografskog smjera*, koji su sistematski proučavali matične knjige, nisu dovoljno obratili pažnju na nedostatke tih izvora. A matične knjige kriju mnoge zamke, čak i kada na prvi pogled izgledaju da su potpune. Tako su, primjerice, žitelji jednog dijela župe Pile u Dubrovniku prilikom smrti upisivani i u knjigu umrlih župe Pile i u knjigu umrlih župe Grad, a zabilježeni su čak i trostruki upisi, ako je preminuli pokopan na lapadskom groblju, koje je tada pripadalo župi Gruž. Računanje stope mortaliteta za Dubrovnik, bez poznavanja te činjenice, nužno daje pogrešan rezultat. Do druge četvrti 19. stoljeća, dob umrlih gotovo se redovito unosila "odoka", a i kasnije, kad je župnik iz knjige rođenih računao dob, vrlo često bi se zabunio kad bi se umrlom djetetu u nekoj obitelji ponovilo isto ime. Drugom, istoimenom djetetu, prilikom smrti, računao bi dob prema rođenju onog prvog. Uz neažurnost pojedinih župnika, koju ponekad nije lako uočiti, čitav je niz metodoloških

problema koje treba razriješiti: što s onima koji su umrli u centralnoj bolnici ili stradali u brodolomu, pa stoga nisu upisani u domicilnu matičnu knjigu? Što s nekrštenom dojenčadi, koju nalazimo zapisanu u knjigama umrlih, a nema ih u knjizi rođenih? Što s mrtvorodenom djecom? Što s izvanbračnom djecom i izloženicama, koji su se do 19. stoljeća najčešće izostavljali? Što sa slučajno umrlima izvan vlastitog prebivališta, koji "kvare" stopu mortaliteta i u mjestu prebivališta i u mjestu boravišta?

Obradujući stanovništvo poluotoka Pelješca, Vekarić je putem genealoške analize utvrdio da su matične knjige nepotpune i da su česti slučajevi izostavljanja rođenja i smrti. "Umrle se dojenčad neredovito bilježi, a ako je dijete umrlo prije krštenja nerijetko se izostavlja i u knjizi rođenih (krštenih)." Zbog toga on previše ne vjeruje stopama nataliteta i mortaliteta koje se dobivaju putem matičnih knjiga, "osobito zato što pri promatranju mikroregija i najmanja nepreciznost bitno utječe na rezultat."¹⁶¹⁶ Korak dalje pošao je Mladen Andreis, pokušavajući izračunati odstupanje od stvarnosti podataka iz matičnih knjiga. Obradujući stanovništvo Velog i Malog Drvenika i Vinišća, Andreis je vrlo kritičan prema izvorima koje koristi: "Iako u vrijeme kontinuiranog vođenja nema vidljivih višemjesečnih razdoblja bez upisa, u pojedinim razdobljima sva djeca zasigurno nisu upisana u knjige. Tako se nakon posljednjeg upisa krštenja u knjizi krštenih od 1867. do 1900. nalazi naknadno upisano 40 osoba rođenih u razdoblju od god. 1860. do god. 1873. Podaci o djeci koja nisu upisana u matice krštenih dobiveni su na temelju matica vjenčanih i umrlih, te je za razdoblje od 1826. do 1850. utvrđeno da nedostaje najmanje 35 osoba (oko 4% od 844 upisanih), a u razdoblju 1851.-1875. najmanje 30 osoba (manje od 3% od 1129 upisanih). Stoga se može pretpostaviti da je točnost podataka o natalitetu tijekom 18. stoljeća oko 90-95%, a tijekom 19. stoljeća povećava se na oko

¹⁶¹⁶ N. Vekarić, *Stanovništvo poluotoka Pelješca*, I: 89.

94% do 98%,” zaključuje Andreis.¹⁶¹⁷ I kod računanja mortaliteta Andreis izražava skepsu prema tako dobivenim podacima, temeljeći to na analizi preciznosti podataka koju je izvršio na primjeru otoka Šolte. Tako, primjerice, “nakon identifikacije osoba koje su u razdoblju 1801.-1825. umrli u dobi starijoj od 80 godina utvrđeno je da za 33 osobe ukupna pogreška u životnoj dobi iznosi 291 godinu, odnosno 8,8 godina po osobi”. Stoga je, zaključuje Andreis “genealoška analiza stacionarnog stanovništva nezaobilazna metoda za preciznu analizu mortaliteta”.¹⁶¹⁸

Bitno je, međutim, razumjeti domašaj vrela. Što ono može, a što ne može pružiti. Karikirano govoreći: nema metode kojom bi se utvrdilo dijete koje je rođeno i umrlo, a nije zavedeno u matičnu knjigu. Taj tamni broj uvijek ostaje kao sjena nad analizama prirodnog kretanja stanovništva. Stoga povijesnodemografske analize prirodnog kretanja stanovništva putem matičnih knjiga treba prihvatiti s rezervom. Genealoška metoda jedan je od načina korekcije, ali vrlo naporan. Drugi, nešto racionalniji način jest korištenje pouzdanih uzoraka uz intervenciju genealoškom metodom. Treći je način korekcija nakon procjene validnosti matične knjige, kao što je to učinio Andreis. No, kako bilo da bilo, matične su knjige, i nakon genealoške intervencije, pogodnije za stvaranje drugih uzoraka (stvaranje popisa rekonstrukcijom stanovništva), nego za analizu prirodnog kretanja stanovništva. Ali, budući da nema drugog načina za utvrđivanje prirodnog kretanja, osim putem matičnih knjiga, takve su analize, usprkos nedostacima, dragocjene, s tim što iz njih prije svega treba iščitavati trendove, a manje vjerovati apsolutnim brojevima.

U svom radu o vlastelinstvu Cernik, Jasna Čapo upozorila je na problem interpretacije kvantitativnih povijesnih izvora. “Svaki je popisivač - župnik, sudac, skupljač poreza - mogao imati vlastito kognitivno ustrojstvo, dotično poimanje grupe

ljudi kojoj je pripadao...” Stoga “predmet istraživanja nije samo sadržaj popisa (popis kućanstava) nego su to i pretpostavke na čijim je temeljima popis nastao. Poznavanje tih pretpostavki preduvjet je stoga proučavanju popisa kućanstava. Uzmemo li da svaki dokument odražava izvjesni klasifikatorni sustav kućanstva, tad, uspoređujući dokumente različite provenijencije, možemo proučiti razlike između klasifikatornih sustava skupina koje su ih sastavile. Također, istraživač može proučavati u kojoj su mjeri popisi kućanstava sukladni pučkome poimanju, uz uvjet da do njega može doprijeti kroz različite povijesne podatke što su mu dostupni.”¹⁶¹⁹ “Kontekstualizacija implicira društveno-povijesno i etnografsko istraživanje”, zaključuje Jasna Čapo,¹⁶²⁰ a mi bismo suštinu njezina zaključka proširili i na smisao povijesne demografije kao znanstvene discipline. Interes povijesne demografije nipošto se ne smije suziti na kvantitativnu analizu demografskih pokazatelja, već naprotiv, treba uključiti sve druge moguće metode, etnografske, lingvističke, povijesne i ine. Tek tada možemo spoznati stvarno pulsiranje stanovništva i kvalitetno rekonstruirati njegovu povijest.

SOFISTICIRANE POVIJESNODEMOGRAFSKE ANALIZE - RAZVOJ METODOLOGIJE

Činjenice o stanovništvu mogu u vrelima biti eksplicitno naznačene. Tada istraživaču preostaje jedino da ocjeni vjerodostojnost izvora, i može započeti s demografskom analizom. Stupanj istraženosti nekog demografskog pokazatelja proporcionalan je lakoći prikupljanja osnovnih činjenica o stanovništvu. Stoga je razdoblje pokriveno statistikama bolje istraženo od “predstatističkog” razdoblja, a demografski pokazatelji, koji će se po prirodi stvari češće u gotovom obliku

¹⁶¹⁷ M. Andreis, »Povijesna demografija Velog Drvenika«: 251.

¹⁶¹⁸ Ibid: 274.

¹⁶¹⁹ J. Čapo, *Vlastelinstvo Cernik*: 90-91. Vidi i: Jasna Čapo, »Pogled etnologa na proučavanje kvantitativne građe o kućanstvima.« *Narodna umjetnost* 27 (1990): 59-71.

¹⁶²⁰ J. Čapo, *Vlastelinstvo Cernik*: 93.

javiti u samim vrelima (broj kuća, broj stanovnika, omjer spolova itd.), češće će biti predmetom komentara od činjenica u stanovništvu koje na temelju izvora treba tek izračunati (primjerice natalitet, mortalitet, mjesečne distribucije, tempo poroda, itd.). Što idemo dublje u povijest sve je manje eksplicitnih činjenica. Preostaje nam da dostupne informacije pokušamo povezati na način da posredno saznamo bitne činjenice o stanovništvu.

Temeljni cilj povijesne demografije upravo je taj da pripremi činjenice o stanovništvu koje u vrelima nisu eksplicitno navedene. Tek tada povijesna demografija postaje korisna drugim znanstvenim disciplinama, jer ubacuje "u igru" nove činjenice do kojih druge discipline ne mogu doći i time im proširuje saznanja o stanovništvu, što će potom u drugim disciplinama biti interpretirano u skladu sa znanstvenim interesima i potrebama tih disciplina.

Da bi se taj cilj mogao ostvariti potrebno je razviti specifične metodološke postupke.

Prvu razinu činili bi metodološki postupci ocjene validnosti postojećih vrela i uklanjanje njihovih nedostataka. Andreisov način izračunavanja validnosti matičnih knjiga već smo spomenuli. Drugi primjer daju nam Eugen A. Hammel i Kenneth W. Wachter, koji su na slavonskom popisu stanovništva iz 1698. godine primijenili metodu mikrosimulacije i, uklanjanjem nedostataka popisa, omogućili realnu procjenu.¹⁶²¹

Drugu razinu čine metodološki postupci koji postojeći izvor, nepodoban za demografske analize, putem drugih vrela čine podobnim za takve analize. Tako, primjerice, stara *Stanja duša* (prije 19. stoljeća), koja sadrže poimenični popis ukučana u nekom selu, možemo upotpuniti s podacima iz matičnih knjiga (datum rođenja, vjenčanja, smrti, mjesto rođenja, zanimanje) i tako dobiti pravi popis, koji onda može biti predmetom demografske analize. Ovaj je postupak, primjenom genealoške metode, višestruko korišten u

¹⁶²¹ E. A. Hammel i K. W. Wachter. »Vrednovanje slavonskog popisa«: 109-150.

povijesnodemografskim istraživanjima u Dubrovniku.¹⁶²² Moguće je ići i korak dalje, pa bez uporišta u popisu, samo na temelju genealoške analize, stvoriti popis, ali tada je veći rizik da neće biti obuhvaćeno cijelo stanovništvo (posebno doseljenici i služinčad, koji nerijetko izmiču iz matičnih knjiga ili im je nemoguće utvrditi trenutak kad su se pojavili u naselju). No, i tada stoje na raspolaganju brojne druge mogućnosti kao što su, na primjer, kućedomaćini Stona 1673/4. godine (kada je proveden popis stanovništva Dubrovačke Republike, ali nije obuhvatio Ston) rekonstruirani na temelju sudskih knjiga stonske kancelarije.¹⁶²³ Na raspolaganju stoje i brojni drugi metodološki postupci, od interpolacije do ekstrapolacije, pa i najobičnije analogije. Obilježja dostupnih izvora traže kreativnost istraživača u traženju pravog rješenja.¹⁶²⁴ Mnoga vrela kriju u sebi odgovore na značajna pitanja o stanovništvu, ali ih treba "pripremiti" za analizu. Sjajan primjer za to su popisi domaćina na području Dubrovačkog primorja nastali u razdoblju 16. i prve polovice 17. stoljeća, kada je posebna komisija obilazila teren i sjekla lozu zasađenu iznad propisane kvote. Na prvi pogled nezanimljivo vrelo, koje sadrži isključivo imena i patronimske oznake, uz primjenu genealoške metode, analize osobnih imena, analize zemljopisnog rasporeda kuća i kmetskih kompleksa, te uz pomoć drugih vrela, progovorilo je "punim glasom": na temelju tog izvora mogli su se vršiti proračuni broja stanovnika za čitavo područje Dubrovačke Republike, a genealoške analize tamošnjih rodova pomaknute su i do 200 godina prije prvog spomena prezimena u arhivskim vrelima.¹⁶²⁵

¹⁶²² Primjerice: N. Vekarić, »Stanovništvo Trstenice«: 139-159; Isti, *Stanovništvo poluotoka Pelješca*, I; N. Kapetanić i N. Vekarić, »Stanovništvo Cavtata i Oboda«: 117-142.

¹⁶²³ N. Vekarić, »Stanovništvo Stona 1673/4. godine.«: 67-69.

¹⁶²⁴ Vidi, na primjer, u poglavlju *Pogled izvana* spomenut Rheubottomov originalan način da istraži dobnu razliku između ženika i nevjestice u dubrovačkom vlasteoskom krugu u 15/16. stoljeću.

¹⁶²⁵ Vidi o tome: N. Vekarić, »Broj stanovnika Dubrovačke Republike«: 7-22; Isti, »Kmetske kuće Dubrovačkog primorja«: 7-29.

Treću razinu čini utvrđivanje bitnih parametara. U tom se segmentu kriju velike mogućnosti povijesne demografije, zasad kod nas vrlo skromno korištene. Najčešće korišten parametar je faktor s kojim treba množiti broj kuća (ili dimova ili domaćinstava) da bi se dobio broj stanovnika.¹⁶²⁶ Taj parametar ovisi o mnogim činiocima, a da bi se pravilno primijenio nužno je imati veliki broj uzoraka. U protivnom, greška može biti vrlo velika. Razni proračuni mogu se činiti na temelju urbane površine,¹⁶²⁷ omjera broja pojedinih obrtnika i broja stanovnika,¹⁶²⁸ zatim potrošnje određenih namirnica¹⁶²⁹ i sl.

Četvrtu razinu čini lociranje činilaca koji utječu na demografske trendove i utvrđivanje korelacija: od klimatskih,¹⁶³⁰ zdravstveno-higijskih,¹⁶³¹ prehrambenih (obilje i nestašica hrane, glad),¹⁶³² gospodarskih,¹⁶³³ kriminogenih¹⁶³⁴ do obiteljskih,¹⁶³⁵

¹⁶²⁶ Primjerice: N. Vekarić, »Broj stanovnika Dubrovačke Republike«: 7-22.

¹⁶²⁷ Primjerice: S. Krivošić, *Stanovništvo Dubrovnika*: 50.

¹⁶²⁸ S. Krivošić, *Zagreb*: 57-58.

¹⁶²⁹ M. Blagojević »L'agriculture«: 36-37.

¹⁶³⁰ Prema nekim istraživanjima (Jacques Voranger, »Influence de la météorologie et de la mortalité sur les naissances.« *Population* 8/1 (1953): 93-102), postojala je negativna korelacija između ljetne temperature i nataliteta sljedećeg proljeća. Vidi o tome i: J. Čapo, »Sezonske varijacije demografskih pokazatelja«: 125.

¹⁶³¹ Tom činitelju dosta su pažnje posvetili i naši istraživači (Roman Jelić, Miroslav Bertoša, Jakov Jelinčić, Nenad Vekarić, Darko Dukovski, Slaven Bertoša, Robert Skenderović i dr.)

¹⁶³² Vidi, primjerice: M. Bertoša, »Glad i kriza mortaliteta«: 3-53; S. Krivošić, »Promjene«: 17-58.

¹⁶³³ Vidi, primjerice, istraživanje Jasne Čapo, koja dokazuje lančanu reakciju gospodarskih i demografskih čimbenika: veličina kućanstva ovisi o tipu gospodarske djelatnosti, a kontrola diobe kućanstva (tj. kontrola veličine kućanstva), kao demografski čimbenik, utječe na razvoj gospodarske djelatnosti (J. Čapo, *Vlastelinstvo Cernik*: 197-199).

¹⁶³⁴ Vidi, primjerice: M. Bertoša, *Zlikovci i prognanici*; Nenad Vekarić, »Ubojstva među srodnicima u Dubrovačkoj Republici (1667-1806).« *Anali Zavoda za povijesne znanosti HAZU u Dubrovniku* 37 (1999): 95-155.

¹⁶³⁵ Vidi, primjerice, istraživanje koja utvrđuju vezu između smrti roditelja i ženidbe njihove djece, između dobi mladenaca i tempa poroda, utjecaj srodstva na porod i sl. (N. Vekarić i dr., *Vrijeme ženidbe*: 47-50, 76-83, 103-104).

tradicijskih¹⁶³⁶ i drugih činilaca.¹⁶³⁷ Takve analize bitno poboljšavaju povijesnodemografsku interpretaciju, omogućavaju kontekstualiziranje kvantitativnih pokazatelja, poniranje u suštinu procesa koji se odvijaju u stanovništvu. Ili, kako će kazati Miroslav Bertoša: "Polazeći od činjenice (koju valja uvijek ponovno isticati) da je povijesna stvarnost "veoma kompleksno područje istraživanja", povjesničar je suočen da pojave iz prošlosti "proučava multidisciplinarno: kao klimatski, ekonomski, demografski, zdravstveni... problem, kao dio povijesti mentaliteta, povijesti straha, gladi i očaja. Urod na poljima i hrana na trpezi, golo održanje života u krajnjoj liniji, nisu zavisili jedino od truda radnih ruku već i od niza okolnosti koje su izmicale moći tadašnjih ljudi; njih historičar mora individualizirati, analizirati i povezati u cjelinu."¹⁶³⁸ Iako ove riječi, u kontekstu današnjeg razvoja historiografije, gotovo da djeluju samorazumljivo, Bertoša je jedan od prvih povjesničara koji je to već davno shvatio.

Naša povijesna demografija siromašna je u primjeni sofisticiranih metoda. Te su metode u pravilu naporne, potrebna je velika priprema da bi bile uspješne i stoga se mali broj istraživača na njih odlučuje. Još uvijek nije dovoljno uočen domašaj tih metoda, dijelom možda i zato što još uvijek nemamo prevedeno nijedno povijesnodemografsko djelo iz zemalja u kojima su te metode uznapredovale (Francuska, Engleska). Razrada i primjena tih metoda, te stvaranje što većeg broja raznih uzoraka i izračunatih parametara, trebali bi biti jedan od bitnih smjerova hrvatske povijesne demografije u budućnosti.

¹⁶³⁶ Vidi, primjerice, istraživanje sezonskih varijacija vjenčanja (J. Čapo, »Sezonske varijacije vjenčanih«: 5-20; Ista, »Sezonske varijacije demografskih pokazatelja«: 121-142) ili dobi mladenaca s obzirom na njihovo regionalno podrijetlo (N. Vekarić i dr., *Vrijeme ženidbe*: 33).

¹⁶³⁷ Vidi, primjerice, istraživanje talijanskih povijesnih demografa o kojima piše M. Bertoša, »Matične knjige«: 342.

¹⁶³⁸ M. Bertoša, »Glad i kriza mortaliteta«: 44-45.

NASTAVAK REGIONALNIH ISTRAŽIVANJA DO NOVIH SINTEZA

Iako već i dosad provedena istraživanja nude mogućnosti za izradu sinteze o stanovništvu Hrvatske (uostalom, jednu takvu uspješnu sintezu već je učinio Jakov Gelo), prave mogućnosti bit će na raspolaganju tek kada cijela Hrvatska bude obuhvaćena kvalitetnim regionalnim istraživanjima. U ovom trenutku postoje područja koja su jako dobro obrađena (Istra, Dubrovnik, Zagreb, Podravina), ali i ona koja tek očekuju pravu povijesno-demografsku analizu (veći dijelovi Slavonije, kontinentalni dijelovi Hrvatske i Dalmacije).

Bilo bi vrlo značajno objediniti genealoška istraživanja pojedinih područja u jedinstvenu bazu podataka jer bi se na taj način dobila nova kvaliteta, pogotovo u nestacionarnim kontingentima stanovništva. Matične knjige, naime, pored stacionarnog, sadrže i brojne upise privremenih žitelja, koji se u izračunima javljaju kao višak, a u mjestu stalnog prebivališta kao manjak. Ovakva genealoška baza podataka bila bi za povijesne demografe od neprocjenjive važnosti, a koristila bi i mnogim drugim znanstvenim disciplinama.

INSTITUCIONALIZACIJA

Povijesnodemografska istraživanja u Hrvatskoj odvijala su se najčešće spontano, iz više istraživačkih jezgri. Iako je nedostatak koordinacije, odnosno zajedničke diskusije o metodološkim

obrascima vjerojatno rasuo određnu energiju svakog istraživača, to se u počecima razvoja ove discipline u Hrvatskoj ni u kom slučaju nije pokazalo kao nedostatak. Naime, postojanje standarda, čvrstih metodoloških obrazaca, doista može uštedjeti vrijeme, ali guši kreativnost istraživača koja je, pri odabiru metode, nužno potrebna u specifičnim hrvatskim prilikama, gdje čak i na mikroplanu postoje velike razlike u raspoloživim izvorima i njihovim obilježjima. Stoga je nedostatak takve koordinacije u izvjesnom smislu bila i prednost koja je rezultirala stvaranjem raznovrsnih metoda, ali i nesputavanjem u izboru tema i problema kojima će se istraživač baviti. Tako se među istraživačima razvilo nekoliko smjerova, ovisno o metodi, temi i teritoriju.

No, veliki proboj povijesne demografije u Hrvatskoj u posljednjih četvrt stoljeća kao daljnji korak koji će pridonijeti kvaliteti tih istraživanja nameće potrebu veće koordinacije među istraživačima. Treba se, bar donekle, usuglasiti oko metodologije, uvesti određene standarde, unificirati određene postupke. To bi trebalo ostvariti primjenom nekoliko koraka: edukacijskih - uspostavljanjem katedre za povijesnu demografiju, koordinacijskih - organizacijom skupova povijesnih demografa s metodološkim temama, izdavačkih - utemeljenjem časopisa za povijesnu demografiju, i institucionalizacijskih - bilo razvijanjem postojećih skromnih institucionalnih okvira (primjerice Odbor za demografiju pri HAZU) ili stvaranjem novih (udruženje povijesnih demografa).

Literatura

Abulafia, David. »Dalmatian Ragusa and the Norman Kingdom of Sicily.« *The Slavonic and East European Review* 54 (1976): 412-428.

* Adamček, Josip. *Agrarni odnosi u Hrvatskoj od sredine XV do kraja XVII stoljeća*. Zagreb: JAZU, Sveučilište u Zagrebu - Centar za povijesne znanosti, Odjel za hrvatsku povijest i Sveučilišna naklada Liber, 1980.

———. »Građa o susjedgradsko-stubičkom vlastelinstvu 1563-1574.« *Arhivski vjesnik* 7-8 (1964-1965): 7-340.

———. »Ludbreg i njegova okolica u doba feudalizma.«, u: *Ludbreg*. Ludbreg: ur. Vlado Mađarić, Skupština općine Ludbreg, SIZ za kulturu, tehničku kulturu i informiranje općine Ludbreg i Narodno sveučilište Ludbreg, (bez godine): 81-122.

———. »Susjedgradsko-stubičko vlastelinstvo uoči seljačke bune 1573.« *Historijski zbornik* 19-20 (1966-1967): 141-194.

* Adamček, Josip i Ivan Kampuš. *Popisi i obračuni poreza u Hrvatskoj u XV i XVI stoljeću*. Zagreb: Sveučilište u Zagrebu, Institut za hrvatsku povijest, 1976.

Adresar trgovaca, obrtnika i drugih uglednijih pripadnika iz Hrvatske, Dalmacije i Istre nastanjenih u Americi, Africi, Aziji i Australiji. Zagreb: Trgovačko-obrtnička komora, 1902.

Akrap, Anđelko. »Prostorni razmještaj stanovništva u Hrvatskoj.«, u: *Hrvatska demografska i demostreška drama* (ur. V. Pavletić). Zagreb: "Antun Gustav Matoš" d.d., Samobor i Udruga "11. siječnja 1972.", Zagreb, 2002: 32-70.

Aličić, Ahmed S. *Poimenični popis sandžaka vilajeta Hercegovina*. Sarajevo: Orijentalni institut, 1985.

Andrassy, Juraj. »Slaveni u Španiji prije hiljadu godina.« *Narodna starina* 16 (1930): 85-94.

Andreis, Mladen. »Migracije između Primoštensko-rogozničkog kraja i otoka Šolte, Velikog Drvenika, Malog Drvenika te naselja Vinišća do god. 1900.«,

u: *Povid*. Primošten i Šibenik: Ogranak Matice hrvatske u Primoštenu i Županijski muzej u Šibeniku, 1997: 254-260.

———. »Migracije stanovništva između otoka Brača, Šolte i Drvenika do godine 1900.« *Brački zbornik* 20 (2001): 232-246.

———. »Povijesna demografija Velog Drvenika, Malog Drvenika i Vinišća do god. 1900.« *Radovi Zavoda za povijesne znanosti HAZU u Zadru* 40 (1998): 227-301.

———. »Povijesna antroponimija Malog Drvenika do godine 1900.« *Vartal* 4/1-2 (1995): 57-106.

———. *Stanovništvo Drvenika i Ploče. Povijesna antroponimija do godine 1900*. Trogir: Matica hrvatska, 2000.

———. »Stanovništvo Kaštela u prvoj polovici 18. stoljeća.« *Građa i prilozi za povijest Dalmacije* 15 (1999): 93-129.

———. »Stanovništvo otoka Brača u drugoj polovici 18. stoljeća.« *Građa i prilozi za povijest Dalmacije* 13 (1997): 205-236.

———. »Stanovništvo otoka Šolte.«, u: Miro A. Mihovilović i suradnici. *Otok Šolta*. Zagreb: vlastita naklada, 1990: 123-131.

———. *Stanovništvo Vinišća - povijesna antroponimija do godine 1900*. Trogir: Matica hrvatska Trogir, 1998.

———. *Stanovništvo župe sv. Mihovila Arhandela u Trilju u 19. stoljeću. Demografska i antroponimij-ska analiza na temelju podataka iz matičnih knjiga krštenih*. Trilj, Cetinski dekanat, 2001.

———. »Trogirski patricijat u srednjem vijeku.« *Rasprave iz hrvatske kulturne prošlosti*, Odsjek za povijesne znanosti HAZU, 2 (2002): 5-210.

———. »Uzroci smrti na otoku Šolti od god. 1825. do 1900. prema podacima iz matičnih knjiga umrlih.« *Radovi Zavoda za hrvatsku povijest* 22 (1989): 113-132.

Andrić, Marta. »Seljačka obiteljska zadruga Maršić-Mikolićini u Strizivojnoj.« *Scrinia slavonsica* 1 (2001): 137-158.

Androić, Mirko. »Neke značajke razvoja Varaždina u XVIII. stoljeću.«, u: *Varaždinski zbornik 1181.-1981.* Varaždin: JAZU i Skupština Općine Varaždin, 1983: 209-216.

———. »Pravila varaždinskog ceha pećara-lončara na hrvatskom jeziku iz 1717. godine s nekim podacima o varaždinskim pećarima-lončarima od 16. do 19. stoljeća.« *Arhivski vjesnik* 11-12 (1968-1969): 81-97.

Anić, Josip. »Jugoslavenski iseljenici u Brazilu.« *Migracijske teme* 4/4 (1988): 395-411.

———. »Pisani tragovi u domaćoj periodici i publicistici o Hrvatima u Južnoafričkoj Republici (Prilog izradi bibliografije).«, u: *Hrvatske iseljeničke teme.* Zagreb: Institut za migracije i narodnosti, 1997: 31-40.

Anić, Nikola. *Na Puntima Hvara. Povijest Sućurja.* Sućuraj: vlastita naklada, 2000.

Annibaldi, Giovanni. »Albanesi e schiavoni a Jesi e contadottra Quattro e Cinquecento.«, u: Sergio Anselmi (ur.), *Italia felix. Migrazioni slave e albanesi in Occidente Romagna, Marche, Abruzzi secoli XIV-XVI.* Ancona: Ada Antonietti, 1988: 133-153.

Anselmi, Sergio. »Aspetti economici dell' emigrazione balcanica nelle Marche.«, u: Sergio Anselmi (ur.), *Italia felix. Migrazioni slave e albanesi in Occidente Romagna, Marche, Abruzzi secoli XIV-XVI.* Ancona: Ada Antonietti, 1988: 57-93.

———. »I Ragusei nelle fonti notarili di Ancona: 1634-1685. Materiali e appunti per una ricerca.«, u: Antonio Di Vittorio (ur.), *Ragusa e il Medirerraneo: Ruolo e funzioni di una Repubblica marinara tra medioevo ed età moderna.* Bari: Cacucci editore, 1990: 229-262.

———. »Prefazione. slavi e albanesi nell'Italia centro-orientale.«, u: Sergio Anselmi (ur.), *Italia felix. Migrazioni slave e albanesi in Occidente Romagna, Marche, Abruzzi secoli XIV-XVI.* Ancona: Ada Antonietti, 1988: 11-32.

Antić, Ljubomir. »Dubrovačka kolonija u Cerru de Pascu (Peru) prema pismima iseljenika zadarskom "Narodnom listu".« *Dubrovnik* 27/5-6 (1984): 113-125.

———. »90 godina Jugoslavenskog pripomoćnog društva u Antofagasti.« *Iseljenički kalendar* (1985): 108-110.

———. *Hrvati i Amerika.* Zagreb: Biblioteka Istraživanja, knj. 1, Hrvatska sveučilišna naklada, Institut za primjenjena društvena istraživanja sveučilišta u Zagrebu, 1992.

———. *Hrvati u Južnoj Americi.* Zagreb: Stvarnost i Institut za migracije i narodnosti Zagreb, 1991.

———. »Hrvatsko iseljeničtvo - osnovne značajke.« *Zbornik Trećeg programa Radio Zagreba* 12 (1985): 71-78.

———. *Naše iseljeničtvo u Južnoj Americi i stvaranje jugoslavenske države 1918.* Zagreb: Školska knjiga, 1987.

———. »Naši iseljenici u Boliviji prema NOB-i i obnovi zemlje.« *Migracijske teme* 2/2 (1986): 85-97.

———. »O jednom popisu naših iseljenika u Punta Arenasu (Čile) 1916. godine.« *Migracije* 6 (1980).

———. »Osnovne značajke hrvatskog iseljeničtva u španjolskoj Južnoj Americi do prvog svjetskog rata.« *Migracijske teme* 4/4 (1988): 413-437.

———. »Pregled hrvatskih iseljeničkih društava u Južnoj Americi do Prvog svjetskog rata.« *Radovi Instituta za hrvatsku povijest* 17 (1984): 121-159.

———. »Pregled hrvatskog iseljeničkog novinstva u Južnoj Americi do prvoga svjetskog rata.« *Radovi Zavoda za hrvatsku povijest* 20 (1987): 101-127.

———. »Prilog istraživanju austrijske iseljeničke politike i zakonodavstva kao činilaca masovnog iseljavanja iz Dalmacije pred prvi svjetski rat.« *Zadarska revija* 34/2-3 (1985): 242-254.

———. »Prolegomena za raspravu o Hrvatima u Argentini do 1914.« *Migracijske teme* 6/2 (1990): 183-194.

———. »Sukobi u jugoslavenskom iseljeničkom pokretu u Antofagasti (Čile) za vrijeme prvoga svjetskog rata i neki socijalni utjecaji na njih 1917. godine.« *Časopis za suvremenu povijest* 16/2 (1984): 19-47.

Antoljak, Stjepan. »Izumiranje i nestanak hrvatskog plemstva u okolici Zadra.« *Radovi Instituta JAZU u Zadru* 9 (1962): 55-115.

———. »Hrvati u Karantaciji (Prilog seobi Hrvata iz Dalmacije u prekosavske krajeve u 7. stoljeću.« *Godišen zbornik na Filozofskiot fakultet na Univerzitetot vo Skopje* 9 (1956): 15-38.

Antonijević, Dragoslav. »Cincari.« *Enciklopedija Jugoslavije* 2 (1982): 670-673.

- Ardalić, Vladimir. »Bukovica. Narodni život i običaji.« *Zbornik za narodni život i običaje*, JAZU, 4/1 (1899): 113-126; 4/2 (1899): 196-220; 5/1 (1900): 1-50; 7/2 (1902): 237-294.
- . »Obitelj u Bukovici (Dalmacija).« *Zbornik za narodni život i običaje*, JAZU, 11/2 (1906): 161-200.
- Aristidu, Ekaterini H. »Dubrovnik i Kipar u XVI veku.« *Istorijski časopis* 21 (1974): 43-82.
- Artuković, Mato. *Srbi u Hrvatskoj (Khuenovo doba)*. Slavonski Brod: Hrvatski institut za povijest - Podružnica za povijest Slavonije, Srijema i Baranje Slavonski Brod, 2001.
- . »Srbi u Hrvatskoj: Statistički pokazatelji (1883.-1903.).« *Časopis za suvremenu povijest* 32/1 (2000): 129-152.
- Azhniuk, Yuriy N. i M. V. Prymych. »Croatian Traces in History and Culture of South-western Ukraine.«, u: *Stvaralački potencijali u funkciji društveno-ekonomskog i kulturnog razvoja sjeverozapadne Hrvatske*. Zagreb-Varaždin: Zavod za znanstveni rad HAZU u Varaždinu, 2002: 369-374.
- Babić, Ivo. *Prostor između Trogira i Splita. Kultur-nohistorijska studija*. Kaštel Novi: Zavičajni muzej Kaštela - Kaštel Novi, 1991 (pretisak izdanja iz 1984.).
- Babić, Marko. »Iseljavanje Hrvata iz rimokatoličke župe Ulice u Bosanskoj Posavini.« *Migracijske teme* 7/1 (1991): 59-75.
- Babić, Milan. »Statistika pismenosti u Jugoslaviji.« *Statistička revija* 1/2 (1951): 209-229.
- Bačić, Jurica. *Nekad u Dubrovniku*. Dubrovnik, 1990.
- Bačić, Stanko. *Osvrt na knjigu "Pravoslavna Dalmacija" E. Nikodima Milaša*. Zadar: Matica hrvatska Zadar, 1998.
- . »Ulomak matice krštenih iz Primoštena u Visovačkom arhivu.«, u: *Povid*. Primošten i Šibenik: Ogranak Matice hrvatske u Primoštenu i Županijski muzej u Šibeniku, 1997: 239-245.
- Bajić-Žarko, Nataša. »Drniš u katastru prve polovice XIX. stoljeća.«, u: *Blago Hrvatske iz Arhiva mapa za Istru i Dalmaciju*. Split: Historijski arhiv Split, 1992: 63-77.
- . »Knin u katastarskoj izmjeri s početka 19. stoljeća.«, u: *Božić-Bužančić zbornik*. Split: Građa i prilozi za povijest Dalmacije, sv. 12, Izdanje Povi-jesnog arhiva u Splitu, 1996: 729-734.
- . »Mali, Veli Drvenik i Vinišće u katastru prve polovice XIX. stoljeća.« *Vartal* 4/1-2 (1995): 107-109.
- . »Marina u katastarskoj izmjeri s početka 19. stoljeća.« *Vartal* 4/1-2 (1995): 111-113.
- . »Najstarija sačuvana matična knjiga dijela Dalmatinske zagore 1679-1710. i njezini antroponimi.« *Čakavska rič* 16/2 (1988): 71-83.
- . *Split kao trgovačko i tranzitno središte na razmeđu Istoka i Zapada u 18. stoljeću*. Split: Knji-ževni krug, 2003 (u tisku).
- . »Splitski antroponimi krajem XVI do 30. godina XVII stoljeća.« *Čakavska rič* 14/1 (1986): 23-122.
- Bakotić, Lujo. *Srbi u Dalmaciji od pada Mletačke Republike do ujedinjenja*. Beograd: Geca Kon A. D., 1939.
- Balta, Ivan. »Iseljavanje iz Slavonije u Ameriku od 1905. do 1910. godine.« *Radovi Zavoda za povi-jesne znanosti HAZU u Zadru* 45 (2003): 393-417.
- . »Kolonizacija istočne Hrvatske u Dru-gom svjetskom ratu.« *Časopis za suvremenu povijest* 33/2 (2001): 387-408.
- Banac, Ivo. »Vjersko "pravilo" i dubrovačka iznimka: Geneza dubrovačkog kruga "Srba katolika".« *Du-brovnik*, Nova serija 1/1-2 (1990): 179-210.
- Banovac, Boris. »Etničnost i regionalizam u Istri: povijesni rakurs i suvremeni kontekst.« *Migracijske teme* 12/4 (1996): 267-288.
- Banović, Branimir. »Emigracijska politika Austro-Ugarske i iseljavanje iz Hrvatske u razdoblju 1867-1914.« *Migracijske teme* 3/3-4 (1987): 313-323.
- . »Institucijski okviri društvenog okuplja-nja hrvatskih doseljenika na Novom Zelandu.« *Mi-gracijske teme* 9/2 (1993): 105-116.
- . *Iseljavanje iz Jugoslavije na Novi Zeland (Neki pokazatelji i obilježja migracije u razdoblju 1900-1971.)*. Zagreb, Zavod za migracije i narodnosti, 1982.
- . »Potisni i privlačni faktori u iseljavanju iz Hrvatske u Australiju od konca 19. stoljeća do re-centnog vremena.« *Migracijske teme* 6/1 (1990): 7-17.
- . »Prvi pokušaj društvenog okupljanja do-seljenika iz Hrvatske na Novom Zelandu.« *Migracij-ske teme* 4/1-2 (1988): 195-200.

———. *Regionalno porijeklo i načini doseljavanja Hrvata na Novi Zeland*. Zagreb: Institut za migracije i narodnosti, 1998.

Barać, Lovorka, Marijana Peričić, Irena Martinić-Klarić, Siiri Rootsi, Branka Jančićević, Toomas Kivisild, Jüri Parik, Igor Rudan, Richard Villems i Pavao Rudan. »Y chromosomal heritage of Croatian population and its island isolates.« *European Journal of Human Genetics* (2003): 1-8.

Barada, Miho. »Hrvatska dijaspora i Avari.« *Staro-hrvatska prosvjeta*, serija III, 2 (1952): 7-17.

Barbalić, Fran. »Pitanje narodnosti u Rijeci.«, u: *Rijeka zbornik*. Zagreb: Matica hrvatska, 1953: 15-34.

Barbarić-Keršić, Anamarija. »Zadruga Dujmović (Bulićevi). Grad Hvar.«, u: *Seljačke obiteljske zadruge, 2. Izvorna grada za 19. i 20. stoljeće*. Zagreb: Etnološki zavod Filozofskog fakulteta Sveučilišta u Zagrebu, 1992: 9-20.

Barbić, Anđelko. »Prilozi problematici istraživanja broja žrtava u KCL Jasenovac od 1941. do 1945.« *Slavonski povijesni zbornik* 25/1-2 (1988): 81-97.

Barčot, Ivan. »Kretanje stanovništva općine Vela Luka od 1890. do 1991.« *Luško libro* 1 (1993): 45-50.

Barjaktarović, Mirko. »Janjevo.« *Zbornik za narodni život i običaje*, JAZU, 45 (1971): 31-55.

———. »Kratke napomene uz prilog E. Sicarda.« *Sociologija sela* 12/1 (1974): 84-86.

Barle, Janko. »Kuga u požeškoj kotlini 1739.« *Liječnički vjesnik* 28/11 (1906): 386-387.

———. »Još nekoliko podataka o kugi god. 1739. i god. 1743.-1745.« *Liječnički vjesnik* 34/1 (1912): 6-12; 34/2 (1912): 51-54.

———. »Zagreb i njegovi žitelji 1742. i 1743. g.« *Vjesnik zemaljskog arhiva* 11 (1909).

Baučić, Ivo. »Preseljavanje stanovništva iz podgorskih u priobalska naselja na primjeru Donjih Poljica.« *Zbornik za narodni život i običaje*, JAZU, 45 (1971): 57-75.

Bazala, Vladimir. »Calendarium pestis (I).« *Acta historica medicinae pharmaciae veterinae*, 2/1 (1962): 51-61; (II.), 2/2 (1962): 72-87.

———. *Pregled povijesti zdravstvene kulture Dubrovačke Republike*. Zagreb: Dubrovački horizonti, 1972.

Bedenko, Vladimir. »Križevci - razvoj grada.« *Glasnik Arhitektonskog fakulteta* 2/3 (1975): 1-64.

Bego, Frane. *Kaštel Kambelovac/Kaštel Gomilica*. Kaštel Kambelovac: Bijaći, 1991.

Behschnitt, Wolf D. »Zur Diskussion über die Ethnogenese der Serben und die wlachische Frage in Kroatien.«, u: *Zbornik Mirjane Gross*. Zagreb: Zavod za hrvatsku povijest Filozofskog fakulteta Sveučilišta u Zagrebu, 1999, 279-284.

Bekić, Darko. »"Slučaj Bleiburg": nova istraživanja, nova iskušenja.« *Časopis za suvremenu povijest* 21/1-3 (1989): 197-214.

Beleta, Stjepan. »Društveno-gospodarski odnosi u Moslavini od XVII. do početka XX. stoljeća.« *Zbornik Moslavine*, Kutina, 2 (1991-1992): 41-56.

Belicza, Biserka i Željko Dugac. »Epidemija kuge i protukužne mjere u Dalmaciji i Splitu (1783-1784.) u djelu Johna Howarda iz g. 1789.« *Grada i prilozi za povijest Dalmacije* 13 (1997): 237-264.

Beljo, Ante. *Yu-genocide. Bleiburg - Death Marches - UDBA (Yugoslav Secret Police)*. Toronto-Zagreb: Northern Tribune Publishing, 1995.

Benko-Grado, Artur. *Migraciona enciklopedija, 1. Kanada*. Zagreb, 1930.

Benković, Ambrozije. »Najstarije obitelji Županje, Bošnjaka i Štitara.« *Županjski zbornik* 2 (1969): 92-106.

Benković, Vlaho. »Dubrovački Srbi-katolici i "novi kurs" u hrvatskoj politici 1903.-1905.« *Dubrovnik*, Nova serija 1/1-2 (1990): 211-231.

Benussi, Bernardo. »Frammento demografico.«, u: *Miscellanea di studi in onore di Attilio Hortis, II*. Trieste: Stabilimento artistico tipografico G. Caprin, 1910.

Berti, Ivan. »Problem nataliteta i mortaliteta te depopulacije u Slavoniji.« *Glasnik biskupija bosanske i srijemske*, Đakovo, 19 (1930): 159-161; 20 (1930): 166-168.

Bertoša, Miroslav. »Antroponimija dvigradskog područja od 1400. do 1750.« *Jadranski zbornik* 7 (1969): 177-205.

———. »Arhivski fragmenti o postanku i razvitku jedne kolonizacijske ruralne aglomeracije u južnoj Istri: selo Premantura (1585-1797).« *Problemi sjevernoga Jadrana* 3 (1981): 1-113.

- . »Aspetti demografici della carestia e della pestilenza nell'Istria del primo Ottocento.« *Proposte e ricerche* 27 (1991): 226-247.
- . »Biskupske vizitacije kao izvor za društvenu povijest Poreštine u XVII. stoljeću.« *Vjesnik Istarskog arhiva* 1 (1991): 75-84.
- . »Dvigradsko područje prema nekim dokumentima iz XVI-XVIII. stoljeća.« *Jadranski zbornik* 7 (1969): 161-176.
- . »Etnička struktura Pule od 1613. do 1797. s posebnim osvrtom na smjer doseljavanja njezina stanovništva.« *Vjesnik Historijskih arhiva u Rijeci i Pazinu* 15 (1970): 51-130; II. dio, 16 (1971): 51-89.
- . »Glad i kriza mortaliteta god. 1817: istarski mikrokozmos i evropski kontekst (Obavijest o arhivskim sondiranjima i metodama elaboracije. Prethodne teze za buduću raspravu).« *Rad JAZU* 445 (1989): 3-53.
- . »Gospodarsko stanje u Istri nakon uskočkog rata.« *Historijski zbornik* 29-30 (1976-1977): 209-223.
- . »Hajdučka epizoda naseljavanja Puljštine (1671-1675). Prilog problematici organizirane kolonizacije mletačke Istre.« *Jadranski zbornik* 8 (1973): 105-160.
- . »Hrvatski etnički element u Koparskom primorju u doba Venecije (XVI-XVIII. stoljeće).«, u: *Hrvati u Sloveniji*. Zagreb: Institut za migracije i narodnosti, 1997: 29-43.
- . »I "travagli" di una convivenza difficile: "habitantii vecchi" e "habitantii novi" nell' Istria veneta dal XVI al XVIII secolo.«, u: *Popoli e culture in Istria: interazioni e scambi*. Trieste: Atti del Convegno di Muggia, 20-21 novembre 1987. Serie Quaderni V, Circolo di Cultura Istro-Veneta "Istria", 1989: 25-36.
- . »Istarski fragment itinerara mletačkih sindika 1554. godine.« *Vjesnik Historijskih arhiva u Rijeci i Pazinu* 17 (1972): 39-44.
- . »Istarski pabirci o kolonizaciji, etnocentризmu, integraciji i dezintegraciji (XVI-XVIII. st.).« *Gazophylacium - Časopis za znanost, umjetnost, gospodarstvo i politiku* 1/3-4 (1994): 195-202.
- . *Istra, Jadran, Sredozemlje. Identiteti i imaginariji*. Dubrovnik-Zagreb: Dubrovnik University Press i Durieux, 2003.
- . *Izazovi povijesnog zanata. Lokalna povijest i sveopći modeli*. Zagreb: Antibarbarus, 2002.
- . »Jedan prilog naseljavanju Istre u XVII stoljeću.« *Historijski zbornik* 19-20 (1966-1967): 467-483.
- . *Jedna zemlja, jedan rat. Istra 1615-1618*. Pula: Istarska naklada, 1986.
- . »L'Istria veneta nel Cinquecento e nel Seicento.« *Atti* 7 (1976-1977): 139-160.
- . »La guerra degli Uscocchi e la rovina dell'economia istriana.« *Atti* 5 (1974): 35-127.
- . »"Libercolo che descrive..." Vademecum di un rettore di Pola.« *Atti* 22 (1992): 237-254.
- . »Lienteria cronica" e "Febbre consuntiva" (La fame, il tifo petecchiale e la morte a Cittanova nel 1817).« *Atti* 19 (1988-1989): 181-195.
- . »Matične knjige - arhivsko vrelo o demografskim previranjima predindustrijske Europe.« *Vjesnik Državnog arhiva u Rijeci* 41-42 (2000): 315-352.
- . »Migracije i antagonističke grupe: Starosjedioci i doseljenici između sukoba i suživota (Odrednice istarskog "modela" od XVI. do XVIII. stoljeća).« *Jugoslavenski istorijski časopis* 23/3-4 (1988): 7-26.
- . *Mletačka Istra u XVI. i XVII. stoljeću. Knjiga prva. Kolonizacija: teme i problemi*. Pula: Istarska naklada, Biblioteka Misao, 1985; *Knjiga druga: društvene strukture, populacija i gospodarstvo*, 1986.
- . »Model "pobijedenih" ili historiografija kao "ancilla politicae", između prošlosti i perspektive (Etnički odnosi i kolonizacija u svjetlu historiografsko-publicističkoga razmatranja talijanskog i hrvatskog kulturnog kruga).« *Problemi sjevernog Jadrana* 4 (1982): 35-81.
- . »Neki podaci o pučanstvu Barbana i Barbanštine u daljoj prošlosti.«, u: *Barban i Barbanština*. Pula: Čakavski sabor, zavičajna knjiga 3, 1976: 129-138.
- . »Neki povijesni i statistički podaci o demografskim kretanjima u Istri u XVI i XVII stoljeću.« *Radovi Instituta za hrvatsku povijest* 11 (1978): 103-129.
- . »Opskrba u Novigradu u godini gladi, pje-gavca i smrti (1817).« *Radovi Zavoda za hrvatsku povijest* 23 (1990): 41-52.
- . »Osvrt na etničke i demografske prilike u Istri u XV. i XVI. stoljeću.« *Bulletin Razreda za likovne umjetnosti JAZU*, serija III, 1/1 (1977): 89-99.

———. »Pabirci o povijesti Medulina (Od srednjega vijeka do polovice XIX. stoljeća).« *Problemi sjevernoga Jadrana* 7 (2000): 39-88.

———. »Pogledi Carla Combija na povijest Istre i etnički sastav njezina pučanstva.« *Časopis za suvremenu povijest* 6/3 (1974): 25-37.

———. »Povijesni fragmenti o Lindaru (od srednjega vijeka do početka XIX. stoljeća).«, u: *Lindarski zbornik*. Pazin: Knjižnica Acta 2, Koordinacija istarskih ogranka Matice Hrvatske, 1996: 11-24.

———. »Povijest i etnologija u "novoj historiji".« *Naše teme* 32/6 (1988): 1572-1582.

———. »Prinos proučavanju etničke strukture i kolonizacije Mletačke Istre u XVI. i XVII. stoljeću.« *Susreti na dragom kamenu* (Zbornik radova posvećen akademiku Miji Mirkoviću), Pula, 4 (1972): 192-206.

———. »Provveditori sopra beni inculti. Un tentativo di insediamento di Bolognesi nella Polesana (1560-1567).« *Atti* 10 (1979-1980): 157-213.

———. »Pučanstvo Labina u Vlačičevo doba (s prilogama o labinskoj onomastici XVI. i XVII. stoljeća). Prema građi staroga kaptolskog arhiva u Labinu.« *Vjesnik Historijskih arhiva u Rijeci i Pazinu* 20 (1975-1976): 107-149.

———. »Un episodio della colonizzazione organizzata dell' Istria veneta: gli aiduchi a Pola e nel Polese.« *Atti* 11 (1980-1981): 295-359.

———. »Uskočki rat i slom istarskog gospodarstva.« *Jadranski zbornik* 9 (1975): 239-286.

———. »Valle d' Istria durante la dominazione veneziana con speciale riguardo alla struttura economica ed etnica del Castello e del suo territorio.« *Atti* 3 (1972): 57-207.

———. *Zlikovci i prognanici. Socijalno razbojništvo u Istri u XVII. i XVIII. stoljeću*. Pula: Istarska književna kolonija "Grozđ", 1989.

Bertoša, Slaven. »Doseljenici iz Rijeke, Trsata i Sušaka u puljskim matičnim knjigama od 1613. do 1815.« *Problemi sjevernoga Jadrana* 7 (2000): 121-142.

———. »Doseljenici s Kvamerskih otoka u puljskim matičnim knjigama krštenih tijekom XVII. stoljeća.« *Croatia Christiana Periodica* 24/45 (2000): 117-126.

———. »Etnička struktura Pule i njezinih sela u prvoj polovici XVII. stoljeća.« *Vjesnik Istarskog arhiva* 6-7 (2001): 253-296.

———. »Migracijsko povezivanje istočnog Sredozemlja i Pule prema puljskim matičnim knjigama (17.-19. stoljeće) (II. dio).« *Croatia Christiana Periodica* 26/51 (2003): 27-78.

———. »Nastanjenici i prolaznici iz Dubrovačke Republike, Boke kotorske i Mletačke Albanije u Puli (17.-19. stoljeće).« *Anali Zavoda za povijesne znanosti HAZU u Dubrovniku* 41 (2003): 157-174.

———. »Neki podaci o prošlosti Tinjanštine od XVII. do XIX. stoljeća s posebnim osvrtom na migracije prema Puli.« *Nova Istra - Časopis za književnost, kulturološke i društvene teme* 5/3-4 (2000): 189-195.

———. »Nezakonita djeca u puljskim matičnim knjigama krštenih od 1613. do 1678.« *Croatia Christiana Periodica* 22/42 (1998): 37-48.

———. »Puljske matične knjige kao izvor za povijest migracija: doseljenici iz središnje Hrvatske, Ugarske i slovenskih zemalja pod austrijskom vlašću (1613.-1817.).« *Povijesni prilozi* 19 (2000): 181-198.

———. »Puljske matične knjige kao izvor za poznavanje povijesti Buzeta i Bužeštine (1613.-1816.).« *Buzetski zbornik* 26 (2000): 195-212.

———. »Soldati, fuggiaschi e altri forestieri giunti a Pola da Emilia Romagna, Marche, Umbria e Abruzzi (1613-1817).« *Proposte e ricerche*, Ancona, 46 (2001): 188-216.

———. »Zapis o koleri u jednoj istarskoj župi godine 1855.« *Historijski zbornik* 41 (1988): 245-251.

———. *Život i smrt u Puli. Starosjedioci i doseljenici od XVII. do početka XIX. stoljeća*. Pazin: Skupština Udruga Matice hrvatske Istarske županije, 2002.

Bezić-Božanić, Nevenka. »Bratovština i bratimi Grohota godine 1561.« *Čakavska rič* 24/1-2 (1996): 111-124.

———. »Doprinos poznavanju stanovništva Podgore u 19. stoljeću.« *Čakavska rič* 20/2 (1992): 51-61.

———. »Doprinos poznavanju stanovništva Vrbanja od XV do XVIII stoljeća.« *Hvarski zbornik* 4 (1976): 227-257.

———. »Doseljenici u Splitu početkom 19. stoljeća i njihova prezimena.« *Čakavska rič* 16/1 (1988): 65-89.

———. »Izbor iz bibliografije Andre Jutronića.«, u: Andre Jutronić, *Bračke teme*. Split: Književni krug, 2002: 319-326.

- . »Iz prošlosti Podgore u XVIII stoljeću.« *Čakavska rič* 10/1-2 (1982): 35-50.
- . »Katastarska izmjera Supetra, Miraca i Sutivana na otoku Braču četrdesetih godina 19. stoljeća.« *Građa i prilozi za povijest Dalmacije* 17 (2001): 75-95.
- . *Majstori od IX do XIX stoljeća u Dalmaciji*. Split: Ministarstvo kulture Republike Hrvatske i Konzervatorski odjel Split, 1999.
- . »Nekoliko podataka o vezama življa Rogoznice i Primoštena s Trogirom, otokom Drvenikom, Vinišćem, Marinom i otokom Visom.«, u: *Povid. Primošten i Šibenik: Ogranak Matice hrvatske u Primoštenu i Županijski muzej u Šibeniku*, 1997: 247-251.
- . »Popis stanovnika otoka Hvara iz 1673. godine.« *Čakavska rič* 19/1 (1991): 29-43.
- . »Popis stanovništva Komiže u XVIII i početkom XIX stoljeća.« *Čakavska rič* 2/2 (1972): 65-111.
- . »Popisi i struktura stanovništva krajem XVIII. i početkom XIX. stoljeća u Visu.« *Zbornik za narodni život i običaje*, JAZU, 46 (1975): 475-504.
- . *Povijest stanovništva u Visu*. Split: Književni krug, 1988.
- . »Prilog poznavanju bratovština u Makarskoj 18. stoljeća.« *Makarsko primorje* 1 (1990): 103-114.
- . »Prilog poznavanju povaljskih prezime-
na.« *Čakavska rič* 24/1-2 (1996): 119-124.
- . »Prilog poznavanju stanovništva i prezimena u Supetru u 17. i 18. stoljeću.« *Čakavska rič* 17/2 (1989): 115-125.
- . »Prilog poznavanju trogirskog življa u prvoj polovici 14. stoljeća.« *Čakavska rič* 20/1 (1992): 77-89.
- . »Prilog proučavanju stanovništva otoka Visa krajem XVI i početkom XVII stoljeća.« *Čakavska rič* 4/2 (1974): 31-50.
- . »Selački antroponimi 18. stoljeća.« *Čakavska rič* 26/1-2 (1998): 45-54.
- . »Stanovnici Bogomolja i njihova prezimena u 18. i 19. stoljeću.« *Čakavska rič* 19/2 (1991): 71-81.
- . »Stanovništvo Gdinja u drugoj polovici 18. stoljeća.« *Čakavska rič* 15/2 (1987): 113-121.
- . *Stanovništvo Jelse*, Jelsa: HRO Jelsa, 1982.
- . *Stanovništvo Komiže*. Split: Logos, 1984.
- . »Stanovništvo Komiže u bratovštinama.« *Građa i prilozi za povijest Dalmacije* 9 (1977): 57-163.
- . »Stanovništvo Makarskog primorja između tridesetih i osamdesetih godina 19. stoljeća.«, u: *Mihovil Pavlinović u politici i književnosti*. Zagreb: Globus, Zavod za hrvatsku povijest Filozofskog fakulteta u Zagrebu i SIZ kulture općine Makarska, 1990: 415-447.
- . »Stanovništvo Sinja u Lovrićevo doba.« *Zbornik Cetinske krajine (Ivan Lovrić i njegovo doba)* 1 (1979): 125-154.
- . »Stanovništvo Trogira u vrijeme preporoda.« *Mogućnosti* 35/9-10 (1987): 819-851.
- . »Stanovništvo Vrboske do kraja 18. stoljeća.« *Čakavska rič* 22/2 (1994): 75-103.
- . »Stanje duša u Bosiljini od 1700. do 1726. godine.« *Građa i prilozi za povijest Dalmacije* 13 (1997): 145-155.
- . »Stivanska imena i prezimena 17. i 18. stoljeća.« *Ethnologica Dalmatica* 10 (2001): 29-48.
- . »Stivanski anagraf iz druge polovine 19. stoljeća.« *Čakavska rič* 21/2 (1993): 99-109.
- . »Struktura stanovništva Splita početkom 19. stoljeća.« *Kulturna baština* 14/19 (1989): 288-303.
- . »Supetrani u 18. stoljeću.« *Brački zbornik* 19 (1997): 63-117.
- . »Supetrani u 19. stoljeću.« *Brački zbornik* 20 (2001): 91-134.
- . »Trogirani u drugoj polovini 13. stoljeća.« *Čakavska rič* 18/1 (1990): 37-50.
- . »Veze stanovnika Kaštela i Trogira od 16. do 18. stoljeća.« *Kaštelanski zbornik* 2 (1989): 43-50.
- . »Živalj Bosiljine - Marine od godine 1583. do 1800.« *Čakavska rič* 23/1-2 (1995): 175-215.
- . »Župa Svetog Petra na Lučcu u 19. stoljeću.« *Kulturna baština* 16/21 (1991): 131-150.
- Bičanić, Rudolf. *Doba manufakture u Hrvatskoj u Slavoniji (1750-1860)*. Zagreb: JAZU, Hrvatska ekonomika na prijelazu iz feudalizma u kapitalizam, knj. 1, 1951.

- . *Ekonomska podloga hrvatskoga pitanja*. II izdanje. Zagreb: izdavač Dr Vladko Maček, 1938.
- . »Ekonomski faktor u porastu stanovništva.« *Liječnički vjesnik* 62/11 (1940): 585-588.
- . *Kako živi narod. Život u pasivnim krajevima*. Zagreb, 1936.
- Biraben, J. N. »Essai sur l'évolution du nombre des hommes.« *Population* 34/1-2 (1979).
- Birin, Ante. »Pravni položaj stranaca u statutima dalmatinskih komuna.« *Zbornik Odsjeka za povijesne znanosti Zavoda za povijesne i društvene znanosti HAZU* 20 (2002): 59-94.
- Biškup, Zvonimir. »Transformacija gradske jezgre Bjelovara od njegova utemeljenja do danas.« *Hrvatski geografski glasnik* 64 (2002): 55-72.
- Bjelovučić, Nikola Zvonimir. *Poluostrvo Rat (Pelješac)*. Beograd: SKA, Naselja i poreklo stanovništva, knj. 11, 1922.
- . *Povijesne crtice o Janjini*, Split: 1922.
- . *Povijest poluotoka Rata (Pelješca)*. Split: 1921.
- Blagojević, Miloš. »L'agricultura nell'economia ragusea del Medioevo.«, u: Antonio Di Vittorio (ur.), *Ragusa e il Medirreano: Ruolo e funzioni di una Repubblica marinara tra medioevo ed età moderna*. Bari: Cacucci editore, 1990: 36-37.
- Blagonić, Sandi. »Umnažanje granica: istarski slučaj.«, u: Emil Heršak (pr.), *Etničnost i povijest*. Zagreb: Institut za migracije i narodnosti, Naklada Jesenski i Turk, Hrvatsko sociološko društvo, 1999: 141-147.
- Blanc André. *Zapadna Hrvatska. Studija iz humane geografije*. Zagreb: Prosvjeta, 2003.
- . *La Croatie occidentale. Étude de géographie humaine*. Paris: Institut d'études slaves de l'Université de Paris, 1957.
- Blažeković, Stjepan. *Bjelovar*. Bjelovar: SIZ kulture Bjelovar, 1985.
- Blažević, Jasna (prir.). *Bibliografija radova Instituta za migracije i narodnosti Sveučilišta u Zagrebu 1980-1990*. Zagreb: Institut za migracije i narodnosti Sveučilišta u Zagrebu, 1990.
- Boeckh Katrin. »Židovska vjerska općina u Zagrebu do 1941. godine.« *Časopis za suvremenu povijest* 27/1 (1995): 33-53.
- Bogdanić, Ivo. »Prirodno kretanje stanovništva otoka Hvara od 1955. do 1970. godine.« *Hvarski zbornik* 2 (1974): 299-312.
- . »Stanovništvo otoka Hvara.« *Hvarski zbornik* 1 (1973): 183-203.
- Bogić, Grga. *Prilozi za istoriju i geografiju gladi na teritoriji Jugoslavije od XII. veka do danas*. Beograd: Biblioteka Centralnog higijenskog zavoda, sv. 43, 1939.
- Bogišić, Baltazar. *Zbornik sadašnjih pravnih običaja u Južnih Slavena*, I. Zagreb: JAZU, 1874.
- Bognar, Andrija. »Razvoj etničke strukture Baranje.«, u: *Političko-geografska i demografska pitanja Hrvatske*. Zagreb: Savez geografskih društava Hrvatske, 1991: 293-315.
- Bogosavljević, Srđan. »Drugi svetski rat - žrtve Jugoslavija.«, u: *Dijalog povjesničara-istoričara*, 4. Zagreb: Zaklada Friedrich-Naumann, 2001: 487-507.
- Bogović, Mile. »Izgubljene matične knjige u biskupijama Senjskoj i Modruškoj ili Krbavskoj do 1946. godine.« *Vjesnik Državnog arhiva u Rijeci* 41-42 (2000): 411-433.
- . *Katolička Crkva i pravoslavlje u Dalmaciji za mletačke vladavine*. Zagreb: Kršćanska sadašnjost i Školska knjiga, 1993.
- Bolonić, Mihovil. »Kužne bolesti u prošlosti o. Krka (s posebnim osvrtom na koleru 1855. godine).« *Krčki zbornik* 19/13 (1989): 79-132.
- . »Veze grada Senja i otoka Krka.« *Senjski zbornik* 9 (1981-1982): 149-162.
- Bonačić-Dorić, Luka. *Historia de los Yugoslavos en Magallanes su vida y sucultura*. Punta Arenas: I (1941), II (1943), III (1946).
- Bonazzoli Viviana i Oreste Delucca. »Slavi e albanesi nella Romagna malatestiana: primi esiti di ricerche d'archivio a Cesena, Rimini, Forli.«, u: Sergio Anselmi (ur.), *Italia felix. Migrazioni slave e albanesi in Occidente Romagna, Marche, Abruzzi secoli XIV-XVI*. Ancona: Ada Antonietti, 1988: 213-231.
- Bonifačić-Rožin, Nikola. »Puntarska predaja i puntarske glagoljske matice.« *Zbornik za narodni život i običaje*, JAZU, 37 (1953): 145-204.
- Borković, Radmila. »The Needs of Elderly Yugoslavs in the Melbourne Metropolitan Area.« *Migracijske teme* 6/1 (1990): 19-44.

- Boros Gyevi, László. »Naša sela u srednjem vijeku i doseljavanje podravskih Hrvata.«, u: *Podravski Hrvati, I*. Budimpešta: Tankönyvkiadó, 1988: 41-119.
- Bösendorfer, Josip. »Kolonija Čiprovčana u Osijeku.« *Narodna starina* 29 (1934): 213-221.
- . »Muslimani u oslobođenom Osijeku.« *Osječki zbornik* 2-3 (1948): 250-251.
- . »Pravoslavni element kao sekundarni faktor u oblikovanju građanskog staleža u Osijeku.« *Osječki zbornik* 2-3 (1948): 48-133.
- Bozanić, Antun. *Iseljenici cresko-lošinjskog otočja u New Yorku i okolici*. Cres-Mali Lošinj-New York: Grad Cres, Grad Mali Lošinj i Katedra Čakavskog sabora Cres-Lošinj, Otočki ljetopis Cres-Lošinj, 10, 1997.
- Božičević, Juraj. »Šušhevo Selo i Čakovac. Narodni život i običaji.« *Zbornik za narodni život i običaje*, JAZU, 5/2 (1900): 161-200.
- . »Narodni život u Šušhevu selu i Čakovcu.« *Zbornik za narodni život i običaje*, JAZU, 11/1 (1906): 80-107; (Svršetak.), 11/2 (1906): 201-217.
- . »Običaji u Šušhevu selu i Čakovcu.« *Zbornik za narodni život i običaje*, JAZU, 15/2 (1910): 204-254.
- Božičević, Srećko. »Potresi u Senju.« *Senjski zbornik* 3 (1967-1968): 256-261.
- Božić-Bužančić, Danica. »Anagraf područja Splita s otocima i distrikta Klisa iz 1802. godine.« *Adrias Zavoda za znanstveni i umjetnički rad JAZU u Splitu* 1 (1987): 87-103.
- . »Dvije anagrafske tabele za područje Dalmacije iz druge polovice 18. stoljeća.« *Arhivski vjesnik* 11-12 (1968-1969): 43-53.
- . »Glad, prosjaci, epidemije, higijenske i zdravstvene prilike u Dalmaciji krajem 18. i početkom 19. stoljeća.« *Radovi Zavoda za hrvatsku povijest Filozofskog fakulteta Sveučilišta u Zagrebu* 29 (1996): 138-162.
- . »Inventar zbirke matičnih knjiga u Historijskom arhivu u Splitu.« *Izdanje Historijskog arhiva u Splitu* 7 (1969): 435-464.
- . »Prilog poznavanju građana i pučana u Splitu početkom XVI stoljeća.« *Arhivski vjesnik* 16 (1973): 159-176.
- . »Prilog poznavanju stanovništva i antroponima mučko-lečevičke zagore.« *Čakavska rič* 16/2 (1988): 35-70.
- . »Prilog poznavanju stanovništva Splita u XVIII stoljeću.« *Građa i prilozi za povijest Dalmacije* 8 (1974): 155-232.
- . *Privatni i društveni život Splita u osamnaestom stoljeću*. Zagreb: Školska knjiga, 1982.
- . »Splitska predgrađa i polja XVIII. stoljeća u usporedbi s katastarskim podacima prve polovice XIX. stoljeća.«, u: *Blago Hrvatske iz Arhiva mapa za Istru i Dalmaciju*. Split: Historijski arhiv Split, 1992: 39-61.
- Božić-Bužančić, Danica i Nataša Bajić-Žarko. »Matične knjige iz župskih ureda na području srednje Dalmacije.« *Građa i prilozi za povijest Dalmacije* 11 (1990): 275-286.
- Bratulić, Vjekoslav. »Izbor dokumenata o etničkom sastavu i političkim prilikama Istre.« *Vjesnik Državnog arhiva u Rijeci* 4 (1957): 229-408.
- . »O vremenskom kontinuitetu naseljenosti Slavena u srednjoj Istri. Neki prilozi i tumačenja.« *Jadranski zbornik* 1 (1956): 99-118.
- . »Popis stanovništva "Primorskog gubernija" u "Kraljevini Iliriji" iz 1818. godine.« *Jadranski zbornik* 10 (1976-1978): 309-351.
- . *Rovinjsko selo: Monografija jednog istarskog sela*. Zagreb: Jadranski institut JAZU, Jadranske monografije, knjiga 2, 1959.
- Brdarić, Zvonimir. »Židovi u Našicama.«, u: *Dva stoljeća povijesti i kulture Židova u Zagrebu i Hrvatskoj*. Zagreb: Židovska općina Zagreb, 1998: 406-424.
- Brezinščak Bagola, Božidar. »Hrvati u slovenskim općinama Rogatec, Rogaška Slatina i Podčetrtek.«, u: *Hrvati u Sloveniji*. Zagreb: Institut za migracije i narodnosti, 1997: 207-214.
- Breznik, Dušan. »Demografska analiza malih područja.« *Statistička revija* 24 (1974): 467-474.
- Brlošić, Stjepan. »Kućne zadruge i njihove diobe u đakovačkim selcima u 19. stoljeću.« *Osječki zbornik* 21 (1991): 261-283.
- Brozović, Leander. »Popis žitelja Slob. i kralj. grada Koprivnice godine 1783.« *Zbornik Muzeja grada Koprivnice* 3 (1946).

Buczynski, Alexander. *Gradovi Vojne krajine*. Zagreb: Hrvatski institut za povijest, 1997.

———. »Kolonizacija njemačkih obrtnika i trgovaca u vojne komunitete hrvatske krajine.«, u: *Nijemci u Hrvatskoj jučer i danas*, Zbornik. Zagreb, 1994: 25-42.

———. »Obveze i povlastice krajiških časnika.« *Povijesni prilozi Instituta za suvremenu povijest* 11 (1992): 61-110.

Budak, Neven (ur.). *Etnogeneza Hrvata*. Zagreb: Nakladni zavod Matice hrvatske i Zavod za hrvatsku povijest Filozofskog fakulteta Sveučilišta u Zagrebu, 1995.

———. *Gradovi Varaždinske županije u srednjem vijeku (Urbanizacija Varaždinske županije do kraja 16. stoljeća)*. Zagreb-Koprivnica: Nakladna kuća Dr Feletar, 1994.

———. »Križevci u srednjem vijeku.« *Historijski zbornik* 45 (1992): 169-178.

———. »Oslobađanje serva i ancila i napuštanje upotrebe njihove radne snage na istočnom Jadranu.« *Historijski zbornik* 38 (1985): 115-130.

———. »Pravni položaj serva i famula u komunalnim društvima.« *Radovi Instituta za hrvatsku povijest* 19 (1986): 51-67.

———. »Pregled literature i objavljenih izvora o problemu serva i famula u srednjovjekovnim društvima na istočnom Jadranu.« *Radovi Instituta za hrvatsku povijest* 17 (1984): 5-33.

———. *Prva stoljeća Hrvatske*. Zagreb, 1994.

———. »Servi i famuli - primjer isključivanja i marginalizacije u našim komunalnim društvima.« *Radovi Instituta za hrvatsku povijest* 18 (1985): 249-255.

———. »Struktura i uloga obitelji serva i famula u komunalnim društvima na istočnom Jadranu.« *Staro-hrvatska prosvjeta*, Serija III 14 (1984): 347-359.

———. »Trgovina radnom snagom na istočnom Jadranu - razvoj i značaj.« *Historijski zbornik* 37 (1984): 105-138.

———. »Tumačenja podrijetla i najstarije povijesti Hrvata u djelima srednjovjekovnih pisaca.«, u: Neven Budak (ur.), *Etnogeneza Hrvata*. Zagreb: Nakladni zavod Matice hrvatske i Zavod za hrvatsku povijest Filozofskog fakulteta Sveučilišta u Zagrebu, 1995: 73-78.

Budicin, Marino. »Alcune linee e fattori di sviluppo demografico di Orsera nei secoli XVI-XVIII.« *Atti* 18 (1987-1988): 93-120.

———. »L'andamento della popolazione a Cittanova nei secoli XVI-XVIII.« *Atti* 19 (1988-1989): 75-106.

———. »Lo sviluppo dell'abitato di Rovigno oltre il canale sulla terraferma (secoli XVII e XVIII).« *Atti* 22 (1992): 107-145.

Buklijaš, Tatjana. »Bolest i stigma: tragom lepre u našim krajevima.« *Hrvatska revija* 1/2 (2001): 108-110.

———. »Kolera: "nova" bolest u doba revolucija.« *Hrvatska revija* 3/1 (2003): 90-93.

———. »Kuga: nastajanje identiteta bolesti.« *Hrvatska revija* 2/2 (2002): 90-94.

Buklijaš Tatjana i Nenad Vekarić. »Mortalitet u Cavtatu (1825.-1918.).« *Anali Zavoda za povijesne znanosti HAZU u Dubrovniku* 36 (1998): 303-420.

Busuladžić, Adnan. »Pojava grčkokatoličkog stanovništva u Bosni i Hercegovini.« *Časopis za suvremenu povijest* 35/1 (2003): 173-188.

Bušić-Jelić, Karlo. »Sjećanja na epidemiju influence u Županji godine 1918.« *Županijski zbornik* 4 (1973): 124-128.

Buturac, Josip. »Kretanje stanovništva u selu Djeđina Rijeka kod Slav. Požege (tokom stoljeća).« *Acta historico-oeconomica Iugoslaviae* 16 (1989): 45-78.

———. »Lovrečina - Grad i varoš 1223-1983.« *Zbornik za narodni život i običaje*, JAZU, 49 (1983): 119-139.

———. »Naseljavanje grada Požege 1691-1900.« *Požeški zbornik*, Slavonska Požega, 2 (1966): 102-108.

———. »O naseljavanju požeške okolice.« *Požeški zbornik*, Slavonska Požega, 4 (1974): 69-81.

———. »Prastanovnici u Požeškoj okolici.« *Požeški zbornik*, Slavonska Požega, 1 (1962): 283-291.

———. »Sisačka gospoštija u prvoj polovici XIX stoljeća.« *Arhivski vjesnik* 3 (1960): 289-350.

———. »Stanovništvo Požege i okolice 1700-1950.« *Zbornik za narodni život i običaje*, JAZU, 43 (1967): 205-594.

———. »Zajednički život Hrvata i Čeha u selima Požeške kotline 1900-1940.« *Zbornik za narodni život i običaje*, JAZU, 45 (1971): 195-205.

- Buzolić, Stjepan. »Zadarski Arbanasi i Prabiskup Zmajević.« *Narodni koledar* 6 (1868): 76-84.
- Buzov, Snježana. »Vlaško pitanje i osmanlijski izvori.« *Povijesni prilozi Instituta za suvremenu povijest* 11 (1992): 39-60.
- Cadastre national de l'Istrie*. Sušak: Edition de l'Institut adriatique, 1946.
- Carrara, Francesco. *La Dalmazia*. Zara: Fratelli Battara tipografi editori, 1846.
- Carter, F. W. »Settlement and Population during Venetian Rule, (1420-1797): Hvar Island, Croatia.« *The Journal of European Economic History* 23/1 (1994): 7-47.
- Centralna naselja i gradovi SR Hrvatske, geografska analiza*. Zagreb: Školska knjiga, 1976.
- Cervani, Giulio i Ettore de Franceschi. »Fattori di spopolamento nell'Istria veneta nei secoli XVI e XVII.« *Atti* 4 (1973): 7-118.
- Cetinić, Marcos. »Naše iseljeničtvo u republici Urugvaj.« *Iseljenički kalendar*, Matica iseljenika Hrvatske, 1955.
- Chaunu, Pierre. *Civilizacija klasične Evrope*. Beograd, 1977.
- Chaventré, A. »Methodology for the Comparative Study of Isolates. The Case of Three Malian Isolates.« *Collegium Antropologicum* 4/2 (1980): 111-137.
- Chloupek, Drago. *Mortalitet i natalitet u Varaždinu od XVIII. vijeka do danas* (separat). Beograd: Biblioteka Centralnog higijenskog zavoda, 1941.
- Chudy, Božena. »Baška: prilog poznavanju depopulacijskih otočkih naselja.« *Geografski glasnik* 22 (1960): 79-93.
- Cicanese, Giuseppe. »Što učiniti?«, u: *Tjedan molbiških Hrvata*. Zagreb: Hrvatska matica iseljenika, 1996: 41-49.
- Clark, Colin. *Population Growth and Land Use*. London, 1967.
- Colummi, Cristiana, Liliana Ferrari, Gianna Nasisi i Germano Trani. *Storia di un esodo. Istria 1945-1956*. Trieste: Istituto regionale per la storia del movimento di liberazione nel Friuli-Venezia Giulia, 1980.
- Crkvenčić, Ivan. »Emigration of Italians and Germans from Croatia during and immediately after the Second World War.« *Društvena istraživanja* 9/45 (2000): 19-39.
- . »Kretanje broja Hrvata u SR Srbiji i Srba u R Hrvatskoj.«, u: *Političko-geografska i demografska pitanja Hrvatske*. Zagreb: Savez geografskih društava Hrvatske, 1991: 107-119.
- . »Kretanje broja stanovnika Žumberačke gore kao odraz ekonomsko-geografskih prilika.« *Geografski glasnik* 21 (1959): 35-65.
- . »Sjeverna Dalmacija - "Hrvatski most" (Kninsko-drmiški kraj).«, u: *Političko-geografska i demografska pitanja Hrvatske*. Zagreb: Savez geografskih društava Hrvatske, 1991: 187-215.
- . »Žumberačka Gora - Transformation from a Refuge to an Exodus Zone.« *Migracijske i etničke teme* 18/4 (2002): 289-306.
- Crkvenčić, Ivan i Dragutin Feletar. »Neka obilježja suvremenih demografskih kretanja u općini Virovitica.«, u: *Virovitički zbornik 1234-1984*. Virovitica: JAZU, 1986: 633-647.
- Crkvenčić, Ivan, Dragutin Feletar, Vladimir Kolesarić, Adolf Malić i Branko Špehar. »Geografske osnove suvremenog razvoja općine Novska.« *Sociologija sela* 25/95-98 (1987): 73-95.
- Crkvenčić, Ivan, Dragutin Feletar, Adolf Malić, Miljenko Počkal i Josip Ridanović. »Geografske osnove razvojnih procesa naselja Mundanije na otoku Rabu.« *Geografski glasnik* 48 (1986): 57-72.
- . »Geografske osnove suvremenih promjena zapadnog dijela otoka Korčule.« *Geografski glasnik* 46 (1984): 81-108.
- Crkvenčić, Ivan, Stjepan Đeri, Dragutin Feletar, Adolf Malić, Zdenka Mikulčić-Drakulić, Miljenko Počkal, Josip Ridanović i Milan Sivački. »Geografski aspekti društveno-ekonomske transformacije općine Virovitica.« *Geografski glasnik* 47 (1985): 9-46.
- Crnić, Štefanija. »Mrkopaljski kraj.« *Geografski glasnik* 24 (1962): 67-81.
- Crnić-Martinović, M., K. Vujaklija-Stipanović, S. Ristić, M. Fucač, M. Kapović, M. Weiner i J. Sepičić. »HLA Class I and Class II Polymorphism in the Population of Rijeka, Croatia.« *Collegium Antropologicum* 26/1 (2002): 69-75.
- Crnić-Pejović, Marija. »Jedno naselje hercegovačke opštine u XVIII vijeku. Mojdež po dokumentima arhiva Herceg-Novoga.« *Boka* 10 (1978): 33-79.

- Crnković, Nikola. »Izvori i legende o naseljenju Lošinja.« *Vjesnik Historijskih arhiva u Rijeci i Pazinu* 29 (1987): 163-214.
- Cvijić, Jovan. *Metanastazička kretanja, njihovi uzroci i posljedice*. Beograd: SKA, Naselja i poreklo stanovništva, knj. 12, 1922.
- Cviko, Fazileta. »O Požegi u XVI. stoljeću na osnovi osmanskih katastarskih popisa.«, u: *Peti Znanstveni sabor Slavonije i Baranje: zbornik radova, Vinkovci, 22. i 23. listopada 1987. sv. 1*. Osijek: Zavod za znanstveni rad JAZU u Osijeku, 1991: 88-100.
- Cviko-Hafizović, Fazileta. »Grad Požega kao sjedište Požeškog sandžaka - urbani i privredni razvoj u 16. stoljeću.« *Povijesni prilozi Instituta za suvremenu povijest* 13 (1994): 27-76.
- Cvitanović, Vladislav. »Glagoljska madrikula Svetog Mihovila u Vrsima (kod Nina).« *Radovi Instituta JAZU u Zadru* 19 (1972): 187-243.
- . »Matice u Dalmaciji iz XVI. stoljeća.« *Radovi Instituta JAZU u Zadru* 2 (1955): 79-86.
- . »Otoci Iž i Premuda.« *Radovi Instituta JAZU u Zadru* 1 (1954): 69-108.
- . »Popis glagoljskih kodeksa u Zadarskoj nadbiskupiji.« *Starine JAZU* 42 (1949): 349-370; 43 (1951): 259-270; 47 (1957): 197-221.
- . »Prilog poznavanju kulturne povijesti na Zadarskom području (glagoljica).« *Radovi Instituta JAZU u Zadru* 10 (1963): 309-345.
- . »Prilog proučavanju pomorstva otoka Silbe i Premude.« *Radovi Instituta JAZU u Zadru* 9 (1962): 447-474.
- Cvjetković, Božo. *Dubrovačka diplomacija*, I. Dubrovnik, 1923.
- Czoernig, Carl. *Etnographie der öesterreichischen Monarchie*, I-III. Mit einer ethnographischen Karte in vier Blättern, hg. durch die k.k. Direktion der administrativen Statistik. Wien, 1857.
- Čačić-Kumpes, Jadranka i Ivica Nejašmić. »Promjene etničke strukture Petrinje: demografski i sociološki aspekti.« *Migracijske teme* 7/2 (1991): 127-148.
- Čapo, Jasna. »Jedno povijesno-etnološko tumačenje kućanstava, na primjeru vlastelinstva Cernik od 1760. do 1850. godine.« *Narodna umjetnost* 28 (1991): 329-348.
- . »Pogled etnologa na proučavanje kvantitativne građe o kućanstvima.« *Narodna umjetnost* 27 (1990): 59-71.
- . »Sezonske varijacije demografskih pokazatelja u sjevernoj Hrvatskoj u 18. i 19. stoljeću.«, u: *Zbornik Slavonija, Srijem, Baranja i Bačka*. Zagreb: Matica hrvatska, 1993: 121-142.
- . »Sezonske varijacije vjenčanih u sjevernoj Hrvatskoj.« *Etnološka tribina* 12 (1989): 5-20.
- . »Socio-Historical Analysis of a Croatian Village« *Narodna umjetnost* 25/2 (1988): 221-244.
- . *Vlastelinstvo Cernik*. Zagreb: Institut za etnologiju i folkloristiku, 1991.
- Čapo-Žmegač, Jasna. »Etnologija i/ili (socio) kulturna antropologija.« *Studia ethnologica Croatica* 5 (1993): 11-25.
- . »Konstrukcija modela obitelji u Europi i povijest obitelji u Hrvatskoj.« *Narodna umjetnost* 33/2 (1996): 179-196.
- . »New evidence and old theories: multiple family households in northern Croatia.« *Continuity and Change* 11/3 (1996): 375-398.
- . »Pogled izvana: Hrvatska i model "balkanske obitelji".« *Otium* 4/1-2 (1996): 103-113.
- . *Srijemski Hrvati*. Zagreb: Durieux, 2001.
- Čebotarev, Andrej. »Izvori za proučavanje podrijetla njemačkih obitelji u Hrvatskoj.« *Godišnjak Njemačke narodnosne zajednice/VDG Jahrbuch* (1996): 97-105.
- . »Martolozi kao trgovci robljem od 15. do 18. st.«, u: *Hereditas rerum croaticarum ad honorem Mirko Valentić*. Zagreb: Hrvatski institut za povijest, 2003: 75-84.
- Čermelić, Milana. »Nastojanja da se bačkim Bunjevcima ospori pripadnost hrvatskom narodu.« *Studia ethnologica Croatica* 6 (1994): 85-103.
- . »Zadružne obitelji roda Blažević-Marinkić u nekoliko generacija (od sredine 19. stoljeća do 1946. godine). Tavankut, Bačka.«, u: *Seljačke obiteljske zadruge, 2. Izvorna građa za 19. i 20. stoljeće*. Zagreb: Etnološki zavod Filozofskog fakulteta Sveučilišta u Zagrebu, 1992: 105-121.
- Česi. »Povijest doseljavanja.« *Enciklopedija Jugoslavije* 3 (1984): 263-264.

Češi a Jihoslované v minulosti. Od nejstarších dob do roku 1918. Praha: Československé akademie věd, 1975.

Čičak-Chand, Ružica. »Hrvatske etničke župe u Kanadi: značaj i djelovanje.« *Migracijske teme* 9/2 (1993): 117-139.

———. »Islam i Muslimani u Hrvatskoj: skica stvaranja muslimanskog/bošnjačkog sociokulturnog prostora.« *Migracijske teme* 15/4 (1999): 451-464.

———. »Naznake o nekim etničkim manjinama u Kanadi.« *Migracijske teme* 7/1 (1991): 1-12.

Čizmić, Ivan. »Doseljavanje, struktura i položaj naših iseljenika u prekomorskim zemljama.« *Teme o iseljeništvu* 5 (1976): 1-146.

———. *Hrvati u životu Sjedinjenih Američkih Država. Doprinos ekonomskom, kulturnom i političkom životu*. Zagreb: Globus i Institut za hrvatsku povijest, 1982.

———. »Iseljavanje gradišćanskih Hrvata u SAD.«, u: *Gradišćanski Hrvati 1533-1983*. Zagreb: Društvo za suradnju s gradišćanskim Hrvatima i drugim hrvatskim narodnim manjinama u susjednim zemljama i Centar za istraživanje migracija i narodnosti, 1984: 17-23.

———. »Iseljavanje s područja Duge Rese.«, u: *Duga Resa. Radovi iz dalje prošlosti, NOB-e i socijalističke izgradnje*. Karlovac, Historijski arhiv u Karlovcu, Zbornik 15, 1986: 235-241.

———. *Iz Dalmacije u Novi Zeland*. Zagreb: Globus i Matica iseljenika Hrvatske, 1981.

———. »O iseljavanju iz Hrvatske u razdoblju 1880-1914.« *Historijski zbornik* 27-28 (1974-1975): 27-47.

———. *Povijest Hrvatske bratske zajednice 1894-1994*. Zagreb: Golden Marketing, 1994.

———. »Prve veze iseljenika iz Hrvatske s Amerikom.« *Migracijske teme* 1/2 (1985): 97-105.

Čizmić, Ivan i Nada Hranilović. *Povijest hrvatske naseobine u Clevelandu, Ohio (1880-1930)*. Zagreb: Institut za migracije i narodnosti, 1990.

Čolak, Nikola. »Povijest Janjeva u okviru ekonomske i kulturne funkcije Dubrovnika na Balkanu u srednjem i novom vijeku.«, u: *Janjevo. Zbornik radova znanstvenog skupa "Janjevo u okviru ekonomske i kulturne funkcije Dubrovnika na Balkanu" održanog 2. prosinca 1994. u Zagrebu*. Zagreb: Udruga "Janjevo", 1999: 11-53.

Čolak, Nikola i Ive Mažuran. *Janjevo. Sedam stoljeća opstojnosti Hrvata na Kosovu*. Zagreb: Udruga "Janjevo", 2000.

Čolić, S. »Anthropology and History: The Revaluation of History in Anthropological Research.« *Collegium Antropologicum* 23/2 (1999): 511-519.

Čoralić, Lovorka. »Bračka kolonija u Mlecima u prošlosti.« *Hrvatska obzorja* 5/2 (1997): 339-356.

———. »Doseljenici iz Požege u Veneciji u XV. i XVI. stoljeću.« *Osječki zbornik* 21 (1991): 87-98.

———. »Dubrovčani u Veneciji od XIII. do XVIII. stoljeća.« *Anali Zavoda za povijesne znanosti HAZU u Dubrovniku* 32 (1994): 15-64.

———. »Hrvati na mletačkoj terrafermi (15.-16. st.).«, u: *Zbornik Mirjane Gross*. Zagreb: Zavod za hrvatsku povijest Filozofskog fakulteta Sveučilišta u Zagrebu, 1999, 65-74.

———. »Hrvati na mletačkom otoku Giudecca (XV.-XVII. st.).« *Historijski zbornik* 50 (1997): 59-66.

———. »Hrvati na mletačkom otoku Muranu (XIV.-XVII. st.).« *Radovi ZHP* 30 (1997): 29-41.

———. »Hrvati u Chioggi od 15. do 18. stoljeća.« *Radovi ZHP* 28 (1995): 71-83.

———. »Hrvati u mletačkim katastrima (XVII.-XVIII. st.).« *Radovi Zavoda za povijesne znanosti HAZU u Zadru* 44 (2002): 109-164.

———. »Hrvatska bratovština u južnoj Engleskoj (XV.-XVI. st.).« *Marulić* 31/1 (1998): 53-59.

———. »Hrvatski iseljenici sa srednjodalmatinskog područja u Chioggi (XV.-XVIII. st.).« *Mogućnosti* 43/1-3 (1996): 114-121.

———. »Hvarani u Mlecima (XV.-XVIII. st.).« *Rasprave iz hrvatske kulturne prošlosti*, Odsjek za povijesne znanosti HAZU, 2 (2002): 211-282.

———. »Iseljavanja sa splitskoga i kliškoga područja na zapadnojadransku obalu u doba mletačko-turskih ratova.« *Mogućnosti* 47/4-6 (2000): 92-104.

———. »Iseljavanja sa senjsko-modruškog područja na zapadnojadransku obalu (XV. do XVII. st.).«, u: *Krbavska bitka i njezine posljedice*. Zagreb: ur. Dragutin Pavličević, Hrvatska matica iseljenika, biblioteka: Znanstveni skupovi, sv. 3, 1997: 191-202.

- . »Iseljavanje stanovnika Modruša i njihov život u Veneciji u 15. i u prvoj polovici 16. stoljeća.« *Senjski zbornik*, Senj, 21 (1994): 79-100.
- . »Istrani u Mlecima (XV.-XVIII. st.).« *Vjesnik Istarskog arhiva* 4-5 (1998): 15-30.
- . »Korčulani u Mlecima (XV.-XVIII. st.), I. dio.« *Godišnjak grada Korčule* 1 (1996): 56-72.
- . »Korčulani u Mlecima (XV. do XVIII. st.), II dio.« *Godišnjak grada Korčule* 2 (1997): 48-63.
- . »Migracije iz neretvanskog kraja u Mletke (XV.-XVI. st.).« *Dubrovnik* 9/4 (1998): 81-89.
- . »Na drugoj obali Jadrana: migracije iz Slavonije u Mletke od XV. do XVII. stoljeća (primjer Požege).« *Migracijske i etničke teme* 19/1 (2003): 97-110.
- . »Nazočnost, djelovanje i život doseljenika s otoka Cresa, Krka i Lošinja u Mlecima (XV.-XVII. st.).«, u: *Narodni život i običaji otoka Krka*, II, Krk: Krčki zbornik, sv. 33, 1995: 373-396.
- . »Neretvani u Veneciji tijekom XV. i XVI. stoljeća.« *Hrvatski neretvanski zbornik*, Metković, 1 (1993): 159-167.
- . »Omšani i Makarani u Mlecima od XVI. do XVIII. stoljeća.« *Kačić* 30-31 (1998-1999): 509-534.
- . »Pažani i Rabljani u Mlecima od 14. do 18. stoljeća.« *Vjesnik Državnog arhiva u Rijeci* 40 (1998): 3-52.
- . »Poljičani u Veneciji u razdoblju od XV. do XVII. stoljeća.« *Kačić* 29 (1997): 107-119.
- . »Prilog poznavanju nazočnosti i djelovanja doseljenika sa Elafitskih otoka u Veneciji od XV. do XVIII. stoljeća.« *Dubrovački horizonti* 34 (1994): 30-39.
- . »Prilog proučavanju demografskog razvoja Dalmacije i Zadra tridesetih i četrdesetih godina XIX stoljeća.« *Radovi zavoda za hrvatsku povijest* 23 (1990): 81-120.
- . »Prisutnost doseljenika sa istočnojadranske obale u Veneciji od XIII. do XVIII. stoljeća.« *Radovi Zavoda za hrvatsku povijest* 26 (1993): 39-78.
- . »Senjani u Veneciji od 15. do 18. stoljeća.« *Senjski zbornik*, Senj, 20 (1993): 79-102.
- . »Splićani i hrvatska Bratovština sv. Jurja i Tripuna u Mlecima.« *Mogućnosti* 42/10-12 (1995): 124-131.
- . »Splićani u Veneciji od XIV. do XVIII. stoljeća.«, u: *Božić-Bužančić zbornik*. Split: Građa i prilozi za povijest Dalmacije, sv. 12, Izdanje Povijesnog arhiva u Splitu, 1996: 109-156.
- . »Spomen Dubrovčana u Chioggi (XV.-XVI. st.).« *Anali Zavoda za povijesne znanosti HAZU u Dubrovniku* 35 (1997): 11-18.
- . »Stanovnici poluotoka Pelješca u Veneciji u XV i XVI stoljeću.« *Dubrovački horizonti* 33 (1993): 111-120.
- . *Šibenčani u Mlecima*. Šibenik: Gradska knjižnica "Juraj Šižgorić", 2003.
- . »The Ragusans in Venice from the Thirteenth to the Eighteenth Century.« *Dubrovnik Annals* 3 (1999): 13-40.
- . »Tragom grobnice hrvatske bratovštine u North Stonehamu kraj Southamptona u Engleskoj.« *Croatica Christiana Periodica* 21/40 (1997): 27-38.
- . »Tragovima riječkih iseljenika u Mlecima (XV.-XVII. st.).« *Vjesnik Državnog arhiva u Rijeci* 41-42 (2000): 97-113.
- . »Trogirani u Veneciji od XIV. do XVIII. stoljeća.« *Vartal*, Trogir, (1994): 51-90.
- . *U gradu Svetoga Marka: Povijest hrvatske zajednice u Mlecima*. Zagreb: Golden marketing, 2001.
- . »Viška iseljenička kolonija u Mlecima (XV.-XVI. st.).« *Hrvatski iseljenički zbornik* (1997): 329-339.
- . »Zadrani u Veneciji od XIV.-XVIII. stoljeća.« *Radovi Zavoda za povijesne znanosti HAZU u Zadru* 35 (1993): 63-119.
- . »Zadarski iseljenici u Veneciji i bratovština slavenskih doseljenika sv. Jurja i Tripuna (od 1451. godine do kraja XVIII. stoljeća).« *Radovi Zavoda za povijesne znanosti HAZU u Zadru* 36 (1994): 97-124.
- . »Zagrepečani u Mlecima u XV i XVI stoljeću.« *Hrvatski iseljenički zbornik* (1995-1996): 392-399.
- . »Zagrepečani u Veneciji u XV. i XVI. stoljeću.« *Iz starog i novog Zagreba* 7 (1996): 19-34.
- Čremošnik, Gregor. »Izvori za istoriju roblja i servijalnih odnosa u našim zemljama srednjega vijeka.« *Istorisko-pravni zbornik* 1 (1949): 148-162.

———. »Pravni položaj našeg roblja u srednjem veku.« *Glasnik Zemaljskog muzeja u Sarajevu* 2 (1947): 69-73.

Čulić, Vedrana. »Konavljani u Watsonvilleu.«, u: *Konavle u prošlosti, sadašnjosti i budućnosti*, sv.1. Dubrovnik: ur. Stjepan Ćosić, Zavod za povijesne znanosti HAZU, 1998: 233-238.

Čulinović-Konstantinović, Vesna. »Oblici sklapanja braka u tradiciji srednje Dalmacije.« *Kačić* 18 (1986): 97-112.

———. »Procesi društvenog razvoja u selu Zaile na Papuku.« *Zbornik za narodni život i običaje*, JAZU, 49 (1983): 151-169.

———. »Promjene seoske porodice i običajnog ponašanja pri sklapanju braka.« *Sociologija sela* 21/82 (1983): 183-197.

———. »Razvoj sela, porodice i društvenoga života - Grabići kod Vrlike.« *Kačić* 15 (1985): 45-69.

———. »Tradicijski život i razvoj porodice u selima Mučkog područja.« *Adrias Zavoda za znanstveni i umjetnički rad JAZU u Splitu* 2 (1988): 267-298.

———. »Život i socijalna kultura stočarskog stanovništva pod Dinarom.« *Zbornik za narodni život i običaje*, JAZU, 51 (1989): 109-182.

Ćosić, Ivica. »Iseljavanje pripadnika njemačke narodne zajednice (Švaba) sela Vrbanje 1944. godine.« *Godišnjak Njemačke narodnosne zajednice/VDG Jahrbuch* (1998): 107-111.

———. »Švabe (Nijemci) u selu Vrbanji kod Županje.« *Godišnjak Njemačke narodnosne zajednice/VDG Jahrbuch* (1996): 45-49.

Ćosić, Stjepan. »Dubrovački plemićki i građanski rodovi konavoskog podrijetla.«, u: *Konavle u prošlosti, sadašnjosti i budućnosti*, sv.1. Dubrovnik: ur. Stjepan Ćosić, Zavod za povijesne znanosti HAZU, 1998: 47-75.

———. *Dubrovnik nakon pada Republike (1808.-1848.)*. Dubrovnik: Zavod za povijesne znanosti HAZU, 1999.

———. »Plemstvo biskupskoga grada Stona.« *Anali Zavoda za povijesne znanosti HAZU u Dubrovniku* 36 (1998): 249-276.

———. »Pogled na Velu Luku u prvoj polovici 19. stoljeća.«, u: *Vela Luka na putu samosvojnog razvoja*. Vela Luka: Općina Vela Luka, 2000: 43-54.

Ćosić, Stjepan i Nenad Vekarić. »The Factions within the Ragusan Patriariate (17th-18th Century).« *Dubrovnik Annals* 7 (2003): 7-79.

———. »Raskol dubrovačkog patricijata.« *Anali Zavoda za povijesne znanosti HAZU u Dubrovniku* 39 (2001): 305-379.

Ćuk, Juraj. »Požeško plemstvo i požeška županija od doba prvih sačuvanih imena i naziva do polovice četrnaestoga vijeka.« *Rad JAZU* 229 (1924): 49-100; II, 231 (1925): 38-101.

Ćurić, Mijo N. *Staroiransko podrijetlo Hrvata*. Zagreb: Nezavisna autorska naklada, 1991.

Ćurković, Mijo. *Povijest Arbanasa kod Zadra*. Šibenik, 1922.

D'Alessio Giovanni. »Talijani i Hrvati u Pazinu za vrijeme uspostave talijanske države (od Ville Giusti do Rapalla).«, u: *Egzodus istarskih Hrvata*. Zagreb: Hrvatski institut za povijest i Društvo "Egzodus istarskih Hrvata", 2001: 163-178.

Dabelić, Ivo. *Mljećani u Americi*. Dubrovnik: vlastita naklada, 1993.

Dabić, Vojin S. *Banska krajina 1688-1751. Prilog istoriji srpskog i hrvatskog naroda i krajiškog uređenja u Baniji*. Beograd-Zagreb: Istorijski institut u Beogradu i "Prosvjeta" - radna organizacija za izdavačku djelatnost, Zagreb, 1984.

Damiš, Ivan. »Šest stoljeća sela Mačkovca.« *Kačić* 10 (1978): 229-266.

Darovec, Darko. »Poskus opredelitve problematike naseljavanja Slovencev med Dragonjo in Mirno do 17. stoletja in njen vpliv na oblikovanje slovenske etnične meje v Istri.«, u: *Slovenci v Hrvaški*, 1. Ljubljana: Inštitut za narodnostna vprašanja, 1995: 37-61.

Davrinche, C., M. Abbal, B. Janićijević, A. E. Sammartino, N. Borot, C. Rivat, A. Chaventré i P. Rudan. »Genetic Polymorphism of Human Complement Factor B: A Significant Contribution to Anthropology. Application to the Study of Silba and Olib Islands (Dalmatia, Yugoslavia).« *Collegium Antropologicum* 11/1 (1987): 201-211.

Deanović, Mirko. »Jedan tekst u dijalektu naše kolonije u južnoj Italiji.« *Anali Jadranskog instituta JAZU* 2 (1958): 355-365.

Dedijer, Jevto. *Hercegovina*. Beograd: SKA, Naselja srpskih zemalja, knj. 6, 1909.

Deković, Darko. »Sudbina hrvatsko-glagoljskoga vođenja matica u Rijeci.« *Vjesnik Državnog arhiva u Rijeci* 41-42 (2000): 403-409.

Derado, Klement. »Demografske značajke srednjodalmatinskog otočkog područja (općine Brač, Hvar i Vis): prilog poznavanju otočkog depopulacijskog područja.« *Zbornik radova Ekonomskog fakulteta u Splitu* 4 (1979).

Derado Klement i Ivan Čizmić. »Iseljenici otoka Brača.« *Brački zbornik* 13 (1982).

Despot, Miroslava. »Život i rad Petra Matkovića (1830-1898).« *Senjski zbornik* 3 (1967-1968): 210-221.

Despot, Žarko. »Najstarija sačuvana Matica kršćenih u Franjevačkom samostanu u Zaostrogu.« *Kačić* 25 (1993): 93-119.

De Vries, J. *European Urbanization, 1500.-1800.* London: Methuen, 1984 (citirano po: A. Maddison, *The World Economy - A Millennial Perspective*. Paris, 2001).

Di Vittorio, Antonio. »Dubrovački otoci u gospodarstvu i politici Republike.«, u: *Između mora i kopna. Gospodarsko-financijski aspekti Dubrovačke Republike u novom vijeku*. Dubrovnik: PGM Ragusa d.d., 2002: 165-176.

———. *Između mora i kopna. Gospodarsko-financijski aspekti Dubrovačke Republike u novom vijeku*. Dubrovnik: PGM Ragusa d.d., 2002.

———. »Le isole ragusee nell'economia e nella politica della Repubblica.«, u: J. M. Usunariz (ur.), *Historia y Humanismo. Estudios en honor del profesor Dr. D. Valentin Vasquez de Prada*. Pamplona: Ediciones Universidad de Navarra s. a. (EUNSA), II, 2000: 317-326.

———. *Tra mare e terra. Aspetti economici e finanziari della Repubblica di Ragusa in età moderna*. Bari: Cacucci Editore, 2001.

Diklić, Marijan. »Prilog strukturi pučanstva Dalmacije krajem XIX. i početkom XX. stoljeća.« *Radovi Zavoda za povijesne znanosti HAZU u Zadru* 36 (1994): 181-190.

Dinić, Mihailo. *Odluke veća Dubrovačke Republike, I*, Beograd: SANU, Zbornik za istoriju, jezik i književnost srpskog naroda, 15, 1951; *II*, 21, 1964.

Dinić-Knežević, Dušanka. »Dall' interno a Ragusa nel XIV secolo.«, u: Sergio Anselmi (ur.), *Italia felix. Migrazioni slave e albanesi in Occidente Romagna, Marche, Abruzzi secoli XIV-XVI*. Ancona: Ada Antonietti, 1988: 43-56.

———. »Migracije stanovništva iz bližeg zaleđa u Dubrovnik u XIV veku.« *Jugoslavenski istorijski časopis*, 13/1-2 (1974): 19-40.

———. *Migracije stanovništva iz južnoslovenskih zemalja u Dubrovnik tokom srednjeg veka*. Novi Sad: SANU, ogranak u Novom Sadu, Filozofski fakultet u Novom Sadu, Odsek za istoriju, 1995.

———. »Nemci u srednjovekovnom Dubrovniku.« *Anali Zavoda za povijesne znanosti IC JAZU u Dubrovniku* 18 (1980): 91-104.

———. »Prilog proučavanju migracija našeg stanovništva u Italiju tokom XIII i XIV veka.« *Godišnjak Filozofskog fakulteta u Novom Sadu* 16/1 (1973): 39-62.

———. »Promet žitarica između Dubrovnika i zaleđa u srednjem veku.« *Godišnjak Filozofskog fakulteta u Novom Sadu* 12/1 (1969): 73-87.

Dobronić, Lelja. »Nova Ves - povijesni dio Zagreba.« *Starine JAZU* 60 (1987): 1-43.

Dobrović, Ivan. *Naši Hrvati u dobi reformacije i prva stoljeta u novoj domovini*. Wien: Hrvatsko nakladno društvo, 1955.

Dolenec-Dravski Miroslav. »Nekoliko naznaka o podjeli imovine u obiteljskim zadrugama u Virju.« *Virje na razmeđu stoljeća* 1 (1981): 29-43.

Domini, Mirjana i Josip Anić. »Hrvati u Sloveniji: migracijski procesi na slovensko-hrvatskim prostorima.«, u: *Hrvati u Sloveniji*. Zagreb: Institut za migracije i narodnosti, 1997: 127-138.

»Dr. sc. Miroslav Bertoša, red. prof. Popis objavljenih radova.« *Tabula* 3 (2000): 13-46.

Draščić, Ivan. »Umrli vojnici s područja župe Buzet u Prvom svjetskom ratu.« *Buzetski zbornik* 25 (1999): 191-195.

Dremelj, Polona, Andrej Mrvar i Vladimir Batagelj. »Analiza rodoslova dubrovačkog vlasteoskog kruga pomoću programa *Pajek*.« *Anali Zavoda za povijesne znanosti HAZU u Dubrovniku* 40 (2002): 105-126.

Drnovšek, Marjan. »Slovenski izseljenci na Hrvatskem do 1914.«, u: *Slovenci v Hrvaški*, 1. Ljubljana: Inštitut za narodnostna vprašanja, 1995: 107-113.

Dubić, Slavoljub. »Prilog diskusiji o seljačkim kućnim ekonomskim zajednicama nazvanim zadrugama.« *Sociologija sela* 12/1 (1974): 71-78.

Dugački, Vladimir. »Epidemije.« *Enciklopedija Jugoslavije* 4 (1986): 50-53.

Dugandžić Ivan i Josip Sopta. *Rasno - Dužice. Župa Hrasno*. Rasno-Dužice, Matica hrvatska - Ogranak Široki Brijeg, 1999.

Duišin, Viktor Antun. *Zbornik plemstva u Hrvatskoj, Slavoniji, Dalmaciji, Bosni-Hercegovini, Dubrovniku, Kotoru i Vojvodini*, Zagreb, 1938.

Dujmović, Frane. »Srednjovjekovna povijest Primoštena i Rogoznice.«, u: *Povid*. Primošten i Šibenik: Ogranak Matice hrvatske u Primoštenu i Županijski muzej u Šibeniku, 1997: 113-127.

Dukovski, Darko. »Egzodus talijanskog stanovništva iz Istre 1945.-1956.« *Časopis za suvremenu povijest* 33/3 (2001): 633-667.

———. »Marginalne socijalne grupe u Istri između dva svjetska rata.« *Dometi* 24/8-9 (1991): 497-505.

———. »Politički, gospodarski i socijalni uzroci egzodusa istarskih Hrvata u vrijeme talijanske uprave 1918.-1943.«, u: *Egzodus istarskih Hrvata*. Zagreb: Hrvatski institut za povijest i Društvo "Egzodus istarskih Hrvata", 2001: 99-141.

———. »S ruba istarskog međuratnog društva: romske obitelji u Istri 1918.-1938.« *Radovi Zavoda za hrvatsku povijest Filozofskog fakulteta Sveučilišta u Zagrebu* 29 (1996): 237-248.

———. »Zdravstvene i higijenske prilike u Istri, 1900-1950.« *Časopis za suvremenu povijest* 30/3 (1998): 535-545.

———. »Židovi u Istri između dva svjetska rata.« *Časopis za suvremenu povijest* 29/1 (1997): 77-95.

Dumančić, Tihomir. »Pregled razvoja hrvatske narodne manjine u Mađarskoj.« *Migracijske teme* 3/2 (1987): 177-185.

Dupâquier, Jacques. *Pour la démographie historique*. Pariz, 1984.

Duplancić, Arsen. »Pučanstvo splitskih predgrada Lučca i Manuša u drugoj polovici XVIII. stoljeća.«, u: *Božić-Bužančić zbornik*. Split: Građa i prilozi za povijest Dalmacije, sv. 12, Izdanje Povijesnog arhiva u Splitu, 1996: 511-538.

Durand, J. D. *Historical Estimates of World Population, An Evaluation*. Philadelphia, 1974.

Džaja, Miroslav i Krunoslav Draganović. *Sa Kupreške visoravni*. Kupres: Župa Otinovci-Kupres, 1970; II izdanje: Raško Polje-Zagreb, 1994.

Đaković, Luka. *Prilozi za demografsku i onomastičku građu BiH (I). Na osnovu popisa katoličkog stanovništva 1743. godine*. Sarajevo: Građa, ANU BiH 23, ODN 19, 1979.

Đapić-Tomljanović, Asta. »Podaci o zdravstvenom stanju stanovništva općine Senj od 1870-1900.« *Senjski zbornik* 9 (1981-1982): 399-402.

Dodan, Šime. »Međuodnos ekonomskog i demografskog siromašenja Hrvatske.«, u: *Hrvatska demografska i demonstrateška drama* (ur. V. Pavletić). Zagreb: "Antun Gustav Matoš" d.d., Samobor i Udruuga "11. siječnja 1972.", Zagreb, 2002: 136-149.

Đurđev, Branislav. »Defteri za crnogorski sandžak iz vremena Skender-bega Crnojevića.« *Prilozi za orijentalnu filologiju i istoriju jugoslovenskih naroda pod turskom vladavinom* 1 (1950): 7-22; 2 (1951): 39-56; 3-4 (1952-1953): 349-402.

———. *Dva deftera Crne Gore iz vremena Skender-bega Crnojevića, I*. Sarajevo: ANUBiH, 1968.

———. »Dva deftera Crnogorskog sandžaka, iz vremena Skender-bega Crnojevića.« *Zapisi* 24 (1940): 26-29.

Đurđev Branislav i Lamija Hadžiosmanović. *Dva deftera Crne Gore iz vremena Skender-bega Crnojevića, II*. Sarajevo: ANUBiH, 1973.

Đuričić, V. M., M. B. Tošić, A. Vegner, P. Rudčenko i M. R. Đorđević. *Naša narodna privreda i nacionalni prihod*. Sarajevo, 1927.

Đurok, Ivica. »Nekoliko demografskih i statističkih podataka o Hrvatskoj nacionalnoj manjini u Mađarskoj (1910-1990).« *Sociologija sela* 31/119-120 (1993): 85-95.

Erber, Tullio. *La colonia albanese di Borgo presso Zara. Cenni storici raccolti dai documenti dell' I. R. Archivio Luogotenenziale*. Dubrovnik: Tiskarnica Joza Flori, 1883.

———. *La colonia albanese di Borgo Erizzo presso Zara. Cenni storici raccolti dai documenti dell' R. Archivio di Stato di Zara*. 2. edizione. Zara: Libreria Internazionali E. de Schönfeld, 1937.

- Erceg, Ivan. »Broj i veličina porodica u Istri (2. polovica 18. stoljeća).« *Acta historico-oeconomica Iugoslaviae* 8 (1981): 1-16.
- . »Dandolov omanji prilog za upoznavanje stanovništva Dalmacije (1808).« *Acta historico-oeconomica* 25-26 (1998-1999): 120-127.
- . »Drugi austrijski popis stanovništva u Dalmaciji (1803).« *Acta historico-oeconomica* 20 (1993): 133-144.
- . »Dva i pol stoljeća kretanja stanovništva Istre (1554-1807).«, u: *Gunjačin zbornik*. Zagreb, 1980: 229-250.
- . »Francuski prvi popis stanovništva i stočarstva u Dalmaciji 1806. godine.« *Acta historico-oeconomica* 23-24 (1996-1997): 7-18.
- . »Francuzi u Vojnoj krajini: prilog poznavanju materijalnog i demografskog stanja u Plašćanskoj eparhiji (1810/11).« *Acta historico-oeconomica Iugoslaviae* 15 (1988): 135-164.
- . »Gospodarski izvori pučanstva Vinodola, Gorskog kotara i Rijeke u 18. stoljeću.« *Jadranski zbornik* 7 (1969): 59-102.
- . »Grada o stanovništvu otoka Krka 1797/98. godine.« *Vjesnik Historijskih arhiva u Rijeci i Pazinu* 25 (1982): 59-70.
- . *Jozefinski katastar grada Rijeke i njegove uže okolice (1785/87)*, 1. Zagreb: Školska knjiga, 1998.
- . »Jozefinski popis stanovništva civilne Hrvatske i Slavonije (1785/87).« *Rad HAZU* 461 (1992): 1-24.
- . »Kretanje stanovništva u bivšoj mletačkoj Istri za vrijeme austrijskog i francuskog vladanja (1803-1811).« *Zbornik Zavoda za povijesne znanosti IC JAZU u Zagrebu* 13 (1983): 1-50.
- . »Neki ekonomski momenti iz života Trsta, Senja i Karlobaga.« *Ljetopis JAZU* 70 (1964): 283-298.
- . »Nosioci obrta, pomorstva i trgovine u gradovima Karlobag, Senj, Bakar, Rijeka i Trst (1775).« *Acta historico-oeconomica Iugoslaviae* 3 (1976): 7-42.
- . »Passardijev popis stanovništva i njegovih obaveza u Osijeku.« *Acta historico-oeconomica Iugoslaviae* 8 (1981): 109-166.
- . »Pregled stanovništva tokom dva decenija (1768-1789) u Karlovačkom generalatu (Hrv. vojna krajina).« *Acta historico-oeconomica Iugoslaviae* 12 (1985): 153-166.
- . »Presjek kroz imovno stanje i obaveze stanovnika Osijeka.« *Zbornik Historijskog instituta JAZU u Zagrebu* 7 (1974): 29-60.
- . »Prilog poznavanju stanovništva i njegovih ekonomskih uvjeta života na području nekadašnje Istre.« *Ljetopis JAZU* 70 (1964): 265-281.
- . »Prilog uvođenju općehrvatskog urbara (1774).« *Acta historico-oeconomica Iugoslaviae* 18 (1991): 75-89.
- . »Pripreme i struktura josefinskog popisa.« *Acta historico-oeconomica Iugoslaviae* 18 (1991): 7-38.
- . »Stanovništvo Dalmacije (na prijelomu iz 18. u 19. stoljeće).« *Acta historico-oeconomica Iugoslaviae* 2 (1975): 7-28.
- . »Stanje i struktura stanovništva u hrvatsko-slavonskim županijama godine 1782.« *Starine JAZU* 59 (1984): 309-325.
- . »Struktura stanovništva i njegova socijalno-ekonomska osnova u bivšoj mletačkoj Istri.« *Acta historico-oeconomica Iugoslaviae* 9 (1982): 29-52.
- . »Struktura stanovništva i njegova zdravstvena zaštita potkraj XVIII. i početkom XIX. stoljeća u bivšoj mletačkoj Istri.« *Vjesnik Historijskih arhiva u Rijeci i Pazinu* 27 (1985): 35-50.
- . »Turska osvajanja i organizacija proizvodnje u Dalmaciji i njihov odraz na privredni život Hrvatske.« *Zbornik Cetinske krajine* 4 (1989): 9-52.
- . »Uvod u ekonomsku povijest.« *Acta historico-oeconomica* 22 (1995): 75-89.
- . »Zemljoučivaoci, selišno zemljište, kmetška podavanja (ili feud. renta) dvaju veleposjeda u Gorskom kotaru (2. pol. 18. st.).« *Acta historico-oeconomica Iugoslaviae* 13 (1986): 1-46.
- . »Životni uvjeti stanovništva u Slavoniji (i dijelu Podunavlja) krajem 17. i početkom 18. stoljeća.« *Acta historico-oeconomica* 21 (1994): 7-29.
- Erjavec, Tonči. *Španovica. Kronika nastajanja i nestajanja*. Zagreb, 1992.
- Esih, Ivan. *Gradišćanski Hrvati*. Zagreb: Napredak Kalendar, 1933.

- Eterovich, Adam. *Croatia and Croatians on the East Coast of Canada and America 1492-1700*. Calgary-Toronto: Croatian Canadian National Federation, 1993.
- . *Croatian Pioneers in America 1685-1900*. Palo Alto, California, 1979.
- . *Croatians from Dalmatia and Montenegrin Serbs in the West and South 1800-1900*. San Francisco, 1971.
- . *Yugoslav Survey of California, Nevada, Arizona and the South*. San Francisco: 1971.
- . *Yugoslavs in Nevada, 1859-1900*. San Francisco: 1973.
- Evans, M. D. R. »Labour Market Resources of Yugoslav Immigrants in Australia: Education, Work Experience, and Language Fluency.« *Migracijske teme* 6/1 (1990): 45-63.
- Fabjanović, Đuro. »Demografska preobrazba otoka Brača.« *Sociologija sela* 28/107-108 (1990): 101-117.
- . »Novija demografska obilježja otoka Brača.« *Brački zbornik* 19 (1997): 203-230.
- . »Promjene u dinamici i strukturi stanovništva otoka Brača.« *Geografski glasnik* 53 (1991): 75-94.
- Fatović, Stella. »Matične knjige kao izvor za proučavanje hrvatske medicinske baštine.« *Vjesnik Državnog arhiva u Rijeci* 41-42 (2000): 353-360.
- Fatović-Ferenčić Stella i Tatjana Buklijaš. »The image of a leper (?): a paradigm of hidden fears of contagious diseases (Exemplified in a wall painting of Saint Elizabeth of Hungary).« *Journal of European Academy of Dermatology and Veneorology* 16 (2002): 447-449.
- Fatović-Ferenčić Stella i Marino Manin. »Tri recepta sa stranica Matične knjige krštenih župe Kaštel u Istri.« *Liječnički vjesnik* 122/11-12 (2000): 303-305.
- Fatović-Ferenčić, Stella i Snježana Šain. »Španjolska gripa kao uzrok smrti u gradu Zagrebu 1918. godine.« *Liječnički vjesnik* 113/11-12 (1991): 444-446.
- Fazinić, Alena. »Neki podaci o stanovnicima grada Korčule iz župskih matičnih knjiga od XVI. do XIX. stoljeća.« *Croatica Christiana Periodica* 14/26 (1990): 55-61.
- . »Obitelj Boschi i njena zbirka u Korčuli.« Fiskovićev zbornik 1, *Prilozi povijesti umjetnosti u Dalmaciji* 21 (1980): 572-610.
- Fazinić, Jozo. »Prilozi povijesti Račišća: crkve - matice - groblja.« *Godišnjak grada Korčule* 7 (2002): 87-98.
- Fejić, Nenad. *Španci u Dubrovniku u srednjem veku*. Beograd, 1988.
- Feldbauer, Božidar. »Demografski procesi u Moslavini.« *Zbornik Moslavine*, Kutina, 2 (1991-1992): 69-90.
- Feletar, Dragutin. »Cehovi i bratovštine u Podravini krajem srednjega i početkom novoga vijeka.« *Podravina* 2/3 (2003): 173-194.
- . »Geografska osnovica i naseljenost župe Nedelišće.«, u: *Nedelišće*. Nedelišće, 1992.
- . »Migracije stanovništva općine Rab.«, u: *Rapski zbornik*. Zagreb: JAZU i Skupština općine Rab, 1987.
- . *Podravina. Općine Đurđevac, Koprivnica i Ludbreg u prošlosti i sadašnjosti. Povijesno-geografski pregled od paleolita do 1945. godine, 1*. Koprivnica, 1988.
- . »Prekodravlje - osnovne osobine demografskog razvoja.« *Podravski zbornik* 10 (1984): 99-116.
- . »Promjene u prostornoj slici naseljenosti ivanečkog kraja.«, u *Zbornik Ivanec*. Ivanec: Zavod za znanstveni rad HAZU Varaždin i Grad Ivanec, 1997.
- . »Stanovništvo Podravine.« *Podravski zbornik* 7 (1981): 101-110.
- Feletar, Dragutin i Hrvoje Petrić. *Bibliographia Podraviana, Izbor literature o Podravini, 1*. Koprivnica: Hrvatski zemljopis - Naklada dr. Feletar, 2001.
- . »Prirodnogeografske i demografske značajke Torčeca.«, u: *Povijest Torčeca*. Torčec: Nakladna kuća Dr. Feletar i Društvo za povjesnicu i starine Torčec, 2000: 19-30.
- . »Razvoj i struktura stanovništva.«, u: *Općina Novigrad Podravski. Izabrane teme*. Novigrad Podravski: Nakladna kuća Dr Feletar, Koprivnica, 2001: 26-34.
- (Ferić, Alfred), HAF. *Njekoliko spisah o pučkoj zadrugi u Hrvatskoj i Slavoniji sa razmatranjem njene sveobćeg upliva*. Zagreb, 1862.

- Ferjančić, Božidar. »Struktura 30. glave spisa De Administrando imperio.« *Zbornik radova Vizantološkog instituta* 18 (1978): 67-80.
- Ficović, Ivo. »Zbirka matičnih knjiga Historijskog arhiva u Dubrovniku.« *Arhivski vjesnik* 25 (1982): 7-34.
- Fijo, Oliver. »Pomorstvo otoka Vrgade.« *Radovi Instituta JAZU u Zadru* 6-7 (1960): 189-199.
- Filipi, Amos Rube. »Biogradsko-vransko primorje u doba Mletačko-turskih ratova s osvrtom na povijest naseljenja.« *Radovi Instituta JAZU u Zadru* 19 (1972): 405-498.
- . »Kretanje broja stanovništva zadarskih otoka.« *Radovi Instituta JAZU u Zadru* 4-5 (1959): 137-177.
- . »Kretanje broja stanovništva zadarskog otočja.« *Radovi Instituta JAZU u Zadru* 6-7 (1960): 137-177.
- . »Popis glagoljskih kodeksa u Zadarskoj nadbiskupiji.« *Starine JAZU* 43 (1951): 271-275.
- Filipović, Milenko S. »Borovičani.« *Zbornik za narodni život i običaje, JAZU*, 28 (1932): 216-223.
- . »Visočki cigani.« *Narodna starina* 27 (1933): 27-46.
- Filipović, Milenko S. i Ljubo Mićević. *Popovo u Hercegovini*. Sarajevo: Naučno društvo NR Bosne i Hercegovine, Djela, knj. 15, 1959.
- Filipović, Rudolf. »Sudbina hrvatskih prezimena na engleskom jezičnom području u SAD.« *Onomastica jugoslavica* 10 (1982): 39-46.
- Firinger, Kamilo. »Popis osječkog pučanstva iz god 1814.« *Osječki zbornik* 2-3 (1948): 277-278.
- . »Popis poreznih obveznika Osijeka i njegove okoline iz godine 1469.« *Osječki zbornik* 14-15 (1973-1975): 233-242.
- . »Židovi u Osijeku god. 1814.« *Osječki zbornik* 2-3 (1948): 278-279.
- First-Dilić, Ruža. »Izbor iz bibliografije radova o Romima.« *Sociologija sela* 23/87-90 (1985): 99-106.
- . »O razmišljanjima E. Sicarda.« *Sociologija sela* 12/1 (1974): 92-94.
- . »Prostorna stabilizacija i udomaćivanje Roma.« *Sociologija sela* 23/87-90 (1985): 35-53.
- Fišer, Darko. »Židovi u Osijeku.«, u: *Dva stoljeća povijesti i kulture Židova u Zagrebu i Hrvatskoj*. Zagreb: Židovska općina Zagreb, 1998: 425-427.
- Fleury, Michel i Louis Henry. *Nouveau manuel de dépouillement et d'exploitation de l'état civil ancien: Deuxième édition*. Paris, 1976.
- Forenbaher S. »Prehistoric Populations of the Island of Hvar - An Overview of Archeological Evidence.« *Collegium Antropologicum* 26/1 (2002): 361-378.
- Foretić, Dinko. »O ekonomskim prilikama u Dalmaciji u drugoj polovici XIX stoljeća do prvog svjetskog rata.«, u: *Hrvatski narodni preporod u Dalmaciji i Istri*. Zagreb: Matica hrvatska, 1969: 9-45.
- . »O etničkom sastavu stanovništva Dalmacije u XIX stoljeću s posebnim osvrtom na stanovnike talijanske narodnosti.«, u: *Dalmacija 1870*. Zadar: Matica hrvatska Zadar, 1972: 63-86.
- . »Otoci Zadarskog arhipelaga u vremenu od 1860. do 1940.«, u: *Zbornik Zadarsko otočje, 1*. Zadar: Narodni muzej u Zadru, 1974: 209-229.
- . »Tabella enciclopedica del Regno di Dalmazia.« *Radovi Instituta JAZU u Zadru* 10 (1963): 291-307.
- Foretić, Vinko. »Dubrovačke bratovštine.« *Časopis za hrvatsku povijest* 1-2 (1943): 16-33.
- . »Nekoliko napomena o stanovništvu i naseljima otoka Korčule.« *Zbornik za narodni život i običaje, JAZU*, 45 (1971): 305-324.
- . *Povijest Dubrovnika do 1808*. Knjiga druga. Zagreb: NZMH, 1980.
- Franičević, Stipe. »Hvarani u iseljeništvu.« *Hvarski zbornik* 1 (1973): 205-210.
- Frankulin Travaš, Davor. »Prezimana stanovnika grada i otoka Raba od XV. do XX. stoljeća.« *Radovi Zavoda za povijesne znanosti HAZU u Zadru* 45 (2003): 97-127.
- Freidenberg Maren M. »Dinamika gradske strukture u Dalmaciji XIV-XVI stoljeća.« *Radovi Centra JAZU u Zadru* 24 (1977): 71-95.
- Freidenberg Maren. *Jewish Life in the Balkan (15th to 17th centuries)*. Israel, 1999.
- . *Židovi na Balkanu na isteku srednjeg vijeka* (prev. Mihaela Vekarić). Zagreb: Dora Krupićeva, 2000.
- Fričanović, Mladen. *Demogeografija. Stanovništvo svijeta*. Zagreb: Školska knjiga, 1978.
- . *Socijalna geografija i stanovništvo svijeta*. Zagreb, 1968.

- . »Stanovništvo i naselja nacionalnog parka Plitvice.« *Geografski glasnik* 40 (1978): 111-132.
- . »Stanovništvo općine Križevci.« *Geografski glasnik* 52 (1990): 31-47.
- . »Stanovništvo Žirja. Prilog poznavanju demografije naših otoka.« *Geografski glasnik* 16-17 (1954-1955): 103-106.
- Friganović, Mladen Ante. »Primoštensko-rogoznički kraj (zemljopisno-demografska skica).«, u: *Povid. Primošten i Šibenik: Ogranak Matice hrvatske u Primoštenu i Županijski muzej u Šibeniku*, 1997: 9-24.
- Friganović, Mladen i Stjepan Šterc. »Otok Žirje. Primjer depopulacije, degradacije i inovacije života na malom otoku.« *Geografski glasnik* 43 (1981): 152-157.
- Gabričević, Ante. »Prirodno kretanje stanovništva na području župe sv. Vida u Brdovcu između 1672. i 1981. godine.« *Starine JAZU* 59 (1984): 187-308.
- . *Stanovništvo Varaždina tijekom minulih stoljeća*. Zagreb-Varaždin: Zavod za znanstveni rad HAZU Varaždin i Grad Varaždin, 2002.
- Gaćina, Sonja. »Obnova katastra od 1899. do 1902. godine i popis vlasnika katastarskih čestica u gradu Osijeku.« *Osječki zbornik* 22-23 (1997): 129-202.
- Ganza-Aras, Tereza. »Konture razvoja društva austrijskog kotara Benkovac u zadnjim desetljećima monarhije.« *Radovi Zavoda JAZU u Zadru* 31 (1989): 45-70.
- Gavrilović, Slavko. »Daljsko vlastelinstvo Karlovačke mitropolije u XVIII stoljeću.« *Zbornik za društvene nauke Matice srpske*, Novi Sad, 46 (1967): 21-63.
- . »Daljsko vlastelinstvo Karlovačke mitropolije (od kraja XVIII stoljeća do revolucije 1848-49).« *Zbornik za društvene nauke Matice srpske*, Novi Sad, 47 (1967): 5-38.
- . *Grada za istoriju Vojne granice u XVIII veku. Knjiga I. Banska krajina 1690-1783*. Beograd: SANU, 1989.
- . *Iz istorije Srba u Hrvatskoj, Slavoniji i Ugarskoj (XV-XIX vek)*. Beograd, 1993.
- . *Izvori o Srbima u Ugarskoj s kraja XVII i početkom XVIII veka*. Knjiga II. Beograd: SANU, 1990.
- . *Prilog istoriji trgovine i migracije Balkan-Podunavlje XVIII i XIX stoljeća*. Beograd: SANU, 1969.
- . »Seljaštvo na vlastelinstvu Nuštar-Gaboš (1687-1849).« *Zbornik za društvene nauke Matice srpske*, Novi Sad, 30 (1961): 5-53.
- . »Srbi u Hrvatskoj u XVIII. veku.« *Zbornik za istoriju Matice srpske*, Novi Sad, 14 (1976): 7-57.
- . »Sremska, Virovitička i Požeška županija u godinama gladi 1813-1817.« *Acta historico-oeconomica Iugoslaviae* 4 (1977): 59-89.
- Gavrilović, Slavko i Ivan Jakšić. *Izvori o Srbima u Ugarskoj s kraja XVII i početkom XVIII veka*. Knjiga I. Beograd: SANU, 1987.
- (Geiger, Vladimir). »Folksdojčeri.« *Hrvatska enciklopedija* 3 (2001): 693.
- Geiger, Vladimir. *Folksdojčeri. Pod teretom kolektivne krivnje*. Osijek: Njemačka narodnosna zajednica, 2002.
- . *Nestanak Folksdojčera*, Zagreb, 1997.
- . »Nijemci Đakova i Đakovštine od 1848. do 1914. godine (1. dio).« *Scrinia slavonica* 1 (2001): 159-177; (2. dio), 2 (2002): 301-324.
- . »Nijemci Đakova i Đakovštine u Drugom svjetskom ratu (1941.-1945.).« *Časopis za suvremenu povijest* 28/3 (1996): 399-426.
- . »Nijemci i Austrijanci u Hrvatskoj od 1945. do danas.« *Časopis za suvremenu povijest* 28/1-2 (1996): 227-233.
- . »Nijemci na vlastelinstvu Đakovačke biskupije do 1848./49. godine.« *Croatia Christiana Periodica* 22/42 (1998): 63-90.
- . *Nijemci u Đakovu i Đakovštini*. Zagreb, 2001.
- . »Nijemci u Hrvatskoj.« *Migracijske teme* 7/3-4 (1991): 319-334.
- . »O najnovijem srbijanskom viđenju povijesti i sudbine Nijemaca (Folksdojčera) u bivšoj Jugoslaviji.« *Časopis za suvremenu povijest* 27/2 (1995): 335-343.
- . »Osvrt na važniju folksdojčersku literaturu o sudbini Nijemaca u Jugoslaviji.« *Časopis za suvremenu povijest* 25/1 (1993): 163-168.
- . »Osvrt na važniju literaturu o Bleiburgu 1945.« *Časopis za suvremenu povijest* 35/1 (2003): 189-216.
- . *Radni logor Valpovo 1945.-1946. Dokumenti*. Osijek, 1999.

———. »Radni logor Valpovo 1945.-1946. godine. Navodi, tvrdnje, procjene i poimenični popisi te mogućnosti utvrđivanja stvarnog broja stradalih.«, u: *Dijalog povjesničara-istoričara*, 3. Zagreb: Zaklada Friedrich-Naumann, 2001: 541-556.

———. »Udio djece među stradalim Folksdojčerima u jugoslavenskim logorima (1944.-1948.).«, u: *Dijalog povjesničara-istoričara*, 4. Zagreb: Zaklada Friedrich-Naumann, 2001: 525-538.

Geiger, Vladimir i Ivan Jurković. *Što se dogodilo s Folksdojčerima? Sudbina Nijemaca u bivšoj Jugoslaviji*. Zagreb, 1993.

Gelcich, Giuseppe. *Colonie Slave nell'Italia meridionale*. Split, 1908.

Gelo, Jakov. *Demografske promjene u Hrvatskoj 1780. do 1981. g.* Zagreb: Globus, 1987.

———. »Kratka povijest hrvatskoga puta u stvarnu demografsku provaliju.«, u: *Hrvatska demografska i demostateška drama* (ur. V. Pavletić). Zagreb: "Antun Gustav Matoš" d.d., Samobor i Udruga "11. siječnja 1972.", Zagreb, 2002: 71-89.

———. »Usporedna slika demografskih promjena na Hrvatske i odabраних zemalja od 1780. do 1980. godine.« *Stanovništvo* 3 (1982): 85-98.

Gelo, Jakov i Stjepan Krivošić. *Razvitak stanovništva na tlu Hrvatske*. Zagreb: Institut za ekonomska istraživanja, 1990.

Gestrin, Ferdo. »Le migrazioni degli slavi in Italia nella storiografia jugoslava.«, u: Sergio Anselmi (ur.), *Italia felix. Migrazioni slave e albanesi in Occidente Romagna, Marche, Abruzzi secoli XIV-XVI*. Ancona: Ada Antonietti, 1988: 247-271.

———. »Migracije iz Dalmacije u Marke u XV i XVI stoljeću.« *Radovi Instituta za hrvatsku povijest* 10 (1977): 395-404.

———. »Migracije Slovena u Italiju kroz vekove.« *Istorijski časopis* 31 (1984): 67-77.

———. »Prispevak h kulturnemu življenju Slovanov v Markah v Italiji (XIV.-XVII. stoletje).«, u: *Spomenica Josipa Matasovića (1892-1962)*. Zagreb, 1972: 89-96.

———. »Slovani v Pesaru od 15. do 17. stoletja.« *Zgodovinski časopis* 49/3 (1995): 341-351.

———. »Versko življenje in institucije Slovanov v Markah od 15. do 17. stoletja.« *Zgodovinski časopis* 31/3 (1977): 277-285.

Giron, Antun. »Prilike na riječkom području i egzodus istarskih Hrvata između dva svjetska rata.«, u: *Egzodus istarskih Hrvata*. Zagreb: Hrvatski institut za povijest i Društvo "Egzodus istarskih Hrvata", 2001: 245-267.

———. »Talijske vlasti o stanovništvu Kvarnerske pokrajine 1940. i 1942. godine.« *Vjesnik Historijskih arhiva u Rijeci i Pazinu* 26 (1983): 137-153.

———. »Židovsko pitanje u općini Opatija (Od 1938. do 1945. godine).« *Problemi sjevernoga Jadrana* 7 (2000): 143-165.

Giuricin, Luciano. »Bez sustezanja o "povijesti jednog iseljavanja" (prev. Mario Barak).« *Domesti* 4 (1986): 47-56.

Glasnik Zemaljskog muzeja u Bosni i Hercegovini 3 (1989).

Glavina, Frano. »Pelješčani u svijetu.« *Pelješki zbornik* 3 (1984): 95-156.

———. »Povijesni prikaz ribarstva poluotoka Pelješca.« *Pelješki zbornik* 1 (1976): 93-166.

Glesinger, Lavoslav. »Der Ursprung der Pestepidemien und deren Vorbeugungsmethoden um Alten Dubrovnik.« *Rad JAZU* 384 (1980): 93-105.

———. *Povijest medicine*. Zagreb: Školska knjiga, 1978.

———. »Povijest zdravstva u Senju.« *Senjski zbornik* 3 (1967-1968): 222-255.

Gligorević, Ljubica. »Ličani doseljeni na vinkovačko područje.« *Etnološka tribina* 22 (1999): 25-35.

Gluhak, Alemko. *Porijeklo imena Hrvat*. Zagreb: vlastita naklada, 1990.

Glunčić, Pavo. *Iz prošlosti grada Stona XIV-XIX vijeka*. Beograd: SANU, Spomenik, 111, n. s. 13, 1961.

Goldstein, Ivo. »O etnogenezi Hrvata u ranom srednjem vijeku.« *Migracijske teme* 5/2-3 (1989): 221-227.

———. »Ponovno o Srbima u Hrvatskoj u 9. stoljeću.« *Historijski zbornik* 37 (1984): 235-246.

———. »Zagrebačka židovska općina od osnutka do 1941.«, u: *Dva stoljeća povijesti i kulture Židova u Zagrebu i Hrvatskoj*. Zagreb: Židovska općina Zagreb, 1998: 12-18.

———. »Židovi na Gradecu od 14. stoljeća do 1848. godine.«, u: *Zagrebački Gradec 1242-1850*. Zagreb: Grad Zagreb, 1994: 293-304.

Goldstein, Ivo i Slavko. *Holokaust u Zagrebu*. Zagreb: Novi liber i Židovska općina Zagreb, 2001.

Golec, Boris. »Iz prošlosti zadruga Tršinski iz Zabora u Hrvatskom zagorju.« *Historijski zbornik* 48 (1995): 163-181.

Golec, Ivica. *Povijest grada Petrinje (1240-1592-1992)*. Zagreb: Matica hrvatska Petrinja i Školska knjiga Zagreb, 1993.

———. »Stanovništvo vojnog komuniteta Petrinje i njegova socijalno-vjerska struktura.«, u: *Hereditas rerum croaticarum ad honorem Mirko Valentić*. Zagreb: Hrvatski institut za povijest, 2003: 154-162.

Golušić, Antun. *Rodovi Slanskog primorja*. Dubrovnik: Zavod za povijesne znanosti HAZU u Dubrovniku, 1991.

Grafenauer, Bogo. »Hrvati u Karantaciji.« *Historijski zbornik* 11-12 (1958-1959): 207-231.

———. »Prilog kritici izvještaja Konstantina Porfirogeneta o doseljenju Hrvata.« *Historijski zbornik* 5/1-2 (1952): 1-56.

———. »Stjepan Antoljak, Hrvati u Karantaciji.« *Historijski zbornik* 11-12 (1958-1959): 313-319.

Grah, Ivan. »Pazinski kraj u izvještajima pićanskih i porečkih biskupa Svetoj Stolici (1588-1780).« *Vjesnik Historijskih arhiva u Rijeci i Pazinu* 26 (1983): 201-218.

Gramsci, A. *I Quaderni del Carcere*, II. Torino: Einaudi editore, 1975.

Granić, Miroslav. »Dalmatinske obitelji u "Libro Aureo dei veri Titolati" Mletačkog magistrata nad feudima.« *Radovi Filozofskog fakulteta Zadar - Razdio povijesnih znanosti* 30/17 (1990/1): 159-208.

———. »Makarske obitelji u mletačkom Libro Aureo dei veri Titolati.« *Makarsko primorje* 5 (2000): 77-95.

———. »"Norma nobilium generalis consilii civitatis Paghi" iz 1455. godine.« *Radovi Zavoda za povijesne znanosti HAZU u Zadru* 45 (2003): 71-96.

———. »Plemstvo, grbovi i rodoslovlja paške vlastele u XVIII. stoljeću.« *Radovi Zavoda za povijesne znanosti HAZU u Zadru* 35 (1993): 137-218.

———. »Struktura stanovništva Karlobaga u 18. i 19. stoljeću.«, u: *Vojna krajina. Povijesni pregled - historiografija - rasprave*. Zagreb: Sveučilišna naklada Liber i Centar za povijesne znanosti Sveučilišta u Zagrebu - Odjel za hrvatsku povijest, 1984: 312-315.

Graovac, Igor. »Ljudski gubici Dalmacije 1941.« *Časopis za suvremenu povijest* 24/2 (1992): 83-107.

———. »Otvara li demokracija mogućnost prestanka manipulacije stradalima? Primjer: razlike u utvrđivanju broja stradalih od četnika 1941.-1945. u Hrvatskoj.«, u: *Dijalog povjesničara-istoričara*, 4. Zagreb: Zaklada Friedrich-Naumann, 2001: 553-564.

———. »Suodnos demografije i historiografije u istraživanju ljudskih gubitaka.«, u: *Dijalog povjesničara-istoričara*, 3. Zagreb: Zaklada Friedrich-Naumann, 2001: 525-539.

Grimaldi, Floriano. »Slaveni u mjestu Sveta Marija Loretska (Santa Maria di Loreto) tijekom XV. stoljeća.« *Dometi* (Prošlost i sadašnjost Trsatskog svetišta) 24/1-2-3 (1991): 21-50.

Grmek, Mirko Dražen. »Le concept d'infection dans l'Antiquité et au Moyen Age, les anciennes mesures sociales contre les maladies contagieuses et la fondation de la première quarantaine à Dubrovnik (1377).« *Rad JAZU* 384 (1980): 9-55.

———. »O umobolnima u Dalmaciji na početku XIX. stoljeća.« *Liječnički vjesnik* 81/9-10 (1959): 707-715.

Gross, Mirjana. *Historijska znanost. Razvoj, oblik, smjerovi*. Zagreb: Institut za hrvatsku povijest Sveučilišta u Zagrebu, 1976.

———. *Historijska znanost. Razvoj, oblik, smjerovi* (II. izmijenjeno i dopunjeno izdanje). Zagreb: Sveučilišna naklada Liber, 1980.

———. »O položaju plemstva u strukturi elite u sjevernoj Hrvatskoj potkraj 19. i na početku 20. stoljeća.« *Historijski zbornik* 31-32 (1978-1979): 123-149.

———. *Počeci moderne Hrvatske. Neoapsolutizam u civilnoj Hrvatskoj i Slavoniji 1850-1860*. Zagreb: Globus i Centar za povijesne znanosti Sveučilišta u Zagrebu - Odjel za hrvatsku povijest, 1985.

———. *Suvremena historiografija. Korijeni, postignuća, traganja*. Zagreb: Novi liber i Zavod za hrvatsku povijest Filozofskog fakulteta Sveučilišta u Zagrebu, 1996.

Gross, Mirjana i Agneza Szabo. *Prema hrvatskome građanskom društvu. Društveni razvoj u civilnoj Hrvatskoj i Slavoniji šezdesetih i sedamdesetih godina 19. stoljeća*. Zagreb: Globus, 1992.

- Grubić, Z., R. Žunec, E. Čečuk-Jeličić, V. Kerhin-Brkljačić, D. Kaštelan, L. Barač, B. Jančićević, I. Martinović, M. Peričić, L. A. Bennett, P. Rudan i A. Kaštelan. »HLA Class II Gene and Haplotype Diversity in the Population of the Island of Hvar, Croatia.« *Collegium Antropologicum* 22/1 (1998): 157-168.
- Grubić, Z., R. Žunec, E. Čečuk-Jeličić, D. Kaštelan, V. Kerhin-Brkljačić i A. Kaštelan. »High Resolution Molecular Typing of HLA Class II Region in the Population of the Island of Krk, Croatia.« *Collegium Antropologicum* 23/2 (1999): 577-588.
- Grubić, Zorana, Katarina Štingl i Andrija Kaštelan. »Determination of polymorphism at 10 satellite in the Croatian population by automated detection.« *Acta biologica* 23 (2002): 1-11.
- Grujić, Radoslav. »Kaznačine u Konavlima XVI veka.« *Rešetarov zbornik iz dubrovačke prošlosti*. Dubrovnik 1931: 91-98.
- . *Konavli pod raznim gospodarima od XII do XV veka*. Zemun: SKA, Spomenik LXVI, 1926.
- Gugić, Ivo. *U zagrljaju grada Dubrovnika. Gruž u prošlosti i sadašnjosti*. Trogir: Vrelo života, Sarajevo, 1980.
- Gujaš, Josip. »"Nacionalna obrana" Mađara u Slavoniji na prijelomu XIX i XX st. u okviru tzv. "slavonske akcije".« *Historijski zbornik* 23-24 (1970-1971): 45-96.
- Gušić, Branimir. »Prilog etnogenezi nekih starohrvatskih rodova.« *Radovi Instituta JAZU u Zadru* 16-17 (1969): 449-478.
- . »Starohrvatsko naseljenje Ravnih kotara.« *Radovi Instituta JAZU u Zadru* 18 (1971): 137-192.
- Gušić, Marijana. »Etnička grupa Bezjaci.« *Zbornik za narodni život i običaje*, JAZU, 43 (1967): 7-124.
- Hadrovics, László. *Srpski narod i njegova crkva pod turskom vlašću*. Zagreb: Nakladni zavod Globus, 2000.
- Hafizović, Fazileta (prev.). *Popis sandžaka Požege 1579. godine (Defter-i mufassal-i liva-i Pojega 987.)*. Osijek: Državni arhiv, 2001.
- . »Širenje islama u požeškom i pakračkom sandžaku.« *Prilozi za orijentalnu filologiju* 41 (1991): 75-82.
- . »Vakufi u Požeškom i Pakračkom sandžaku u periodu osmanske vlasti.« *Prilozi za orijentalnu filologiju* 49 (1999): 231-251.
- Hajnal, John. »European Marriage Patterns in Perspective.«, u: D. V. Glass i D. E. C. Eversley (ur.), *Population in History: Essays in Historical Demography*. London: Edward Arnold, 1965: 101-143.
- . »Two Kinds of Preindustrial Household Formation System.« *Population and Development Review* 8/3 (1982): 449-494.
- Hajszan, Robert. »Naselja Veliki Borištof, Frakana i Temerje na vlastelinstvu Kiseg u 15. i 16. stoljeću.« *Radovi Zavoda za hrvatsku povijest* 26 (1993): 289-304.
- Hammel, Eugene A. »Censored intervals in family reconstitution: a sensitivity test of alternative strategies with historical Croatian data.«, u: D. Rehar i R. Shofield (ur.), *Old and New Methods in Historical Demography*. Oxford: Clarendon University Press, 1993: 125-144.
- . »Fertility change and differences in the northwest Balkans 1700-1900.«, u: S. Greenhalgh (ur.), *Situating Fertility: Anthropology and Demographic Inquiry*. Cambridge: Cambridge University Press, 1995: 225-258.
- . »Odnosi među etnografijom, etnologijom, povijesti i demografijom.« *Narodna umjetnost* 21 (1984): 77-85.
- . »Short-term Demographic Fluctuations in the Croatian Military Border of Austria, 1830-1847.« *European Journal of Population* 1 (1985): 265-290.
- . »The early decline of fertility in Slavonia.« *Studia Ethnologica* 2 (1990): 143-162.
- Hammel, Eugene A. i Patrick R. Galloway. »Structural factors affecting the short-term positive check in Croatia, Slavonia and Srem in the 18th-19th century.«, u: T. Bengtsson i O. Saito (ur.), *Population and Economy: from Hunger to Economic Growth*. Oxford: Oxford University Press, 2000: 227-248.
- . »Utjecaj strukturalnih čimbenika na kratkoročne promjene mortaliteta u Hrvatskoj, Slavoniji i Srijemu u XVIII. i XIX. stoljeću.« *Narodna umjetnost* 34/2 (1997): 109-136.
- Hammel, Eugene A. i Kenneth W. Wachter. »Evaluating the Slavonian Census of 1698 Part I: structure and meaning.« *European Journal of Population* 12 (1996): 145-166.

- . »Evaluating the Slavonian Census of 1698 Part II: A Microsimulation Test and Extension of the Evidence.« *European Journal of Population* 12 (1996): 295-326.
- . »Vrednovanje slavonskog popisa stanovništva iz 1698. godine.« *Etnološka tribina* 19 (1996): 109-150.
- Handžić, Adem. *Dva prva popisa Zvorničkog sandžaka (iz 1519. i 1533. godine)*. Sarajevo: ANU-BiH i SANU, 1986.
- Hauptmann, Ljudmil. »Dolazak Hrvata.«, u: *Zbornik kralja Tomislava u spomen tisućgodišnjice hrvatskoga kraljevstva*. Zagreb: JAZU, Djela (29), 1925: 86-127.
- . »Karantanska Hrvatska.«, u: *Zbornik kralja Tomislava u spomen tisućgodišnjice hrvatskoga kraljevstva*. Zagreb: JAZU, Djela (29), 1925: 297-317.
- . »Konstantin Porfirogenet o podrijetlu stanovništva dubrovačkog zaleđa.«, u: *Rešetarov zbornik iz dubrovačke prošlosti*. Dubrovnik, 1931: 17-24.
- . »Kroaten, Goten und Sarmaten.« *Germanoslavica* 3/1-2 (1935): 95-127; 3/3-4 (1935): 315-353.
- . »Prihod Hrvatov.«, u: *Bulićev zbornik (Strena Buliciana)*, 1924: 515-545.
- . »Seoba Hrvata i Srba.« *Jugoslavenski istorijski časopis* (1937): 30-61.
- Hausknecht, Mirko. »Kratka povijest Đulovca.« *Godišnjak Njemačke narodnosne zajednice/VDG Jahrbuch* (1995): 167-183.
- . »Nijemci mjesta Špišić Bukovice u sjeverozapadnoj Hrvatskoj.«, u: *Prvi i Drugi međunarodni seminar zajednice Nijemaca u Hrvatskoj. Zbornik radova*. Zagreb-Varaždin, 2001: 27-35.
- Hećimović-Seselja, Mara. »Zadruga Ivčević-Hećimović. Selo Ivčević Kosa - Kotar Gospić.«, u: *Seljačke obiteljske zadruge, 1. Izvorna građa za 19. i 20. stoljeće*. Zagreb: Etnološki zavod Filozofskog fakulteta Sveučilišta u Zagrebu, 1960: 9-17.
- Herlodová Iva. »Obitelj, obiteljski odnosi i obiteljski običaji slavonskih Čeha (istraživanje 1965-69).« *Narodna umjetnost* 16 (1979): 81-136.
- Heršak, Emil. *Hrvati u talijanskoj pokrajini Molise*. Zagreb: Centar za istraživanje migracija, Teme o iseljenu, sv. 11, 1982.
- . »Međimurje: povijest i seobe.«, u: Milan Mesić i suradnici, *Vanjske migracije i društveni razvitak*. Zagreb: Institut za migracije i narodnosti Sveučilišta u Zagrebu, 1991: 36-61.
- . »Panoptikum migracija - Hrvati, hrvatski postor i Evropa.« *Migracijske teme* 9/3-4 (1993): 227-302.
- . »Različiti sociohistorijski tipovi etničnosti.« *Migracijske teme* 7/3-4 (1991): 335-363.
- . »Sociohistorijski uvod u problematiku etničkih manjina na talijanskom jugu.« *Migracijske teme* 3/2 (1987): 193-220.
- Heršak, Emil i Sanja Lazanin. »Veze srednjoazijskih prostora s hrvatskim srednjovjekovljem.« *Migracijske teme* 15/1-2 (1999): 15-34.
- Heršak, Emil i Joža Šimunko. »Međimurje - povijest, identitet i seobe.« *Migracijske teme* 6/4 (1990): 569-591.
- Heyer von Rosenfeld, C.G.F. *Der Adel des Königreichs Dalmatien*. Nürnberg, 1873.
- Heyer von Rosenfeld, Fridr. *Wappenbuch des Königreichs Dalmatien*. Nürnberg: Bauer & Raspe, 1871.
- Historija naroda Jugoslavije*, I. Zagreb, 1953.
- Holjevac, Željko. »Demografske, društvene i gospodarske prilike u Koprivnici i okolici prema zemaljskom popisu iz 1828.« *Podravina* 1/2 (2002): 115-127.
- Horvat, Rudolf. *Gradišćanski Hrvati*. Zagreb: Danica, 1933.
- . *Hrvatska Podravina. Crtice iz hrvatske povijesti I. Povijesne rasprave, crtice i bilješke*. Zagreb, 1933.
- . *Poviest Gjurgjevca*. Zagreb, 1940.
- . *Poviest Međimurja*. Zagreb, 1944.
- . *Poviest slob. i kr. grada Koprivnice*. Koprivnica, 1943.
- . *Povijest grada Varaždina*. Varaždin: Zavod za znanstveni rad HAZU u Varaždinu i Grad Varaždin, 1993.
- . *Srijem. Naselja i stanovništvo*. Slavonski Brod: Hrvatski institut za povijest - Podružnica za povijest Slavonije, Srijema i Baranje Slavonski Brod, 2000.
- . »Valpovština u tursko doba.« *Vjesnik Zemaljskog arhiva* (1912).

- . *Zagreb. Povijest hrvatskoga glavnog grada*. Zagreb: Hrvatsko književno društvo Sv. Jeronima, 1942.
- . »Župe u hrvatskoj Podravini.« *Hrvatska prošlost* 2 (1941): 3-87.
- Horvat, V. »Migracije Hrvata.« *Liječnički vjesnik* 62/11 (1940): 565-571.
- Horvat, Vlado. »Građa za povijest naselja istočne Slavonije u 18. st.: na vukovarskom vlastelinstvu.« *Anali Zavoda za znanstveni rad HAZU u Osijeku* 9 (1993): 171-186.
- . »Prilozi za povijest naselja u istočnoj Slavoniji u 18. stoljeću (na vukovarskom vlastelinstvu).« *Anali Zavoda za znanstveni rad HAZU u Osijeku* 10 (1994): 95-105.
- Hrabak, Bogumil. *Izvoz žitarica iz Osmanlijskog carstva u XIV, XV i XVI stoljeću*. Priština: Zajednica naučnih ustanova Kosova, 1971.
- . »Katalonci između italijanskih gradova i Dubrovnika 1390-1530.« *Acta historico-oeconomica Iugoslaviae* 13 (1986): 141-188.
- . »Naseljavanje hercegovačkih i bosanskih Vlaha u Dalmatinsku zagoru u XIV, XV i XVI veku.«, u: *Migracije i Bosna i Hercegovina*. Sarajevo: Institut za istoriju u Sarajevu i Institut za proučavanje nacionalnih odnosa, 1990: 67-87.
- . »Neuspjelo naseljavanje Krmpočana na Kvarneru, u Istri i Dalmaciji, 1614-1615.« *Jadranski zbornik* 12 (1982-1985): 365-394.
- . »Rekanati i Dubrovnik do sredine XVII stoleća.« *Anali Zavoda za povijesne znanosti JAZU u Dubrovniku* 26 (1988): 103-124.
- . »Rimini u dubrovačkoj trgovini.« *Istorijski časopis* 36 (1989): 31-64.
- . »Trgovinske veze Pezara i Dubrovnika do 1700. godine.« *Anali Zavoda za povijesne znanosti HAZU u Dubrovniku* 29 (1991): 23-79.
- . »Učešće Katalonaca u dubrovačkom prometu zrnastom hranom, solju, metalima, koraljima i kreditima (do 1520. godine).« *Anali Zavoda za povijesne znanosti IC JAZU u Dubrovniku* 22/23 (1985): 41-78.
- Hranilović, Nada. *Bibliografski pregled rasprava, članaka, osvrti, prikaza, memoara, zapisa, proznih i drugih priloga o iseljeništvu, objavljenih u "Matici" od 1951. do 1981. i u "Iseljeničkom kalendaru" od 1955. do 1981. godine*. Zagreb: Matica iseljenika Hrvatske, 1986.
- . »Osnovna obilježja i analiza nekih strukturalnih promjena hrvatske žumberačke naseobine u Clevelandu.« *Migracijske teme* 6/2 (1990): 195-221.
- . »Žumberčani - subetnička grupa u Hrvata.« *Migracijske teme* 6/4 (1990): 593-612.
- »Hrvatska. Stanovništvo.« *Enciklopedija Jugoslavije* 5 (1988): 198-209.
- Hrženjak Juraj i suradnici. »Jalžabet između prošlosti i budućnosti.« *Sociologija sela* 27/103-104 (1989): 1-148.
- Ilijanić, Mira i Slavko Kapustić. »Prilog istraživanju stanovništva i urbanog razvoja Varaždina do zaključno 16. stoljeća.«, u: *Varaždinski zbornik 1181.-1981*. Varaždin: JAZU i Skupština Općine Varaždin, 1983: 169-190; ponovno u: Mira Ilijanić, *Urbanizam graditeljstvo kultura. Zbornik radova*. Varaždin: Grad Varaždin i Gradski muzej Varaždin, 1999: 55-108.
- Ivančević, Vinko. »Popis pučanstva grada Korčule 1815. godine.« *Dubrovnik* 18/2 (1975): 120-122.
- . »Prilog poznavanju gospodarskih prilika otoka Korčule od 1797. do 1815.« *Acta historico-oeconomica Iugoslaviae* 2 (1975): 117-132.
- . »Prilog poznavanju kamenih grbova u gradu Korčuli.« *Rad JAZU* 381 (1978): 107-126.
- . »Udio Židova u pomorstvu starog Dubrovnika (1751-1808).« *Jevrejski almanah*, Beograd, 1959-1960: 67-81.
- Ivanišević, Frano. »Poļica. Narodni život i običaji.« *Zbornik za narodni život i običaje*, JAZU, 8/2 (1903): 183-336; 9/1 (1904): 23-144; 9/2 (1904): 191-326; 10/1 (1905): 11-111; 10/2 (1905): 181-307.
- Ivasović F. *Kaštel Stari*. Kaštel Novi: Zavičajni muzej Kaštela, 1991.
- Ivetic, Egidio. »Aspetti della struttura familiare nell'Istria rurale del primo Ottocento. Le parrocchie di Canfanaro e Dignano nel 1822.« *Quaderni Giuliani di Storia*, Trieste, 16/2 (1995): 7-31.
- . »Ceti sociali e famiglia in un centro urbano dell'Istria veneta. Parenzo nel 1775.« *Archivio Veneto* 146 (1996): 39-59.
- . »La Dalmazia nelle Anagrafi venete (1766-1775).« *Atti* 25 (1995): 301-350.

———. »La popolazione della regione istriana tra Sette e Ottocento: rilevamenti, dinamiche, distribuzione territoriale.« *Ricerche di storia sociale e religiosa*, Roma, 25/49 (1996): 137-174.

———. *La popolazione dell' Istria nell' età moderna. Lineamenti evolutivi*. Trieste-Rovigno: Centro di ricerche storiche - Rovigno, Unione italiana - Fiume i Università popolare di Trieste, 1997.

———. »La popolazione di Parenzo nel Settecento: aspetti, problemi ed episodi del movimento demografico.« *Atti 21* (1991): 117-185.

———. »Le città dell' Istria (1260-1330).«, u: *Le città del Mediterraneo all' Apogeo dello sviluppo Medievale: Aspetti economici e sociali. Atti del diciottesimo Convegno Internazionale di studi tenuto a Pistoia nei giorni 18-21 maggio 2001*. Pistoia: Centro italiano di studi di storia e d'arte Pistoia, 2003: 73-110.

———. *L' Istria moderna. Un' introduzione al secoli XVI-XVIII*. Trieste-Rovigno: Centro di ricerche storiche - Rovigno, Unione italiana - Fiume i Università popolare di Trieste, 1999.

———. »Nobili, cittadini, popolani a Parenzo nel secondo Settecento.« *Archivio Veneto* 143 (1994): 31-58.

———. *Oltremare. L' Istria nell' ultimo dominio veneto*. Venezia: Istituto veneto di scienze, lettere ed arti, 2000.

———. »Prilog gospodarskoj povijesti Mletačke Istre u 18. st.: glavna obilježja, izvori i neke perspektive proučavanja.« *Vjesnik Istarskog arhiva* 4-5 (1998): 41-50.

———. »Struttura della famiglia e società a villa di Rovigno nel 1746.« *Atti 23* (1993): 371-393.

Ivić, Aleksa. *Iz prošlosti Srba Žumberčana*. Subotica: SKA, Spomenik, LVIII, 1923.

———. *Migracije Srba u Hrvatsku tokom 16., 17. i 18. stoleća*. Subotica: SKA, Naselja i poreklo stanovništva, knj. 16, 1923.

———. *Migracije Srba u Slavoniju tokom 16., 17. i 18. stoleća*. Subotica: SKA, Naselja i poreklo stanovništva, knj. 21, 1926.

Ivić, Mato. *Die Hauskommunionen, eine Denkschrift*. Semlin, 1874.

Ivšić, Stjepan. »Hrvatska dijaspora u XVI. vijeku.« *Ljetopis JAZU* 50 (1936/7): 99-102.

Jacques Pervititch Sigorta Haritalarında İstanbul in the Insurance Maps of Jacques Pervititch. Istanbul: Axa Oyak, (2000).

Jajnčerova, Kata. »Trebarjevo. Narodni život i običaji.« *Zbornik za narodni život i običaje, JAZU*, 3 (1898): 55-139; 6 (1901): 187-248.

Jakić-Cestarić, Vesna. »Etnički odnosi u srednjovjekovnom Zadru prema analizi osobnih imena.« *Radovi Instituta JAZU u Zadru* 19 (1972): 99-166.

———. »Zadarska ženska osobna imena u XIII. stoljeću - odraz i rezultanta prethodnih simbiotikih procesa u gradu i porijekla novijih doseljenika.« *Radovi Centra JAZU u Zadru* 24 (1977): 143-225.

Jakšić, Nikola. *Zemunik. Srednjovjekovni zadarski kaštel i turska kasaba*. Split: Muzej hrvatskih arheoloških spomenika, 1997.

Jančula, Julije. *Povijest Cernika i cernička samostanska kronika*. Slavonska Požega: vlastita naklada, (1980).

Janeković-Römer, Zdenka. »David Rheubottom, Age, Marriage and politics in fifteenth-century Ragusa. Oxford - New York: Oxford University Press, 2000.« *Anali Zavoda za povijesne znanosti HAZU u Dubrovniku* 39 (2001): 507-513.

———. »Obitelj u Dubrovniku u kasnom srednjem vijeku i njezin teoretski odraz u djelu Benedikta Kotruljevića.« u: *Dubrovcjanin Benedikt Kotruljević. Hrvatski i svjetski ekonomist XV. stoljeća*. Međunarodni znanstveni skup, Dubrovnik od 17. do 19. X. 1996., ur. Vladimir Stipetić. Zagreb: HAZU i Hrvatski računovoda, 1996: 123-134.

———. »Obiteljski odnosi u hrvatskom društvu XI. stoljeća.« Zagreb: *Zbornik "Zvonimir, kralj hrvatski"*, 1995: 115-122.

———. *Okvir slobode. Dubrovačka vlastela između srednjovjekovlja i humanizma*. Zagreb-Dubrovnik: Zavod za povijesne znanosti HAZU u Dubrovniku, 1999.

———. »Pristup problemu obitelji i roda u stranoj i domaćoj medijevistici.« *Historijski zbornik* 42 (1989): 171-182.

———. »"Pro anima mea et predecessorum meorum". The Death and the Family in 15th Century Dubrovnik.« *Otium* 3/1-2 (1995): 25-34.

———. *Rod i grad. Dubrovačka obitelj od 13. do 15. stoljeća*. Dubrovnik: Zavod za povijesne znanosti HAZU u Dubrovniku i Zavod za hrvatsku povijest Filozofskog fakulteta u Zagrebu, 1994.

———. »Rodbinski odnosi u dalmatinskom društvu XIII. i XIV. stoljeća.« *Historijski zbornik* 45 (1992): 179-194.

———. »Stranac u srednjovjekovnom Dubrovniku: između prihvaćenosti i odbačenosti.« *Radovi Zavoda za hrvatsku povijest* 26 (1993): 27-38.

———. »Sve opsade Dubrovnika: Obitelj kao faktor društvene sigurnosti.« *Dubrovnik* 4/2 (1993): 235-240.

Janićijević, B. »Genetic Structure and Differentiation Between Populations of Korčula Island and Pelješac Peninsula.« *Collegium Antropologicum* 12/2 (1988): 369-376.

Janjić, Stjepan. »Seljačke i obiteljske zadruge u Strošincima i Vrbanji općina Županja.« *Županjski zbornik* 9 (1985): 64-91.

———. »Zadruga gospodara Dmitra Vidića. Partizansko Žarište (ranije: Svinjarica), Vojnić.«, u: *Seljačke obiteljske zadruge, 2. Izvorna građa za 19. i 20. stoljeće*. Zagreb: Etnološki zavod Filozofskog fakulteta Sveučilišta u Zagrebu, 1992: 29-38.

———. »Zadruga Ive Maršića-Pejagića. Selo Vidovice - kotar Brčko.«, u: *Seljačke obiteljske zadruge, 1. Izvorna građa za 19. i 20. stoljeće*. Zagreb: Etnološki zavod Filozofskog fakulteta Sveučilišta u Zagrebu, 1960: 26-30.

———. »Zadruga Vida Mikića (ili Vidana Krajišnikovića). Selo Vidovice - kotar Brčko.«, u: *Seljačke obiteljske zadruge, 1. Izvorna građa za 19. i 20. stoljeće*. Zagreb: Etnološki zavod Filozofskog fakulteta Sveučilišta u Zagrebu, 1960: 31-34.

Jarić, Josip. »Arky - Jarki - Jaruge.« *Županjski zbornik* 2 (1969): 84-91.

———. »Preseljavanje graničara.« *Županjski zbornik* 4 (1973): 154-156.

»Jasenovac 1941-45.« *Naše teme* 9 (1986): 1265-1320.

Jašo, Marta. »Glagoljske matične knjige Kvarnerkog primorja i Istre u Arhivu HAZU.« *Vjesnik Državnog arhiva u Rijeci* 41-42 (2000): 393-402.

———. »Glagoljske matične knjige župe Dobrinj u Arhivu HAZU.« *Krčki zbornik* 35 (1996): 57-64.

Jašo, Marta i Petar Strčić. »O lindarskoj glagoljskoj matici krštenih u Arhivu HAZU.«, u: *Lindarski zbornik*. Pazin: Knjižnica Acta 2, Koordinacija istarskih ogranka Matice Hrvatske, 1996: 29-35.

Jelaska, Joško. »Varoš Dobri u Splitu.« *Građa i prilozi za povijest Dalmacije* 17 (2001): 147-207.

Jelaska, Zdravka. »Trogirska srednjovjekovna obitelj (XIII.-XIV. stoljeće).« *Povijesni prilozi* 18 (1999): 9-51.

———. »Ustrojstvo društva u srednjovjekovnom Trogiru.« *Povijesni prilozi* 20 (2001): 7-55.

Jelić, Roman. »Ninjani u zadarskim crkvenim maticama XVI i XVII stoljeća.« *Radovi Instituta JAZU u Zadru* 16-17 (1969): 597-614.

———. »Novigradski distrikt.« *Radovi Zavoda JAZU u Zadru* 31 (1989): 87-173.

———. »Pad Novigrada u turske ruke i bijeg Novigradana u Pag (1646).« *Zadarska revija* 38/5-6 (1989): 531-544.

———. »Potalijančivanje hrvatskih prezimena u Lastovu i dodatak popisu potalijančenih prezimena u Zadru.« *Radovi Centra JAZU u Zadru* 22-23 (1976): 293-317.

———. »Potalijančivanje hrvatskih prezimena u Zadru za vrijeme fašizma.« *Radovi Instituta JAZU u Zadru* 20 (1973): 49-109.

———. »Selo Čakavci i knezovi Markovići od roda Šubića.« *Radovi Centra JAZU u Zadru* 21 (1974): 147-155.

———. »Stanovnici Dugog otoka u crkvenim maticama Zadra od 1569. do 1706. godine.« *Zadarska smotra* (Dugi otok) 42/1-2 (1993): 221-247.

———. »Stanovništvo Islama Grčkog godine 1709.« *Zadarska revija* 37/5-6 (1988): 549-553.

———. »Stanovništvo kopnenog dijela Zadarskog područja 1608. i 1695.« *Zadarska revija* 34/6 (1985): 555-573.

———. *Stanovništvo Zadra 1608. godine*. Zadar: vlastita naklada, 1985.

———. »Stanovništvo Zadra u drugoj polovici XVI. stoljeća i početkom XVII. st. gledano kroz matice vjenčanih.« *Starine JAZU* 49 (1959): 349-509.

———. »Stanovništvo zadarskih otoka 1608. godine.«, u: *Zbornik Zadarsko otočje, 1*. Zadar: Narodni muzej u Zadru, 1974: 147-207.

———. »Tri priloga o stanovništvu Biogradskog primorja.« *Zadarska revija* 36/3 (1987): 215-226.

———. »Zadarske kuge i lazareti u prošlosti.«, u: *Sanitarni kordon nekad i danas*. Zagreb: Zbor liječni-ka Hrvatske i Zavod za zaštitu zdravlja grada Zagre-
ba, 1978: 91-102.

———. »Zadarsko nahodište.« *Radovi Instituta JAZU u Zadru* 10 (1963): 213-289.

———. »Zdravstveni radnici Dalmacije početkom XIX. stoljeća.« *Rasprave i građa za povijest znanosti JAZU* 5 (1989): 203-233.

———. »Zdravstveni radnici Zadra u 17. stolje-
ću.« *Medica Jadertina* 19/1-2 (1989): 63-89.

Jelić, Tomislav. *Gradišćanski Hrvati u Austriji. Analiza hrvatskih naselja u Gradišću*. Zagreb: Naklad-
na kuća "Dr. Feletar", Koprivnica, 1997.

Jelinčić, Jakov. »Arhivska građa o Buzeštini u His-
torijskom arhivu Pazin.« *Buzetski zbornik* 7-8 (1984):
183-191.

———. »Arhivska građa o Lindaru s posebnim
osvrtnom na lindarska prezimena.«, u: *Lindarski zbor-
nik*. Pazin: Knjižnica Acta 2, Koordinacija istarskih
ogranka Matice Hrvatske, 1996: 49-53.

———. »Arhivsko gradivo o egzodusu istarskih
Hrvata (1918.-1943.) u Državnom arhivu u Pazinu.«, u:
Egzodus istarskih Hrvata. Zagreb: Hrvatski insti-
tut za povijest i Društvo "Egzodus istarskih Hrvata",
2001: 143-162.

———. »Arhivsko gradivo o području današnje
općine Lupoglav do 1945. godine.« *Buzetski zbornik*
20 (1995): 93-129.

———. »Arhivsko gradivo o području današnje
općine Lupoglav do 1945. godine.« *Zbornik općine
Lupoglav '97*, Lupoglav, 1997: 69-105.

———. »Arhivsko gradivo o Račicama u Povijes-
nom arhivu u Pazinu, Župnom uredu Vrh, te Matičnom
uredu u Buzetu.« *Buzetski zbornik* 23 (1997): 27-41.

———. »Arhivsko gradivo o Svetvinčentu u Dr-
žavnom arhivu u Pazinu, Župnom arhivu u Svetvinčentu
i u Biskupijskom arhivu u Poreču.« *Vjesnik Istarskog
arhiva* 6-7 (2001): 15-47.

———. »Arhivsko gradivo o Vrh u Povijesnom
arhivu u Pazinu i u Župnom uredu Vrh, te u Matičnom
uredu u Buzetu s posebnim osvrtom na matične knji-
ge.« *Buzetski zbornik* 24 (1998): 63-74.

———. »Biskupijski arhiv u Šibeniku, nezaobi-
lazni izvor za proučavanje povijesti Šibenske biskupi-
je i povijesti Krešimirova grada.«, u: *Sedam stoljeća
Šibenske biskupije. Zbornik radova sa znanstvenog
skupa Šibenska biskupija od 1298. do 1998*. Šibenik:
Gradska knjižnica "Juraj Šižgorić", 2001: 919-934.

———. »Crtice iz povijesti Muntrilja (na temelju
vizitacija porečkih biskupa).« *Koruna-Štandar* (Pri-
godni list župe Sv. Petra i Pavla u Kringi i Sv. Roka
u Muntrilju) 7/18 (2001): 6-7.

———. »Crtice iz povijesti Muntrilja (na temelju
vizitacija porečkih biskupa).« (nastavak) (djelomični
popis župnika u Muntrilju 1601.-1753.; Prezimena u
matičnoj knjizi krštenih, 1728.-1753.; Prezimena
krštenika; Mjesta odakle dolaze kumovi; Nešto o imeni-
ma).« *Koruna-Štandar* (Prigodni list župe Sv. Petra i
Pavla u Kringi i Sv. Roka u Muntrilju) 7/19 (2001).

———. »Dvije matične knjige umrlih Lupoglava
(1744.-1935.).«, u: *Zbornik općine Lupoglav '99*. Lu-
poglav, 1999: 81-90.

———. »Knjiga stanja duša župe Kanfanar (Sta-
tus animarum Parrochia !/ Canfanarij).«, u: *Zbornik
radova Kanfanar i Kanfanarština*. Pazin-Kanfanar,
1998: 113-124, 124a-124d.

———. »Kolera na Barbanštini.«, u: *Barban i Bar-
banština*. Pula: Čakavski sabor, zavičajna knjiga 3,
1976: 139-146.

———. »Matična knjiga krštenih župe Kringa (5.
travnja 1840. - 12. prosinca 1886.).« *Koruna-Štandar*
(Prigodni list župe Sv. Petra i Pavla u Kringi i Sv.
Roka u Muntrilju) 6/17 (2000): 10-11.

———. »Matična knjiga umrlih župe Vranja (1771.-
1806.).«, u: *Zbornik općine Lupoglav 2001*. Lupoglav
2001: 91-100.

———. »Matične knjige Buzeta, važan izvor za
proučavanje buzetske povijesti.« *Buzetski zbornik* 9
(1985): 105-119.

———. »Matične knjige Gologorice važan izvor
za povijest Gologorice (s posebnim osvrtom na prezi-
mena).« *Istarska Danica* (2002): 114-120.

———. »Matične knjige Marčane nezamjenjiv
izvor za povijest Marčane.«, u: *Marčanski zbornik*.
Pula: Knjižnica acta 1, Koordinacija istarskih ograna-
ka MH Pula, 1994: 63-66.

———. »Matične knjige Peroja u Historijskom
arhivu Pazin.« *Prilozi o zavičaju*, 6 (1989): 143-164.

———. »Matične knjige s područja Pazinštine do 1945 (1949) godine.« *Vjesnik Istarskog arhiva* 2-3 (1994): 253-275.

———. »Matične knjige župe Cerovlje s posebnim osvrtom na matičnu knjigu krštenih 1710.-1790. i matičnu knjigu umrlih 1785.-1847.«, u: *Cerovljanski zbornik*. Pazin, 1999: 143-159.

———. »Matične knjige župe Lanišće.« *Buzetski zbornik* 20 (1995): 69-89.

———. »Matične knjige župe Ližnjan - važan izvor za povijest Ližnjana.«, u: *Ližnjanski zbornik*. Pazin: Knjižnica Acta 3, Kordinacija ogranaka Matice Hrvatske, 1997: 125-133.

———. »Najstarije matične knjige Poreča i Poreštine.« *Zbornik Poreštine* 2 (1987): 171-187.

———. »Neke bilješke u matičnim knjigama istarskih župa.« *Vjesnik Državnog arhiva u Rijeci* 41-42 (2000): 451-481.

———. »Neke epidemije u povijesti Buzeta s posebnim osvrtom na veliku epidemiju kolere 1855. godine.« *Buzetski zbornik* 11 (1987): 161-174.

———. »Neki podaci o doseljavanju na buzetsko područje na temelju istraživanja u matičnoj knjizi vjenčanih župe Buzet za 1579-1664. god.« *Buzetski zbornik* 12 (1988): 131-136.

———. »Prezimana Buzeta i okolice u matičnim knjigama Buzeta od 1576. do 1600. godine.« *Buzetski zbornik* 10 (1986): 115-120.

———. »Prezimana župe Vrh u matičnoj knjizi krštenih 1654-1699.« *Istarska danica* (1996): 86-92.

———. »Što otkrivaju matične knjige Poreča? Od 1710. do 1752.« *Istarska danica* (1992): 90-95.

———. »Upoznajmo prošlost Kringe (na temelju matičnih knjiga).« *Koruna* (Prigodni list župe Sv. Petra i Pavla u Kringi), Kringa, Božić - Nova godina (1996): 2.

Jeremić, Risto i Jorjo Tadić. *Prilozi za istoriju zdravstvene kulture starog Dubrovnika*, I. Beograd: Biblioteka Centralnog higijenskog zavoda, 1938; II, 1939.

Jireček, Constantin. »Die Romanen in den Städten Dalmatiens während des Mittelalters. I. Theil.« *Denkschriften der kaiserlichen Akademie der Wissenschaften*, Wien, 1901: 1-104.

Jireček, Konstantin. *Istorija Srba*, I i II. Beograd: Naučna knjiga, 1952.

———. »Pregled dubrovačke historije.«, u: Milan Rešetar, *Dubrovačka numizmatika* I. Sremski Karlovci, 1924.

———. »Romani u gradovima Dalmacije tokom srednjega veka.«, u: *Zbornik Konstantina Jirečeka*, II. Beograd: SAN, Posebna izdanja, knj. 356, preveo Stojan Stojanović, 1962: 1-366.

———. »Vlasi i Mavrovlasi u dubrovačkim spomenicima.«, u: *Zbornik Konstantina Jirečeka*, I. Beograd: SAN, Posebna izdanja, knj. 326, preveo Ilija Sindik, 1959: 191-204.

Jonjić, Pavao i Ante Laušić (ur.). *Izvešća Ise-ljenskog komesarijata u Zagrebu 1922.-1939*. Zagreb: Institut za migracije i narodnosti, 1998.

Jovanović, V. »A Model of Migration Patterns on Some Adriatic Islands.« *Collegium Antropologicum* 12/2 (1988): 353-357.

———. »The Relationship Between Migration, Genetic and Sociocultural Variables: A Log-Linear Approach.« *Collegium Antropologicum* 20/2 (1996): 251-262.

Jovanović, V., P. Rudan, A. Sujoldžić i A. Chaventré. »A Study of Immigration into the Island of Silba.« *Collegium Antropologicum* 8/1 (1984): 41-47.

Jug, Stanko. *Turski napadi na Kranjsko in Primorsko do prve tretjine 18. stoletja*. Ljubljana, 1943.

Junius (= Mladen Lorković). »Brojčani razvoj Hrvata kroz devet desetljeća.« *Hrvatska revija* 2 (1939): 80-86; 3 (1939): 134-137; 8 (1939): 423-431.

Juran, Kristijan. »Novi podaci o stanovništvu Murtera.« *Čakavska rič* 30/1-2 (2002): 361-373.

Jurčević, Josip. *Nastanak jasenovačkog mita. Problemi proučavanja žrtava Drugog svjetskog rata na području Hrvatske*. Zagreb: Biblioteka "Povijest" Hrvatskih studija Sveučilišta u Zagrebu, 1998.

Jurica, Tonko. *Lastovo kroz stoljeća*. Lastovo: Matrica hrvatska Lastovo, 2001.

Jurić, Ivan. *Genetičko podrijetlo Hrvata. Etnogeneza i genetička otkrića*. Zagreb: vlastita autorska naklada, 2003.

Jurić-Arambašić, Ante. *Kijevo*. Zagreb: Zbornik za narodni život i običaje, JAZU, knj. 54, 2000.

———. *Kijevo. Narodni život i tradicijska kultura*. Zagreb: Župni ured Kijevo, 2000.

Jurmić, Vjekoslav. »Zadruga Veliki Lucijanići. Selo Vučjak - kotar Karlovac.«, u: *Seljačke obiteljske zadruge, 1. Izvorna građa za 19. i 20. stoljeće*. Zagreb: Etnološki zavod Filozofskog fakulteta Sveučilišta u Zagrebu, 1960: 18-21.

Jutronic, Andre. »Bosansko-hercegovačko podrijetlo nekih Bračana.«, u: *Bračke teme*. Split: Književni krug, 2002: 304-317. Prvi put objavljeno u *Zborniku radova Etnografskog instituta SANU*, knj. 2, Beograd, 1951: 37-51.

———. »Bračka naselja i podrijetlo njegovog stanovništva.« *Brački zbornik* 19 (1997): 47-60 (pre-tiskano iz *Bračkog zbornika* 1).

———. »Najstarija sačuvana knjiga rođenih Sutivana (1622-1694).« *Starine JAZU* 47 (1957): 223-236.

———. »Naselja i kretanje stanovništva u Poljicima.« *Geografski glasnik* 25 (1963): 37-60.

———. *Naselja i porijeklo stanovništva na otoku Braču*. Zagreb: JAZU, Zbornik za narodni život i običaje, 34, 1950.

———. »Poljičani na Braču.«, u: *Bračke teme*. Split: Književni krug, 2002: 295-303. Prvi put objavljeno u *Poljičkom Zborniku* 2 (1971), Zagreb: 213-220.

———. »Prilog poznavanju veza Bračana s drugim otočanima i primorcima.« *Zbornik za narodni život i običaje*, JAZU, 36 (1953): 111-130.

———. »Prilog proučavanju doseljavanja na otok Vis u XVII stoljeću.« *Anali Jadranskog instituta JAZU* 3 (1961): 469-474.

———. »Smrtnost djece u Splitu od g. 1742. do 1830.« *Starine JAZU* 47 (1957): 135-153.

———. »Stara raseljena naselja i nova naselja na istoku Brača.«, u: *Bračke teme*. Split: Književni krug, 2002: 21-33. Prvi put objavljeno u: *Glasnik srpskog Geografskog društva* 42/1 (1962): 63-75.

Kadić, Marko. »Selo Gradište, u prošlosti i danas (1971).« *Županjski zbornik* 4 (1973): 77-101.

Kalogjera, Ante. »Prostorna valorizacija rogozničkog poluotoka.«, u: *Povid*. Primošten i Šibenik: Ogranak Matice hrvatske u Primoštenu i Županijski muzej u Šibeniku, 1997: 25-52.

———. »Stanovništvo i gospodarstvo otoka Prvića.« *Geografski glasnik* 21 (1959): 69-90.

Kampuš, Ivan. »Popisi i obračuni dike u vrijeme Habsburgovaca 1533-1570. - prilog gospodarskoj povijesti Slavonije.« *Historijski zbornik* 50 (1997): 31-58.

———. »Porezni popisi i obračuni dike u Varaždinskoj županiji u XVI stoljeću.« *Historijski zbornik* 36 (1983): 41-111.

Kampuš, Ivan i Igor Karaman. *Tisućljetni Zagreb*. Zagreb: Školska knjiga, 1976.

Kanižaj, Karolina. »Njemačka kolonija na Gradeću u drugoj polovici 14. stoljeća i prvoj polovici 15. stoljeća.«, u: *Nijemci u Hrvatskoj jučer i danas*, *Zbornik*. Zagreb, 1994: 53-62.

Kapetanić, Niko i Nenad Vekarić. »Broj stanovnika Konavala od 15. do 20. stoljeća.«, u: *Konavle u prošlosti, sadašnjosti i budućnosti*, sv. 1. Dubrovnik: ur. Stjepan Čosić, Zavod za povijesne znanosti HAZU, 1998: 101-110.

———. *Falsifikat o podrijetlu konavoskih rodova*. Dubrovnik: Zavod za povijesne znanosti HAZU, 1997.

———. *Konavoski rodovi (A-G)*. Zagreb-Dubrovnik: Zavod za povijesne znanosti HAZU u Dubrovniku, 2001; (*H-Pe*), 2002; (*Pi-Ž*), 2003.

———. »Popis domaćinstava konavoskih kaznačina iz 1536. godine.« *Anali Zavoda za povijesne znanosti HAZU u Dubrovniku* 40 (2002): 169-202.

———. »Ratna šteta u Župi dubrovačkoj 1806. godine.« *Zbornik Župe dubrovačke* 3 (2000): 61-92.

———. »Stanovništvo Cavtata i Oboda 31.12. 1830. godine.« *Anali Zavoda za povijesne znanosti HAZU u Dubrovniku* 32 (1994): 117-142.

———. *Stanovništvo Konavala, 1*. Dubrovnik: Zavod za povijesne znanosti HAZU, 1998; 2, 1999.

Kapor, Ambroz i Ranko. »Neki demografski podaci grada i otoka Korčule od XVI do početka XIX vijeka.« *Statistička revija* 30/3-4 (1980): 225-231.

Kapun Vladimir i Đorđe Pal. »Dva stoljeća židovske zajednice u Čakovcu i Međimurju.«, u: *Dva stoljeća povijesti i kulture Židova u Zagrebu i Hrvatskoj*. Zagreb: Židovska općina Zagreb, 1998: 335-357.

Karaman, Igor. *Industrijalizacija građanske Hrvatske 1800-1941*. Zagreb, Naprijed, 1991.

———. »Komorska gospoštija Čabar 1787-1798.« *Historijski zbornik* 11-12 (1958-1959): 259-282.

———. »Osnovni podaci i neke napomene o slavonsko-srijemskom veleposjedu.« *Zbornik za društvene nauke Matice srpske* 20 (1958): 37-51.

———. »Počeci tranzicije stanovništva u Hrvatskoj i njihova socioekonomska osnova (do 1918).« *Sociologija sela* 24/91-94 (1986): 63-78.

———. »Požega i Požeška kotlina od oslobođenja ispod turske vlasti do 1848. god.«, u: *Požega 1227-1977*. Slavonska Požega: Skupština Općine Slavonska Požega, 1977: 199-207.

———. »Pregled stanovništva Hrvatske, Slavonije, Srijema i Bačke u doba Josipa II (1787).« *Zbornik za društvene nauke Matice srpske* 29 (1961): 88-92.

———. *Privreda i društvo Hrvatske u 19. stoljeću*. Zagreb: Školska knjiga - Institut za hrvatsku povijest Sveučilišta u Zagrebu, 1972.

———. »Privredni razvitak mjesta i okoline Ludbrega 1848-1914.«, u: *Ludbreg*. Ludbreg: ur. Vlado Mađarić, Skupština općine Ludbreg, SIZ za kulturu, tehničku kulturu i informiranje općine Ludbreg i Narodno sveučilište Ludbreg, (bez godine): 243-257.

———. »Razvoj stanovništva i privrede u urbanom sustavu grada Rijeke od revolucije 1848/49. do raspada Habsburške Monarhije 1918.« *Historijski zbornik* 39 (1986): 79-130.

———. »Sastav i društveno-ekonomska djelatnost dalmatinskog građanstva u šezdesetim i sedamdesetim godinama 19. stoljeća.«, u: *Dalmacija 1870*. Zadar: Matica hrvatska Zadar, 1972: 11-36.

———. »Stanovništvo i magistrat grada Karlovca potkraj XVIII st. (1785-87).« *Historijski zbornik* 16 (1963): 217-224.

———. »Sumarni katastar veleposjeda u Slavoniji od 18. do 20. stoljeća (S posebnim obzirom na proces geneze stranog vlastelinskog elementa u prvoj polovini 18. st.).« *Radovi Centra za organizaciju naučno-istraživačkog rada JAZU u Vinkovcima* 2 (1973): 167-212.

———. »Tranzicija stanovništva u povijesnim tokovima modernizacije društva.« *Naše teme* 12 (1986): 2033-2062.

———. *Valpovačko vlastelinstvo, ekonomsko-historijska analiza*. Zagreb: JAZU, Građa za gospodarsku povijest Hrvatske, knj. 13, 1962.

Karbić, Damir. »Marginalne grupe u hrvatskim srednjovjekovnim društvima od druge polovine XIII. do početka XVI. stoljeća.« *Historijski zbornik* 44 (1991): 43-76.

Karbić, Marija. »Nijemci u Varaždinu tijekom srednjeg vijeka.« *Godišnjak Njemačke narodnosne zajednice/VDG Jahrbuch* (2001): 11-17.

———. »Što znamo o nezakonitoj djeci u gradskim naseljima u međurječju Save i Drave tijekom srednjeg vijeka?« *Scrinia slavonica* 2 (2002): 168-177.

Kaser, Karl. »Das Forschungsprojekt "Balkanfamilie" an der Universität Graz.« *Forum, ÖZG*, 5/1 (1994): 107-112.

———. »Die Stammfamilie im Modernisierungsprozeß: Kroatien im Interkulturellen Vergleich.«, u: *Zbornik Mirjane Gross*. Zagreb: Zavod za hrvatsku povijest Filozofskog fakulteta Sveučilišta u Zagrebu, 1999: 175-193.

———. *Familie und Verwandtschaft auf dem Balkan*. Wien - Köln - Weimar: Böhlau Verlag, 1995.

———. *Freier Bauer und Soldat. Die Militarisierung der agrarischen Gesellschaft in der kroatisch-slavonischen Militärgrenze (1535-1881)*. Graz, 1986.

———. *Freier Bauer und Soldat. Die Militarisierung der agrarischen Gesellschaft an der kroatisch-slavonischen Militärgrenze (1535-1881)*. Wien - Köln - Weimar, 1997.

———. »Pisanje o balkanskoj obitelji - pitanje "političke korektnosti"?« *Otium* 5-6 (1997-1998): 126-131.

———. »The Balkan joint family household: seeking its origins.« *Continuity and Change* 9/1 (1994): 45-68.

———. »The Balkan Joint Family.« *Social Science History* 18/2 (1994): 243-269.

———. »Uništenje šuma na obalnom kraškom području hrvatske Vojne krajine u prvoj polovici 18. stoljeća. Njegovi demografski, privredni i socijalni uzroci.« *Historijski zbornik* 40 (1987): 121-137.

Kaser, Karl, Hannes Grandits i Siegfried Gruber. *Popis Like i Krbave 1712. godine. Obitelj, zemljišni posjed i etničnost u jugozapadnoj Hrvatskoj*. Zagreb: Srpsko kulturno društvo Prosvjeta, 2003.

Katalinić, Kazimir. *Argumenti - NDH, BiH, Bleiburg i genocid*. Buenos Aires - Zagreb: časopis Republika Hrvatska, 1993.

- Katičić, Radoslav. »Pogovor.«, u: László Hadrovics, *Srpski narod i njegova crkva pod turskom vlašću*. Zagreb: Nakladni zavod Globus, 2000: 145-167.
- Katić, Lovre. »Povijesni podaci iz vizitacija Trogirске biskupije u XVIII. stoljeću.« *Starine JAZU* 48 (1958): 274-330.
- . »Prilike u splitskoj okolici poslije odlaska Turaka (Po bilješkama nadbiskupa Cupillija i Bizze 1709.-1754.).« *Starine JAZU* 47 (1957): 237-277.
- Kečkemet, Duško. *Kaštel Sućurac*. Split, 1978.
- . *Židovi u povijesti Splita*. Split: Jevrejska općina u Splitu, 1971.
- . »Židovi u Splitu.«, u: *Dva stoljeća povijesti i kulture Židova u Zagrebu i Hrvatskoj*. Zagreb: Židovska općina Zagreb, 1998: 316-331.
- Kečkemet, Duško i Ivo Javorčić. *Vranjic kroz vjekove*. Split: Institut za historiju radničkog pokreta Dalmacije, 1984.
- Kempf, Julije. *Požega - zemljopisne bilješke iz okoline i prilozi za povijest slob. i kralj. grada Požega i Požeške županije*. Požega, 1910.
- Kennedy, Paul. *The Rise and Fall of the Great Powers (Economic Change and Military Conflicts from 1500 to 2000)*. New York: Vintage Books, 1989.
- Kerecsényi, Edit. *Povijest i materijalna kultura pomurskih Hrvata*. Budimpešta: Tankönyvkiadó, 1982.
- Kesić, Branko, Gordana Lukić i Vladimir Stipetić. »Kretanje stanovništva i životnih događaja u Lici od 1857. do 1971. godine.« *Zbornik Historijskog arhiva u Karlovcu* 5 (1973): 493-504.
- Kessler, Wolfgang. »Njemačka i austrijska historiografija Vojne krajine.«, u: *Vojna krajina. Povijesni pregled - historiografija - rasprave*. Zagreb: Sveučilišna naklada Liber i Centar za povijesne znanosti Sveučilišta u Zagrebu - Odjel za hrvatsku povijest, 1984: 101-117.
- Kevago, Laslo. »Statistička ispitivanja društveno-ekonomskog položaja Južnih Slavena u Mađarskoj početkom XX veka.« *Zbornik za društvene nauke Maticе srpske*, Novi Sad, 54 (1969): 33-65.
- Kiss, István N. »Vojna organizacija vlastelinstva - vojnici-seljaci i vojnici-plemići.«, u: *Vojna krajina. Povijesni pregled - historiografija - rasprave*. Zagreb: Sveučilišna naklada Liber i Centar za povijesne znanosti Sveučilišta u Zagrebu - Odjel za hrvatsku povijest, 1984: 175-191.
- Klaić, Nada. »Marginalia uz problem doseljenja Hrvata.« *Razprave I. razreda za zgodovinske in družbene vede SAZU* (Hauptmannov zbornik), Ljubljana, 5 (1966): 19-36.
- . »O problemima stare domovine, dolaska i pokrštenja dalmatinskih Hrvata.« *Zgodovinski časopis* 38/4 (1984): 253-270.
- . *Povijest grada Trogira. Javni život grada i njegovih ljudi*. Trogir: Muzej grada Trogira, 1985.
- . *Povijest Hrvata u ranom srednjem vijeku*. Zagreb: Školska knjiga, 1971.
- . *Povijest Hrvata u srednjem vijeku*. Zagreb: Globus, 1990.
- . *Zagreb u srednjem vijeku*. Zagreb: Sveučilišna naklada Liber, 1982.
- Klaić, Vjekoslav. *Povijest Hrvata od najstarijih vremena do svršetka XIX stoljeća, III, IV, V*. Zagreb: NZMH, 1982.
- . *Zagreb 1910-1913*. Zagreb: Tisak Nadbiskupske tiskare, 1918.
- Klarić, Ivan. »Kraje (u turskoj Hrvatskoj).« *Zbornik za narodni život i običaje, JAZU*, 6/1 (1901): 53-114; 6/2 (1901): 249-291.
- Klauzer, Ivan. *Demografija*. Zagreb: Udruženje studenata Više škole za socijalne radnike, 1963.
- . »Fertilitet i brutto reprodukcija stanovništva Hrvatske 1857-1952.« *Ekonomski pregled* 4-5 (1961).
- . *Natalitet i fertilitet u N. R. Hrvatskoj*. Zagreb: Ekonomski fakultet, doktorska disertacija, 1955.
- . »Osvrt na historiju razvoja matične službe u SR Hrvatskoj.« *Statistička revija* 2/1 (1925): 125-129.
- Klauzer, Jagoda. »Smrtnost dojenčadi u Narodnoj Republici Hrvatskoj.« *Statistička revija* 4/3-4 (1954): 337-349.
- Klemenčić, Matjaž i Vladimir Klemenčić. »Hrvati v Sloveniji glede na podatke popisov prebivalstva po drugi svetovni vojni.«, u: *Hrvati u Sloveniji*. Zagreb: Institut za migracije i narodnosti, 1997: 139-162.
- Klemenčić, Mladen. »Baranja, povijesno-geografski pregled.« *Studia ethnologica Croatica* 4/2 (1996): 19-25; II izdanje: 4 (1996): 15-21.

Klemenčić, Mladen i Danijel Orešić. »Promjene etničkog sastava stanovništva općina Dvor, Glina, Kostajnica, Vojnić i Vrginmost.«, u: *Političko-geografska i demografska pitanja Hrvatske*. Zagreb: Savez geografskih društava Hrvatske, 1991: 257-291.

Klempić, Sanja i Sonja Podgorelec. »Migracije i starenje otočnog stanovništva - pet iških priča.« *Migracijske i etničke teme* 18/4 (2002): 319-339.

Klen, Danilo. »Dva ugovora iz 1463. godine o preseljavanju seljaka s područja šibenske općine u Istru.« *Radovi Centra JAZU u Zadru* 24 (1977): 61-70.

———. »Pokršćavanje "turske" djece u Rijeci u XVI i XVII stoljeću.« *Historijski zbornik* 29-30 (1976-1977): 203-207.

———. »Porodična imena na području Mošćenica.« *Jadranski zbornik* 10 (1976-1978): 393-401.

Kočović, Bogoljub. *Žrtve drugog svjetskog rata u Jugoslaviji*. London: Biddles of Guilford for Veritas Foundation Press, 1985.

Kolar-Dimitrijević, Mira. »Djelovanje velike ekonomske krize na migraciona kretanja jugoslavenskih naroda.«, u: *Svetska ekonomska kriza 1929-1934. i njen odraz u zemljama jugoistočne Evrope*. Beograd, 1976: 337-366.

———. »Istjerivanje Mađara iz okolice Bjelovara 1944. godine.« *Časopis za suvremenu povijest* 27/1 (1995): 125-136.

———. »Nijemci u Podravini.«, u: *Nijemci u Hrvatskoj jučer i danas*, *Zbornik*. Zagreb, 1994: 43-52.

———. »Razvoj privrede i radničke klase u Koprivnici 1918-1945. godine.« *Podravski zbornik* 6 (1980): 13-26.

———. »Socijalne karakteristike stanovništva sjeverozapadne Hrvatske uoči drugoga svjetskog rata.«, u: *Sjeverozapadna Hrvatska u NOB-i i u socijalističkoj revoluciji*. Varaždin, 1976: 15-34.

———. *Skrivene biografije nekih Nijemaca i Austrijanaca u Hrvatskoj 19. i 20. stoljeća*. Osijek: Njemačka narodnosna zajednica, 2001.

———. »Struktura privredno aktivnih stanovnika sjeverne Hrvatske prema materinjem jeziku uoči Prvoga svjetskog rata.« *Acta historico-oeconomica Iugoslaviae* 17 (1990): 127-161.

———. »Struktura seoskog posjeda u Podravini u prvoj polovini dvadesetog stoljeća.« *Podravski zbornik* 16 (1990): 14-28.

———. »Urbar pavlinskoga samostana u Strezi 1477. godine.« *Podravina* 2/3 (2003): 103-123.

———. »Utjecaj prvoga svjetskog rata na kretanje stanovništva i stočarstva na području Hrvatske i Slavonije.« *Radovi Zavoda za hrvatsku povijest* 24 (1991): 41-56.

Kolin, Marcel. »Jugoslavenska naseobina u Cerro de Pasco.« *Novo doba*, Split, 21. siječnja 1920,

Kolumbić, Jelena. »Grbovi zadarskih plemićkih obitelji početkom druge austrijske vladavine Dalmacijom.« *Radovi Zavoda JAZU u Zadru* 26 (1979): 69-119.

Konstantinović-Čulinović, Vesna. »Posljednje porodične zajednice u Hrvatskom Zagorju.« *Zbornik za narodni život i običaje*, JAZU, 45 (1971): 423-449.

Kopajtić, B., M. Dujmović, Z. Kolacio i V. Kogoj-Bakić. »Enclaves of Hereditary Dwarfism on the Island of Krk, Croatia.« *Collegium Antropologicum* 19/2 (1995): 365-371.

Korać, Stanko. »Bibliografija radova o srpskoj istoriji i kulturi u Hrvatskoj.« *Zbornik radova o povijesti i kulturi srpskog naroda u Socijalističkoj Republici Hrvatskoj* 1 (1988): 173-188.

Korda, Irena. »Iz povijesti Židova Rijeke i okolice.«, u: *Dva stoljeća povijesti i kulture Židova u Zagrebu i Hrvatskoj*. Zagreb: Židovska općina Zagreb, 1998: 332-334.

Kordić, Zvonko. »Nahije Imotski i Ljubuški u defteru iz 1585. godine.« *Imotski zbornik* 2 (1994): 97-140.

Korenčić, Mirko. *Naselja i stanovništvo Socijalističke Republike Hrvatske (1857-1971)*. Zagreb: Djela JAZU 54, 1979.

Kosanović, Nikola. »Evolucija naselja u Slavoniji. Od najranijeg naseljavanja do savremenih urbanih formi (oblikovanje naselja, gravitacioni faktori i procesi).« *Osječki zbornik* 17 (1979): 153-175.

———. »Osječki cehovi i cehovski spomenički predmeti.« *Osječki zbornik* 14-15 (1973-1975): 243-275.

Kosor, Karlo. »Drniš pod Venecijom.« *Kačić* 7 (1975): 5-69.

———. »Drniška krajina za turskog vladanja.« *Kačić* 11 (1979): 125-194.

Kostić, Cvetko. »Teorija E. Sicarda o našoj porodičnoj zadruzi.« *Sociologija sela* 12/1 (1974): 79-83.

- . »Tipologija porodica V. St. Karadžića i V. Bogišića.« *Sociologija sela* 11/2-4 (1973): 100-107.
- Kostić, Veselin. *Dubrovnik i Engleska (1300-1650)*. Beograd: SANU, Posebna izdanja, knj. 448, 1975.
- . »Iz života Dubrovčana u Londonu u prvoj polovini XVI veka.« *Anali Filološkog fakulteta*, Beograd, 10 (1970): 163-186.
- Košćak, Vladimir. »Dolazak Hrvata.« *Historijski zbornik* 40 (1987): 339-383.
- . »Iranska teorija o podrijetlu Hrvata.«, u: Neven Budak (ur.), *Etnogeneza Hrvata*. Zagreb: Nakladni zavod Matice hrvatske i Zavod za hrvatsku povijest Filozofskog fakulteta Sveučilišta u Zagrebu, 1995: 110-116.
- . »Madžaronska emigracija 1848.« *Historijski zbornik* 3/1-4 (1950): 39-124.
- . »O nekim pitanjima hrvatske povijesti u ranom srednjem vijeku.« *Historijski zbornik* 37 (1984): 211-234.
- . »Pripadnost istočne obale Jadrana do splitskih sabora 925-928.« *Historijski zbornik* 33-34 (1980-1981): 291-355.
- Kotarski, Josip. »Lobor. Narodni život i običaji.« *Zbornik za narodni život i običaje*, JAZU, 20/1 (1915): 53-88; 20/2 (1915): 226-253; 21/1 (1916): 46-80; 21/2 (1916): 179-224; 23 (1918): 11-63.
- Kovač, Karl. »Crtice o statistici i o vojničkim ustanovama u Republici dubrovačkoj.«, *Glasnik Zemaljskog muzeja u Bosni i Hercegovini* 27 (1916): 303-310.
- Kovač, Tatjana. »Kaštel-Sučurac u katastarskoj izmjeri 1831. godine.«, u: *Božić-Bužančić zbornik*. Split: Građa i prilozi za povijest Dalmacije, sv. 12, Izdanje Povijesnog arhiva u Splitu, 1996: 773-787.
- Kovač, Vlasta. »Židovi Vukovara.«, u: *Dva stoljeća povijesti i kulture Židova u Zagrebu i Hrvatskoj*. Zagreb: Židovska općina Zagreb, 1998: 448-464.
- Kovačević, Desanka. »Dubrovačka naseobina u Smederevu u doba Despotovine.«, u: *Zbornik Radova Oslobođenje gradova u Srbiji od Turaka 1862-1867*. Beograd: SANU, 1970.
- . »Dubrovčani zanatlije u srednjovjekovnoj Srebrenici.« *Godišnjak Društva istoričara Bosne i Hercegovine* 15 (1964): 25-45.
- . »Janjevo u doba srednjovjekovne srpske države.« *Istoriski glasnik* 1-4 (1952).
- Kovačić, Ivan. »Problem broja žrtava fašističkog logora Kampor na otoku Rabu 1942.-1943. godine.« *Vjesnik Državnog arhiva u Rijeci* 40 (1998): 243-287.
- Kovačić, Slavko. »Obitelji iz imotskih i radobiljskih sela u zbijegu u selima ispod Zadvarja god. 1686.« *Imotski zbornik* 1 (1993): 69-88.
- Kraljević, Rudolf. *Vinogradarski slom i demografski rasap južne Hrvatske u osvjet 20. stoljeća*. Split: Književni krug, 1994.
- Kraljević, Stjepan. »Neki pokazatelji kulturnog i gospodarskog razvitka općine Buzet.« *Buzetski zbornik* 18 (1993): 109-125.
- Kraljic, John. »Pregled povijesti istarskih iseljenika u Sjedinjenim Američkim Državama između dva svjetskih ratova.«, u: *Egzodus istarskih Hrvata*. Zagreb: Hrvatski institut za povijest i Društvo "Egzodus istarskih Hrvata", 2001: 179-199.
- Krekić, Bariša. »Abominandum crimen: Kažnjavanje homoseksualaca u renesansnom Dubrovniku.« *Dubrovački horizonti* 28 (1988): 45-52.
- . »Abominandum crimen: Punishment of Homosexuals in Renaissance Dubrovnik.« *Viator Medieval and Renaissance Studies*, Berkeley-Los Angeles-London, 18 (1987): 337-345; pretiskano u: Bariša Krekić, *Dubrovnik: a Mediterranean Urban Society, 1300-1600*. Aldershot (Great Britain) - Brookfield (USA): Variorum, 1997, VII.
- . »Developed Autonomy: The Patricians in Dubrovnik and Dalmatian Cities.«, u: Bariša Krekić (ur.), *The Urban Society of Eastern Europe in Pre-modern Times*. Los Angeles, Berkeley: University of California Press, 1978: 188-215; pretiskano u: Bariša Krekić, *Dubrovnik: a Mediterranean Urban Society, 1300-1600*. Aldershot (Great Britain) - Brookfield (USA): Variorum, 1997, II.
- . »Gli Ebrei a Ragusa nel Cinquecento.«, u: G. Cozzi (ur.), *Gli Ebrei e Venezia, secoli XIV-XVIII*. Milano: Edizioni Comunità, 1987: 835-844; pretiskano u: Bariša Krekić, *Dubrovnik: a Mediterranean Urban Society, 1300-1600*. Aldershot (Great Britain) - Brookfield (USA): Variorum, 1997, X.
- . »Mlečani u Dubrovniku i Dubrovčani u Mlecima kao vlasnici nekretnina u XIV. stoljeću.« *Anali Zavoda za povijesne znanosti JAZU u Dubrovniku* 28 (1990): 7-40.

———. »Note e osservazioni sulla vita e sul ruolo del patriziato a Ragusa e nelle città dalmate tra due e cinquecento.« *Lezioni/Strumenti*, Università degli Studi di Firenze, 7 (1999): 3-29.

———. »O nekim našim ljudima na Kritu u srednjem veku.« *Godišnjak Filozofskog fakulteta u Novom Sadu* 5 (1960): 5-10.

———. »O problemu koncentracije vlasti u Dubrovniku u XIV i XV vijeku.« *Zbornik radova Vizantološkog instituta* 24-25 (1986): 397-406.

———. »The Role of the Jews in Dubrovnik (Thirteenth-Sixteenth Centuries).« *Viator Medieval and Renaissance Studies*, Berkeley-Los Angeles-London, 4 (1973): 257-271.

———. »Venetians in Dubrovnik (Ragusa) and Ragusans in Venice as Real Estate Owners in the Fourteenth Century.«, u: Bariša Krekić, *Dubrovnik: a Mediterranean Urban Society, 1300-1600*. Aldershot (Great Britain) - Brookfield (USA): Variorum, 1997, XI.

Kreser, Milan. *Gustoća žiteljstva Kraljevina Hrvatske i Slavonije*. Zagreb: Djela JAZU, sv. 26, 1917.

Krestić, Vasilije. »Neprihvatljive ocene o Srbima Vojne krajine.« *Časopis za suvremenu povijest* 15/3 (1983): 119-135.

Kriste, Đuro. »Neki novi momenti u rasvjetljavanju porijekla, razvoja i kretanja rodova na području Trebimlje i Cicrine za period od 1708. do 1748. godine.« *Tribunia* 3 (1977): 165-193.

———. »Neki novi momenti u rasvjetljavanju porijekla, razvoja i kretanja rodova na području Trnčine i Velje Međe u periodu od 1708. do 1748. godine.« *Tribunia* 4 (1978): 51-75.

———. »Usmena tradicija o porijeklu, razvoju i kretanju rodova na području Trebimlje i Cicrine provjerena podacima "Liber Baptisatorum parochie de Trebigna".« *Tribunia* 1 (1975): 151-179.

———. »Usmena tradicija o porijeklu, razvoju i kretanju rodova na području Trnčine i Velje Međe, provjerena podacima "Liber baptisatorum parochie di Trebigna..."« *Tribunia* 2 (1976): 77-95.

Krivošić, Stjepan. »Izvori za historijsku demografiju - djelomični bročani i poimenični popisi stanovništva.« *Arhivski vjesnik* 36 (1993): 159-170.

———. »Izvori za historijsku demografiju: starije matične knjige.« *Arhivski vjesnik* 31 (1988): 13-30.

———. »Koprivnica - naselje i njegovi stanovnici. Od sredine XVII. do sredine XIX. stoljeća.« *Podravski zbornik* 14 (1988): 120-140.

———. »Promjene u kretanju godišnjega broja vjenčanja kao znak pojave oskudice hrane i gladi u Hrvatskoj tijekom XVIII. stoljeća.« *Rad JAZU* 459 (1991): 17-58.

———. *Stanovništvo Dubrovnika i demografske promjene u prošlosti*. Dubrovnik: Zavod za povijesne znanosti JAZU u Dubrovniku, 1990.

———. *Stanovništvo i demografske prilike u sjeverozapadnoj Hrvatskoj u XVIII. i prvoj polovini XIX. stoljeća*. Varaždin: Zavod za znanstveni rad HAZU, 1991.

———. »Stanovništvo Podravine 1659-1859. godine.« *Podravski zbornik* 9 (1983): 147-164.

———. »Starije matične knjige s područja nekadašnje Dubrovačke Republike.« *Anali Zavoda za povijesne znanosti IC JAZU u Dubrovniku* 21 (1983): 147-159.

———. »Virje. Iz demografske povijesti đurđevačko-krajiške regimente.« *Podravski zbornik* 12 (1986): 115-134.

———. »Virje II. Iz demografske povijesti đurđevačke regimente.« *Podravski zbornik* 13 (1987): 77-102.

———. *Zagreb i njegovo stanovništvo od najstarijih vremena do sredine XIX. stoljeća*. Zagreb: JAZU, Građa za gospodarsku povijest Hrvatske 19, 1981.

———. »Žiteljstvo Zaprešića u prošlosti (I. dio): Od najstarijih zapisa do kraja XVI. stoljeća.« *Zaprešićki zbornik* (1997): 25-44.

Krpan, Stjepan. »Hrvati u Banatu.« *Arhivski vjesnik* 33 (1990): 79-85.

———. *Hrvati u Rekašu kraj Temišvara*. Zagreb: Kulturno-prosvjetni sabor Hrvatske i Kršćanska sadašnjost, 1990.

Krpan, Vladimir, Ivan Rizmaul i Davor Salopek. *Petrinjski žrtvoslov*. Petrinja: Matica hrvatska Petrinja, 1995.

Krštić, Kruno. »Doseljenje Arbanasa u Zadar.«, u: *Zadar Zbornik*. Zagreb: Matica hrvatska, 1964: 169-194.

Kučerová, Květoslava. »Naseljavanje hrvatskih seljaka u Slovačkoj i njihov socijalni položaj.« *Radovi Instituta za hrvatsku povijest* 5 (1973): 113-126.

- Kujundžić, Ivan. »Bunjevačko-šokačka bibliografija.« *Rad JAZU* 355 (1969): 667-769.
- Kukuljević Sakcinski, Ivan. *Kratki ljetopisi hrvatski*. Zagreb: Arhiv za jugoslavensku povjesnicu, IV, 1857.
- Kukuljica, Nike. »Porodična zadruga u Konavlima.« *Konavoski izvori* 1/1 (1985): 3-4.
- Kula, Witold. »Povijesna demografija. Demografija kao pomoćna povijesna znanost.« *Acta historico-oeconomica Iugoslaviae* 8 (1981): 17-79.
- Kulischer, Josef. *Opća ekonomska povijest*. Zagreb: Kultura - Zagreb, 1957.
- Kulušić, Sven. »Naseljenost i vrednovanje Korlatskih otoka od drevnih vremena do danas.« *Hrvatski geografski glasnik* 62 (2000): 43-65.
- . »Stanovništvo Zadra i Zadarske regije.« *Zbornik za narodni život i običaje*, JAZU, 45 (1971): 451-469.
- Kumpes, Josip. »Prisilna migracija, izbjeglištvo i prognaništvo: bibliografija (1993-1996).« *Migracijske teme* 12/1-2 (1996): 95-148.
- . »Prisilna migracija, izbjeglištvo i prognaništvo: prilog za bibliografiju i istraživanje.« *Migracijske teme* 9/2 (1993): 179-189.
- . »Prisilna migracija, kolonizacija i etnički sukob: prilozi za za istraživanje i bibliografiju.« *Migracijske teme* 9/1 (1993): 67-98.
- . »Religija i etničnost kod Hrvata u Mađarskoj: socijalno-historijski pregled.« *Etnološka tribina* 21 (1998): 9-33.
- Kunov, Hajnrih. *Opšta privredna istorija*. III. Beograd: Kultura, 1958.
- Kuntić-Makvić, Bruna. »Kako je Ivan Lučić prikazao dolazak Slavena u djelu *De Regno Dalmatiae et Croatiae*.« *Historijski zbornik* 38 (1985): 131-166.
- . »Podrijetlo Hrvata prema Matiji Petru Katančiću i njegovu opisu Podunavlja (Budim 1798).« u: Neven Budak (ur.), *Etnogeneza Hrvata*. Zagreb: Nakladni zavod Matice hrvatske i Zavod za hrvatsku povijest Filozofskog fakulteta Sveučilišta u Zagrebu, 1995: 61-72.
- Kupek, Jakov. »Gospodarske i kulturne prilike u Dalmaciji krajem trećeg decenija XIX stoljeća.« *Radovi Instituta JAZU u Zadru* 20 (1973): 227-245.
- Kutleša, Silvestar. *Život i običaji u Imočkoj krajini*. Imotski: Matica hrvatska - Ogranak Imotski i HAZU - Zavod za znanstveni i umjetnički rad u Splitu, 1997.
- Kuzmanić, Bruno i Nepo Kuzmanić. »Splitska prezimena I.« *Slobodna Dalmacija*, 1987; II, 1988.
- . »Splitske obitelji.« *Slobodna Dalmacija*, 1990.
- Kuzmanić, Mario-Nepo. *Splitski plemići, prezime i etnos*. Split: Književni krug, 1998.
- Kužić, Krešimir. »Migracije zagorskih obitelji navedenih u grbovniku Korjenić-Neorić iz 1595. godine.« *Radovi Zavoda za povijesne znanosti HAZU u Zadru* 39 (1997): 193-210.
- Labinjanin, Galiano. »O prošlosti kaštela u Lupoglavu i lupoglavske gospoštije.« u: *Zbornik općine Lupoglav '97*. Lupoglav, 1997: 9-44.
- Labus, Nenad. »Transliteracija knjige krštenih parohije sv. Oca Nikolaja u Rijeci, 1781-1860.« *Artefakti* 2 (1996): 32-100.
- . »Transliteracija knjige matica umrlih parohije sv. Nikole Čudotvorca u Rijeci, 1782.-1860.« *Artefakti* 3 (2000): 22-72.
- . »Transliteracija knjige vjenčanih parohije sv. Oca Nikolaja u Rijeci, 1782-1860.« *Artefakti* 1 (1994): 19-39.
- Ladić, Zoran. »O nekim oblicima brige za siromašne i marginalne pojedince i grupe u dalmatinskim komunama u kasnom srednjem vijeku.« *Zbornik Odsjeka za povijesne znanosti Zavoda za povijesne i društvene znanosti HAZU* 20 (2002): 1-27.
- Laginja, Matko. *Kastav. Grad i občina*. Trst, 1889. Pretiskano u: *Zbornik Kastavštine* 1 (1978): 55-88.
- Lah, Ivo. »Fertilitet ženskog stanovništva FNRJ.« *Statistička revija* 2/1 (1952): 38-57.
- . »Istinski demografski gubici Jugoslavije u Drugom svjetskom ratu.« *Statistička revija* 2/2-3 (1952): 214-224.
- . »Metode izračunavanja budućeg stanovništva.« *Statistička revija* 1/2 (1951): 230-248.
- . »Prosečne starosti i srednje trajanje života stanovništva FNRJ prema popisu 15 marta 1948 godine.« *Statistička revija* 1/1 (1951): 86-112.
- . »Reprodukcija stanovništva FNRJ.« *Statistička revija* 2/2-3 (1952): 181-196.

Lahman, Otokar. »Naši iseljenici oko ušća Missisippija.« *Geografski glasnik* 11-12 (1948/50).

———. »Posljeratna migracija stanovništva Gornjeg Makarskog primorja.« *Zbornik za narodni život i običaje*, JAZU, 45 (1971): 471-489.

———. »Prilog proučavanju strukture stanovništva Makarske.« *Zbornik za narodni život i običaje*, JAZU, 42 (1964): 559-583.

Lajić, Ivan. *Demografski razvitak Županije primorsko-goranske*. Rijeka: Zavod za razvoj, prostorno planiranje i zaštitu čovjekova okoliša u Rijeci, 1996.

———. »Mehaničko kretanje stanovništva u demografskom razvitku Gorskog kotara.« *Migracijske teme* 15/4 (1999): 501-513.

———. *Stanovništvo dalmatinskih otoka. Povijesne i suvremene značajke depopulacije*. Zagreb: Consilium i Institut za migracije i narodnosti Sveučilišta u Zagrebu, 1992.

———. »Utjecaj društveno-ekonomskih i demografskih promjena na iseljavanje s dalmatinskih otoka u 19. i prvoj polovini 20. stoljeća.« *Migracijske teme* 5/4 (1989): 307-324.

Lajić, Ivan i Sonja Podgorelec. »Noviji demografski razvitak naselja Murter.« *Migracijske teme* 14/3 (1998): 191-208.

Lajić, Ivan, Sonja Podgorelec i Dragutin Babić. »Migracijske dileme otočana: od cirkulacije prema migraciji ili ostanku.« *Migracijske i etničke teme* 17/3 (2001): 175-194.

———. *Otoci - ostati ili otići? Studija o dnevnoj cirkulaciji sa šibenskih otoka*. Zagreb: Institut za migracije i narodnosti, 2001.

Lakatoš, Josip. *Narodna statistika*, II. izdanje. Osijek, 1914.

Lang, Milan. »Samobor. Narodni život i običaji.« *Zbornik za narodni život i običaje*, JAZU, 16/1 (1911): 1-128; 16/2 (1911): 161-274; 17/1 (1912): 1-150; 17/2 (1912): 193-342; 18/1 (1913): 1-138; 18/2 (1913): 235-372; 19/1 (1914): 39-152; 19/2 (1914): 193-320.

Lanović, Mihajlo. *Zbirka matičnih propisa valjanih u Kraljevini Hrvatskoj i Slavoniji*. Zagreb 1908.

Lapter, Vladimir, Želimir Mauretić, Ilija Škrinjarić, Vesna Gaži-Čoklica, Helena Percač, Mladen Šljaj, Marija Teschler-Nicola i Dragutin Veber. *Kraniofacijalni rast blizanaca*. Zagreb-Varaždin: Zavod za znanstveni rad JAZU Varaždin, 1989.

Laslett, Peter. »Family and household as work group and kin group: areas of traditional Europe compared.«, u: Richard Wall, Jean Robin i Peter Laslett (ur.), *Family forms in historic Europe*. Cambridge, New York, London, New Rochelle, Melbourne i Sydney: Cambridge University Press, 1983: 513-587.

Laušić, Ante. »Osnovne značajke kolonizacijskih procesa na jugoslavenskom prostoru 1918-1948.« *Migracijske teme* 5/1 (1989): 27-42.

———. »Osvrt na neke dosadašnje rezultate istraživanja o iseljavanju iz priobalnoga i otočnog dijela Hrvatske od sredine 19. stoljeća do svršetka prvoga svjetskog rata.« *Migracijske teme* 1/2 (1985): 57-67.

———. *Postanak i razvitak Poljičke kneževine (do kraja 15. st.)*. Split: Književni krug, 1991.

———. »Prilog proučavanju staleških razlika i društveno-gospodarskih odnosa u srednjovjekovnim Poljicima.« *Radovi Instituta za hrvatsku povijest* 15 (1982): 5-32.

———. »Stanovništvo Zagreba i okolice od 1880. do 1980.« *Migracijske teme* 3/1 (1987): 19-29.

———. *Utjecaj migracija na rast stanovništva grada Zagreba do godine 1948*. Zagreb: Institut za migracije i narodnosti Sveučilišta u Zagrebu, 1989.

Laušić, Ante i Josip Anić. *Južna Afrika i Hrvati*. Zagreb: Institut za migracije i narodnosti, 2000.

Leček, Suzana. »Pokušaji smanjivanja nepismenosti u Banskoj Hrvatskoj početkom 20. stoljeća.« *Radovi Zavoda za hrvatsku povijest* 26 (1993): 123-150.

———. »Seljačka obitelj u Hrvatskoj 1918-1960. Metoda usmene povijesti (oral history)«. *Radovi Zavoda za hrvatsku povijest Filozofskog fakulteta Sveučilišta u Zagrebu* 29 (1996): 249-265.

———. *Seljačka obitelj u sjeverozapadnoj Hrvatskoj 1918.-1941.* Zagreb: Hrvatski institut za povijest - Podružnica za povijest Slavonije, Srijema i Baranje, 2003.

———. »Seljačka sloga i prva kampanja opismenovanja u Hrvatskoj (1937.-1941.)«. u: *Hereditas rerum croaticarum ad honorem Mirko Valentić*. Zagreb: Hrvatski institut za povijest, 2003: 292-301.

———. »Seljačko domaćinstvo i ekonomija: novi modeli historijskog istraživanja.« *Radovi Zavoda za hrvatsku povijest* 27 (1994): 163-170.

———. »Struktura seljačke obitelji Prigorja i Hrvatskog Zagorja (1918.-1941.).« *Časopis za suvremenu povijest* 31/2 (1999): 279-305.

Leksik prezimena Socijalističke Republike Hrvatske. Zagreb: ur. Valentin Putanec i Petar Šimunović, Institut za jezik Zagreb i NZMH, 1976.

Leksikon migracijskoga i etničkoga nazivlja. Zagreb: ur. Emil Heršak, Institut za migracije i narodnosti i Školska knjiga, 1998.

Lekšić, Željko. »Strani doseljenici u Đakovu prije biskupa Mandića (1806.-1815.).« *Godišnjak Njemačke narodnosne zajednice/VDG Jahrbuch* (1996): 79-83.

Livada, Svetozar. »Prilog analizi reprodukcije stanovništva.« *Sociologija sela* 24/91-94 (1986): 55-62.

———. »Seljaštvo kotara Slunj između dva rata.« *Sociologija sela* 20/77-78 (1982): 195-207.

Lončar, Milenko. »Porfirogenetova seoba Hrvata pred sudom novije literature.« *Diadora* 14 (1992): 375-448.

Lončarić, Magdalena i Vid. »Židovi u Varaždinu.«, u: *Dva stoljeća povijesti i kulture Židova u Zagrebu i Hrvatskoj*. Zagreb: Židovska općina Zagreb, 1998: 358-377.

Lončarić, Mijo. »Podrijetlo gradišćanskih kajkavaca.«, u: *Gradišćanski Hrvati 1533-1983*. Zagreb: Društvo za suradnju s gradišćanskim Hrvatima i drugim hrvatskim narodnim manjinama u susjednim zemljama i Centar za istraživanje migracija i narodnosti, 1984: 121-131.

Lorković, Mladen. *Narod i zemlja Hrvata*. Zagreb: Matica hrvatska, 1939.

Lovasić, L., T. Škarić-Jurić, B. Budisalić i L. Szirovicza. »Morphometric Dimensions of Metacarpal Bones in the Population Structure Analysis (Island of Krk, Croatia).« *Collegium Antropologicum* 22/1 (1998): 307-313.

Lovretić, Josip. »Otok. Narodni život i običaji.« *Zbornik za narodni život i običaje*, JAZU, 2 (1897): 91-459; 3 (1898): 26-54; 4/1 (1899): 46-112; 7/1 (1902): 57-206.

Lučić, Josip. »Arhivska građa o kugi u Dubrovniku godine 1526-1527 i obitelj Držić.« *Rasprave i građa za povijest znanosti* 7 (1992): 17-58.

———. *Obrti i usluge u Dubrovniku do početka XIV stoljeća*. Zagreb. Institut za hrvatsku povijest Sveučilišta u Zagrebu, 1979.

———. »O dubrovačkom patricijatu u XIV stoljeću.« *Historijski zbornik* 17 (1964): 393-411.

———. »O najranijim vezama Dubrovnika s Engleskom i Španjolskom.« *Historijski zbornik* 27-28 (1974-1975): 183-200.

———. »Podaci o doseljenju Slavena u starijoj dubrovačkoj historiografiji.«, u: Neven Budak (ur.), *Etnogeneza Hrvata*. Zagreb: Nakladni zavod Matice hrvatske i Zavod za hrvatsku povijest Filozofskog fakulteta Sveučilišta u Zagrebu, 1995: 79-85.

———. »Pomorsko trgovački odnosi Dubrovnika i Kotora u XIII stoljeću.« *Pomorski zbornik* 6 (1968): 417-454.

———. »Povijest Janjeva.«, u: *Janjevo. Zbornik radova znanstvenog skupa "Janjevo u okviru ekonomske i kulturne funkcije Dubrovnika na Balkanu" održanog 2. prosinca 1994. u Zagrebu*. Zagreb: Udruga "Janjevo", 1999: 55-58.

———. »Prilog pitanju historijske geografije.« *Historijski zbornik* 29-30 (1976-1977): 61-76.

———. »Prožimanje sela i grada u dalmatinskom pojasu u srednjem vijeku.« *Radovi Instituta JAZU u Zadru* 20 (1973): 211-226.

Luetić, Josip. »Kap. Đuro Dolisti-Dolistović glavnomandirajući dubrovačke flotile oceanskih galijuna u sastavu španjolske "Nepobjedive armade".« *Naše more* 35/3-4 (1988): 135-140.

Luetić, Tihana. »Demografska analiza stanovništva grada Samobora od kraja 18. stoljeća do 1857. godine.«, rukopis namijenjen za tisak u: *Zbornik Odsjeka za povijesne znanosti Zavoda za povijesne i društvene znanosti HAZU*.

Lukežić, Irvin. »Kultura gradišćanskih Hrvata.« *Historijski zbornik* 48 (1995): 55-122.

———. »O Dubrovčanima u Rijeci do početka XX. stoljeća.« *Dubrovački horizonti* 42 (2003): 18-32.

———. »Postanak židovske zajednice u Rijeci.« *Vjesnik Državnog arhiva u Rijeci* 40 (1998): 75-115.

Lukić, Luka. »Varoš. Narodni život i običaji.« *Zbornik za narodni život i običaje*, JAZU, 24 (1919): 32-238; 25/1 (1921): 105-176; 25/2 (1924): 255-349; 26/1 (1926): 102-138.

Lupis-Vukić, Ivo F. »Bračani u Boliviji.« *Brački zbornik* 1 (1954).

- . *Među našim narodom u Americi*. Split: Pučka prosvjeta, 1929.
- . *Naše iseljeničko pitanje*. Split, 1913.
- . *O iseljavanju našeg naroda i o Americi*. Zadar, 1910.
- Ljubimir, Nike. »Nedijeljena kuća u Konavlima.«, u: *Konavle u prošlosti, sadašnjosti i budućnosti*, sv. 2. Dubrovnik: ur. Stjepan Čosić, Zavod za povijesne znanosti HAZU, 1999: 91-96.
- Macan, Trpimir. *Iz povijesti Donjega Poneretavlja*. Zagreb-Klek, 1990.
- . »O pristupu srbokatoličkom fenomenu.« *Dubrovnik*, Nova serija 1/1-2 (1990): 232-246.
- Maddison, Angus. *L' économie mondiale - une perspective millénaire*. Paris: Études du Centre de Développement OCDE, 2001.
- . *The World Economy: A Millennial Perspective*. Paris: Development Centre of the Organisation for Economic Co-operation and development, 2001.
- Magaš, Damir. »Molat. Prilog geografskim istraživanjima u zadarskoj regiji.« *Radovi Zavoda JAZU u Zadru* 27-28 (1981): 355-420.
- . »Neke promjene u gradskim naseljima Zadarske regije u razdoblju 1857.-1971. godine.« *Radovi Zavoda za povijesne znanosti HAZU u Zadru* 33 (1991): 239-258.
- . »Osnovna demografska obilježja Skradina i njegova kraja.« *Radovi Zavoda za povijesne znanosti HAZU u Zadru* 33 (1991): 259-296.
- . »Osnovna geografska obilježja biogradske mikroregije.« *Biogradski zbornik* 1 (1990): 39-83.
- . *Povijesno-zemljopisne osnove razvoja Nina i problemi njegove suvremene valorizacije*. Zadar: Zavod za povijesne znanosti HAZU u Zadru, 1995.
- . »Povijesno-zemljopisne značajke crkvenog života Vinjerca.« *Radovi Zavoda za povijesne znanosti HAZU u Zadru* 41 (1999): 145-180.
- . »Prilog poznavanju zemljopisne osnove i pučanstva Nadina.« *Radovi Zavoda za povijesne znanosti HAZU u Zadru* 37 (1995): 793-805.
- . *Vinjerac*. Zagreb-Zadar: Zavod za povijesne znanosti HAZU u Zadru i Hrvatsko geografsko društvo Zadar, 1999.
- . »Vir. Prilog geografskim istraživanjima u zadarskoj regiji.« *Radovi Centra JAZU u Zadru* 24 (1977): 5-51.
- . »Zemljopisnopovijesna obilježja Dugog otoka.« *Zadarska smotra* (Dugi otok) 42/1-2 (1993): 11-44.
- Magašić, Mauricije. *Kaštel Baška i njegovo područje*. Krk: Krčki zbornik 41, 1999.
- Magdić, Lada. »Strmoglav pokazatelj prirodnog priraštaja u Hrvatskoj.«, u: *Hrvatska demografska i demostateška drama* (ur. V. Pavletić). Zagreb: "Antun Gustav Matoš" d.d., Samobor i Udruga "11. siječnja 1972.", Zagreb, 2002: 257-272.
- Magocsi, Paul Robert. *Historical Atlas of Central Europe From the Early Fifth Century to The Present*. London: Thames & Hudson, 2002.
- Mahnken, Irmgard. *Dubrovački patricijat u XIV veku*. Beograd: SANU, posebna izdanja, knj. 340, 1960.
- . »O dubrovačkim vlastelinskim rodovima i njihovoj političkoj ulozi u XIV veku.« *Istoriski glasnik* 2 (1955): 81-102.
- Malusa, Mirella. »Elenco delle famiglie di Cittanova desunto dai libri parrocchiali (secoli XVI-XVIII).« *Atti* 19 (1988-1989): 107-127.
- Mandić, D. *Chroati catholici Bosnae et Herzegovinae in descriptionibus annis 1743 et 1768 exaratis*. Chicago - Roma, 1962.
- Mandić, Nikola. *Podrijetlo hrvatskih starosjedilačkih rodova u Brotnju*. Mostar: vlastita naklada, 2001.
- . *Podrijetlo hrvatskih starosjedilačkih rodova u Čapljini i okolici*. Mostar: vlastita naklada, 2003.
- . *Podrijetlo hrvatskih starosjedilačkih rodova u Konjicu i okolici*. Mostar: vlastita naklada, 2000.
- . *Podrijetlo hrvatskih starosjedilačkih rodova u Mostaru*. Mostar: Matica hrvatska, 1999.
- . *Podrijetlo hrvatskih starosjedilačkih rodova u Širokom Brijegu i okolici*. Mostar: vlastita naklada, 2002.
- . *Podrijetlo i razvitak pučanstva u Kruševu kod Mostara*. Mostar: vlastita naklada, 1997.
- Mandić, Oleg. »Kastav i Kastavština u srednjem i novom vijeku.« *Zbornik Kastavštine* 1 (1978): 23-38.
- . »Radovi E. Sicarda o zadruzi kod Južnih Slavena.« *Historijski zbornik* 3/1-4 (1950): 367-384.

- . »Rodbinske zajednice u evolucionoj shemi društvenih odnosa.« *Sociologija sela* 12/1 (1974): 53-62.
- Mandić, Živko. »Toponimijska bošnjačkih Hrvata u Mađarskoj.« *Radovi Centra za znanstveni rad JAZU Vinkovci* 5 (1984): 77-105.
- Manin, Marino. »Hrvati na području Slovenskog primorja u vrijeme mletačke uprave.«, u: *Hrvati u Sloveniji*. Zagreb: Institut za migracije i narodnosti, 1997: 45-52.
- . »O demografskim kretanjima u župi Kaštel tijekom druge polovice 18. stoljeća.«, u: *Kaštel. Castelvenera*. Kaštel, 1997: 35-39.
- . »O položaju novopridošlih stanovnika u Mletačku Istru. Primjer Vodnjana (1585.-1625.).« *Acta Histriae*, Koper, 7 (1999): 443-470.
- . »O povjerljivoj popisivanju istarskih Hrvata provedenom 1939. godine (na temelju popisnoga materijala iz 1936. godine).« *Časopis za suvremenu povijest* 34/3 (2002): 713-734.
- . »Prilog o gospodarsko-socijalnim odnosima i o demografskim kretanjima u Istri tijekom 18. stoljeća.« *Acta historico-oeconomica* 21 (1994): 117-145.
- Marciani, Corrado. »Capitali di Ragusa in Abruzzo nel 1600.« *Rivista Abruzzese* 1 (1969): 1-11 (p.o.).
- . »Le relazioni tra l' Adriatico orientale e l' Abruzzo nei secoli XV, XVI e XVII.« *Archivio storico italiano*, Firenze, 1 (1965): 14-47.
- Marčić, Lucijan. *Antropogeografska ispitivanja po severo-dalmatinskim ostrvima (Rab, Pag, Vir)*. Beograd: SKA, Naselja i poreklo stanovništva, knj. 23, 1926.
- . *Zadarska i Šibenska ostrva*. Beograd: SKA, Naselja i poreklo stanovništva, knj. 26, 1930.
- Marčinko, Mato. *Indoiransko podrijetlo Hrvata*. Zagreb: Naklada Jurčić, 2000.
- Margetić, Lujo. *Dolazak Hrvata - Ankunft der Kroaten*. Split, 2001.
- . »Još o dolasku Hrvata.« *Historijski zbornik* 38 (1985): 75-94.
- . »Još o pitanju vremena dolaska Hrvata.« *Zgodovinski časopis* 2 (1988): 234-240.
- . »Još o vijestima Konstantina Porfirogeneta o dolasku Hrvata.« *Radovi Zavoda za povijesne znanosti HAZU u Zadru* 36 (1994): 7-23.
- . »Konstantin Porfirogenet i vrijeme dolaska Hrvata.« *Zbornik Historijskog instituta JAZU u Zagrebu* 8 (1977): 5-88.
- . »Marginalije uz rad V. Koščaka "Pripadnost istočne obale..."« *Historijski zbornik* 36 (1983): 255-286.
- . »Najnovija literatura o tzv. seobi Hrvata.« *Rad HAZU* 485 (2002): 77-128.
- . »O dalmatinskim servima (osobito agrarnim).« *Starine HAZU* 459 (1991): 59-103.
- Maričić, Zvonko. »Stanovništvo Vele Luke između 1849. i 1860.« *Luško libro* 1 (1993): 23-43.
- . *Luka spasa. Židovi u Veloj Luci od 1937. do 1943*. Vela Luka: Matica hrvatska Vela Luka, 2002.
- Marić, S. i B. Janićijević. »Anthropogenetic Variability of Populations of the North-Eastern Part of the Slavonia and Baranya Region - Croatia.« *Collegium Antropologicum* 21/2 (1997): 477-486.
- Marinović, Ante. »O etničkom sastavu starog dubrovačkog društva.« *Dubrovnik* 5/1-2 (1962): 82-90.
- . »Prilog poznavanju dubrovačkih bratovština.« *Anali Historijskog instituta JAZU u Dubrovniku* 1 (1952): 233-245.
- . »Pomorsko-pravni propisi sredovječnog dubrovačkog statuta.« *Pomorski zbornik* 1 (1963): 413-464.
- Marjanović, Milan. »Kastav.« *Zbornik Kastavštine* 2 (1981): 27-54.
- Markotić, Ante F. »Ljubuški - župa Veljaci u popisima pučanstva u razdoblju od 1742. do 1991. godine.«, u: *Ljubuški kraj, ljudi i vrijeme*. Mostar-Zagreb: Ziral, Mostar i Naša djeca, Zagreb, 1996: 359-364.
- Marković, Ivan. »Sikirevci - nekada. Preseljavanje stanovništva i numeracija kuća u Sikirevcima.« *Županijski zbornik* 3 (1971): 185-187.
- Marković, Mirko. »Dinara kao sezonska planina.« *Zbornik za narodni život i običaje*, JAZU, 51 (1989): 19-107.
- . »Geografija i etnologija u svjetlu suvremenih shvaćanja i potreba.« *Geografski glasnik* 49 (1987): 56-58.
- . »Kako je došlo do osnutka Odbora za narodni život i običaje.« *Zbornik za narodni život i običaje*, JAZU, 51 (1989): 13-17.

- . »Narodni život i običaji sezonskih stočara na Velebitu.« *Zbornik za narodni život i običaje*, JAZU, 48 (1980): 5-139.
- . »Selo Gorjani kraj Đakova. Razvoj naselja i kretanje stanovništva (Društvenogeografska promatranja).« *Zbornik za narodni život i običaje*, JAZU, 46 (1975): 145-252.
- . »Selo Tomašanci kraj Đakova. Prilog poznavanju naseljavanja i narodne starine.« *Zbornik za narodni život i običaje*, JAZU, 47 (1977): 5-125.
- . »Seoska naselja Požeške doline.« *Zbornik za narodni život i običaje*, JAZU, 49 (1983): 373-388.
- . »Sezonska stočarska naselja na Dinarskim planinama.« *Zbornik za narodni život i običaje*, JAZU, 46 (1975): 253-296.
- . *Slavonija. Povijest naselja i podrijetlo stanovništva*. Zagreb: Golden marketing, 2002.
- . »Stočarska kretanja na dinarskim planinama.« *Zbornik za narodni život i običaje*, JAZU, 45 (1971): 523-549.
- Martinić, Mateo B. *La imigracion Yugoslava en Magellanes*. Punta Arenas, 1978.
- Martinović, Denis. »Plemstvo i grbovi rogozničkih rodova.« *Grada i prilozima za povijest Dalmacije* 16 (2000): 329-349.
- Martinović, I., I. Rudan, S. Mastana, B. Janićijević, S. S. Papiha i P. Rudan. »Analysis of VNTR DNA Polymorphisms in the Population of the Island of Hvar, Croatia.« *Collegium Antropologicum* 19/2 (1995): 505-515.
- Marušić, Juraj. »Prilog istraživanju procesa i stupnja ekonomsko-društvenog raslojavanja i klasnih odnosa u staroj poljičkoj župi-općini.« *Poljički zbornik* 3 (1978): 53-69.
- Maruzzi, Dušan. »Pomor dojenčadi i majki kao faktor mijene naroda.« *Liječnički vjesnik* 62/11 (1940): 571-575.
- Maštrović, Tihomil. »Dubrovčanin Antun Pušić - guverner Zelenortskih otoka.« *Iseljenički kalendar* (1989): 39-42.
- Matas, Mate. »Zagorski pojas splitske općine - primjer eksodusnog područja.« *Geografski glasnik* 47 (1985): 121-152.
- Matasović, Josip. »Cigani u doba terezijanstva i jozefinizma.« *Narodna starina* 17 (1930): 200-201.
- Matašin, Mato. »Zadruga Dragančan. Selo Ruškovac - kotar Bjelovar.«, u: *Seljačke obiteljske zadruge, 1. Izvorna grada za 19. i 20. stoljeće*. Zagreb: Etnološki zavod Filozofskog fakulteta Sveučilišta u Zagrebu, 1960: 22-25.
- Matica, Mladen. »Povijesno-demografski razvitak Đurđevačkog dekanata.« *Đurđevečki zbornik* (1996): 85-97.
- Matković, Petar. »Hrvatska i Slavonija u svojim fizičkih i duševnih odnošajih.«, u: *Spomenica za svjetku izložbu u Beču 1873*. Zagreb, 1873.
- . »O potrebi statističkog odbora s obzirom na sadašnje stanje hrvatske statistike.« *Rad JAZU* 3 (1868): 207-225.
- . »Putovanje po Balkanskom poluotoku XVI vieka.« *Rad JAZU* 124 (1895): 12-102.
- Mattiaz, Olinto Mileta. »Ipotesi sulla composizione etnica in Istria, Fiume e Zara: ieri e oggi.« *Ricerche sociali* 11 (2002): 7-120.
- Mayer, Artur. *Die Hauskommunion (Zadruga) in den Königreichen Kroatien und Slavonien*. Heidelberg, 1910.
- Mažuran, Ive. *Hrvati i Osmansko Carstvo*. Zagreb: Golden marketing, 1998.
- . *Najstariji zapisnik općine Osijek - Tvrđa od 1705. do 1746. godine. Uvod u historiju Osijeka XVIII. stoljeća*. Osijek: Historijski arhiv u Osijeku, 1965.
- . »Osijek i osječka nahija 1579. godine.«, u: *Gunjačin zbornik*. Zagreb, 1980: 209-228.
- . *Popis naselja i stanovništva u Slavoniji 1698. godine*. Osijek: Zavod za znanstveni rad JAZU u Osijeku, 1988.
- . »Popis stanovništva i njegove imovine u Osijeku 1737. godine.« *Anali Zavoda za znanstveni rad JAZU u Osijeku* 2 (1982/3): 123-204.
- . »Popis vlastelinstva Ilok - Gornji Srijem 1737. godine.« *Acta historico-oconomica Iugoslaviae* 11 (1984): 183-222.
- . *Popis zapadne i srednje Slavonije 1698. i 1702. godine*. Osijek: Historijski arhiv u Osijeku, 1966.
- . »Porezni popis grada i vlastelinstva Osijek i njegove okolice 1469. godine.« *Starine JAZU* 58 (1980): 125-166.
- . »Požega i Požeška kotlina za turske vladavine.«, u: *Požega 1227-1977*. Slavonska Požega: Skupština Općine Slavonska Požega, 1977: 161-198.

- . *Srednjovjekovni Osijek. Od rimske Murse do turskog Osijeka*. Osijek: Matica Hrvatska - Pododbor Osijek, 1962.
- . *Srednjovjekovni i turski Osijek*. Osijek: HAZU, 1994.
- . *Stanovništvo i vlastelinstva u Slavoniji 1736. godine*. Osijek: Zavod za znanstveni rad HAZU u Osijeku, 1993.
- . *Stanovništvo Osijeka 1693. i 1703. godine*. Osijek: Historijski arhiv u Osijeku, 1974.
- . »Turske provale i osvajanja u Slavoniji od kraja 14. do sredine 16. stoljeća.«, u: *Peti Znanstveni sabor Slavonije i Baranje: zbornik radova, Vinkovci, 22. i 23. listopada 1987. sv. 1*. Osijek: Zavod za znanstveni rad JAZU u Osijeku, 1991: 17-66.
- . »Virovitica pod Turcima.« *Osječki zbornik* 5 (1956): 121-132.
- McEvedy, Colin i Richard Jones. *Atlas of World Population History*. Middlessex: Penguin Books, 1978.
- Medarić, Jura. »Kretanje stanovništva i naselja.«, u: *Otok Susak*. Zagreb: Djela JAZU, 49, 1957: 139-148.
- Medica, Anton. »Stanovnici i toponimi Račje Vasi.« *Buzetski zbornik* 27 (2001): 275-286.
- Medica, Igor, Slavica Piljan i Borut Peterlin. »Genealoška rekonstrukcija miotonične distrofije u Istri: efekt osnivača u župi Svetvinčenat.« *Vjesnik Istarskog arhiva* 6-7 (2001): 239-251.
- Medini, Milorad. *O postanku i razvitku kmetskih i težačkih odnošaja u Dalmaciji*. Zadar: Zemaljsko gospodarsko vijeće dalmatinsko, 1920.
- Meseldzic de Pereyra, Zivana. *Yugoslavos en el Peru*. Lima: La Equidad, 1985.
- Mesić, Milan. *Međunarodne migracije. Tokovi i teorije*. Zagreb: Societas, 2002.
- Messner-Sporšić, Ante. »Kolonije hrvatskih plemića u Banatu.« *Zbornik za narodni život i običaje*, JAZU, 28/1 (1931): 160-207.
- . »Kolonije hrvatskih plemića u Banatu. (Dodatak članku u "Zborniku" XXVIII, I).« *Zbornik za narodni život i običaje*, JAZU, 29/2 (1934): 233-237.
- Mežnarić, Silva. »Slovenci u Hrvatskoj: Podaci i model jednog (sociologijskog) istraživanja.«, u: *Slovenci v Hrvaški*, 1. Ljubljana: Inštitut za narodnostna vprašanja, 1995: 195-228.
- Mihailović, J(elenko). *Seizmički karakter i trusne katastrofe našeg južnog primorja od Stona do Ulcinja*. Beograd: SAN, Posebna izdanja, knj. CXL, 1947.
- Miholović, Katica. »Zbirka matičnih knjiga na području Državnog arhiva u Karlovcu.«, u: *Inventari za fondove i zbirke*. Karlovac: Državni arhiv u Karlovcu, 2003: 103-117.
- Mihovilović, Miro. »Stanovništvo Šolte danas.«, u: Miro A. Mihovilović i suradnici. *Otok Šolta*. Zagreb: vlastita naklada, 1990: 132-135.
- Mijušković, Jovanka. »Dodeljivanje dubrovačkog građanstva u srednjem veku.« *Glas SANU* 246 (1961): 89-127.
- Mikačić, Vesna. »Rezidencijalna stratifikacija Sydneya pod utjecajem etničkog okupljanja doseljenika.« *Migracijske teme* 6/1 (1990): 65-79.
- Mikić, Fedor. »Gibanje prezimena umrlih Brsečana 1773-1956.« *Stanovništvo* 2/4 (1964): 359-363.
- . »Pomor odojčadi u jednom stoljeću u jednom istarskom selu (Veprinac nad Opatijom).«, u: *Zbornik Prvog kongresa lekara FNRJ, II*. Beograd, 1949: 314-349.
- . »Prirodno gibanje stanovništva sela Brseč 1772-1956.« *Stanovništvo* 2/3 (1964): 197-260.
- . »Prirodno kretanje stanovništva 1901-1953.«, u: *Otok Susak*. Zagreb: Djela JAZU, 49, 1957: 149-187.
- . *Vitalne snage naroda SR Hrvatske*. Zagreb: Centralni higijenski zavod, 1960.
- . *Vitalne snage našeg stanovništva*. Zagreb: Rasprave JAZU 5, 1955.
- . »Vitalno-statističke metode za ispitivanje sela.« *Liječnički vjesnik* 54/3 (1932): 101-136.
- Mikić, Ž. M. »Über Anthropologie der Historischen Perioden auf dem Boden Jugoslawiens.« *Collegium Antropologicum* 6/2 (1982): 207-221.
- Milaš, Nikodim. *Pravoslavna Dalmacija*. Novi Sad, 1901.
- Miličić, J. »Correlation between Dermatoglyphic Asymmetry and Genetic and Biological Distances - Island of Brač.« *Collegium Antropologicum* 18/supplement (1994): 133-137.
- Milinković, Bosiljka. *O Srbima u Hrvatskoj. Selektivna bibliografija 1984.-1999*. Zagreb: SKD Prosvjeta, 2001.

———. »Selektivna bibliografija radova o selu i agraru: domaća i strana literatura, 1990.-1999. godine.« *Sociologija sela* 38/147-148 (2000): 245-336.

Milović, Đorđe. »Stanovništvo Tople u drugoj polovini XVIII vijeka.« *Boka* 4 (1972): 69-91.

Milutinović, Kosta. »Srbi katolici i svetojeronimsko pitanje.« *Istorijski zapisi* 65/1-4 (1992): 65-72.

Miović-Perić, Vesna. »Konavoske robinje (1670.-1770.).« *Dubrovački horizonti* 36 (1996): 81-89.

———. »Odnosi Dubrovnika i tripolitanškog namjesništva u XVIII. stoljeću (II. dio).« *Anali Zavoda za povijesne znanosti HAZU u Dubrovniku* 32 (1994): 65-93.

Mirdita, Zef. »Albanska historiografija o Vlasi-
ma.«, u: *Hereditas rerum croaticarum ad honorem Mirko Valentić*. Zagreb: Hrvatski institut za povijest, 2003: 393-402.

———. »Balkanski Vlasi u svjetlu podataka Bizantskih autora.« *Povijesni prilozi Instituta za suvremenu povijest* 14 (1995): 25-115.

———. »Pokušaj rasvjetljavanja i rješavanja problema fenomena "planinskih" odnosno "pastirskih" socijalnih struktura Balkana.« *Povijesni prilozi Instituta za suvremenu povijest* 12 (1993): 283-326.

Mirković Dragutin. »Stanovništvo kvarnerskih otoka.« *Zbornik radova Ekonomskog fakulteta Rijeka* 3 (1980): 255-270.

Mirković, Mijo. »Djelatnost Jugoslavenske akademije znanosti i umjetnosti na razvitku ekonomske nauke od osnivanja do 1914. godine.« *Zbornik radova Ekonomskog fakulteta u Zagrebu* 4 (1958).

———. *Ekonomska historija Jugoslavije*. Zagreb: Biblioteka Ekonomskog pregleda, 1958.

Mirošević, Franko. »Iseljavanje iz Dalmacije u razdoblju od 1921. do 1929. godine.« *Radovi Zavoda za hrvatsku povijest* 21 (1988): 107-119.

———. »Važan znanstveni prilog objašnjava pojam "Srba-katolika" u Dubrovniku.« *Časopis za suvremenu povijest* 24/1 (1992): 203-212.

Mitić, Ilija. »Članovi obitelji Radulović - podanici Dubrovačke Republike - vlasnici grada Polignano u Apuliji.« *Pomorski zbornik* 21 (1983): 559-566.

———. »Dubrovački konzulati u Španiji i Portugalu.« *Anali Historijskog instituta JAZU u Dubrovniku* 8/9 (1962): 597-620.

———. »Imigracijska politika Dubrovačke Republike s posebnim obzirom na ustanovu svjetovnog azila.« *Anali Zavoda za povijesne znanosti IC JAZU u Dubrovniku* 17 (1979): 125-163.

———. *Konzulati i konzularna služba starog Dubrovnika*. Dubrovnik: Historijski institut JAZU, 1973.

———. »O prvim Dubrovčanima u Peruu.« *Naše more* 26/4 (1979): 173-175.

———. »O prvim Hrvatima u Južnoj Americi - u Peruu.« *Dubrovnik*, Nova serija, 3/5 (1992): 43-49.

Mitrović, Aleksandra. »Brak i porodični odnosi Roma kao činilac njihova društvenog položaja.« *Sociologija sela* 23/87-90 (1985): 81-97.

Mitrović, Vladimir. »Narodna medicina kod Hrvata u srednjem Banatu.« *Zbornik za narodni život i običaje, JAZU*, 47 (1977): 341-353.

Mlačak, Blaž. »Hrvati u Metlici i Beloj krajini.«, u: *Hrvati u Sloveniji*. Zagreb: Institut za migracije i narodnosti, 1997: 215-225.

Moačanin, Fedor. »Iz starije povijesti Srba u području Ludbrega.«, u: *Ludbreg*. Ludbreg: ur. Vlado Mađarić, Skupština općine Ludbreg, SIZ za kulturu, tehničku kulturu i informiranje općine Ludbreg i Narodno sveučilište Ludbreg, (bez godine): 137-140.

———. »Vojna krajina do kantonskog uređenja 1787.«, u: *Vojna krajina. Povijesni pregled - historiografija - rasprave*. Zagreb: Sveučilišna naklada Liber i Centar za povijesne znanosti Sveučilišta u Zagrebu - Odjel za hrvatsku povijest, 1984: 23-56.

Moačanin, Fedor i Mirko Valentić. *Vojna krajina u Hrvatskoj*. Zagreb, 1981.

Moačanin, Nenad. »Islamizacija seljaštva u Bosni od 15. do 17. stoljeća: demistifikacija.«, u: *Zbornik Mirjane Gross*. Zagreb: Zavod za hrvatsku povijest Filozofskog fakulteta Sveučilišta u Zagrebu, 1999: 53-63.

———. »Katolici u Požeštini za turske vladavine.«, u: *Zbornik radova fra Luka Ibrišimović i njegovo doba*. Jastrebarsko, 2001: 77-83.

———. »Osijek u turskim izvorima.« *Povijesni prilozi* 16 (1997): 33-56.

———. *Požega i Požeština u sklopu Osmanlijskog carstva*. Jastrebarsko, 1997; drugo izdanje 2003.

———. *Slavonija i Srijem u razdoblju osmanske vladavine*. Slavonski Brod: Hrvatski institut za povijest - Podružnica za povijest Slavonije, Srijema i Baranje Slavonski Brod, 2001.

———. »Slavonija pod turskom vlašću.«, u: *Peti Znanstveni sabor Slavonije i Baranje: zbornik radova, Vinkovci, 22. i 23. listopada 1987. sv. 1*. Osijek: Zavod za znanstveni rad JAZU u Osijeku, 1991: 67-76.

———. »Vlasi u Požeškom sandžaku 1545-81.«, u: *Vojna krajina. Povijesni pregled - historiografija - rasprave*. Zagreb: Sveučilišna naklada Liber i Centar za povijesne znanosti Sveučilišta u Zagrebu - Odjel za hrvatsku povijest, 1984: 193-198.

———. »Vojna krajina u austrijskoj historiografiji poslije 1945.« *Radovi Instituta za hrvatsku povijest* 14 (1981): 389-395.

Modrušan, Martin. »Matične knjige kao izvor informacija s posebnim osvrtom na bilješke na marginama.« *Vjesnik Državnog arhiva u Rijeci* 41-42 (2000): 441-449.

Mohorovičić, Andre. »Analiza historijsko-urbanističkog razvoja grada Zagreba.« *Rad JAZU* 287 (1952): 27-51.

Mojaš, Mato. »Dubrovački iseljenici na područjima Cerro de Pasco Lime i Callao u državi Peru.« *Dubrovački horizonti* 23 (1983): 125-133.

———. »Jugoslaveni u Antofagasti - Čile.« *Naše more* 11/2-3 (1964): 107-110.

———. »Jugoslavenska naseobina u Punta Arenasu - Čile.« *Naše more* 11/5 (1964): 270-273.

Mols, Roger S. J. »Population in Europe 1500-1700.«, u: C. M. Cipolla (ur.), *The Fontana Economic History of Europe*. London, Collins - Fontana, 1976.

Moretti, Rita. »La presenza ebrea a Rovigno in epoca veneta.« *Atti* 23 (1993): 471-481.

Morgani, Teodoro. *Ebrei di Fiume e di Abbazia (1441-1945)*. Roma: Carucci editore Roma, 1979.

Moroni, Marco. »Rapporti culturali e forme devozionali tra le due sponde dell'Adriatico in età moderna.«, u: Floriano Grimaldi i Katy Sordi (ur.), *Pellegrini verso Loreto (Atti del Convegno Pellegrini e Pellegrinaggi a Loreto nei secoli XV-XVIII Loreto 8-10 novembre 2001)*. Ancona, 2003: 181-216.

———. »Schiavoni, morlacchi e albanesi a Recanati nelle fonti catastali del XVI secolo.«, u: Sergio Anselmi (ur.), *Italia felix. Migrazioni slave e albanesi in Occidente Romagna, Marche, Abruzzi secoli XIV-XVI*. Ancona: Ada Antonietti, 1988: 154-168.

Mulić, Jusuf. »Društveni i ekonomski položaj Vlaha i Arbanasa u Bosni pod osmanskom vlašću.« *Prilozi za orijentalnu filologiju* 51 (2001): 111-146.

Müller, Ivan. »Nacionalno stanje Gradišćanskih Hrvatov.«, u: *Gradišćanski Hrvati*. Zagreb: Čakavski sabor, 1973: 297-306.

Muljačić, Žarko. »Istraga protiv Jakobinaca 1797. god. u Dubrovniku.« *Anali Historijskog instituta JAZU u Dubrovniku* 2 (1953): 235-252.

———. »O Hrvatima na Kubi u 18. stoljeću.« *Pomorski zbornik* 2 (1964): 725-732.

———. »O strankama u starom Dubrovniku.« *Anali Historijskog instituta JAZU u Dubrovniku* 6/7 (1959): 25-40.

———. »Salamankezi i Sorbonezi.« *Filologija* 2 (1959): 161-173.

Munić, Darinko. »I rapporti tra Fiume e Venezia nel secolo XV.« *Atti* 28 (1998): 479-504.

———. *Kastav od najstarijih vremena do suvremenih dana*. Kastav: Zbornik Kastavštine, 10, 2002.

———. *Kastav u srednjem vijeku* (drugo dopunjeno izdanje). Rijeka: ICR, Biblioteka Fluminensia, 8, 1998.

———. »Prezimana Dukić i Ronjga te prvi spomen Viškova, odnosno Sv. Mateja.« *Ivan Matejić Ronjgov, Viškovo, Ronjgi* 6 (2002): 55-67.

———. *Prezimana kastavskih obitelji i pojedina iz 1723. godine*. Kastav: Turističko društvo Kastav, 1990.

———. »Quaderne od bira, od straxe, od vina, od xita, jagniaz i kozlich.« *Časopis za suvremenu povijest* 33/1 (2001): 169-174.

———. »Riječki vinogradi 1775. godine.« *Vjesnik Historijskih arhiva u Rijeci i Pazinu* 29 (1987): 235-272.

———. »Venecijanci u Rijeci tisućčetristotih godina.« *Sveti Vid, Rijeka*, 3 (1998): 45-67.

Muraj, Aleksandra. »Transformiranje načina i kulture stanovanja u Jaševcu.« *Narodna umjetnost* 14 (1977): 95-149.

Mursalo, Tvrtko A. »Hrvati u Južnoj Africi.« *Hrvatski iseljenički zbornik* (1992): 175-182.

Murvar, Miro. »Bosdarijev proglas o kugi u dubrovačkom kraju 1815. godine.« *Naše more* 8/6 (1961): 238-239.

———. »Sanitarni kordon za vrijeme Dubrovačke Republike i poslije njenog pada.« *Naše more* 11/6 (1964): 344-346.

———. »Velike boginje i Dženerova vakcina.« *Naše more* 9/2 (1962): 72-73.

Nakićenović, Sava. *Boka*. Beograd: SKA, Srpski etnografski zbornik, knj. 20, posebni otisak, 1913.

Nedovoljno razvijena područja SR Hrvatske, ur. Zvonimir Baletić i Božo Marenić. Zagreb: Ekonomski institut Zagreb, Republički fond za razvoj privredno nedovoljno razvijenih krajeva SRH i Republički zavod za društveno planiranje SRH, 1982.

Nejašmić, Ivica (Ivo). *Bibliografija radova o unutrašnjoj migraciji stanovništva Jugoslavije u poslijeratnom razdoblju (1945-1981)*. Zagreb: Centar za migracije i narodnosti Zagreb, 1983.

———. *Bibliografija radova o unutrašnjoj migraciji stanovništva Jugoslavije u poslijeratnom razdoblju (1945-1986)*. Zagreb: Institut za migracije i narodnosti Sveučilišta u Zagrebu, 1989.

———. »Demografske značajke hrvatskoga otočja.«, u: Smoljanović, Mladen, Ankica Smoljanović i Ivo Nejašmić, *Stanovništvo hrvatskih otoka*. Split: Zavod za javno zdravstvo Županije splitsko-dalmatinske, 1999: 427-458.

———. »Depopulacija istočnojadranskih otoka i izumiranje kao moguća demografska perspektiva.« *Migracijske teme* 7/1 (1991): 77-99.

———. *Depopulacija u Hrvatskoj. Korijeni, stanje, izgledi*. Zagreb: Globus nakladni zavod i Institut za migracije i narodnosti Sveučilišta u Zagrebu, 1991.

———. »Iseljavanje iz Hrvatske - brojčani aspekt stoljetnog procesa.«, u: *Političko-geografska i demografska pitanja Hrvatske*. Zagreb: Savez geografskih društava Hrvatske, 1991: 61-82.

———. »Iseljavanje iz Hrvatske u evropske i prekomorske zemlje od sredine 19. stoljeća do 1981. godine - pokušaj kvantifikacije.« *Migracijske teme* 6/4 (1990): 511-526.

———. »Osnovne značajke unutarnje migracije stanovništva Hrvatske 1880-1981.« *Migracijske teme* 8/2 (1992): 141-166.

———. »Populacijski razvitak Zagreba.« *Sociologija sela* 32/123-124 (1994): 1-12.

———. »Povezanost razvijenosti cestovne mreže i stupnja depopulacije seoskih naselja u Hrvatskoj.« *Geografski glasnik* 55 (1993): 213-217.

———. »Promjene u dobno-spolnom sastavu stanovništva istočnojadranskog otočja (1953-1991).« *Acta Geographica Croatica* 27 (1992): 15-34.

Nemec, Slavko. *Povijest hrvatske naseobine u St. Louisu*, 1931.

Neralić, Jadranka. »"Ut matrimonium libere et licite contrahere possint" - Papal 14th and 15th century matrimonial dispensations.«, u: *Hereditas rerum croaticarum ad honorem Mirko Valentić*. Zagreb: Hrvatski institut za povijest, 2003: 38-43.

Nikić, Andrija. *Klobučka rodoslovlja*. Mostar: vlastita naklada, 2001.

Nimac, Franko. »Zadruga Duvnjak-Pilipčević. Zaseoci Matkovine - Čubrice - Pometnik kod Vrlike i Japa kod Visovca - kotar Split.«, u: *Seljačke obiteljske zadruge, 1. Izvorna građa za 19. i 20. stoljeće*. Zagreb: Etnološki zavod Filozofskog fakulteta Sveučilišta u Zagrebu, 1960: 5-8.

Noršić, Vjekoslav. »Genealoški podatci o plemićkim porodicama iz matica župe Brdovec.« *Vjesnik Kr. državnog arhiva u Zagrebu* 8 (1939): 145-168.

Novak, Grga. »Jedan anonimni rukopis iz 1775./6. godine o dalmatinskim Zagorcima (Morlakima), Primorcima i Otočanima.« *Narodna starina* 21 (1930): 21-38.

———. »Morlaci (Vlasi) gledani s mletačke strane.« *Zbornik za narodni život i običaje*, JAZU, 45 (1971): 579-603.

———. *Prošlost Dalmacije, II*. Zagreb, 1944.

Novak Grgo. *Židovi u Splitu*. Split: Nakladom knjižare Morpurgo, 1920.

Novak-Sambrailo, Maja. »Plemići, građani i pučani u Zadru (XV-XVII st).« *Radovi Instituta JAZU u Zadru* 19 (1972): 167-186.

Novosel-Žic, Petrica. »Dobrinjsko područje s posebnim osvrtom na demografski razvoj.« *Krčki zbornik* 35 (1996): 19-44.

- . »Kretanje stanovnika otoka Krka od 1857. do 1971. godine.« *Krčki zbornik* 6 (1975): 107-147.
- . »Neke osobitosti kretanja stanovništva otoka Krka od 1857. do 1971. godine.« *Radovi Instituta za geografiju Sveučilišta u Zagrebu* 13 (1976): 219-263.
- Obad, Stijepo. »Dugi otok za austrijske uprave od 1813. do 1850. godine.« *Zadarska smotra* (Dugi otok) 42/1-2 (1993): 383-393.
- . »Gospodarske prilike u Šibeniku i okolici sredinom devetnaestog stoljeća.« *Acta historico-oeconomica Iugoslaviae* 3 (1976): 43-60.
- . »Stanovništvo Dubrovnika u doba pada Republike.«, u: *Beritićev zbornik*, ur. Vjekoslav Cvitanović, Dubrovnik: Društvo prijatelja dubrovačke starine, 1960: 241-256.
- . »Uzroci iseljavanja iz Dalmacije u devetnaestom stoljeću.« *Radovi Filozofskog fakulteta Zadar - Razdio društvenih znanosti* 16/7 (1976/7): 175-182.
- Omašić, Vjeko. *Povijest Kaštela*. Split: Logos, 1986.
- Opširni popis Bosanskog sandžaka iz 1604. godine*, sv. I/1 (obradio Adem Handžić, uvod Ahmed Aličić); sv. I/2 (obradio Adem Handžić); sv. II (obradila Snježana Buzov, priredila Lejla Gazić); sv. III (obradila Amina Kupusović). Sarajevo, 2000.
- Orešković, Ivo. »Iseljavanje iz Konavala s posebnim osvrtom na razdoblje Kraljevine SHS.«, u: *Konavale u prošlosti, sadašnjosti i budućnosti*, sv.1. Dubrovnik: ur. Stjepan Ćosić, Zavod za povijesne znanosti HAZU, 1998: 239-252.
- Oršić, Ivo. »Nalazi uzroka smrti stanovnika Krka od 1815. do 1915. godine.« *Krčki zbornik* 19 (1989): 73-77.
- Ortiz Sotelo, Jorge. *Los Kisić de Čibača en el Perú*. Lima: Enserfin S.A., 1998.
- Ostojčić, Nikola. *Vela Luka*. Dubrovnik, 1953.
- Palavestra, Vlajko. »Etnološko-folkloristička istraživanja u Neumu i okolini, Porijeklo stanovništva.« *Glasnik Zemaljskog muzeja u Sarajevu*, Etnologija, n. s., 14 (1959): 95-109.
- Palfy, Géza. »Plemićka obitelj Budor iz Budrova u razdoblju od 15. do 18. stoljeća.« *Podravina* 2/3 (2003): 5-75.
- Palošija, Đurđica. »Zadruga Tomaš. Ivanovčani kod Bjelovara.«, u: *Seljačke obiteljske zadruge, 2. Izvorna grada za 19. i 20. stoljeće*. Zagreb: Etnološki zavod Filozofskog fakulteta Sveučilišta u Zagrebu, 1992: 55-62.
- Patafta, Danijel. »Promjene u nacionalnoj strukturi stanovništva grada Rijeke od 1918. do 1924. godine.« *Časopis za suvremenu povijest*: u tisku.
- Pavičić, Stjepan. »Bosna: migracije.« *Migracijske teme* 16/4 (2000): 333-357.
- . »Moslavina i okolina.« *Zbornik Moslavine*, Kutina, 1 (1968): 7-167.
- . *Podrijetlo hrvatskih i srpskih naselja i govora u Slavoniji*. Zagreb: Djela JAZU, 47, 1953.
- . »Porijeklo stanovništva Vinkovačkoga kraja.« *Radovi Centra za organizaciju naučnoistraživačkog rada JAZU u Vinkovcima* 1 (1971): 149-346.
- . »Prilozi nepoznatoj prošlosti grada Senja i okolice.« *Senjski zbornik* 2 (1966): 309-382.
- . »Razvitak naselja u vinkovačkom kraju.« *Godišnjak pododbora Matice hrvatske Vinkovci* 3 (1964): 49-65.
- . »Razvitak naselja u županjskom području.« *Županjski zbornik* 2 (1969): 65-83; 3 (1971): 29-41; 4 (1973): 62-73.
- . »Razvitak stanovništva na području stare župe Grđeva u Slovjenskoj zemlji.« *Zbornik za narodni život i običaje*, JAZU, 45 (1971): 605-614.
- . »Razvitak Vinkovaca i hrvatskog ratarškog stanovništva na tom tlu.« *Zbornik slavonskih muzeja* 1 (1969): 35-51.
- . »Senj u svojem naselnom i društvenom razvitku od 10. stoljeća do Turskog prodora. Raseljavanje staroga stanovništva iz Senja i okolice, nastanjivanje uskoka i njihovo djelovanje.« *Senjski zbornik* 3 (1967-1968): 324-373.
- . *Seobe i naselja u Lici*. Zagreb: Zbornik za narodni život i običaje, JAZU, knj. 41, 1962.
- . *Vukovska župa u razvitku svoga naselja od XIII. do XVIII. stoljeća. I. dio*. Zagreb: JAZU, Hrvatska naselja, knj. 1, 1940.
- Pavičić, Stjepan i Ante Glavičić. »Naseljavanje Bunjevaca Krmpočana u senjskoj planini i primorju u prvoj polovici XII. stoljeća.« *Senjski zbornik* 10-11 (1984): 151-155.

- Pavičić, Vlado. »Hardomiljski rodovi.«, u: *Hardomilje, prošlost, ljudi i običaji*. Hardomilje: ur. Jure Rupčić Ivanov, 1998: 225-341.
- Pavić pl. Pfauenthal, Alfons. *Prinosi povijesti Poljica*. Sarajevo, 1903.
- Pavličević, Dragutin. »Elaborat Mojsija Baltića o kućnim zadrugama u Hrvatskoj.« *Arhivski vjesnik* 33 (1990): 9-29.
- . *Hrvatske kućne zadruge I.*, Zagreb: Liber i Zavod za hrvatsku povijest Filozofskog fakulteta u Zagrebu, 1989.
- . »Izbor iz bibliografije radova o Gradišćanskim Hrvatima.« *Časopis za suvremenu povijest* 5/2 (1973): 205-223.
- . *Moravski Hrvati. Povijest - život - kultura*. Zagreb: Hrvatska sveučilišna naklada, 1994.
- . »O agrarnim odnosima u Banskoj Hrvatskoj (1860-1873).« *Radovi Zavoda za hrvatsku povijest* 21 (1988): 45-80.
- . »Odbori za pomaganje i bosanski prebjezi u sjevernoj Hrvatskoj tijekom bosansko-hercegovačkog ustanka 1875-1878.« *Radovi Instituta za hrvatsku povijest* 7 (1975): 219-248.
- . »O problemu krajiških kućnih zadruga - historiografsko-kritički osvrt.«, u: *Vojna krajina. Povijesni pregled - historiografija - rasprave*. Zagreb: Sveučilišna naklada Liber i Centar za povijesne znanosti Sveučilišta u Zagrebu - Odjel za hrvatsku povijest, 1984: 141-160.
- . »Seobe Vlaha Krmpočana u XVII stoljeću.«, u: *Vojne krajine u jugoslavenskim zemljama u novom veku do Karlovačkog mira 1699*, ur. Vasa Čubrilović. Beograd: SANU, 1989: 147-168.
- Pavlović, Dragoljub. »O krizi vlasteoskog staleža u Dubrovniku XVII veka.« *Zbornik radova SANU*, knj. 17, Institut za proučavanje književnosti, knj. 2, (1952): 27-38.
- Pažanin, Ivan. »Stanovništvo Vinišća, Velog i Malog Drvenika u XIX. stoljeću, njihova prezimena i nadimci.« *Čakovska rič* 16/1 (1988): 101-135.
- Pederin, Ivan. »Antun Pušić, guverner Zelenortskih otoka, admiral i znanstvenik na početku prošlog stoljeća.« *Adriatica maritima* 3 (1979): 169-179.
- Pejnović, Dane. »Promjene etničke strukture istočne Like.«, u: *Političko-geografska i demografska pitanja Hrvatske*. Zagreb: Savez geografskih društava Hrvatske, 1991: 217-256.
- . »Razvoj naseljenosti i promjene narodnosnog sastava u Plitvičkoj regiji.« *Geografski glasnik* 54 (1992): 75-97.
- . »Socijalno prestrukturiranje poljoprivrednog stanovništva Like kao pokazatelj deagrarizacije.« *Geografski glasnik* 40 (1978): 89-109.
- Pekić, P. *Povijest Hrvata u Vojvodini*. Zagreb, 1930.
- Peloza, Makso. »Dokumentirana povijest podizanja i razaranja mnskog grada (društveno-ekonomske i međunarodne - vojske pretpostavke - Uske povijesne veze pučanstva, područja i grada).« *Problemi sjevernog Jadrana* 4 (1982): 83-108.
- Pera, Miroslav. »Prilog problemu poljičkih didića.« *Poljički zbornik* 3 (1978): 117-135.
- Perčić, Ljerka. »Popis građana Varaždina iz 1520. godine.« *Radovi Zavoda za znanstveni rad Varaždin* 1 (1986): 267-276.
- Peričić, Šime. *Dalmacija uoči pada Mletačke republike*. Zagreb: Centar za povijesne znanosti Sveučilišta u Zagrebu, 1980.
- . »Gladne godine u Mletačkoj Dalmaciji XVIII. stoljeća.« *Radovi Zavoda JAZU u Zadru* 27-28 (1981): 179-194.
- . *Gospodarska povijest Dalmacije od 18. do 20. stoljeća*. Zadar: Matica hrvatska Zadar, 1998.
- . *Gospodarske prilike Dalmacije od 1797. do 1848. godine*. Split: Književni krug, 1993.
- . »Gospodarstvo otoka Iža u prošlosti.« *Radovi Zavoda za povijesne znanosti HAZU u Zadru* 40 (1998): 173-226.
- . »Iz gospodarskog života otoka Paga u 19. i početkom 20. stoljeća.« *Geografski glasnik* 51 (1989): 199-210.
- . »O broju Talijana/talijanaša u Dalmaciji XIX. stoljeća.« *Radovi Zavoda za povijesne znanosti HAZU u Zadru* 45 (2003): 327-355.
- . »O gospodarstvu Dugog otoka u prošlom stoljeću.« *Zadarska smotra* (Dugi otok) 42/1-2 (1993): 395-404.
- . »Oskudica i glad u Dalmaciji u XIX i početkom XX stoljeća.« *Radovi Instituta za hrvatsku povijest* 13 (1980): 1-32.
- . *Pregled gospodarstva Arbanasa u prošlosti*. Zadar: Mjesna zajednica Arbanasi, 1993.

- . »Pregršt statističkih podataka o Istri i kvarnerskim otocima s raskrižja 18. i 19. stoljeća.« *Vjesnik Povijesnog arhiva u Rijeci* 35-36 (1994): 257-272.
- . »Prilog poznavanju gospodarskih prilika drniškog kraja u XIX. stoljeću.« *Radovi Zavoda za povijesne znanosti HAZU u Zadru* 42 (2000): 261-285.
- . »Prilog poznavanju gospodarskih prilika otoka Šolte u 19. st.« *Geografski glasnik* 47 (1985): 105-120.
- . »Prilog poznavanju gospodarskog života na otoku Pašmanu u 18. stoljeću.« *Pašmanski zbornik* (1987): 183-194.
- . »Prilog poznavanju gospodarstva biogradskog kraja u drugoj polovici XIX. stoljeća.« *Biogradski zbornik* 1 (1990): 477-488.
- . »Prilog poznavanju gospodarstva kninskog kraja u 19. stoljeću.« *Acta historico-oeconomica* 25-26 (1998-1999): 64-94.
- . »Prilog poznavanju gospodarstva benkovačkog kraja u XIX. stoljeću.«, u: *Benkovački kraj kroz vjekove*, I. Benkovic, 1987: 207-215.
- . »Prilog poznavanju gospodarstva otoka Drvenika u prošlosti.« *Acta historico-oeconomica* 23-24 (1996-1997): 31-44.
- . »Prilog upoznavanju gospodarskih prilika na otoku Rabu u XIX. stoljeću.« *Rapski zbornik* (1987): 417-427.
- . »Razvitak gospodarstva otoka Visa u prošlosti.« *Radovi Zavoda za povijesne znanosti HAZU u Zadru* 41 (1999): 61-144.
- . *Razvitak gospodarstva Zadra i okolice u prošlosti*. Zagreb-Zadar: Zavod za povijesne znanosti HAZU u Zadru, 1999.
- . »Ulomci iz gospodarskog života Mučkog područja u XIX. stoljeću.« *Radovi Zavoda za povijesne znanosti HAZU u Zadru* 33 (1991): 205-214.
- . »Vojna krajina u Dalmaciji.«, u: *Vojne krajine u jugoslovenskim zemljama u novom veku do Karlovačkog mira 1699.*, ur. Vasa Čubrilović. Beograd: SANU, 1989: 169-215.
- Perić, Ivo. *Antun Radić 1868.-1919. Etnograf, Književnik, Političar*. Zagreb: Dom i svijet, 2002.
- . »Dr. Mira Kolar-Dimitrijević.« *Zaprešićki zbornik* (1996): 290-303.
- . »O stanovništvu dubrovačkog okružja i o jednom dijelu njegove imovine krajem 1830. godine.« *Anali Zavoda za povijesne znanosti JAZU u Dubrovniku* 27 (1989): 161-174.
- Perić, J. »Židovi u Šibeniku.« *Omanut*, Zagreb, 11 (1937).
- Perillo, Francesco Saverio. »Schiavoni e Ragusei in Puglia nella seconda metà del Quattrocento.«, u: Antonio Di Vittorio (ur.), *Ragusa e il Medirerraneo: Ruolo e funzioni di una Repubblica marinara tra medioevo ed età moderna*. Bari: Cacucci editore, 1990: 355-369.
- Peršić, Nikola. *Prirast i kretanje gradskog stanovništva s naročitim obzirom na grad Zagreb*. Zagreb: knjižara St. Kugli, (1935).
- Pešić, Mirko. »O postanku i razvoju Vrbanje i vrbanjske osnovne škole.« *Županijski zbornik* 6 (1979): 8-18.
- Petak, Antun. »Bibliografija radova Rudolfa Bićanića iz ekonomike poljoprivrede i sociologije sela.« *Sociologija sela* 37/1(143) (1999): 65-94.
- Petković, Danijel. »Progon Nijemaca u Vinkovcima 1945. godine. Epilog jedne etničke zajednice.« *Godišnjak Matice hrvatske Vinkovci* 18 (2000): 81-96.
- Petranović, Božidar. »O robstvu. Po srbskim spomenicima i statutima prim. dalm. gradova.« *Rad JAZU* 16 (1871): 59-75.
- Petrić, Hrvoje. »Analiza regionalnih gospodarskih povijesnih radova na primjeru Podravine (Ludbreške, Koprivničke i Đurđevačke).« *Časopis za suvremenu povijest* 33/3 (2001): 857-876.
- . *Koprivnica na razmeđu epoha (1765-1870)*. Koprivnica-Zagreb: Nakladna kuća "Dr Feletar" i Zavod za hrvatsku povijest Odsjeka za povijest Filozofskog fakulteta u Zagrebu, 2000.
- . »Novigradska Podravina od ranog srednjeg vijeka do početka 20. stoljeća.«, u: *Općina Novi-grad Podravski. Izabrane teme*. Novi-grad Podravski: Nakladna kuća Dr Feletar, Koprivnica, 2001: 43-80.
- . *Općina i župa Drnje*. Drnje: Nakladna kuća "Dr. Feletar", Koprivnica, 2000.
- . »Prilog poznavanju mobilnosti stanovništva Koprivnice do početka 17. stoljeća.« *Podravina* 2/3 (2003): 142-172.

———. »Temeljne osobine demografskog i ekonomskog razvoja gradskih naselja na prostoru današnje sjeverozapadne Hrvatske na razmeđu kasnog srednjovjekovlja i ranog novog vijeka.«, u: *Stvaralački potencijali u funkciji društveno-ekonomskog i kulturnog razvoja sjeverozapadne Hrvatske*. Zagreb-Varaždin: Zavod za znanstveni rad HAZU u Varaždinu, 2002: 133-152.

Petrić, Mario. »Etnička prošlost stanovništva na području Lištice u zapadnoj Hercegovini.« *Glasnik Zemaljskog muzeja BiH* 24-25 (1970): 9-95.

———. »Površ i Rakitno - prilozi za proučavanje naselja i porijekla stanovništva Hercegovine.« *Zbornik za narodni život i običaje*, JAZU, 49 (1983): 453-482.

Petrov, Petr Hr. »Dubrovnički ptepis prez blgarskite zemi ot 1792 g.« *Izvestija na Blgarskoto istoričesko družestvo* 26 (1968): 267-274.

———. »Trgovski vrzki meždu Blgarija i Dubrovnik prez XIV v.« *Izvestija na Blgarskoto istoričesko družestvo* 25 (1967): 93-115.

Petrov, Petr i Ekaterina Večeva. »Iz trgovskata deinnost na Sorokočeviči v blgarskite zemi.« *Izvestija na Blgarskoto istoričesko družestvo* 32 (1978): 83-99.

Petrović, Đurđica. »Cigani u srednjovekovnom Dubrovniku.« *Zbornik Filozofskog fakulteta*, Beograd, 13/1 (1976): 123-158.

———. »Društveni položaj Cigana u nekim južnoslovenskim zemljama.« *Jugoslovenski istorijski časopis* 15/1-2 (1976): 45-66.

———. »Popis Vlaha Plješć(ev)ića iz 1371. godine.« *Onomatološki prilozi* 7 (1986): 141-157.

Piccoli, Agostina. »20 000 Molisini di origine Slava (Prilog boljem poznavanju Moliških Hrvata).« *Studia ethnologica Croatica* 5 (1993): 175-180.

Pierucci, Paola. »Emigrazione slava nelle province abruzzesi: secoli XV-XVI.«, u: Sergio Anselmi (ur.), *Italia felix. Migrazioni slave e albanesi in Occidente Romagna, Marche, Abruzzi secoli XIV-XVI*. Ancona: Ada Antonietti, 1988: 232-246.

Pigler, Matija. »Nijemci u Bankovcima.« *Godišnjak Njemačke narodnosne zajednice/VDG Jahrbuch* (2002): 229-240.

Pinterović, Danica. »Povijest Našica (povodom iskanjanja 1953. i 1954. godine).« *Osječki zbornik* 4 (1954): 51-68.

Piplović, Stanko. »Nastanak i formiranje Baške Vode.« *Makarsko primorje* 5 (2000): 139-148.

Pirc, Bojan. *Opadanje stanovništva u Slavoniji*. Beograd: Štamparija Centralnog higijenskog zavoda, 1931.

Pirenne, H. *Privredna povijest evropskog Zapada u Srednjem vijeku*. Sarajevo, 1958.

Pisani, Paul. *La Dalmatie. De 1797 à 1815*. Paris: Alphonse Picard et fils, 1893.

Pohl, Walter. »Osnove hrvatske etnogeneze: Avari i Slaveni.«, u: Neven Budak (ur.), *Etnogeneza Hrvata*. Zagreb: Nakladni zavod Matice hrvatske i Zavod za hrvatsku povijest Filozofskog fakulteta Sveučilišta u Zagrebu, 1995: 86-96.

Pokos, Nenad. »Kretanje stanovništva i etnički sastav prigraničnog pojasa Hrvatske i Slovenije.«, u: *Hrvati u Sloveniji*. Zagreb: Institut za migracije i narodnosti, 1997: 163-174.

Polić-Bobić, Mirjana. »Dva izvještaja o naseljavanju muslimana u Liku i Krbavu.« *Radovi Zavoda za hrvatsku povijest* 24 (1991): 207-210.

Popis izdanja Jugoslavenske akademije 1867-1985, I. Zagreb: JAZU, 1986.

Popis stanovništva 1991. Narodnosni sastav stanovništva po naseljima. Zagreb: Republički zavod za statistiku, Dokumentacija 881, 1992.

Popis stanovništva, kućanstava i stanova 31. ožujka 2001. Stanovništvo prema državljanstvu, narodnosti, materinskom jeziku i vjeri. Zagreb: Državni zavod za statistiku, Statistička izvješća 1166, 2003.

Popović, Dušan. *Srbi u Sremu do 1736/7. Istorija naselja i stanovništva*. Beograd: SANU, 1950.

Popović, Štefanija. »Problemi i metode istraživanja strukture seljačkog i vlastelinskog posjeda u vrijeme likvidacije feudalnih odnosa (na primjeru grupe vlastelinstava u Hrvatskom Zagorju).« *Radovi Instituta za hrvatsku povijest* 12 (1979): 25-126.

Popović, Toma. »Kraj katalonske trgovine u Dubrovniku i Dalmaciji.« *Jugoslovenski istorijski časopis* 14/3-4 (1975): 19-32.

———. »Slovenski prebezi u Senegalji u XVI veku.« *Prilozi za književnost, jezik, istoriju i folklor* 40/1-2 (1974): 36-51.

Popović-Radenković, Mirjana. »Le relazioni commerciali fra Dubrovnik (Ragusa) e la Puglia nel periodo Angioino (1266-1442).« *Archivio Storico per le Province Napoletane*, Napoli, 37 (1957): 3-36; 38 (1958): 151-206.

Posinković, Božidar. »Udio Doljana s otoka Hvara u prvom grupnom iseljavanju Hrvata u Južnu Ameriku 1880-1914.« *Migracijske teme* 9/2 (1993): 141-152.

Potrebica, Filip. *Obrti u gradu Požegi i Požeškoj kotlini*. Slavonska Požega: Udruženje samostalnih privrednika, ugostitelja i prijevoznika Slav. Požega, 1985.

———. *Požeška županija za revolucije 1848-1849*. Zagreb: Sveučilište u Zagrebu, Centar za povijesne znanosti, Odjel za hrvatsku povijest, 1984.

———. »Razvoj građanskog svijeta u Požegi i Požeškoj županiji u 18. stoljeću.«, u: *Internationales Kulturhistorisches Symposium Mogesdorf, 1988*. Zagreb, 1995: 111-129.

Predović, Milko. »Kratki pregled povijesti Žumberka.« *Žumberački kalendar* (1965): 51-82.

———. »Uvod u proučavanje žumberačkih rodova.« *Žumberački kalendar* (1967): 88-95.

———. »Žumberački rod Hranilovića.« *Žumberački kalendar* (1968): 71-171.

Prezimana i naselja u Istri. Narodnosna statistika u godini oslobođenja. I-III (prir. Josip Bratulić i Petar Šimunović). Pula, Rijeka: Čakavski sabor - Pula, Istarska naklada - Pula, Otokar Keršovani - Opatija, Edit - Rijeka, Centro di ricerche storiche - Rovinj, 1985/6.

Pribilić, Stanka. »Depopulacija naselja opatijskog krasa.« *Liburnijske teme* 5 (1983): 115-136.

Protić, Ivo. *Župa Blato od IV-XX st*, 2. dio. Blato: vlastita naklada, 1978.

Prpich, George J. *The Croatian Immigrants in America*. New York: Philosophical Library, 1971.

Puljić, Ivica i Stanislav Vukorep. »Naša prezimena: korijeni i razvoj.«, u: *Hutovo*. Mostar: Biskupski ordinarijat Mostar, 1994: 285-369.

Pusich, Antonia. *Biographia de Antonio Pusich. Contendo 18 documentos de relevantes serviços prestados a Portugal por este illustre varão. Resumo da historia da Republica de Ragusa e sua antiga literatura*. Lisboa: Lallemand frères typ., 1872.

Rački, Franjo. »Nutarnje stanje Hrvatske prije XII. stoljeća.« *Rad JAZU* 70 (1884): 153-190.

Radica, Joško. *Sve naše Dakse. Hrvatski jug u vrtlogu II. Svjetskog rata i jugokomunističke strahovlade. Doprinosi istini*. Dubrovnik: Matica hrvatska Dubrovnik, 2003.

Radica, Tonko i Rafaela Kovačević-Pašalić. »Konavle - demografska obilježja i procesi.«, u: *Konavle u prošlosti, sadašnjosti i budućnosti*, sv. 2. Dubrovnik: ur. Stjepan Čosić, Zavod za povijesne znanosti HAZU, 1999: 281-332.

Radić, Ante. »Osnova za sabirače i proučavače građe o narodnom životu.« *Zbornik za narodni život i običaje, JAZU*, 2 (1897): 1-88.

Radić, Stjepan. *Moderna kolonizacija i Slaveni*. Zagreb: Matica hrvatska, 1904.

Radojčić, Dragana. »Stanovništvo hercegovačkog kraja prema katastru iz 1704. godine.« *Istorijski zapisi* 38/2 (1985): 73-80.

Radossi, Giovanni. »Stemmi di capitani, rettori e famiglie notabili di S. Lorenzo del Pasenatico in Istria.« *Atti* 21 (1991): 187-240.

———. »Stemmi di rettori e di famiglie notabili di Albona d'Istria.« *Atti* 22 (1992): 177-233.

———. »Stemmi di rettori e di famiglie notabili di Dignano d'Istria.« *Atti* 13 (1982-1983): 355-384.

———. »Stemmi di rettori e di famiglie notabili di Grisignana d'Istria.« *Atti* 18 (1987-1988): 185-239.

———. »Stemmi di rettori e di famiglie notabili di Pingente.« *Atti* 11 (1980-1981): 487-525.

———. »Stemmi di rettori, vescovi e di famiglie notabili di Cittanova d'Istria.« *Atti* 19 (1988-1989): 253-333.

———. »Stemmi e notizie di famiglie di Rovigno d'Istria.« *Atti* 23 (1993): 181-246.

Radovanović, Robert. »Gdinj i njegova kućišta.« *Hvarski zbornik* 1 (1973): 151-176.

Ragužin, Alojzije. »Iseljenička epopeja.«, u: *Punat*. Krk: Krčki zbornik 24 (1991): 303-311.

———. »O stanovnicima Punta.«, u: *Punat*. Krk: Krčki zbornik 24 (1991): 281-301.

Rajaković, Zdenko. »Popisi stanovništva u Zagrebu koji su izvršeni do sredine XIX vijeka.« *Statistička revija* 4/1 (1954): 41-55.

- Rajković, Zorica. »O shvaćanju pokusnog braka kao tradicijske ustanove.« *Sociologija sela* 11/2-4 (1973): 38-48.
- . *Tradicijski oblici nevjenčanog braka kod Hrvata i Srba u svjetlu pojma "pokusni brak"*. Zagreb: Institut za narodnu umjetnost, 1975.
- Rapajić, Nikola. »Krbavica (fragmenti iz historijsko-sociološke studije o ličkom selu).« *Sociologija sela* 2/3 (1964): 24-36.
- Rasuhin, Josip. »Hrvatski narod u prošlosti, sadašnjosti i budućnosti.« *Liječnički vjesnik* 62/11 (1940): 562-565.
- . »Pomor dojenčadi i majki kao faktor mijene naroda.« *Liječnički vjesnik* 62/11 (1940): 575-577.
- Raukar, Tomislav. »Cives, habitatores, forenses u srednjovjekovnim dalmatinskim gradovima.« *Historijski zbornik* 29-30 (1976-1977): 139-149.
- . »Društveni razvoj u Hrvatskoj u XV stoljeću.« *Historijski zbornik* 38 (1985): 75-94.
- . *Hrvatsko srednjovjekovlje*. Zagreb: Školska knjiga i Zavod za hrvatsku povijest Filozofskog fakulteta u Zagrebu, 1997.
- . »Immigrazione nelle città dalmate del basso medioevo.«, u: Sergio Anselmi (ur.), *Italia felix. Migrazioni slave e albanesi in Occidente Romagna, Marche, Abruzzi secoli XIV-XVI*. Ancona: Ada Antonietti, 1988: 36-42.
- . »Komunalna društva u Dalmaciji u XIV stoljeću.« *Historijski zbornik* 33-34 (1980-1981): 139-209.
- . *Srednjovjekovne ekonomije i hrvatska društva*. Zagreb: Filozofski fakultet - Odsjek za povijest - Katedra za hrvatsku povijest, 2003.
- Raukar, Tomislav, Ivo Petricioli, Franjo Švelec i Šime Peričić. *Zadar pod mletačkom upravom 1409-1797*. Zadar: Narodni list i Filozofski fakultet Zadar, 1987.
- Ražov, Slavko. »Matične knjige s dijela kvarnerskih otoka pohranjene u Državnom arhivu u Zadru.« *Vjesnik Državnog arhiva u Rijeci* 41-42 (2000): 435-439.
- Redep, Milivoj i Miroslav Žugaj. »Kućne zadruge u Varaždinskoj županiji u drugoj polovici 19. i početkom 20. stoljeća.« *Radovi Zavoda za znanstveni rad Varaždin* 4-5 (1990-1991): 89-110.
- Rešetar, Milan. »Antunini i Ladzarini.« *Dubrovački list* 2/37 (1925): 1-2.
- . »Die serbokroatischen Kolonien Südtaliens.«, u: *Schriften der Balkankommission, linguistische Abteilung*, 9. Wien, 1911.
- . »Popis dubrovačkih vlasteoskih porodica.« *Glasnik dubrovačkog učenog društva "Sveti Vlaho"* 1 (1929): 1-11.
- . »Salamankezi i Sorbonezi.« *Dubrovački list* 2/19 (1925): 1.
- . »Slavenske kolonije u Italiji.« *Srđ, Dubrovnik*, (1907): 1105-1127.
- Rheubottom, David B. *Age, Marriage, and Politics in Fifteenth-Century Ragusa*. Oxford - New York: Oxford University Press, 2000.
- . »Genealogical skewing and political support: patrician politics in fifteenth-century Ragusa (Dubrovnik).« *Continuity and Change* 9/3 (1994): 369-390.
- . »'Sisters First': Betrothal Order and Age in Marriage in Fifteenth-Century Ragusa.« *Journal of Family History* 13/4 (1988): 359-406.
- Riđanović, Josip. »Novije društveno-gospodarske značajke otoka Lastova.« *Zbornik za narodni život i običaje*, JAZU, 45 (1971): 615-634.
- Ristić, S., B. Brajenović-Milić, A. Buretić-Tomljanović i M. Kapović. »Population-genetic Analysis of Certain Morphophysiological Traits in the Population of Rijeka, Croatia (III).« *Collegium Antropologicum* 20/supplement (1996): 21-25.
- Rizaj, Skender. *Kosova gjate shekujte XV, XVI dhe ("Administrimi, ekonomia, shageria dhe le" vizija popullore)*. Priština: Rilindja, 1982.
- Rogić, Pavle. »Naseljenost velebitske primorske padine kroz historiju.« *Senjski zbornik* 1 (1965): 35-68.
- Roglić, Josip. »Geografski aspekt Poljica.« *Poljički zbornik* 3 (1978): 15-26.
- Rogić, Veljko. »Hrvatska Vojna krajina - temeljna historijsko-geografska problematika.«, u: *Političko-geografska i demografska pitanja Hrvatske*. Zagreb: Savez geografskih društava Hrvatske, 1991: 165-186.
- Roksandić, Drago. »Djeca i roditelji: povodom objavljivanja 'Knjige krštenih (parohije) Sv. oca Nikolaja u Rijeci 1781-1860'«. *Artefakti* 2 (1996): 7-11.

- . »Između imaginacije i realnosti. Prva banska regimenta u prvoj polovini 19. stoljeća.«, u: *Glina - Glinski kraj kroz stoljeća* (ur. Drago Roksandić i Mira Kolar-Dimitrijević). Zagreb: Skupština općine Glina i Institut za hrvatsku povijest Sveučilišta u Zagrebu, 1988: 45-57.
- . »Jedan krajiški popis iz Vojne Hrvatske (La Croatie militaire).«, u: *Zbornik Centra za društveno istraživanje Slavonije i Baranje* 20 (1983): 135-158.
- . »Kordunska "Slunjska ploča" - Prostor na granicama, migracije bez kraja.«, u: Milan Mesić i suradnici, *Vanjske migracije i društveni razvitak*. Zagreb: Institut za migracije i narodnosti Sveučilišta u Zagrebu, 1991: 62-77.
- . »Ljudi i prostori Like i Krbave 1712. godine: "Conscriptio terrenorum et hominum beeder Graffschafften Lika vnd Corbavia" (1712.).«, u: Karl Kaser, Hannes Grandits i Siegfried Gruber. *Popis Like i Krbave 1712. godine. Obitelj, zemljišni posjed i etničnost u jugozapadnoj Hrvatskoj*. Zagreb: Srpsko kulturno društvo Prosvjeta, 2003: 393-419.
- . »O Srbima u hrvatskim zemljama u Mrka-ljevo doba.«, u: Drago Roksandić. *Srpska i hrvatska povijest i 'nova historija'*. Zagreb: Stvarnost, 1991: 93-121.
- . »Povodom štampanja Knjige umrlih parohije sv. Oca Nikolaja u Rijeci, 1782.-1860.« *Artefakti* 3 (2000): 7-10.
- . »Pravoslavna crkvena općina na području Gradeca između Patenta o toleranciji 1781. i revolucije 1848/49. godine.«, u: *Zagrebački Gradec 1242-1850*. Zagreb: Grad Zagreb, 1994: 277-292.
- . *Srbi u Hrvatskoj - od 15. stoljeća do današnjih dana*. Zagreb, 1991.
- . *Srpska i hrvatska povijest i 'nova historija'*. Zagreb: Stvarnost, 1991.
- . *Triplex Confinium*. Zagreb: Barbat, 2003.
- . »Utješeničev spis "O patriarhalnom životu naroda jugoslavjanskog.« *Historijski zbornik* 40 (1987): 239-245.
- . *Vojna Hrvatska: La Croatie militaire. Krajiško društvo u Francuskom Carstvu (1809-1813), 1 i 2*. Zagreb: Školska knjiga i Stvarnost, 1988.
- . »Vjernici i sveštenstvo Plašćanske eparhije u 1810. godini.« *Zbornik radova o povijesti i kulturi srpskog naroda u Socijalističkoj Republici Hrvatskoj* 1 (1988): 119-136.
- Roksandić, Drago i Ivan Obradović. »O popisu žumberačkih uskoka iz 1551. godine.«, u: *Vojne kraji-ne u jugoslovenskim zemljama u novom veku do Karlovačkog mira 1699*, ur. Vasa Čubrilović. Beograd: SANU, 1989: 125-146.
- Rosenzweig, Erich. »Još o starom dubrovačkom nahodištu.« *Acta historica medicinae, pharmaciae, veterinae* 18/2 (1978): 25-34.
- Rothenberg, Gunther Erich. *The Austrian military border in Croatia, 1522-1747*. Urbana: University of Illinois Press, 1960.
- . *The Austrian military border in Croatia, 1740-1881*. Chicago: University of Chicago Press, 1966.
- Rotim, Karlo. *Široki Brijeg*. Široki Brijeg: vlastita naklada, 1994.
- . *Župa Mostarski Gradac (uz 200. obljetnicu postojanja) sa župama do odcjepljenja Mostar do 1849. Drežnica do 1871. Goranci do 1871. Polog do 1963*. Široki Brijeg: vlastita naklada, 1995.
- Rožić, Vatroslav. »Prigorje. Narodni život i običaji.« *Zbornik za narodni život i običaje*, JAZU, 12/1 (1907): 49-134; 12/2 (1907): 161-297; 13/1 (1908): 16-112.
- Rrapi, Gjergj. *Die albanische Großfamilie im Kosovo*. Wien-Köln-Weimar: Böhlau Verlag, 2003.
- Rubić, Ivo. »Otok Rivanj.« *Radovi Instituta JAZU u Zadru* 4-5 (1959): 117-141.
- . »Otok Zverinac.« *Radovi Instituta JAZU u Zadru* 2 (1955): 171-191.
- . *Podrijetlo stanovništva otoka Šolte*. Beograd: SANU, Naselja i poreklo stanovništva, knj. 36, 1960.
- . »Poljica (geografska studija).« *Poljički zbornik*, Zagreb (1968): 7-31.
- . »Slavonski i Bosanski Brod.« *Zbornik za narodni život i običaje*, JAZU, 36 (1953): 5-110.
- . *Talijani na Primorju Kraljevine Jugoslavije*. Split, 1930.
- Rudan, I., G. N. Ranzani, M. Strnad, A. Vorko-Jović, V. John, J. Unušić, J. Kern, D. Ivanković, R. Stevanović, S. Vuletić i P. Rudan. »Surname as "Cancer Risk" in Extreme Isolates: Example from the Island of Lastovo, Croatia.« *Collegium Antropologicum* 23/2 (1999): 557-569.

Rudan, P., D. Letinić i A. Chaventré. »Digital and Palmar Dermatoglyphs of the Population of the Island of Olib (Yugoslavia) - Analysis of Microevolutionary Patterns.« *Collegium Antropologicum* 8/2 (1984): 201-212.

Rudan, P., D. F. Roberts, A. Sujoldžić, B. Macarol, N. Smolej i A. Kaštelan. »Geography, Ethnohistory and Demography of the Island of Hvar.« *Collegium Antropologicum* 6/1 (1982): 47-67.

Rudan, P., D. F. Roberts, A. Sujoldžić, B. Macarol, E. Žuškin i A. Kaštelan. »Strategy of Anthropological Research on the Island of Hvar.« *Collegium Antropologicum* 6/1 (1982): 39-46.

Rudan, Pavao, J. Lawrence Angel, Linda A. Bennett, Božidar Finka, Branka Janićijević, Veljko Jovanović, Margaret F. Lethbridge, Jasna Miličić, Marijeta Mišigoj, Nina Smolej-Narančić, Anita Sujoldžić, Lajos Szirovicza, Diana Šimić i Petar Šimunović. *Antropološka istraživanja istočnog Jadrana, 1. Biološka i kulturna mikrodiferencijacija seoskih populacija Korčule i Pelješca*. Zagreb: Hrvatsko antropološko društvo, 1987.

Rudan, Pavao, Božidar Finka, Branka Janićijević, Veljko Jovanović, Vesna Kušec, Jasna Miličić, Marijeta Mišigoj-Duraković, Derek F. Roberts, Ljerka Schmutzer, Nina Smolej-Narančić, Anita Sujoldžić, Lajoš Szirovicza, Diana Šimić, Petar Šimunović i Sanja-Marina Špoljar-Vržina. *Antropološka istraživanja istočnog Jadrana, 2. Biološka i kulturna mikrodiferencijacija seoskih populacija otoka Hvara*. Zagreb: Hrvatsko antropološko društvo, 1990.

Rudan, Pavao, Linda A. Bennett, Božidar Finka, Branka Janićijević, Veljko Jovanović, Vesna Kušec, Margaret Lethbridge-Čejku, Jasna Miličić, Ljerka Schmutzer, Nina Smolej-Narančić, Anita Sujoldžić, Diana Šimić, Petar Šimunović i Sanja-Marina Špoljar-Vržina. *Antropološka istraživanja istočnog Jadrana, 3. Biološka i kulturna mikrodiferencijacija seoskih populacija otoka Brača*. Zagreb: Hrvatsko antropološko društvo, 1990.

Rudan, Pavao, Branka Janićijević, Diana Šimić, Linda A. Bennett. »Migrations in the Eastern Adriatic and their Consequences on Population Structure - Analyses of Census Data.«, u: Aleksandar Lopašić (ur.), *Mediterranean Societies: Tradition and Change*. Zagreb: Croatian Anthropological Society, 1994.

Rupić, Mate. »Popis žrtava Drugog svjetskog rata u Hrvatskoj iz 1950. godine.«, u: *Dijalog povjesničara-istoričara*, 4. Zagreb: Zaklada Friedrich-Naumann, 2001: 539-552.

Ružić, Snježana. »"Immigration history" i njezino mjesto u sjevernoameričkoj historiografiji.« *Časopis za suvremenu povijest* 34/3 (2002): 761-779.

———. »U potrazi za poslom - život hrvatskih iseljenika muškaraca u Kanadi između dva svjetska rata.« *Migracijske i etničke teme* 18/4 (2002): 383-402.

Sabalich, G. *Ebrei a Zara sotto San Marco*. Zadar, 1901.

Sabancioğlu, Müsemma. »Istanbul'un Sigorta Haritaları ve Jacques Pervititch.« *Toplumsal Tarih* 82/5 (2000): 32-38.

———. »Jacques Pervititch and His Insurance Maps of Istanbul.« *Dubrovnik Annals* 7 (2003): 89-98.

———. »Jacques Pervititch and his maps.«, u: *Jacques Pervititch Sigorta Haritalarında Istanbul in the Insurance Maps of Jacques Pervititch*. Istanbul: Axa Oyak, (2000): 21-24.

Sabolić, Vladimir. »Arhivsko gradivo o Gornjem makarskom primorju u Povijesnom arhivu u Splitu.«, u: *Hrvatski rasadnik. Zbornik članaka znanstvenoga skupa Gornje makarsko primorje, Gradac-Zaostrog*, 26.9. - 27.9.1996. Zagreb: Gornjoprimorska općina Gradac i prijatelji, 1999: 111-123.

Salopek, Hrvoje. *Stari rodovi Ogulinsko-Modruške udoline*. Zagreb: Matica hrvatska - Ogulin, Centar za kulturu - Ogulin i Hrvatska matica iseljenika - Zagreb, 1999, (II. izdanje, 2000).

Samaržija, Zdenko. »Demografske procjene Koške u drugoj polovici XVIII. stoljeća.« *Scrinia slavonica* 1 (2001): 124-136.

———. »Židovi u Koški.« *Scrinia slavonica* 2 (2002): 353-362.

Santarelli, Giuseppe. »Štovanje Majke Božje Loretske te prisuće Hrvata u Loretu.« *Domesti* (Prošlost i sadašnjost Trsatskog svetišta) 24/1-2-3 (1991): 59-76.

Sassi, Romualdo. »Immigrati dell' altra sponda adriatica a Fabriano nel Quattrocento.«, u: Sergio Anselmi (ur.), *Italia felix. Migrazioni slave e albanesi in Occidente Romagna, Marche, Abruzzi secoli XIV-XVI*. Ancona: Ada Antonietti, 1988: 94-110.

- Scherer, Anton i Manfred Straka. *Kratka povijest podunavskih Nijemaca/Abriss zur Geschichte der Donauschwaben*. Osijek, Zagreb, Split, 1999.
- Schwarz, G. *Povijest zagrebačke židovske općine od osnutka do 50-ih godina 19. vijeka*. Zagreb, 1939.
- Schwidetzky, I., St. Klug, Ž. Mikić i G. Pilarić. »The Medieval Slavic Populations of Yugoslavia - An Anthropological Contribution to Ethnohistory.« *Collegium Antropologicum* 12/2 (1988): 291-299.
- Scotti, Giacomo. »Hrvatske oaze u južnoj Italiji.« *Iseljenički kalendar* (1966): 103-111.
- Sedlák, Peter. »Naseljavanje Hrvata na prostore slovačko-mađarske granice prije turskih ratova.« *Croatia Christiana Periodica* 24/46 (2000): 185-188.
- Sekulić, Ante. *Bački Bunjevci i Šokci*. Zagreb: Školska knjiga, 1989.
- . »Bački Hrvati. Narodni život i običaji. Zagreb: Zbornik za narodni život i običaje, JAZU, knj. 52, 1991.
- . »Bački Šokci i njihova naselja.« *Radovi Centra za znanstveni rad JAZU Vinkovci* 5 (1984): 107-149.
- . *Narodni život i običaji bačkih Bunjevaca*. Zagreb: Zbornik za narodni život i običaje, JAZU, knj. 50, 1986.
- Seljan, Dragutin. *Zemljopis pokrajina Ilirskih iliti ogledalo zemlje, na kojoj pribiva narod iliroslavjanski, sa opisanim berdah, potokah, gradovah i znatnih mestah, polag sadanjeg stališa, s kratkim dogodopisnim dodatkom i priloženim krajobrazom iliti mapom. Dio I (pokrajine austrijsko-ilirske)*. Zagreb: tiskom ilirske tiskare Lj. Gaja, 1843.
- Semino, Ornella, Giuseppe Passarino, Peter J. Oefner, Alice A. Lin, Svetlana Arbutova, Lars E. Beckman, Giovanna De Benedictis, Paolo Francalacci, Anastasia Kouvasi, Svetlana Limborska, Mladen Marcikić, Anna Mika, Barbara Mika, Dragan Primorac, A. Silvana Santachiara-Benerecetti, L. Luca Cavalli-Sforza i Peter A. Underhill. »The Genetic Legacy of Paleolithic *Homo sapiens sapiens* in Extant Europeans: A Y Chromosome Perspective.« *Science* 290 (10.11.2000): 1155-1159.
- Senčić, Albino. »Dobrinjske matične knjige.« *Krčki zbornik* 35 (1996): 49-56.
- . »Inventar zbirke matičnih knjiga Povijesnog arhiva Rijeka 1560.-1947.« *Vjesnik Povijesnog arhiva u Rijeci* 38 (1996): 315-387.
- . »Matične knjige Kastva.« *Zbornik Kastavštine* 7 (1999): 165-176.
- . »Matične knjige Klane.« *Zbornik Društva za povjesnicu Klana* 3 (1997): 83-95.
- . *Matične knjige Voloskog*. Volosko, 1995 (šapirografirano).
- . *Popis pučanstva župe Mošćenice iz 1801. godine. Knjiga Stališ Duša (Status Animarum)*. Mošćenice: Katedra Čakavskog sabora Opatija, 2000.
- . »Riječke matične knjige.« *Sveti Vid*, Rijeka, 5 (2000): 67-83.
- . »Zbirka matičnih knjiga Državnog arhiva u Rijeci.« *Vjesnik Državnog arhiva u Rijeci* 41-42 (2000): 385-391.
- Sent Hilaire, Etienne Geoffroy. *Philosophie anatomique: des monstruosites humaines*. Paris, 1822.
- Serragli, Luigi. *Statistica generale della Dalmazia...* Zara, 1862.
- Serdar, Vladimir. »Analiza općih stopa nataliteta u gradovima NR Hrvatske na temelju podataka za 1950 godinu.« *Statistička revija* 4/3-4 (1954): 329-336.
- . »Početak znanstvene statistike u Hrvatskoj.«, u: *Prilozi za povijest ekonomske misli na tlu Jugoslavije od 15. do 20. stoljeća*. Zagreb, 1984.
- . »Popis stanovništva u hrvatskim krajevima godine 1857.« *Statistička revija* 1/2 (1951): 197-208.
- . *Uvod u demografsku statistiku*. Zagreb: Sveučilišna litografija, 1950.
- Serdar, Vladimir i Ivan Šošić. *Uvod u statistiku*. Zagreb: Školska knjiga, 2000.
- Sicard, Emile. »Razmišljanja o postojanju i konceptu kućnih ekonomskih zajednica.« *Sociologija sela* 12/1 (1974): 28-52.
- Sić, Miroslav. »Glavne etape i regionalna obilježja demografskog razvoja gradskih naselja u SR Hrvatskoj tokom zadnjih stotinu godina (1880-1971).«, u: *Centralna naselja i gradovi SR Hrvatske, geografska analiza*. Zagreb: Školska knjiga, 1976: 57-76.

- Sikirić, Zvezdana. »Građani Slobodnog i Kraljevskog Grada Zagreba prema Knjizi građana (1733-1799).« *Radovi Zavoda za hrvatsku povijest Filozofskog fakulteta Sveučilišta u Zagrebu* 29 (1996): 103-128.
- Sindik, Ilija. *Dubrovnik i okolina*. Beograd: SKA, Naselja i poreklo stanovništva knj. 23, 1926.
- Siracki, Jan. »Slovaci u Jugoslaviji.« *Zbornik za društvene nauke Matice srpske*, Novi Sad, 44 (1966): 5-22.
- Sivrić, Marijan. »Međugorje i Bijakovići u Brotnju. Kulturno povijesni prikaz od prahistorije do 1941. godine.«, u: *Međugorje i Bijakovići u Brotnju*. Međugorje: Mjesna zajednica Međugorje, 1979.
- . *Migracije iz Hercegovine na Dubrovačko područje (1667.-1808.)*. Dubrovnik-Mostar: Biskupski ordinarijat Mostar i Državni arhiv Dubrovnik, 2003.
- . »O nekim upisima hercegovačkih prezimena od početka 18. stoljeća do pada Dubrovačke Republike 1808. godine u maticama župe Grad u Dubrovniku (I. dio).« *Hercegovina* 3 (1983): 119-152; (II. dio), 5 (1985): 97-122; (III. dio), 7-8 (1990): 85-104.
- . »O nekim upisima hercegovačkih prezimena u drugoj polovini 17. stoljeća u matičnim knjigama župe Grad u Dubrovniku.« *Hercegovina* 1 (1981): 139-169.
- . »Stariji hercegovački rodovi od polovice 15. do sredine 17. stoljeća (prema dubrovačkim izvorima).« *Hercegovina* 4-5 (12-13) (1998/9): 111-134.
- Sivrić, Marijan i Nenad Vekarić. »A genealogical presentation of the Bošković family.«, u: *Zbornik radova međunarodnog znanstvenog skupa o Ruđeru Boškoviću*, ur. Žarko Dadić. Zagreb: Razred za matematičke, fizičke, kemijske i tehničke znanosti JAZU, 1991: 247-258.
- . »Genealoški prikaz roda Bošković.« *Napredak*, Hrvatski narodni kalendar za 1994. (1993): 319-344.
- Skenderović, Robert. »Analiza razvoja imenske formule u gradu Požegi i okolnim selima tijekom 18. stoljeća na temelju matičnih knjiga.« *Scrinia slavonica* 2 (2002): 261-276.
- . »Dosljevanje Nijemaca u Požegu tijekom 18. stoljeća.« *Godišnjak Njemačke narodnosne zajednice/VDG Jahrbuch* (2001): 205-211.
- . »Kuga u Požegi i Požeškoj kotlini.« *Scrinia slavonica* 3 (2003): 157-170.
- . »Problemi demografskog razvoja Slavonije u 18. stoljeću.«, u: *Hereditas rerum croaticarum ad honorem Mirko Valentić*. Zagreb: Hrvatski institut za povijest, 2003: 146-153.
- . *Stanovništvo Požege 1699.-1781. prema matičnim knjigama*. Zagreb: Sveučilište u Zagrebu, Filozofski fakultet, Odsjek za povijest, magistarski rad, 2002.
- . »Struktura obitelji u selima Požeštine tijekom 18. stoljeća.« *Scrinia slavonica* 1 (2001): 109-123.
- Skračić, Vladimir. »Prezimana mjesta Murtera.« *Radovi Filozofskog fakulteta Zadar - Razdio filoloških znanosti* 37/27 (2000): 39-63.
- Slovenci v Hrvaški*, 1. Ljubljana: Institut za narodnostna vprašanja, 1995.
- Smičiklas, Tadija. *Dvjestogodišnjica oslobođenja Slavonije*. Zagreb: JAZU, Djela, 11, 1891.
- Smoldaka, Josip. »Ostaci jugoslavenskih naseobina u donjoj Italiji.« *Hrvatska misao* 3 (1904).
- Smolej, N., M. Gomzi, H. Maver, A. Chaventré i P. Rudan. »Biometrical Characteristics of the Inhabitants of the Island of Silba.« *Collegium Antropologicum* 7/2 (1983): 117-123.
- Smolej-Narančić, M. »Physiological Variation on the Pelješac Peninsula (Yugoslavia).« *Collegium Antropologicum* 12/2 (1988): 377-386.
- Smoljanović, Mladen, Ankica Smoljanović i Ivo Nejašmić. *Stanovništvo hrvatskih otoka*. Split: Zavod za javno zdravstvo Županije splitsko-dalmatinske, 1999.
- Sobolevski Mihael. »D'Annunzijeve vladavine u Rijeci (rujan 1919.-siječanj 1921.) - prvi egzodus Hrvata.«, u: *Egzodus istarskih Hrvata*. Zagreb: Hrvatski institut za povijest i Društvo "Egzodus istarskih Hrvata", 2001: 287-299.
- . »Ljudski gubici Grada Rijeke od sredine 1940. do potkraj 1945. godine.«, u: *Dijalog povjesničara-istoričara*, 4. Zagreb: Zaklada Friedrich-Naumann, 2001: 509-523.
- . »Pogrešno istrčavanje Vladimira Žerjavića.« *Časopis za suvremenu povijest* 26/2 (1994): 351-359.

- . »Prešućena istina - žrtve rata na području bivše Jugoslavije 1941.-1945. prema popisu iz 1964. godine.« *Časopis za suvremenu povijest* 25/2-3 (1993): 87-114.
- . »Prilog metodologiji istraživanja stvarnih ljudskih gubitaka Hrvatske u tijeku drugoga svjetskog rata.« *Časopis za suvremenu povijest* 24/1 (1992): 177-202.
- Sokolić, Julijano. »Prilozi za povijest cresko-lošinjskog otočja pod talijanskom upravom (1918.-1943.) i borba za opstojnost Hrvata.«, u: *Egzodus istarskih Hrvata*. Zagreb: Hrvatski institut za povijest i Društvo "Egzodus istarskih Hrvata", 2001: 269-285.
- Soldo, Josip. »Etničke promjene i migracije stanovništva u Sinjskoj krajini krajem 17. i početkom 18. stoljeća.« *Zbornik Cetinske krajine* 4 (1989): 81-144.
- . »Zemljoposjed porodice Lovrić iz Sinja u XVIII stoljeću.« *Radovi Instituta JAZU u Zadru* 19 (1972): 295-314.
- Soldo, Josip Ante. »Inventar arhiva franjevačkog samostana u Zaostrogu.« *Arhivski vjesnik* 16 (1973): 177-252.
- Soloviev, Alexandre. »Le patriciat de Raguse au XVe siècle.«, u: *Rešetarov zbornik iz dubrovačke prošlosti*. Dubrovnik, 1931: 59-66.
- Solovjev, Aleksandar. »Trgovanje bosanskim robijem do god. 1661.« *Glasnik Državnog muzeja u Sarajevu* 1 (1946): 139-164.
- Spaho, Fehim Dž. »Jedan turski popis Sinja i Vrljike iz 1604. godine.« *Acta historico-oeconomica Iugoslaviae* 12 (1985): 21-120.
- . »Organizacija vojne krajine u sandacima Klis i Krka u XVII stoljeću.«, u: *Vojne krajine u jugoslovenskim zemljama u novom veku do Karlovačkog mira 1699*, ur. Vasa Čubrilović. Beograd: SANU, 1989: 101-114.
- . »Skradinska nahija 1574. godine.« *Acta historico-oeconomica Iugoslaviae* 16 (1989): 79-107.
- . »Splitsko zaleđe u prvim turskim popisima.« *Acta historico-oeconomica Iugoslaviae* 13 (1986): 47-86.
- Spisarevska, Ioanna Dobрева. »De l'activité des associations commerciales de Raguse (Dubrovnik) dans les terres bulgares aux XVe et XVIe siècles.« *Bulgarian Historical Review* 2 (1974): 90-104.
- . »Les relations commerciales entre Dubrovnik et les regions bulgares sous la domination Ottomane (XVe-XVIe).« *Etudes Historiques* 7 (1975): 101-132.
- . »Prava na Dubrovničanite v blgarskite zemi pod osmansko vladicestvo (XV-XVI v.).« *Istoričeski pregled* 31/4 (1975): 31-53.
- . *Trgovski vrzki meždu Dubrovnik i blgarskite zemi prez XV-XVI v. spored dubrovniški izvori*. Sofija: Avtoreferat na disertacij za polučavane naučnata stepen "Kandidat na istoričeskite nauki", Institut za istorija, Blgarska akademija na naukite, 1974.
- Spomenici hrvatske Krajine, I*. Zagreb: JAZU, Monumenta spectantia historiam Slavorum meridionalium 15, sakupio i uredio Radoslav Lopašić, 1884; *II*, 16, 1885; *III*, 17, 1889.
- Spremić, Momčilo. *Dubrovnik i Aragonci 1442-1495*. Beograd: Zavod za izdavanje udžbenika SR Srbije, 1971.
- . »La famiglia De Florio di Manfredonia.« *Italica Belgradensia* 1 (1975): 243-259.
- Sršan, Stjepan. »Matične knjige za područje Historijskog arhiva u Osijeku.« *Arhivski vjesnik* 30/30 (1987): 89-102; 30/31 (1987): 111-137.
- . »Migracije u sjeveroistočnoj Hrvatskoj (s posebnim osvrtom na pravoslavne, osobito Srbe).«, u: *Hrvatska - povijest sjeveroistočnog područja* (ur. Stjepan Sršan). Osijek: Povijesni arhiv u Osijeku, 1994: 105-129.
- . »Obrtnici u Osijeku u 18. st. i njihovo značenje.« *Osječki zbornik* 18-19 (1987): 141-154.
- . »Organizacija i pisanje matičnih knjiga poslije odlaska Turaka.«, u: *Peti Znanstveni sabor Slavonije i Baranje: zbornik radova, Vinkovci, 22. i 23. listopada 1987. sv. 1*. Osijek: Zavod za znanstveni rad JAZU u Osijeku, 1991: 185-195.
- . *Osječki ljetopisi (1686.-1945.)*. Osijek: Sveučilište Josipa Jurja Strossmayera u Osijeku i Povijesni arhiv u Osijeku, 1993.
- . »Popis domaćinstava Gornjeg i Donjeg Osijeka 1762. godine, njihovog zemljišta i podavanja.« *Anali Zavoda za znanstveni rad JAZU u Osijeku* 5 (1986/7): 7-31.
- . »Popis Đakovačkog veleposjeda 1757. godine.« *Acta historico-oeconomica Iugoslaviae* 16 (1989): 125-152.

- . »Popis grada Osijeka 1828. godine.« *Anali Zavoda za znanstveni rad JAZU u Osijeku* 4 (1985): 133-154.
- . »Popis i procjena 35 sela vukovarskog okruga iz 1722. godine.« *Anali Zavoda za znanstveni rad JAZU u Osijeku* 3 (1984): 231-263.
- . »Pregled gospodarskog i demografskog stanja Vukovarskog vlastelinstva (1728-1736).« *Acta historico-oeconomica Iugoslaviae* 13 (1986): 189-228; 15 (1988): 195-223; 16 (1989): 21-43.
- . »Stanovništvo i ulice grada Osijeka 1874. godine.« *Glasnik Arhiva Slavonije i Baranje* (1995).
- . *Stanovništvo Osijeka 1693-1703. Liber baptizatorum, copulatorum et mortuorum Essekini ab anno 1693. usque ad 1703.* Osijek: Historijski arhiv u Osijeku, 1974.
- . »Stanovništvo Osijeka i njegovo ekonomsko stanje 1828. godine.« *Acta historico-oeconomica Iugoslaviae* 17 (1990): 33-117.
- Stančić, Nikša. »Srbi i srpsko-hrvatski odnosi u Dalmaciji u vrijeme narodnog preporoda 1860-1880.« *Zadarska revija* 39/5-6 (1990): 587-619.
- 1875.-1915. *Statistički atlas Kraljevina Hrvatske i Slavonije* (pr. R. Signjar). Zagreb: Publikacije Kr. zemaljskoga statističkoga ureda u Zagrebu, LXVII, 1915.
- Stanimirović, A. i dr. »Leprosy in Croatia in the twentieth century.« *Leprosy Review* 66 (1995): 318-323.
- Stanojević, Gligor. »Jedna molba Baja Pivljanina iz 1684. godine.« *Prilozi za književnost, jezik, istoriju i folklor* 27/1-2 (1961): 80-83.
- . »Naseljavanje Istre u XVII vijeku s osvrtnom na iseljavanje iz Crne Gore i Cmogorskog primorja.« *Istorijski zapisi* 18/3 (1965): 429-467.
- . »Popis Hercegovaca preseljenih u Boku kotorsku poslije Karlovačkog mira.« *Istorijski zapisi* 23/1-2 (1970): 165-170.
- Statistički ljetopis 1992.* Zagreb: Državni zavod za statistiku, 1993.
- Stepinac-Fabijanić, Tihomira. »Zadruga Stepinac. Brezarić kod Krašića.«, u: *Seljačke obiteljske zadruge, 2. Izvorna građa za 19. i 20. stoljeće.* Zagreb: Etnološki zavod Filozofskog fakulteta Sveučilišta u Zagrebu, 1992: 39-54.
- Stinjaki. Povijest i jerbinstvo.* Stinatz, 1990.
- Stipčević, Aleksandar. »Albanologija u Hrvatskoj. Prilog njezinu povijesnom razvoju.« *Historijski zbornik* 45 (1992): 219-236.
- . »Bibliografija radova o zadarskim Arbanasima.« *Radovi Centra JAZU u Zadru* 24 (1977): 341-358.
- Stiperski, Zoran. »Autohtonost stanovništva zagrebačkih naselja Bizeka, Gajnica i Podsuseda.« *Migracijske teme* 8/1 (1992): 69-80.
- . »Kretanje Nijemaca u istočnoj Hrvatskoj, Bačkoj i Srijemu.«, u: *Zbornik Slavonija, Srijem, Baranja i Bačka.* Zagreb: Matica hrvatska, 1993: 143-148.
- Stipetić, Vladimir. »Agrarna reforma i kolonizacija u FNRJ godine 1945-1948.« *Rad JAZU* 300 (1954): 431-472.
- . »Broj Hrvata i njihov demografski razvitak.« *Enciklopedija Jugoslavije* 5 (1988): 50-53.
- . »Brojčani pokazatelj razvoja stanovništva na teritoriju negdašnje Dubrovačke Republike u minula tri stoljeća (1673-1981) - pokušaj valorizacije ostvarenog priraštaja u prvih 200 godina.« *Anali Zavoda za povijesne znanosti JAZU u Dubrovniku* 27 (1989): 93-112.
- . »Čovječanstvo i njegov brojčani razvoj u 21. stoljeću.« *Računovodstvo, revizija i financije* 4/5 (1994): 862-866.
- . »Ekonomski problemi koje donosi starenje stanovništva.« *Ekonomija* 1/1-3 (1994): 113-117.
- . »Glad.« *Enciklopedija Jugoslavije* 4 (1986): 376-378.
- . »Gospodarski razvitak Hrvatske tijekom 20. stoljeća.«, u: *Stvaralački potencijali u funkciji društveno-ekonomskog i kulturnog razvoja sjeverozapadne Hrvatske.* Zagreb-Varaždin: Zavod za znanstveni rad HAZU u Varaždinu, 2002: 15-43.
- . »J. Dennis Willigan - Katherine A. Lynch. *Sources and Methods of Historical Demography.* Academic Press, New York 1982, XVI + 506.« *Historijski zbornik* 37 (1984): 283-287.
- . »Jedno stoljeće u brojčanom razvoju stanovništva na današnjem području Jugoslavije.« *Forum* 12 /12 (1973): 885-915.
- . »Jedno stoljeće u razvoju nacionalne strukture stanovništva na teritoriju SR Hrvatske (1881-1981).«, u: *Suvremeni ekonomski problemi.* Zagreb: JAZU i Informator, knjiga 8, 1987: 61-126.

———. *Kretanje i tendencije u razvitku poljo-privredne proizvodnje na području NR Hrvatske*. Zagreb: Građa za gospodarsku povijest Hrvatske, JAZU, knj. 7, 1959.

———. »Neka pitanja menjanja socijalno-ekonomske strukture stanovništva.« *Ekonomist* 14/3 (1961): 379-400.

———. »O istraživanju povijesti stanovništva u gradovima Hrvatske.«, u: Stjepan Krivošić, *Zagreb i njegovo stanovništvo od najstarijih vremena do sredine XIX. stoljeća*. Zagreb: JAZU, Građa za gospodarsku povijest Hrvatske 19, 1981: 1-22.

———. »Pismenost i razvoj (jedno stoljeće u eliminaciji nepismenosti na teritoriji SR Hrvatske: 1880-1981).« *Naše teme* 28/11 (1984): 2455-2489.

———. »Population summit of the World's Scientific Academies.« *Encyclopaedia Moderna* 14/4 (1993): 320-336.

———. »Population summit of the World's Scientific Academies.« *Vjesnik HAZU* 3/3-4 (1994): 125-134.

———. *Povijest hrvatske ekonomske misli*. Zagreb: Golden marketing, 2001.

———. »Predgovor.«, u: Gabričević, Ante. *Stanovništvo Varaždina tijekom minulih stoljeća*. Zagreb-Varaždin: Zavod za znanstveni rad HAZU Varaždin i Grad Varaždin, 2002: 3-12.

———. »Predgovor.«, u: Korenčić, Mirko. *Naselja i stanovništvo Socijalističke Republike Hrvatske (1857-1971)*. Zagreb: Djela JAZU 54, 1979: IX-XXII.

———. »Predgovor.«, u: Krivošić, Stjepan. *Stanovništvo Dubrovnika i demografske promjene u prošlosti*. Dubrovnik: Zavod za povijesne znanosti JAZU u Dubrovniku, 1990: 5-9.

———. »Predgovor.«, u: Mažuran, Ive. *Popis naselja i stanovništva u Slavoniji 1698. godine*. Osijek: Zavod za znanstveni rad JAZU u Osijeku, 1988: 7-10.

———. *Prijeti li glad?* Zagreb: Globus, 1976.

———. »Stanovništvo i bruto domaći proizvod Hrvatske (1500-1913) u kontekstu najnovijeg rada Angusa Maddisona.« *Anali Zavoda za povijesne znanosti HAZU u Dubrovniku* 41 (2003): 91-156.

———. »Stanovništvo uže Srbije u 19. vijeku i prvi srpski ustanak.« *Glas SANU* 214 (1975): 219-279.

———. »Utjecaj "Belišća" na stvaranje urbane aglomeracije Belišće.«, u: *Zbornik radova "Kombinat Belišće" kao činilac privrednog razvoja*. Osijek: Centar za znanstveni rad JAZU, 1980: 23-31.

Stjepčević, Ivo. »Kotor i Grbalj.« *Vjesnik za arheologiju i historiju dalmatinsku* 52 (1935-1949): 1-120.

Stojanović, Andrija. »Bivša zadruga Duvnjak-Pilipčević. Japa kod Vrlike.«, u: *Seljačke obiteljske zadruge, 2. Izvorna građa za 19. i 20. stoljeće*. Zagreb: Etnološki zavod Filozofskog fakulteta Sveučilišta u Zagrebu, 1992: 21-28.

———. *Pregled stanja zadrugarstva u Konavlima i okolici Vrlike, Novi rukopisi, inv. br. 28, 1963 (EZ FFZ)*.

———. »Seljačka obiteljska zadruga Živić-Krlavini. Sikirevci.«, u: *Seljačke obiteljske zadruge, 2. Izvorna građa za 19. i 20. stoljeće*. Zagreb: Etnološki zavod Filozofskog fakulteta Sveučilišta u Zagrebu, 1992: 83-104.

———. *Seljačke obiteljske zadruge u Konavlima. Glavići - Poljice, Radići - Popovići, Fiorovići - Vodovala, Novi rukopisi, inv. br. 19, 1961 (EZ FFZ)*.

———. *Seljačke obiteljske zadruge u Konavlima. Zadruga Miljanić, Uskoplje, Novi rukopisi, inv. br. 29, 1963 (EZ FFZ)*.

Stojković, Marijan. »Podgora u XVII stoljeću. Obiteljske i demotične crtice od 1621 do 1730 godine.« *Zbornik za narodni život i običaje*, JAZU, 29/1 (1933): 95-145.

Stojsavljević, Bogdan. »Neki podaci o kućnim zajednicama i njihovu raspadanju.« *Sociologija sela* 12/1 (1974): 63-70.

Stolac, Diana. »Matične knjige - izvor za filološka istraživanja.« *Vjesnik Državnog arhiva u Rijeci* 41-42 (2000): 361-368.

Stoob, H. »Die Ausbreitung der abendländischen Stadt im östlichen Mitteleuropa.« *Zeitschrift für Ostforschung Länder und Völker im östlichen Mitteleuropa*, Marburg-Lahn, 10/1 (1961).

Stošić, Krsto. »Primošten i njegova sela.«, u: *Povid. Primošten i Šibenik: Ogranak Matice hrvatske u Primoštenu i Županijski muzej u Šibeniku*, 1997: 129-153.

———. *Sela šibenskog kotara*. Šibenik: 1941.

Stražičić, Nikola. »Cresko-lošinjska otočka skupina.« *Otočki ljetopis Cres-Lošinj* 4 (1981): 143-190.

———. *Otok Cres. Prilog poznavanju geografije naših otoka*. Mali Lošinj: Otočki ljetopis Cres-Lošinj, br. 4, 1981.

———. »Prilog poznavanju demografskog razvoja grada Rijeke tijekom posljednja tri stoljeća.« *Rijeka* 1 (1994): 107-138.

Strčić, Petar. »Egzodus Hrvata iz Istre i drugih hrvatskih krajeva između 1918. i 1958. godine kao politička, nacionalna i gospodarska pojava.«, u: *Egzodus istarskih Hrvata*. Zagreb: Hrvatski institut za povijest i Društvo "Egzodus istarskih Hrvata", 2001: 19-60.

Strgačić, Ante. »Inventar fonda matičnih knjiga Državnog arhiva u Zadru.« *Arhivski vjesnik* 2 (1959): 485-539.

———. »Popis glagoljskih kodeksa u Zadarskoj nadbiskupiji.« *Starine JAZU* 43 (1951): 280-287.

Strohal, Ivan. *Razvitak zadružnog prava u Hrvatskoj*. Zagreb, 1907.

Strohal, Rudolf. »Iz stare Rijeke.« *Zbornik za narodni život i običaje*, JAZU, 20/2 (1915): 294-301.

———. »Karlovački kotar od XV. do XIX. vijeka.« *Zbornik za narodni život i običaje*, JAZU, 30/2 (1936): 65-144.

———. »Mjesto Boljun u Istri koncem 16. i početkom 17. vijeka.« *Zbornik za narodni život i običaje*, JAZU, 23 (1918): 215-231.

———. »Mošćenice.« *Zbornik za narodni život i običaje*, JAZU, 29/2 (1934): 148-160.

———. »Nešto o životu Vrbničana na otoku Krku u prvoj polovini 17. vijeka.« *Zbornik za narodni život i običaje*, JAZU, 16/2 (1911): 275-292.

———. »Varaždinska županija od g. 1550-1660.« *Zbornik za narodni život i običaje*, JAZU, 28/2 (1932): 159-192.

———. »Veprinac.« *Zbornik za narodni život i običaje*, JAZU, 27/1 (1929): 137-150.

———. »Vivodina.« *Zbornik za narodni život i običaje*, JAZU, 30/1 (1935): 221-226.

Strugar, V. *Bjelovarsko-bilogorska županija*. Bjelovar, 1996.

Stulli, Bernard. »Gospodarsko-društvene i političke prilike u Cetinskoj krajini sredinom 18. stoljeća.«, u: *Zbornik Cetinske krajine* (Ivan Lovrić i njegovo doba) 1 (1979): 37-106; pretiskano u: Bernard Stulli, *Iz prošlosti Dalmacije*. Split: Književni, krug, 1992: 129-207.

———. »Građa o stanju u Dalmaciji 1818. god.«, u: Bernard Stulli, *Iz prošlosti Dalmacije*. Split: Književni, krug, 1992: 449-533.

———. *Istarsko okružje 1825.-1860. Prvi dio. Upravni sustav - demografske prilike - gospodarska struktura*. Pazin-Rijeka: Historijski arhiv Pazin - Historijski arhiv Rijeka, 1984.

———. »Kroz historiju Sinjske krajine.«, u: Bernard Stulli, *Iz prošlosti Dalmacije*. Split: Književni, krug, 1992: 25-127.

———. »Poreština sredinom 19. stoljeća.« *Vjesnik Historijskih arhiva u Rijeci i Pazinu* 27 (1985): 7-34.

———. *Povijest Dubrovačke Republike*. Dubrovnik-Zagreb: Arhiv Hrvatske - Časopis "Dubrovnik", 1989.

———. »Povijest i tradicije otoka Zlarina (I).« *Narodna umjetnost* 17 (1980): 11-202 + XXIII tabela.

———. »Povijest Zlarina.«, u: Bernard Stulli, *Iz prošlosti Dalmacije*. Split: Književni, krug, 1992: 209-422.

———. *Židovi u Dubrovniku*. Zagreb: Jevrejska općina Zagreb, NZMH i Kulturno društvo "Dr Miroslav Šalom Freiburger", 1989.

Stulli, Luca. *De Peste quae in exitu anni MDCCCXV in Circulum Ragusinum irrepserat*. Bologna, 1829.

Subašić, Josip. *Adresar sa biografskim podatcima o našem narodu u Južnoj Americi*. Buenos Aires: 1932.

Suić, Mate. »Ocjena radnje L. Margetića: "Konstantin Porfirogenet i vrijeme dolaska Hrvata".« *Zbornik Historijskog instituta JAZU u Zagrebu* 8 (1977): 89-100.

———. »Pristupna razmatranja uz problem etnogeneze Hrvata.«, u: Neven Budak (ur.), *Etnogeneza Hrvata*. Zagreb: Nakladni zavod Matice hrvatske i Zavod za hrvatsku povijest Filozofskog fakulteta Sveučilišta u Zagrebu, 1995: 13-27.

Sujoldžić, A. »Continuity and Change Reflected in Synchronic and Diachronic Linguistic Variation of Middle Dalmatia.« *Collegium Antropologicum* 21/1 (1997): 285-299.

———. »Isonomy and Population Structure of the Island of Korčula (Croatia).« *Collegium Antropologicum* 17/1 (1993): 17-24.

———. »The Population Structure of the Island of Brač - A Demographic and Migrational Analysis.« *Collegium Antropologicum* 12/2 (1988): 329-351.

- Sujoldžić, A., V. Jovanović, A. Chaventré i P. Rudan. »The Island of Olib - Geomorphology, Ethnohistory, Demography and Migration.« *Collegium Antropologicum* 8/2 (1984): 185-199.
- Sujoldžić, A., P. Rudan i A. Chaventré. »The Island of Silba - Geomorphology, Ethnohistory and Demography.« *Collegium Antropologicum* 7/1 (1983): 49-60.
- Sujoldžić, A., P. Rudan, V. Jovanović, B. Janičević i A. Chaventré. »The Island of Pag - Ethnohistory, Demography and Migration.« *Collegium Antropologicum* 11/1 (1987): 181-199.
- Sujoldžić, A., L. Szirovicza, P. Šimunović, B. Finka, D. F. Roberts i P. Rudan. »Lingvističke udaljenosti na otoku Hvaru.« *Rasprave Zavoda za jezik* 8-9 (1982-1983): 197-214.
- Suppan, Arnold. »Gradišćanski Hrvati. Integracija i asimilacija u 20. stoljeću.« *Radovi Instituta za hrvatsku povijest* 16 (1983): 5-42.
- . *Oblikovanje nacije u građanskoj Hrvatskoj (1835-1918.)*. Zagreb: Naprijed, 1999.
- Suton, Josip Jozo. *Posuški žrtvoslov*. Zagreb: Hrvatsko žrtvoslovno društvo, K. Krešimir, 1998.
- Sykes, Bryan. *Sedam Evinih kćeri. Genetička povijest Europljana*. Zagreb: Naklada Zadro, 2002.
- . »The molecular genetics of European ancestry.« *Philosophical Transactions of the Royal Society of London - Series B: Biological Sciences* 354 (1999): 131-139.
- . *The Seven Daughters of Eve*. New York - London: W. W. Norton & Company, 2001.
- Szabo, Agneza. »Demografska struktura stanovništva civilne Hrvatske i Slavonije u razdoblju 1850-1880.« *Historijski zbornik* 40 (1987): 121-137.
- . »Demografski razvoj srpskog stanovništva u civilnoj i vojnoj Hrvatskoj i Slavoniji 1851-1880.« *Zbornik radova o povijesti i kulturi srpskog naroda u Socijalističkoj Republici Hrvatskoj* 1 (1988): 153-171.
- . »Društvena struktura iseljenika iz Hrvatske i Slavonije u razdoblju 1880-1910.« *Migracijske teme* 4/1-2 (1988): 67-71.
- . »Regionalno porijeklo i socijalna struktura stanovništva grada Zagreba između 1880-1910. godine.« *Radovi Instituta za hrvatsku povijest* 17 (1984): 101-119.
- . »Socijalna struktura Slovenaca u Kraljevini Hrvatskoj i Slavoniji između 1880. i 1910. godine.«, u: *Slovinci v Hrvaški*, 1. Ljubljana: Inštitut za narodnostna vprašanja, 1995: 85-105.
- . »Socijalna struktura srpskog stanovništva u Hrvatskoj i Slavoniji između 1880. i 1910. godine.« *Zbornik radova o povijesti i kulturi srpskog naroda u Socijalističkoj Republici Hrvatskoj* 2 (1989): 107-134.
- . »Židovi i proces modernizacije građanskog društva u Hrvatskoj između 1873. i 1914. godine«, u: *Dva stoljeća povijesti i kulture Židova u Zagrebu i Hrvatskoj*. Zagreb: Židovska općina Zagreb, 1998: 142-155.
- Szabo, Gjuro. *Stari Zagreb*. Zagreb: Izdanje Knjižare Vasić i Horvat, 1941.
- Szirovicza, L., A. Sujoldžić i B. Tepeš. »The Comparison of Two Methods in the Anthropological Study of Linguistic Differentiation.« *Collegium Antropologicum* 21/2 (1997): 609-619.
- Šabanović, Hazim. *Turski izvori za istoriju Beograda, Knj. I, sv. 1., Katastarski popisi Beograda i okoline 1476-1566*. Beograd: Istorijski arhiv Beograda, 1964.
- Šalić, Tomo. »Riječi i prezimena turskoga podrijetla kod starosjedilaca na području općina Đakovo, Vinkovci i Županja.« *Županjski zbornik* 9 (1985): 40-63.
- . *Vinkovački šokački rodovi*. Vinkovci: Matica hrvatska, 1999.
- Šarić, Marko. *Zapadna Hrvatska. Prilozi za bibliografiju*. Zagreb: Prosvjeta, 2003.
- Šarošac, Đuro. *Bosanski Hrvati u okolici Pečuha (Ekonomska osnovica seoskog života)*. Budimpešta: Tankönyvkiadó, 1991.
- . »Hrvatske etničke skupine i Srbi u Baranji.« *Osječki zbornik* 17 (1979): 411-415.
- Šegvić, Marina. »Stanovništvo Konavala u rimsko doba.«, u: *Konavle u prošlosti, sadašnjosti i budućnosti*, sv. 1. Dubrovnik: ur. Stjepan Ćosić, Zavod za povijesne znanosti HAZU, 1998: 9-30.
- Šenoa August. »Popis grada Zagreba prije 90 godina i danas.« *Vienac* 2/37 (1870): 590-592.
- Šeparović, Zvonimir. »Hrvatska je demografski na umoru.«, u: *Hrvatska demografska i demonstratička drama* (ur. V. Pavletić). Zagreb: "Antun Gustav Matoš" d.d., Samobor i Udruga "11. siječnja 1972.", Zagreb, 2002: 90-102.

- . *Od Sydneya do San Francisca*. Čakovec: Matica iseljenika Hrvatske, Zagreb i RO "Zrinski" TIZ, Čakovec, 1982.
- . »Riječ je o žrtvama.«, u: Vladimir Žerjavić, *Gubici stanovništva Jugoslavije u drugom svjetskom ratu*. Zagreb: Jugoslavensko viktimološko društvo, 1989: IX-XII.
- Šimek-Škoda, K. »Stanovništvo Zlarina (prilog poznavanju problema depopulacije naših otoka)«. *Geografski glasnik* 13 (1951): 125-129.
- Šimončić-Bobetko, Zdenka. »Agrarna reforma i kolonizacija na području Baranje u međuratnom razdoblju (1919-1941 godine)«. u: *Tri stoljeća Belja*. Osijek: Zavod za znanstveni rad JAZU, 1986: 257-265.
- . »Agrarna reforma i kolonizacija na području Virovitice u međuratnom razdoblju.« *Zbornik Centra za društvena istraživanja Slavonije i Baranje* 21/1 (1984): 177-203.
- . »Agrarna reforma i kolonizacija na veleposjedu Donji Miholjac 1919-1941. godine.« *Časopis za suvremenu povijest* 20/1-2 (1988): 55-71.
- . *Agrarna reforma i kolonizacija u Hrvatskoj 1918-1941.*, I. Zagreb: AGM - Biblioteka Povjesnica, 1997; II. *Izbor iz građe*, 2000.
- . »Agrarne promjene u Đakovštini 1918.-1941. godine.« *Povijesni prilozi Instituta za suvremenu povijest* 10 (1991): 219-247.
- . »Kolonizacija u Hrvatskoj 1919-1941. godine.« *Povijesni prilozi Instituta za suvremenu povijest* 9 (1990): 85-164.
- Šimunović, Ivo. »Obitelj u gospodarstvu otoka Brača.« *Brački zbornik* 20 (2001): 218-231.
- Šimunović, Petar. »Šklavunske naseobine u južnoj Italiji i naša prva zapisana bugarščica.« *Narodna umjetnost* 21 (1984): 54-68.
- Širola, Božidar. »Novalja na Pagu. Narodni život i običaji.« *Zbornik za narodni život i običaje*, JAZU, 31/2 (1938): 41-134.
- Šišević, Ivo. »Dubrovačka naseobina u Goi u XVI i XVII stoljeću.« *Pomorski zbornik* 22 (1984): 557-566.
- . »Dubrovčani u Carigradu.«, u: *Beritićev zbornik*, ur. Vjekoslav Cvitanović, Dubrovnik: Društvo prijatelja dubrovačke starine, 1960: 319-333.
- . *Kroatski indijanci. Tragom historijskih podataka i nekih jezičnih tragova*. Dubrovnik: Pomorski časopis "Naše more", 1976.
- Škarica, Miloš. »Nahodišta i nahodi u Dalmaciji.« *Radovi Instituta JAZU u Zadru* 8 (1961): 231-262.
- Škarić, Miloš Đ. »Dvanaest sela u Fruškoj gori.« *Zbornik za narodni život i običaje*, JAZU, 24 (1919): 239-272.
- Škrebilin, L., L. Šimičić i A. Sujođžić. »Ethnohistorical Processes, Demographic Structure and Linguistic Determinants of the Island of Vis.« *Collegium Antropologicum* 26/1 (2002): 333-350.
- Škrobonja, Ante. »Neka obilježja nataliteta i mortaliteta u Rijeci tijekom prve polovice 19. stoljeća.« *Vjesnik Državnog arhiva u Rijeci* 41-42 (2000): 369-384.
- Šokčević, Dinko. »Kratka povijest Hrvata u Mađarskoj.«, u: *Tjedan Hrvata iz Mađarske*. Zagreb: Hrvatska matica iseljenika, 1997: 9-15.
- Šošić, Hrvoje. »Hrvatski demografski krugovi 1880.-2000. godine.«, u: *Hrvatska demografska i demostrateška drama* (ur. V. Pavletić). Zagreb: "Antun Gustav Matoš" d.d., Samobor i Udruga "11. siječnja 1972.", Zagreb, 2002: 188-216.
- Šošić, Ivan. *Statistika* (2. izdanje). Zagreb: Školska knjiga, 2001.
- Španiček, Žarko. »Zadruga Varžić. Zelčin kod Valpova.«, u: *Seljačke obiteljske zadruge, 2. Izvorna građa za 19. i 20. stoljeće*. Zagreb: Etnološki zavod Filozofskog fakulteta Sveučilišta u Zagrebu, 1992: 63-82.
- Špoljar-Vržina, S. M. »Estimation of the Population Structure Through Temporal Migration Analysis - Example from the Island of Korčula (Croatia)«. *Collegium Antropologicum* 17/1 (1993): 7-16.
- Štahan, Josip. »Uvjeti života na Jadranskim otocima.« *Anali Jadranskog instituta* 3 (1961): 125-168.
- Štampar, Andrija. »Politika o populaciji.« *Liječnički vjesnik* 62/11 (1940): 559-562.
- . *Socijalna medicina*. Zagreb, 1940.
- Šterc, Stjepan. »Opća demografska slika Republike Hrvatske.«, u: *Političko-geografska i demografska pitanja Hrvatske*. Zagreb: Savez geografskih društava Hrvatske, 1991: 1-39.
- Štih, Peter. »Karantanija - stara domovina Hrvatov?« *Zgodovinski časopis* 41/3 (1987): 529-549.

———. »Novi pokušaji rješavanja problematike Hrvata u Karantaciji.«, u: Neven Budak (ur.), *Etnogeneza Hrvata*. Zagreb: Nakladni zavod Matice hrvatske i Zavod za hrvatsku povijest Filozofskog fakulteta Sveučilišta u Zagrebu, 1995: 122-139.

Štoković, Alojz. »"Cognomen mutatum" - etnocidna bilješka na rubovima uobičajenih odjeljaka matičnih knjiga za talijanske uprave u Istri od 1918. do 1943. godine.« *Vjesnik Državnog arhiva u Rijeci* 41-42 (2000): 483-491.

Štoković, Vjekoslav. »Konfesionalne povlastice dane Grcima doseljenim u Puli i Puljštini 1578-1581. godine.« *Problemi sjevernoga Jadrana* 6 (1988): 133-163.

Šuklje, Marko. »Izseljevanje in doseljevanje v Žumberak.« *Geografski vestnik*, Ljubljana 12-13 (1937): 170-183.

Šundalić, Antun. »Demografski i politički utjecaji na konfesionalnu sliku istočne Hrvatske.« *Migracijske i etničke teme* 19/1 (2003): 29-47.

Šundrica, Zdravko. »Dubrovački Jevreji i njihova emancipacija (1808-1815).« *Zbornik Jevrejskog istorijskog muzeja u Beogradu* 1 (1971): 135-184.

———. »Popis stanovništva Dubrovačke Republike iz 1673/74. godine.« *Arhivski vjesnik* 2 (1959): 419-456.

———. »Stanovništvo prema popisu 1673/1674, koji je provela Dubrovačka Republika.« *Statistički godišnjak općine Dubrovnik* 2 (1980): 235-295.

Šunjić, Marko. »Slavi nell' Anconitano: il XV secolo.«, u: Sergio Anselmi (ur.), *Italia felix. Migrazioni slave e albanesi in Occidente Romagna, Marche, Abruzzi secoli XIV-XVI*. Ancona: Ada Antonietti, 1988: 111-132.

Šupuk, Ante. »Anagraf župe šibenskog Varoša iz godine 1828.« *Arhivski vjesnik* 14 (1971): 201-222.

———. »Dalmatinski nahodimci.« *Zadarska revija* 19/3 (1970): 292-296.

———. »Dvije matice (šibenska i primoštenska) i njihovo antroponimno značenje.«, u: *Povid*. Primošten i Šibenik: Ogranak Matice hrvatske u Primoštenu i Županijski muzej u Šibeniku, 1997: 205-238.

———. »Marginalije o Šibeniku, njegovu stanovništvu i antroponimima u devetnaestom stoljeću.« *Čakavska rič* 13/2 (1985): 15-27.

———. »Matrikula Bratovštine sv. Marije u Šibeniku iz godine 1437.« *Arhivski vjesnik* 17-18 (1974-1975): 27-66.

———. »Najstarija matica šibenskog predgrađa Dolac.« *Čakavska rič* 4/2 (1974): 5-30.

———. »Najstariji matični upisi na području Šibenika pisani glagoljicom (ulomak).« *Zadarska revija* 37/3 (1988): 241-244.

———. »O matičnoj knjizi dubrovačkih nahoda i njihovim prezimenima (ab anno 1830-1852).« *Analitički Historijskog odjela Centra za znanstveni rad JAZU u Dubrovniku* 15/16 (1978): 321-356.

———. »Stanovništvo Šibenika od početka XIX. stoljeća do kraja sedamdesetih godina.«, u: *Dalmacija 1870*. Zadar: Matica hrvatska Zadar, 1972: 87-97.

———. »Šibenska prezimena.« *Zadarska revija* 16/1 (1967): 43-47.

———. »Šibenski Liber baptizatorum (1581-1590), njegova antroponimna građa i osobitosti te antroponimije.« *Radovi Instituta za hrvatsku povijest* 7 (1975): 81-186.

———. »Šibenski onomastikon nakon kuge od 1649. godine.« *Arhivski vjesnik* 21-22 (1978-1979): 123-180.

Šušvar, Stipe. »Kritičke opaske o razmišljanjima E. Sicarda.« *Sociologija sela* 12/1 (1974): 87-91.

———. *Sociologija sela*, I i II. Zagreb: Školska knjiga, 1988.

Švarc, Krešimir. »Kratka povijest koprivničke židovske zajednice.«, u: *Dva stoljeća povijesti i kulture Židova u Zagrebu i Hrvatskoj*. Zagreb: Židovska općina Zagreb, 1998: 378-383.

Švob, Melita. »Migracije i promjene u židovskoj populaciji.« *Migracijske teme* 11/3-4 (1995): 231-289.

———. »Naseljavanje Židova u Slavoniju (prema popisima stanovništva od 1857. do 1991. i drugim dokumentima).«, u: *Migracije u Hrvatskoj. Regionalni pristup*. Zagreb: Institut za migracije i narodnosti, 1998: 171-208.

———. »Promjene u populaciji Židova u Hrvatskoj od XVIII. do XX. stoljeća.«, u: *Dva stoljeća povijesti i kulture Židova u Zagrebu i Hrvatskoj*. Zagreb: Židovska općina Zagreb, 1998: 287-310.

———. »Židovi Hrvatske i Izrael: osvrt.« *Migracijske teme* 13/4 (1997): 363-392.

- . *Židovi u Hrvatskoj. Migracije i promjene u židovskoj populaciji*. Zagreb: K. D. Miroslav Šalom Freiburger i Židovska Općina Zagreb, 1997.
- Švob, Melita, Carmen Brčić i Sonja Podgorelec. »Židovi u Hrvatskoj s posebnim osvrtom na grad Zagreb.« *Migracijske teme* 10/1 (1994): 55-84.
- Švob, Mladen. »Današnje stanje historiografije o pojavi Hrvata na istočnoj obali Jadrana.«, u: Neven Budak (ur.), *Etnogeneza Hrvata*. Zagreb: Nakladni zavod Matice hrvatske i Zavod za hrvatsku povijest Filozofskog fakulteta Sveučilišta u Zagrebu, 1995: 54-60.
- Tadejević, Vinko. »Agrarne promjene na području Klane u posljednjih stotinjak godina.« *Zbornik Društva za povjesnicu Klana* 1 (1995): 115-126.
- Tadić, Jorjo. »Iz istorije Jevreja u jugoistočnoj Evropi.« *Jevrejski almanah*, Beograd, 1959-1960: 29-53.
- . *Jevreji u Dubrovniku do polovine XVII stoljeća*. Sarajevo: La Benevolencia, 1937.
- . »O društvenoj strukturi Dalmacije i Dubrovnika u vreme renesanse.« *Zgodovinski časopis* (Kosov zbornik) 6-7 (1952-1953): 552-564.
- . »Ragusa e il suo porto nel Cinquecento.« *Archivio storico Pugliese*, Bari, 15/I-IV (1962) (citirano prema: S. Krivošić, *Stanovništvo Dubrovnika*: 18).
- . *Španija i Dubrovnik u XVI v.* Beograd: SKA, Posebna izdanja, knj. 93, 1932.
- . »Značaj dubrovačkih Jevreja.« *Zbornik Jevrejskog istorijskog muzeja u Beogradu* 1 (1971): 1-8.
- Talan, Nikica. *Hrvatska/Portugal. Kulturno povijesne veze kroz stoljeća (Croácia/Portugal. Relações histórico-culturais no decorer dos séculos*. Zagreb: Most/The Bridge, 1996.
- Taljeran, Vladimir. *Zrnca za povijest Stona*. Dubrovnik: Knjižara Jadran, 1935.
- Tapkova-Zaimova, Vasilka. »Sur les débuts de colonies ragusaines dans les territoires bulgares (fin di XVe s.).« *Studia Balcanica*, Sofija, (1970): 125-131.
- Tasić, Dragoljub. *Konačni rezultati popisa stanovništva od 15.3.1948. godine, knjiga 1*. Beograd, 1948.
- Telišman, Tihomir. »Neke odrednice identiteta molliških Hrvata u južnoj Italiji.« *Migracijske teme* 3/2 (1987): 187-192.
- Tenenti, Branislava. »Noli Ragusei per Venezia nella seconda metà del Cinquecento.« *Studi Veneziani* 16 (1974): 227-241.
- . »Ragusa e Venezia nell' Adriatico della seconda metà del Cinquecento.« *Studi Veneziani* n. s. 4 (1980): 99-127.
- Teschler-Nicola, M., F. Gerold, M. Bujatti-Narbeschuber, T. Prohaska, Ch. Latkoczy, G. Stinger i M. Watkins. »Evidence of Genocide 7000 BP - Neolithic Paradigm and Geo-climatic Reality.« *Collegium Anthropologicum* 23/2 (1999): 437-450.
- Timet, Tomislav. *Stambena izgradnja Zagreba do 1954. godine*. Zagreb: Starine JAZU, knj. 10, 1961.
- Tkalac, Krunoslav. »Porijeklo i kretanje Šokaca iz Bosne prema sjeveru preko Save i Dunava.« *Županjski zbornik* 3 (1971): 75-80.
- . »Selo Gunja u daljoj i bližoj prošlosti.« *Županjski zbornik* 3 (1971): 5-20.
- Tkalčević, Mato. *Croats in the Australian Society*. Melbourne: F. D. Atkinson, Government Printer, drugo izdanje, 1980.
- Tkalčić, Ivan. »Dva odlomka za povijest grada Zagreba u XIV. vijeku.« *Starine JAZU* 7 (1875): 13-46.
- Tolk, H. V., M. Peričić, L. Barać, I. Martinović-Klarić, B. Janičijević, I. Rudan, J. Parik, R. Villems i P. Rudan. »MtDNA Haplogroups in the Populations of Croatian Adriatic Islands.« *Collegium Anthropologicum* 24/2 (2000): 267-279.
- Tomasevich, Jozo. *Peasants, Politics and Economic Change in Yugoslavia*. Stanford-London: Stanford University Press, Oxford University Press, 1955.
- . »The Tomašević Extended Family on the Peninsula of Pelješac.«, u: *Communal Families in the Balkans: The Zadruga*. University of Notre Dame Press, 1976: 187-200.
- Tomašić, Pavao. »Bolesti kao faktor mijene naroda.« *Liječnički vjesnik* 62/11 (1940): 577-580.
- Toševa-Karpowicz, Ljubinka. »Knjiga krštenih parohije sv. Oca Nikolaja kao izvor za historiju Srba u Rijeci, 1781-1860.« *Artefakti* 2 (1996): 13-30.
- . »Knjiga vjenčanih parohije sv. Oca Nikolaja kao izvor za historiju Srba u Rijeci.« *Artefakti* 1 (1994): 11-17.
- . »Matična knjiga umrlih pravoslavne opštine na Rijeci, 1782.-1860.« *Artefakti* 3 (2000): 13-20.

Truhelka, Ćiro. »Konavoski rat (1430-1433).« *Glasnik Zemaljskog muzeja u Bosni i Hercegovini* 29 (1918): 145-212.

Tudman, Franjo. *Bespuća povijesne zbiljnosti*. Zagreb, 1989.

Turčić, I. *Stanovništvo Republike Hrvatske po županijama i kotarima 1857-1991*. Zagreb: Ekonomski institut, 1995.

Turčinov, D., R. Krishnamoorthy, B. Jančićević, I. Marković, M. Mustać, C. Lapoumeroulie, A. Chaventré i P. Rudan. »Anthropogenetical Analysis of Abnormal Human α -globin Gene Cluster Arrangement on Chromosome 16.« *Collegium Antropologicum* 24/2 (2000): 295-301.

Turski dokumenti za istorijata na makedonskiot narod. Skopje: Državna arhiva na SR Makedonija, 1963 (I); Arhiv na Makedonija, 1971, 1973 (II), 1976 (III), 1978 (IV), 1983 (V/I), 1980 (V/2), 1982 (V/3), 1988 (VI/2).

Ujević, Ante. *Imotska krajina*. Imotski: Ogranak Matice hrvatske Imotski, 1991.

Ujević, Mate. *Gradišćanski Hrvati*. Zagreb: Hrvatsko književno društvo Sv. Jeronima, 1934.

Urošević, A. »Janjevo - antropogeografska ispitivanja.« *Glasnik Skopskog naučnog društva* 14 (1935).

Utješenić, Ognjeslav M. *Die Hauskommunionen der Südslaven. Eine Denkschrift zur Beleuchtung der volksthümlichen Acker-und Familienverfassung des serbischen und des kroatischen Volkes*. Wien, 1859.

Utješenić Ostrožinski, Ognjeslav. *Kućne zadruge. Vojna krajina. Karl Marx, Utješenić*. Zagreb: Školska knjiga, 1988.

Uzelac Schewendeman, Stribor. »Krhotine iz povijesti židovske zajednice u Slavonskom Brodu.«, u: *Dva stoljeća povijesti i kulture Židova u Zagrebu i Hrvatskoj*. Zagreb: Židovska općina Zagreb, 1998: 392-405.

Valentić, Mirko. *Die Burgenländischen Kroaten vom 16 Jahrhundert bis Heute*. Eisenstadt, 1972.

———. »Društvena i gospodarska struktura Prve banske pukovnije 1848-1881. godine.« *Časopis za suvremenu povijest* 19/1 (1987): 19-76.

———. *Gradišćanski Hrvati od XVI stoljeća do danas*. Zagreb: Povijesni muzej Hrvatske, 1970.

———. »Hrvatsko-slavonska vojna krajina 1790-1881.«, u: *Vojna krajina. Povijesni pregled - historiografija - rasprave*. Zagreb: Sveučilišna naklada Liber i Centar za povijesne znanosti Sveučilišta u Zagrebu - Odjel za hrvatsku povijest, 1984: 57-92.

———. »Novija povijest Gradišćanskih Hrvata.«, u: *Gradišćanski Hrvati*. Zagreb: Čakavski sabor, 1973: 15-39.

———. »O denacionalizaciji Gradišćanskih Hrvata.« *Časopis za suvremenu povijest* 9/1 (1977): 171-178.

———. »O etničkom korijenu hrvatskih i bosanskih Srba.« *Časopis za suvremenu povijest* 24/3 (1992): 1-21.

———. »Obilježja povijesnog razvitka Gradišćanskih Hrvata.« *Časopis za suvremenu povijest* 9/1 (1977): 95-108.

———. »Odgovor na "kritiku" Vasilija Krestića.« *Časopis za suvremenu povijest* 15/3 (1983): 137-168.

———. »Razvitak Senja u okviru hrvatsko-slavonske Vojne krajine.« *Senjski zbornik* 1 (1965): 69-93.

———. »Stanovništvo Glinske pukovnije 1846.-1869.«, u: *Glina - Glinski kraj kroz stoljeća* (ur. Drago Roksandić i Mira Kolar-Dimitrijević). Zagreb: Skupština općine Glina i Institut za hrvatsku povijest Sveučilišta u Zagrebu, 1988.

———. »Stanovništvo Hrvatsko-slavonske vojne krajine 1846-1869.« *Povijesni prilozi Instituta za suvremenu povijest* 5 (1986): 95-130.

———. »Temeljne značajke povijesti Vojne krajine.« *Povijesni prilozi Instituta za suvremenu povijest* 10 (1991): 1-36.

———. »Turski ratovi i velike seobe Hrvata u XV. i XVI. stoljeću.«, u: *Gradišćanski Hrvati 1533-1983*. Zagreb: Društvo za suradnju s gradišćanskim Hrvatima i drugim hrvatskim narodnim manjinama u susjednim zemljama i Centar za istraživanje migracija i narodnosti, 1984: 5-15.

———. *Vojna krajina i pitanje njezina sjedinjenja s Hrvatskom 1849-1881*. Zagreb: Sveučilište u Zagrebu - Centar za povijesne znanosti, Odjel za hrvatsku povijest i Institut za historiju radničkog pokreta Hrvatske, 1981.

———. »Vojna krajina u austrijskoj politici 1849-1860.« *Časopis za suvremenu povijest* 10/2 (1978): 45-68.

- Vasić, Milan. *Martolosi u jugoslovenskim zemljama pod turskom vladavinom*. Sarajevo: ANUBiH, Djela, knj. 39, 1967.
- Večeva, Ekaterina. »Dubrovniški trgovski kolonii v severoztočna Blgarija (XVI-XVIII v.)«. u: *Iz istorijata na trgovijata v blgarskite zemi prez XV-XIX v.* Sofija: Blgarska akademija na naukite, 1978.
- Vego, Marko. *Historija Brotnja od najstarijih vremena do 1878. godine*. Čitluk: Skupština općine Čitluk, 1981.
- Veić, Darinka. *Etnografska spomenica o narodnom životu i običajima stanovnika Neorića i Sutine u Mučkoj krajini u prvoj polovici XX. stoljeća*. Split: Napredak - Hrvatsko kulturno društvo Split, 2000.
- Vekarić, Nenad. »Broj stanovnika Dubrovačke Republike u 15, 16. i 17. stoljeću.« *Anali Zavoda za povijesne znanosti HAZU u Dubrovniku* 29 (1991): 7-22.
- . »Broj stanovnika Dubrovačkog primorja od 15. do 20. stoljeća.« *Zbornik Dubrovačkog primorja i otoka* 8 (2001): 179-186.
- . »Changes in Age Patterns in the Process of Demographic Transition (Dubrovnik Data)«. *Dubrovnik Annals* 4 (2000): 143-187.
- . »Demografski uzroci iseljavanja s dubrovačkog područja u Ameriku u 19. i početkom 20. stoljeća.« *Dubrovnik* 3/5 (1992): 97-102.
- . »Dubrovački rod Kotrulj.«, u: *Dubrovčanin Benedikt Kotruljević. Hrvatski i svjetski ekonomist XV. stoljeća*. Međunarodni znanstveni skup, Dubrovnik od 17. do 19. X. 1996., ur. Vladimir Stipetić. Zagreb: HAZU i Hrvatski računovođa, 1996: 33-52.
- . »Fiskovići.«, u: Vinko Ivančević. »O pelješkim pomorcima iz roda Fisković u 18. i u početku 19. stoljeća.« *Anali Historijskog odjela Centra za znanstveni rad JAZU u Dubrovniku* 15/16 (1978): 297-298 i genealoška tablica između 288 i 289.
- . »Genealoški prikaz roda Bizar.« *Pelješki zbornik* 3 (1984): 157-174.
- . »Hvarani na jugozapadnom dijelu Pelješca u 18. i 19. stoljeću.« *Hvarski zbornik* 5 (1977): 271-281.
- . »Hvarani na Pelješcu II.« *Hvarski zbornik* 6 (1978): 271-281.
- . »Kmetске kuće Dubrovačkog primorja u 16. i 17. stoljeću. Čepikuće.« *Anali Zavoda za povijesne znanosti HAZU u Dubrovniku* 31 (1993): 7-29.
- . »Kuga u Čepikućama 1815/6. godine.« *Zbornik Dubrovačkog primorja i otoka* 2 (1988): 135-139.
- . »Mijene dobnih struktura i procesi demografske tranzicije.« *Anali Zavoda za povijesne znanosti HAZU u Dubrovniku* 35 (1997): 109-149.
- . »Nakovanske obitelji do 1900. godine.« *Pelješki zbornik* 1 (1976): 335-355.
- . »O obitelji Kerše.« *Anali Zavoda za povijesne znanosti IC JAZU u Dubrovniku* 21 (1983): 221-222.
- . »Opsade Dubrovnika i broj stanovnika.« *Dubrovnik* 4/2 (1993): 240-244.
- . *Pelješki rodovi (A-K)*. Dubrovnik: Zavod za povijesne znanosti HAZU u Dubrovniku, 1995; (L-Ž), 1996.
- . »Podrijetlo Stjepana Rajmunda Kunića.« *Anali Zavoda za povijesne znanosti HAZU u Dubrovniku* 34 (1996): 197-205.
- . »Popis župe Mandaljena 1673./4. godine.« *Zbornik Župe dubrovačke* 2 (1996): 109-117.
- . »Primjena tablica ascendenata u historijskoj demografiji.« *Anali Zavoda za povijesne znanosti JAZU u Dubrovniku* 26 (1988): 223-236.
- . »Razmišljanje povodom ideje o otimanju Dubrovnika.« *Dubrovnik (u ratu)* 3/2-3 (1992): 454-457.
- . »Rekonstrukcija sadržaja uništenih arhivskih vrela u ratu 1991/2. godine: *Status Animarum de 1786 Cruciza, Bannicchi, Tarnova, Mravigniza*«. *Anali Zavoda za povijesne znanosti HAZU u Dubrovniku* 42 (2004): u tisku.
- . *Stanovništvo poluotoka Pelješca*, I. Dubrovnik: Zavod za povijesne znanosti HAZU u Dubrovniku, 1992; II, 1993.
- . »Stanovništvo Stona 1673/4. godine.« *Dubrovački horizonti* 25 (1985): 67-69.
- . »Stanovništvo Stona od 1333. do 1900. godine.«, u: *Zbornik radova u čast 650. obljetnice planske izgradnje Stona i Maloga Stona*, Ston 1987: 117-146.
- . »Stanovništvo Trstenice 31.12.1751. godine.« *Anali Zavoda za povijesne znanosti IC JAZU u Dubrovniku* 24/25 (1987): 139-159.
- . »Stanovništvo Vignja 17. do 19. stoljeća.« *Anali Zavoda za povijesne znanosti IC JAZU u Dubrovniku* 19/20 (1982): 165-186.

———. »The Influence of Demographic Trends on Number of Undivided Family Households in Southern Croatia.« *The History of the Family* 1/4 (1996): 461-476.

———. »The Population of the Dubrovnik Republic in the Fifteenth, Sixteenth and Seventeenth Centuries.« *Dubrovnik Annals* 2 (1998): 7-28.

———. »Ubojstva među srodnicima u Dubrovačkoj Republici (1667-1806).« *Anali Zavoda za povijesne znanosti HAZU u Dubrovniku* 37 (1999): 95-155.

Vekarić, Nenad, Irena Benyovsky, Tatjana Buklijaš, Maurizio Levak, Nikša Lučić, Marija Mogorović i Jakša Primorac. *Vrijeme ženidbe i ritam poroda. Dubrovnik i njegova okolica od 17. do 19. stoljeća*. Zagreb-Dubrovnik: Zavod za povijesne znanosti HAZU u Dubrovniku, 2000.

Vekarić, Stjepan i Nenad Vekarić. *Tri stoljeća pe- lješkog brodarstva*, Zagreb: Pelješki zbornik 4, 1987.

Veselica, Marko. »Strateške posljedice demografske krize i nestajanja hrvatskoga naroda za njegovu budućnost.«, u: *Hrvatska demografska i demostateška drama* (ur. V. Pavletić). Zagreb: "Antun Gustav Matoš" d.d., Samobor i Udruga "11. siječnja 1972.", Zagreb, 2002: 103-135.

Vetchéva, Ekaterina. »Les associations commerciales des habitants de Dubrovnik dans les terres bilgares durant les XVIe-XVIIe siècles (Structure et organisation).« *Etudes Historiques* 9 (1979): 173-186.

Vidaković, Josip. »Egzodus Hrvata iz Zadra pod talijanskom upravom od 1918. do 1943. godine.«, u: *Egzodus istarskih Hrvata*. Zagreb: Hrvatski institut za povijest i Društvo "Egzodus istarskih Hrvata", 2001: 349-371.

Vidaković, S. »Abortus kao faktor depopulacije.« *Liječnički vjesnik* 62/11 (1940): 580-584.

Viličić, Melita. »Povijesno-urbanistički razvoj Senja.« *Senjski zbornik* 1 (1965): 94-110.

Viličić, N. i V. Jovanović. »Anthropological Cybernetic Model of Demography of the Island of Hvar.« *Collegium Antropologicum* 24/2 (2000): 315-324.

Vinaver, Vuk. »Crno roblje u starom Dubrovniku (1400-1600).« *Istoriski časopis* 5 (1955): 437-442.

———. *Dubrovnik i Turska u XVIII veku*. Beograd: SAN, Posebna izdanja 331, 1960.

———. »O Jevrejima u Dubrovniku u XVIII veku.« *Jevrejski almanah*, Beograd, 1959-1960: 65-78.

———. »Ropstvo u starom Dubrovniku (1250-1650).« *Istoriski pregled* 1 (1954): 37-43.

———. »Trgovina bosanskim robljem tokom XIV veka u Dubrovniku.« *Anali Historijskog instituta JAZU u Dubrovniku* 2 (1953): 125-147.

Vince-Pallua, Jelka. »Doprinos utvrđivanju tragova Hrvata u južnoj Italiji.«, u: *Tjedan moliških Hrvata*. Zagreb: Hrvatska matica iseljenika, 1996: 18-26.

Vinski, Ivo. »Nacionalno bogatstvo na području otoka Lastova.« *Anali Jadranskog instituta JAZU* 4 (1968): 573-598.

Virč, Zlatko. »Vinkovački Nijemci u hrvatskim društvima.« *Godišnjak Njemačke narodnosne zajednice/VDG Jahrbuch* (2002): 53-64.

Viškanić, Damir. »Brsečka heraldika.« *Vjesnik Povijesnog arhiva u Rijeci* 38 (1996): 222-237. ✱

Višnjić, Čedomir. *Srbi u Hrvatskoj 1918 - 1941.: anotirana bibliografija*. Zagreb: SKD Prosvjeta, 2000.

Vlahov, Dražen. *Glagoljski rukopis iz Huma (1608.-1639.)*. Iz: *Registro della chiesa parrocchiale di Colmo*. Pazin: Državni arhiv u Pazinu, 1999. ✱

———. *Glagoljski rukopis iz Vranje u Istri (1609.-1633.)*. Pazin: Državni arhiv u Pazinu, 1996. ✱

———. *Glagoljski zapisi u knjizi krštenih, vjenčanih i umrlih iz Huma (1618-1672)*. Pazin: Državni arhiv u Pazinu, 2003. ✱

———. »Još jedna glagoljska matica iz Huma (1618.-1672.).« *Buzetski zbornik* 25 (1999): 161-184. ✱

———. »Matična knjiga krštenih, vjenčanih i umrlih u Humu (1618.-1672.).« *Vjesnik Državnog arhiva u Rijeci* 40 (1998): 53-74. ✱

———. »Matične knjige u Povijesnom arhivu u Pazinu.« *Vjesnik Istarskog arhiva* 2-3 (1994): 277-309.

Vlasanović, Petar. »Popis glagoljskih kodeksa u Zadarskoj nadbiskupiji.« *Starine JAZU* 43 (1951): 276-279.

Vogelnik, Dolfe. »Demografski gubici Jugoslavije u Drugom svjetskom ratu.« *Statistička revija* 2/1 (1952): 15-37.

Vojak, Danijel. »Romsko stanovništvo Hrvatske i Slavonije (1850.-1910.).« *Časopis za suvremenu povijest*: u tisku.

- Vojnović, Kosta. *Bratovštine i obrtne korporacije u Republici Dubrovačkoj od XIII. do konca XVIII. vijeka, II*. Zagreb: Monumenta historico juridica Slavorum meridionalium, 7, JAZU, 1900.
- Vojnović, Lujo. »Prva smrt Dubrovnika (6 aprila 1667).« *Letopis Matice Srpske* 87/288/4 (1912).
- Voranger, Jacques. »Influence de la météorologie et de la mortlité sur les naissances.« *Population* 8/1 (1953): 93-102.
- Vramec, Antun. *Kronika Vezda Znovich Zpravljena Kratka Szlouenzkim iezikom po D. Antolu Pope Vramcze Kanouniku Zagrebeckom*. Lublane, 1578 (reprint u izdanju Zavoda za znanstveni rad HAZU u Varaždinu, 1992).
- Vranješ, Božena. »Prilozi povijesti Gradišćanskih Hrvata.« *Historijski zbornik* 27-28 (1974-1975): 387-394.
- Vranješ-Šoljan, Božena. »Brod potkraj 19. i na početku 20. stoljeća.«, u: *Zbornik Slavonski Brod 1244.-1994*. Slavonski Brod, 2000: 251-263.
- . »Demografske značajke grada Siska na prijelazu stoljeća.« *Radovi Zavoda za hrvatsku povijest* 27 (1994): 245-254.
- . »Demografsko-socijalne prilike u Dalmaciji i banskoj Hrvatskoj u drugoj polovici 19. stoljeća.«, u: *Mihovil Pavlinović u politici i književnosti*. Zagreb: Globus, Zavod za hrvatsku povijest Filozofskog fakulteta u Zagrebu i SIZ kulture općine Makarska, 1990: 401-414.
- . »Kvantitativne metode u povijesnim istraživanjima. Osvrt na nove primjene kvantitativnih metoda u ekonomskoj i socijalnoj povijesti.« *Radovi Instituta za hrvatsku povijest* 15 (1982): 235-241.
- . »Mjesto demografije u povijesnoj znanosti.« *Radovi Instituta za hrvatsku povijest* 22 (1989): 303-309.
- . »Obilježja demografskog razvoja Hrvatske i Slavonije 1860.-1918.« *Radovi Zavoda za hrvatsku povijest Filozofskog fakulteta Sveučilišta u Zagrebu* 31 (1998): 41-53.
- . »Socijalno-gospodarski odnosi u poljodjelstvu Hrvatske i Slavonije od 1848. do 1914. godine.«, u: *Spomenica Ljube Bobana*. Zagreb: Zavod za hrvatsku povijest Filozofskog fakulteta Sveučilišta u Zagrebu, 1996: 159-174.
- . *Stanovništvo gradova Banske Hrvatske na prijelazu stoljeća (Socijalno-ekonomski sastav i vodeći slojevi 1890-1914)*. Zagreb: Školska knjiga i Stvarnost, 1991.
- . »Udio građanstva u županijskim skupštinama u Hrvatskoj pred prvi svjetski rat.« *Radovi Zavoda za hrvatsku povijest* 26 (1993): 113-121.
- Vrbanić, Fran. »Demografske prilike u južnih Slavena.« *Rad JAZU* 129 (1896): 172-254.
- . »Jedno stoljeće u razvoju broja žiteljstva Hrvatske i Slavonije.« *Rad JAZU* 140 (1899): 17-58.
- Vrbanus, Milan. »Stanovništvo sela Velimirovac 1932.-1937. godine - demografska analiza stanovništva.« *Godišnjak Njemačke narodnosne zajednice VDG Jahrbuch* (2001): 213-222.
- Vrbošić, Josip. »Kolonizacija dobrovoljaca u Slavoniju između dva svjetska rata (1918-1941. godine).« *Zbornik Pravnog fakulteta u Zagrebu* 36/5-6 (1986): 649-662.
- Vrčić, Vjeko. *Vrgorska krajina*. Vrgorac, 1972.
- Vrdoljak, Jure. »Žeževačke župske matične knjige o Grabovcu.« *Imotski zbornik* 1 (1993): 89-97.
- Vučić, Petar. »Neki povijesni i neki aktualni uzroci malobrojnosti hrvatskoga naroda i posljedice te malobrojnosti.«, u: *Hrvatska demografska i demstrateška drama* (ur. V. Pavletić). Zagreb: "Antun Gustav Matoš" d.d., Samobor i Udruga "11. siječnja 1972.", Zagreb, 2002: 299-323.
- Vujnovich, Miloš. *Yugoslavs in Louisiana*. Gretna, 1974.
- Vukmanović, Jovan. *Konavli*. Beograd: SANU, Posebna izdanja, knj. DXXVII, 1980.
- Vukorep, Stanislav. »Prilog proučavanju podrijetla hrvatskog pučanstva počiteljskog kraja.«, u: *Povijest hrvatskog Počitelja*. Čapljina-Zagreb: Općinsko poglavarstvo Čapljina, zbornik znanstvenog simpozija, 1996: 275-333.
- . »Staro neumsko pučanstvo.« *Humski zbornik* 1 (1995): 177-193.
- Vuletić, Silvije. »Regionalni natalitet u Hrvatskoj u posljednjih 80 godina.« *Stanovništvo* 3 (1964): 261-273.
- Weiss, Marko. »Iz povijesti Židovske općine u Virovitici.«, u: *Dva stoljeća povijesti i kulture Židova u Zagrebu i Hrvatskoj*. Zagreb: Židovska općina Zagreb, 1998: 384-391.

- Wertheimer-Baletić, Alica. *Demografija, Stanovništvo i ekonomski razvitak*. Zagreb: Ekonomska biblioteka, XVI kolo, Informator, 1982. (drugo dopunjeno i prošireno izdanje; prvo izdanje 1973.).
- . »Demografska tranzicija kao svjetski proces.« *Ekonomska revija*, Ljubljana 3-4 (1982): 271-281.
- . »Demografska tranzicija u svijetu (povijesni i suvremeni aspekti).« *Rad HAZU* 476 (1998): 149-261.
- . »Demografske karakteristike općine Nova Gradiška u poslijeratnom razdoblju.« *Novogradiški zbornik* 1 (1986): 139-151.
- . »Demografske promjene i globalni demografski procesi u Hrvatskoj u poslijeratnom razdoblju.« *Encyclopaedia moderna* 38 (1992): 238-251.
- . »Demografske značajke jednog otočkog depopulacijskog područja - primjer općine Cres-Lošinj.« *Ekonomski pregled* 1-2 (1979): 35-53.
- . »Demografski i etnički sastav stanovništva (poseban osvrt na vukovarsko područje).«, u: *Hrvatska - povijest sjeveroistočnog područja* (ur. Stjepan Sršan). Osijek: Povijesni arhiv u Osijeku, 1994: 94-104.
- . »Demografski razvoj Slavonije i Baranje.«, u: *Treći znanstveni Sabor Slavonije i Baranje*, 1. Osijek: Zavod za znanstveni rad JAZU u Osijeku, 1983: 90-104.
- . »Demoreprodukcijski procesi u Hrvatskoj.« *Rad HAZU* 473 (1996): 114-140.
- . »Depopulacijske tendencije u SR Hrvatskoj - primjer općine Đurđevac.« *Suvremeni ekonomski problemi* 11 (1990): 151-175.
- . »Ekonomske odrednice procesa demografske tranzicije.« *Encyclopaedia moderna* 37 (1992): 106-113.
- . »Etapa posttranzicije u razvitku stanovništva - teorijske pretpostavke i stvarni razvoj.« *Encyclopaedia moderna* 46 (1996): 3-12.
- . »Jedno i pol stoljeće u brojčanom razvoju stanovništva Vukovara i vukovarskog kraja.« *Društvena istraživanja* 4-5 (1993): 455-478.
- . »Karakteristike i problemi reprodukcije stanovništva u Hrvatskoj.« *Ekonomski pregled* 1-2 (1985): 23-35.
- . »Karakteristike naseljenosti općine Vukovar.« *Ekonomski pregled* 3-4 (1964): 157-173.
- . »Mjesto demografije u društvenim znanostima.« *Scientia Yugoslavica* 15/3-4 (1989): 95-101.
- . »Posttranzicijska etapa u razvoju stanovništva (opća i metodološka razmatranja).« *Ekonomski pregled* 10-11-12 (1992): 643-656.
- . »Povezanost demografije s društvenim napose ekonomskim znanostima.« *Ekonomija* 1/10-12 (1995): 593-609.
- . »Problemi determinacije posttranzicijske etape u razvoju stanovništva.« *Stanovništvo* 3-4/1-2 (1990-1991): 45-56.
- . »Razvoj stanovništva đakovačkog kraja i njegove dinamičke odrednice.« *Rad HAZU* 471 (1995): 91-115.
- . »Razvoj stanovništva na području zajednice općina Bjelovar.« *Rad JAZU* 439 (1988): 99-136.
- . »Razvoj stanovništva Vukovara (1857.-1991.).«, u: *Zbornik radova o Vukovarsko-srijemskoj županiji*. Vinkovci: Centar za znanstveni rad HAZU u Vinkovcima, 1997: 41-62.
- . »Stanovništvo Baranje u razdoblju 1857-1981. godine.«, u: *Tri stoljeća Belja*. Osijek: JAZU, 1986: 65-88.
- . *Stanovništvo Hrvatske - Studije*. Zagreb: Školska knjiga, 1971.
- . *Stanovništvo i razvoj*. Zagreb: Mate d.o.o, 1999.
- . »Stanovništvo općine Glina.«, u: *Glina - Glini kraj kroz stoljeća* (ur. Drago Roksančić i Mira Kolar-Dimitrijević). Zagreb: Skupština općine Glina i Institut za hrvatsku povijest Sveučilišta u Zagrebu, 1988: 425-431.
- . »Stanovništvo Osijeka.«, u: *Od turskog do suvremenog Osijeka*. Osijek: Zavod za znanstveni rad HAZU u Osijeku i Školska knjiga, 1996: 403-412.
- . »Stanovništvo Osijeka i osječkoga kraja 1948.-1991.« *Anali Zavoda za znanstveni i umjetnički rad HAZU u Osijeku* 12 (1996): 9-35.
- . *Stanovništvo Vukovara i vukovarskog kraja*. Zagreb: Nakladni zavod Globus, 1993.
- . *The Population of Vukovar and the surrounding area*. Zagreb: Nakladni zavod Globus, 1993.

———. »The World Demographic Transition with a Special Emphasis to Developing Countries.«, u: *Demographic Trends and Population Policies*, II. Dubrovnik: Interuniversity Center for Postgraduate Studies, 1986: 1-30.

Wertheimer-Baletić, Alica i Jakov Gelo. »Ukupno i prirodno kretanje stanovništva Hrvatske.« *Sociologija sela* 28/107-108 (1990): 1-18.

———. »Ukupno i prirodno kretanje stanovništva.«, u: *Demografski faktori razvoja Hrvatske*. Zagreb: Institut za društvena istraživanja Sveučilišta u Zagrebu i Institut za ekonomska istraživanja Ekonomskog fakulteta u Zagrebu, 1990: 1-36.

Willigan, J. Dennis i Katherine A. Lynch. *Sources and Methods of Historical Demography*. New York: Academic Press, 1982.

Wittenberg, Tomislav. »Doseljavanje Nijemaca u središnji dio Požeške doline.« *Godišnjak Njemačke narodnosne zajednice/VDG Jahrbuch* (2002): 257-271.

Young, Christabel. »The Changing Demographic Structure and Family Relationships among Migrants from Yugoslavia in Australia.« *Migracijske teme* 6/1 (1990): 95-114.

Zamećanin, Janko. *Historijske crtice o životu i dolasku naših priseljenika u provinciju Santa Fè, Duhovno življenje (Jožef Kaštelič)*. Buenos Aires, 1937.

Zaninović, Marin. »Iz starije prošlosti Grablja.« *Hvarski zbornik* 1 (1973): 125-143.

Zatezalo, Đuro. »Iz prošlosti Dubrava i Ponikava do 1918. godine.«, u: *Općina Gornje Dubrave. Radovi iz dalje prošlosti i narodnooslobodilačke borbe*. Karlovac, Historijski arhiv u Karlovcu, Zbornik 16, 1987: 11-100.

Zbornik radova I znanstvenog savjetovanja Rusina i Ukrajinaca Hrvatske. Vukovar: Savez Rusina i Ukrajinaca Hrvatske, 1981.

Zelić-Bučan, Benedikta. »Arhiv župe stolne crkve u Splitu.«, u: *Božić-Bužančić zbornik*. Split: Građa i priloge za povijest Dalmacije, sv. 12, Izdanje Povijesnog arhiva u Splitu, 1996: 471-475.

———. »Obiteljska prezimena u Poljicima 1725. godine.« *Poljički zbornik* 1 (1968): 231-236.

———. »Popis pučanstva splitske nadbiskupije 1725. god.« *Izdanje Historijskog arhiva u Splitu* 6 (1967): 259-297.

———. »Privredne prilike u splitskom okružju pedesetih godina XIX stoljeća.« *Arhivski vjesnik* 19-20 (1966-1967): 71-139.

———. »Zbirka matičnih knjiga u Historijskom arhivu u Splitu.« *Izdanje Historijskog arhiva u Splitu* 5 (1965): 171-192.

Zirdum, Andrija. *Počeci naselja i stanovništvo brodske i gradiškog kraja 1698.-1991*. Slavonski Brod: Hrvatski institut za povijest - Podružnica za povijest Slavonije, Srijema i Baranje Slavonski Brod, 2001.

Zlatar, Zdenko. »Trgovina balkanskih Jevreja preko Dubrovnika u XVI i XVII stoljeću (analiza sistema izvoza).« *Zbornik Jevrejskog historijskog muzeja u Beogradu* 4 (1979): 87-108.

Zlatković-Winter, Jelena. »Dijaspora i Židovi na području Jugoslavije.« *Migracijske teme* 3/2 (1987): 161-175.

———. »Imigracije u Hrvatskoj: skica povijesnog toka.« *Migracijske teme* 9/3-4 (1993): 303-323.

———. »Židovi u Hrvatskoj: migracije, etno-socijalna obilježja, status i odnos s okolinom.« *Migracijske teme* 11/3-4 (1995): 329-342.

Zoričić, Milovan. *Die bäuerlichen Hauscommunionen in der Königreichen Kroatien und Slavonien*. Budapest: Separatabdruck aus den Arbeiten des in Budapest 1894 abgehaltenen VII. internationalen Congresses für Hygiene und Demographie, 1897.

———. *Statističke crtice o kraljevinah Hrvatskoj i Slavoniji*. Zagreb, 1885.

———. »O pismenosti žiteljstva u kraljevinama Hrvatskoj i Slavoniji.« *Ljetopis JAZU* 16 (1902): 80-89.

———. »Žiteljstvo kraljevina Hrvatske i Slavonije po zvanju i zanimanju.« *Rad JAZU* 125 (1896): 50-197.

Zmić, Lidija. »Obiteljska zadruga Staver.« *Studia ethnologica Croatica* 10/11 (1998-1999): 165-184.

Zujić, Krunoslav. »Prezimana i porodični nadimci u Imotskoj krajini.« *Imotski zbornik* 3 (1995): 45-133.

Žerjavić, Vladimir. »Argumenti bez osnove.« *Časopis za suvremenu povijest* 25/2-3 (1993): 287-299.

———. »Demografski i ratni gubici Hrvatske u Drugom svjetskom ratu i poraču.« *Časopis za suvremenu povijest* 27/3 (1995): 543-560.

———. »Demografski pokazatelji o stradanju Židova u NDH.«, u: *Antisemitizam holokaust antifašizam*. Zagreb: Židovska općina Zagreb, 1996: 133-138.

———. *Gubici stanovništva Jugoslavije u drugom svjetskom ratu*. Zagreb: Jugoslavensko viktimo-loško društvo, 1989.

———. »Gubici stanovništva Jugoslavije u drugom svjetskom ratu.«, u: *Političko-geografska i demografska pitanja Hrvatske*. Zagreb: Savez geografskih društava Hrvatske, 1991: 83-106.

———. »Koliko je osoba iselilo iz područja pripojenih Hrvatskoj i Sloveniji nakon kapitulacije Italije i Drugog svjetskog rata.« *Časopis za suvremenu povijest* 29/1 (1997): 147-153.

———. »Kretanje stanovništva i demografski gubici Republike Hrvatske u razdoblju 1900. do 1991. godine.« *Časopis za suvremenu povijest* 25/2-3 (1993): 65-85.

———. »Manipulacije žrtvama drugog svjetskog rata 1941.-1945.« *Časopis za suvremenu povijest* 24/3 (1992): 149-163.

———. *Opsesije i megalomanije oko Jasenovca i Bleiburga*. Zagreb: Globus, 1992.

———. »Osvrt na napis Mihaela Sobolevskog o popisu žrtava rata.« *Časopis za suvremenu povijest* 26/1 (1994): 123-134.

———. »Pojavljivanje novog Bulajića u Hrvatskoj?« *Časopis za suvremenu povijest* 31/1 (1999): 207-215.

———. *Population Losses in Yugoslavia 1941-1945*. Zagreb: Dom i svijet, 1977.

———. »Žrtve oko Bleiburga i na križnom putu.«, u: *U Bleiburgu iskra*. Zagreb: Vidokrug, 1993.

Žic, Ivan. »Vrbnik na otoku Krku. Narodni život i običaji.« *Zbornik za narodni život i običaje*, JAZU, 4/2 (1899): 221-243; 5/1 (1900): 51-83; 5/2 (1900): 201-252; 6/1 (1901): 1-52; 6/2 (1901): 161-186; 7/2 (1902): 295-353; 15/2 (1910): 161-203. Pretiskano: *Vrbnik na otoku Krku. Narodni život i običaji*. Rijeka: Adamić, Institut za etnologiju i folkloristiku i Povijesno društvo otoka Krka, 2001.

Žic Rokov, Ivan. »Naseljavanje Dubašnice i Poljica i 15. stoljeću.« *Krčki zbornik* 7 (1976): 183-194.

Žic, Nikola. »O podrijetlu stanovništva u gradu Izoli u Istri.« *Historijski zbornik* 5/1-2 (1952): 63-70.

Živaković-Kerže, Zlata. »Multietničke značajke demografskih kretanja Osijeka i okolice na prijelazu iz 19. u 20. stoljeće.« *Časopis za suvremenu povijest* 33/2 (2001): 475-494.

———. *Urbanizacija i promet grada Osijeka na prijelazu stoljeća (1868.-1918.)*. Osijek: Društvo za hrvatsku povjesnicu Osijek, 1996.

———. »Židovi u Osijeku i njihov utjecaj na gospodarski i javni život grada na prijelazu dva stoljeća (1868.-1914.)«, u: *Dva stoljeća povijesti i kulture Židova u Zagrebu i Hrvatskoj*. Zagreb: Židovska općina Zagreb, 1998: 428-434.

Živić, Dražen. »Promjene narodnosnog sastava stanovništva gradskih naselja istočne Hrvatske 1910.-1991. godine.« *Migracijske teme* 14/1-2 (1998): 99-127.

Živković, Pavo. *Etnička i vjerska povijest Bosne, Slavonije i Srijema do konca XVII. stoljeća (Dolazak, razvoj i nestajanje Hrvata katolika na tim prostorima)*. Sarajevo-Mostar: Hrvatsko kulturno društvo "Napredak", 1996.

———. »Narodnosna slika Bosne i Hercegovine tijekom 15. i 16. stoljeća.« *Zadarska smotra* 41/6 (1992): 43-66.

———. *Povijest Bosne i Hercegovine do konca XVIII. stoljeća i povijest Bosanske Posavine do početka XX. stoljeća*. Mostar: Hrvatsko kulturno društvo "Napredak", 1994.

Žuljić, Stanko. »Kritički osvrt na neke zaključke i poruke J. Cvijića u njegovim antropogeografskim istraživanjima.«, u: *Političko-geografska i demografska pitanja Hrvatske*. Zagreb: Savez geografskih društava Hrvatske, 1991: 335-380.

———. *Narodnosna struktura Jugoslavije i tokovi promjena*. Zagreb: Ekonomski institut, 1989.

———. »O ulozi regionalnih centara u rješavanju nedovoljne razvijenosti dijelova SR Hrvatske.«, u: *Nedovoljno razvijena područja SR Hrvatske*. Zagreb: Ekonomski institut Zagreb, Republički fond za razvoj privredno nedovoljno razvijenih krajeva SRH i Republički zavod za društveno planiranje SRH, 1982: 57-70.

———. »Razvoj sistema centara na prostoru SR Hrvatske.«, u: *Prilozi izgradnji naše prostorne teorije, II*. Zagreb, 1981.

———. »Zagreb i okolica. Utjecaj gradskog organizma na regiju.« *Geografski glasnik* 25 (1965): 65-180.

Indeks imena

A

Abbal, M., 75, 269
Abulafia, David, 229, 255
Adamček, Josip, 26, 106, 113-114,
134-135, 249, 255
Akrap, Anđelko, 41, 53, 255
Alamanja, 89
Albanese, 86
Alexander, John, 27
Ali reis Arnaut, 225
Aličić, Ahmed S., 27, 218, 255
Andrassy, Juraj, 231, 255
Andreis, Mladen, 179, 186-188,
190, 196, 200, 250-252, 255
Andrić, Marta, 105, 256
Androić, Mirko, 137, 256
Anić, Josip, 24, 221, 235, 256, 270,
292
Anić, Nikola, 199, 256
Annibaldi, Giovanni, 227, 256
Anselmi, Sergio, 178, 207, 227-
229, 256, 262, 270, 276, 299,
304, 306, 308, 317
Antić, Ljubomir, 20, 40, 234-235,
256
Antoljak, Stjepan, 183, 221, 256,
277
Antonijević, Dragoslav, 73, 256
Apollonio, 167
Arbanas, 86
Arbanasin, 86
Arbuzova, Svetlana, 80-81, 309
Ardalić, Vladimir, 184, 257
Aristidu, Ekaterini H., 225, 257
Artuković, Mato, 93, 257
Azhniuk, Yuriy N., 225, 257

B

Babić, Dragutin, 192, 292
Babić, Ivo, 186, 257
Babić, Marko, 219, 257
Babić, Mišlan, 36, 257
Bačić, Jurica, 67, 257
Bačić, Stanko, 92, 186, 257
Bajić-Žarko, Nataša, 29, 187-191,
257, 263
Bakotić, Lujo, 92, 257
Baletić, Zvonimir, 53, 300
Balović, Jelena, 66
Balović, Nikola, 66
Balta, Ivan, 121, 235, 257
Baltić, Mojsije, 102, 302
Banac, Ivo, 94-95, 257
Banovac, Boris, 175, 257
Banović, Branimir, 235, 257-258
Barać (Barać-Lauc), Lovorka, 75,
82-83, 258, 278, 318
Barada, Miho, 69, 109, 258
Barak, Mario, 98, 276
Barbalić, Fran, 96, 258
Barbarić-Keršić, Anamarija, 104, 258
Barbić, Anđelko, 62-63, 258
Barčot, Ivan, 197, 258
Barjaktarović, Mirko, 104, 233, 258
Barkan, 27
Barle, Janko, 69, 124, 258
Batagelj, Vladimir, 210, 242, 270
Baučić, Ivo, 191, 217, 258
Bazala, Vladimir, 67-68, 258
Beckman, Lars E., 80-81, 309
Bedenko, Vladimir, 134, 258
Bego, Frane, 187, 258
Behschnitt, Wolf D., 72, 258

Bekić, Darko, 62, 258
Beleta, Stjepan, 135, 258
Belicza, Biserka, 68, 258
Beljo, Ante, 62, 258
Bengtsson, T., 238, 278
Benini, R., 97
Benko-Grado, Artur, 233, 235, 258
Benković, Ambrozije, 150, 258
Benković, Vlaho, 94, 258
Bennett, Linda A., 75-76, 278, 308
Benussi, Bernardo, 162, 258
Benvenuti, 180
Benyovsky, Irena, 55, 107, 211,
213, 321
Berti, Ivan, 148, 258
Bertoša, Miroslav, 9-11, 21, 30, 64-
65, 86, 162-165, 168-169, 221,
253, 258-260, 270
Bertoša, Slaven, 31, 65, 162, 169,
253, 260
Beuc, Ivan, 109
Bezić-Božanić, Nevenka, 19-20,
178, 186-188, 190, 192, 197-
200, 260-261
Bičanić, Rudolf, 19, 56, 63, 65, 84,
115, 261-262, 303
Biraben, J. N., 47-48, 262
Birin, Ante, 111, 262
Biškup, Zvonimir, 134, 262
Bizar, 209, 320
Bizza, nadbiskup, 191, 287
Bjelovučić, Nikola Zvonimir, 14,
201, 262
Blagojević, Miloš, 203, 253, 262
Blagonić, Sandi, 73, 262
Blanc, André, 159, 262
Blažeković, Stjepan, 134, 262

- Blažević, Jasna, 20, 24, 262
 Blažević-Marinkić, 104, 266
 Bloch, Marc, 11
 Boeckh, Katrin, 101, 262
 Bogdanić, Ivo, 199, 262
 Bogić, Grga, 63-64, 262
 Bogišić, Baldo (Baltazar), 13, 103, 105, 262, 289
 Bognar, Andrija, 153, 262
 Bogosavljević, Srđan, 58-59, 262
 Bogović, Mile, 29, 93, 262
 Boldu, 180
 Bolonić, Mihovil, 68, 161, 176, 262
 Bonačić-Dorić, Luka, 236, 262
 Bonazzoli, Viviana, 229, 262
 Bonifačić-Rožin, Nikola, 176, 262
 Borković, Radmila, 236, 262
 Boros Gyevi, László, 223, 263
 Borot, N., 75, 269
 Boschi, 197, 273
 Bosdari, 67, 300
 Bösendorfer, Josip, 88, 93, 151-152, 263
 Bošković, 209, 310
 Bošković, Ruđer, 96
 Bourden, J., 9
 Bozanić, Antun, 235, 263
 Božičević, Juraj, 135, 263
 Božičević, Srećko, 161, 263
 Božić, Ivan, 109
 Božić-Bužančić, Danica, 29, 64, 111-112, 178, 180, 188-189, 191, 263
 Brajenović-Milić, B., 75, 306
 Bratulić, Josip, 167, 305
 Bratulić, Vjekoslav, 86-87, 115, 167, 170, 263
 Braudel, 11
 Brčić, Carmen, 98-99, 318
 Brdarić, Zvonimir, 101, 263
 Brezinščak Bagola, Božidar, 221, 263
 Breznik, Dušan, 10, 263
 Brlošić, Stjepan, 105, 263
 Brozović, Leander, 132, 263
 Buczynski, Alexander, 89-90, 119, 134, 156, 264
 Budak, Neven, 13, 70-71, 111, 134, 138, 140, 264, 289, 291, 293, 304, 314, 317-318
 Budicin, Marino, 162, 169-171, 264
 Budisalić, B., 75, 293
 Budor, 133, 301
 Bujatti-Narbeshuber, M., 74, 318
 Buklijaš, Tatjana, 55, 68, 107, 211, 213-214, 264, 273, 321
 Bulajić, Milan, 61, 325
 Bulić, 104, 258
 Buretić-Tomljanović, A., 75, 306
 Busuladžić, Adnan, 87, 264
 Bušić-Jelić, Karlo, 68, 150, 264
 Buturac, Josip, 87, 135, 155-157, 264
 Buzolić, Stjepan, 86, 265
 Buzov, Snježana, 27, 72, 265, 301
- C
- Capodistrian, Ivan, 73
 Carlyle, Th., 9
 Carrara, Francesco, 180, 265
 Carter, F. W., 196, 198-199, 265
 Cavalli-Sforza, L. Luca, 80-81, 309
 Cervani, Giulio, 164, 265
 Cetinić, Marcos, 236, 265
 Ciceron, 127
 Chaunu, Pierre, 11, 65, 67, 265
 Chaventré, A., 75-76, 265, 269, 284, 308, 310, 315, 319
 Chloupek, Drago, 137, 265
 Chudy, Božena, 176, 265
 Cicanese, Giuseppe, 231, 265
 Cipolla, C. M., 127
 Clark, Colin, 46-48, 265
 Columella, 127
 Colummi, Cristiana, 98, 265
 Combi, Carlo Francesco, 163, 260
 Condulmer, Domenico, 180
 Cozzi, G., 100, 289
 Crkvenčić, Ivan, 20, 90, 113, 152, 156-157, 190, 195, 197, 224, 265
 Crnić, Štefanija, 162, 265
 Crnić-Martinović, M., 75, 265
 Crnić-Pejović, Marija, 220, 265
 Crnković, Nikola, 177, 266
 Cunow, Heinrich (Kunov, Hajnrih), 128, 291
 Cupilli, nadbiskup, 191, 287
 Cvijić, Jovan, 14, 92, 194, 200, 217, 220, 246, 266, 325
 Cviko-Hafizović (Cviko, Hafizović), Fazileta, 27, 155, 266, 278
 Cvitanović, Vjekoslav, 201, 225, 301, 316
 Cvitanović, Vladislav, 28-29, 178, 184, 194-195, 266
 Cvjetković, Božo, 202, 266
 Czoernig, Carl, 96, 266
- Č
- Čačić-Kumpes, Jadranka, 158, 266
 Čapo-Žmegač (Čapo), Jasna, 21, 105, 108-109, 113, 121, 153-154, 225, 246, 251, 253, 266
 Čebotarev, Andrej, 90, 110, 266
 Čečuk-Jeličić, E., 75, 278
 Čelebija, Evlija, 145
 Černelić, Milana, 104, 224, 266
 Čičak-Chand, Ružica, 24, 88, 235, 267
 Čizmić, Ivan, 20, 223, 233-235, 267, 270
 Čolak, Nikola, 233, 267
 Čolić, S., 74, 267
 Čoralić, Lovorka, 178-181, 229-230, 232, 267-268
 Čremošnik, Gregor, 109, 268-269
 Čubrilović, Vasa, 157, 161, 190, 302-303, 307, 311
 Čulić, Vedrana, 235, 269
 Čulinović-Konstantinović (Konstantinović-Čulinović), Vesna, 104-105, 190-191, 269, 288
- Ć
- Ćeho (Ćejo), 225
 Ćosić, Ivica, 90, 269
 Ćosić, Stjepan, 74, 105, 197, 202-203, 208, 212, 215, 235, 241, 269, 285, 294, 301, 305, 315

Ćuk, Juraj, 154, 269
Ćurić, Miho N., 79, 269
Ćurković, Miho, 86, 269

D

D'Alessio, Giovanni, 97, 269
D'Annunzio, 58, 98, 310
Dabelić, Ivo, 235, 269
Dabić, Vojin S., 157, 269
Dadić, Žarko, 209, 310
Dainelli, Giotto, 97
Damiš, Ivan, 135, 269
Dandolo, 180, 272
Darovec, Darko, 91, 269
Davrinche, C., 75, 269
De Benedictis, Giovanna, 80-81, 309
De Florio, 229, 311
De Vries, J., 127, 270
Deanović, Mirko, 231, 269
Dedijer, Jevto, 217, 269
Deković, Darko, 30, 270
Delucca, Oreste, 229, 262
Demetar, Dimitrije, 73
Derado, Klement, 194, 235, 270
Despot, Miroslava, 18, 270
Despot, Žarko, 192, 270
Dewit, J., 10
Di Vittorio, Antonio, 203-204, 227, 229, 256, 262, 270, 303
Diklić, Luka, 225
Diklić, Marijan, 181, 270
Dimnić, Filip, 18
Dinić, Mihailo, 63, 270
Dinić-Knežević, Dušanka, 63, 207, 227, 270
Dobronić, Lelja, 121, 270
Dobrović, Ivan, 222, 270
Dolenc-Dravski, Miroslav, 105, 270
Dolistović (Dolisti), Đuro, 231, 293
Dolistovići, 231
Domini, Mirjana, 24, 221, 270
Dragančan, 104, 296
Draganović, Krunoslav, 218, 271
Draščić, Ivan, 58, 270

Dremelj, Polona, 209, 242, 270
Drmovšek, Marjan, 91, 270
Držić, 67, 293
Dubić, Slavoljub, 104, 271
Dugac, Željko, 68, 258
Dugački, Vladimir, 68, 271
Dugandžić, Ivan, 220, 271
Duišin, Viktor Antun, 25, 271
Dujmović, 104, 258
Dujmović, Frane, 186, 271
Dujmović, M., 75, 288
Dukić, 161, 299
Dukovski, Darko, 65, 91, 97-98, 101, 112, 253, 271
Dumančić, Tihomir, 223, 271
Dupâquier, Jacques, 67, 271
Duplančić, Arsen, 189, 271
Durand, J. D., 47-48, 271
Duvnjak-Pilipčević, 104, 300, 313

Dž

Džaja, Miroslav, 218, 271

Đ

Đaković, Luka, 218, 271
Đapić-Tomljanović, Asta, 161, 271
Đeri, Stjepan, 152, 265
Đodan, Šime, 53, 271
Đorđević, M. R., 57, 271
Đurđev, Branislav, 26-27, 271
Đuričić, V. M., 57, 271
Đurok, Ivica, 223, 271

E

Erber, Tullio, 86, 180, 271
Erceg, Ivan, 15-16, 26, 113-115, 142, 151, 156, 158, 161-162, 165-166, 176, 178, 180, 190, 249, 272
Erjavec, Tonči, 156, 272
Esih, Ivan, 222, 272
Eterovich, Adam, 236, 273
Eugen Savojski, 146
Evans, M. D. R., 236, 273
Eversley, D. E. C., 108, 278

F

Fabjanović, Đuro, 200, 273
Fatović-Ferenčić (Fatović), Stella, 30, 68, 170, 273
Fazinić, Alena, 196-197, 273
Fazinić, Jozo, 197, 273
Fejić, Nenad, 231, 273
Feldbauer, Božidar, 40, 135, 273
Feletar, Dragutin, 20, 113, 133-135, 140, 152, 156, 195, 197, 265, 273
Ferić, Alfred, 103, 273
Ferjančić, Božidar, 70, 274
Ferrari, Liliana, 98, 265
Ficović, Ivo, 28, 30, 274
Fijo, Oliver, 195, 274
Filipi, Amos Rube, 29, 184, 195, 274
Filipović, Milenko S., 73, 90, 217-218, 274
Filipović, Rudolf, 235, 274
Finka, Božidar, 76, 308, 315
Fiorovići, 104, 313
Firinger, Kamilo, 101, 141, 151-152, 274
First-Dilić, Ruža, 91, 104, 274
Fiskovići, 209, 320
Fišer, Darko, 101, 274
Fleury, Michel, 11, 274
Forenbaher, Stašo, 74, 274
Foretić, Dinko, 97, 180, 181, 195, 274
Foretić, Vinko, 197, 202, 208, 274
Fournier, Jacques (papa Benedikt XII.), 12
Francalacci, Paolo, 80-81, 309
Franceschi, de, Ettore, 164, 265
Franičević, Stipe, 235, 274
Frankulin Travaš, Davor, 194, 274
Frejdenberg (Freidenberg), Maren, 98-101, 182, 274
Friganović, Mladen (Mladen Ante), 20, 53, 134, 159, 186, 193-194, 196, 274-275
Fućak, M., 75, 265

G

- Gabričević, Ante, 21, 113, 135-140, 275, 313
 Gaćina, Sonja, 151, 275
 Galloway, Patrick R., 238, 278
 Ganza-Aras, Tereza, 184, 275
 Garagnin, 180
 Garašanin, 92
 Garibaldi, Petar, 182
 Gavella, 73
 Gavrilović, Slavko, 65, 92, 118, 150, 152, 275
 Gazić, Lejla, 27, 301
 Gaži-Čoklica, Vesna, 19, 292
 Geiger, Vladimir, 62, 89, 275-276
 Gelcich, Giuseppe, 227, 231, 276
 Gelo, Jakov, 18, 21, 34, 38, 40-45, 51, 53, 113, 142, 179, 205, 247, 249, 254, 276, 324
 Gerold, F., 74, 318
 Gestrin, Ferdo, 229, 276
 Giron, Antun, 85, 98, 100, 276
 Giuricin, Luciano, 98, 276
 Glasnović, 233
 Glass, D. V., 108, 278
 Glavičić, Ante, 161, 301
 Glavići, 104, 313
 Glavić, Šimun, 64
 Glavina, Frano, 67, 235, 276
 Glesinger, Lavoslav, 67-68, 161, 276
 Gligorević, Ljubica, 150, 276
 Gluhak, Alemko, 71, 276
 Glunčić, Pavo, 67, 276
 Goldstein, Ivo, 70, 101-102, 276-277
 Goldstein, Slavko, 101-102, 277
 Golec, Boris, 105-106, 277
 Golec, Ivica, 157-158, 277
 Golušić, Antun, 210, 277
 Gomzi, M., 75, 310
 Gondola (Gundulić), 240
 Goubert, Pierre, 11
 Gozze, 241
 Gradi, 241
 Grafenauer, Bogo, 69, 221, 277
 Grah, Ivan, 173, 277
 Gramsci, A., 8, 277
 Grandits, Hannes, 159, 286, 307
 Granić, Miroslav, 161, 178, 191-192, 195, 277
 Graovac, Igor, 58, 62, 277
 Graunt, John, 10
 Greenhalgh, S., 238, 278
 Grimaldi, Floriano, 227, 277, 299
 Grimani, 180
 Grmek, Mirko Dražen, 67, 112, 277
 Gross, Mirjana, 10, 97, 104, 115-116, 223, 277
 Gruber, Siegfried, 159, 286, 307
 Grubić, Zorana, 75, 278
 Grujić, Radoslav, 201, 207, 278
 Gugić, Ivo, 204, 278
 Gujaš, Josip, 88, 278
 Gušić, Branimir, 183, 278
 Gušić, Marijana, 73, 278

H

- Hadrovics, László, 92, 278
 Hadžiosmanović, Lamija, 27, 271
 Hafizović, Fazileta → Cviko-Hafizović, Fazileta
 Hajnal, John, 108-109, 244, 278
 Hajszan, Robert, 223, 278
 Halley, E., 10
 Halpern, J. M., 243
 Hammel, Eugene A., 21, 26, 237-239, 252, 278-279
 Handžić, Adem, 27, 279, 301
 Hasan, 79
 Hauptmann, Ljudmil, 69-70, 279
 Hausknecht, Mirko, 90, 279
 Hećimović-Seselja, Mara, 104, 279
 Hektorović, 197-198
 Henry, Louis, 11, 274
 Herlihy, D., 239
 Herlodová Iva, 87, 279
 Heršak, Emil, 20, 24, 71-73, 134, 229, 231, 262, 279, 293
 Hexter, 11

- Heyer von Rosenfeld, Fridr., 25, 279
 Holjevac, Željko, 133, 279
 Horvat, Rudolf, 64, 121, 132-133, 135, 144, 148-149, 222, 279-280
 Horvat, V., 19, 280
 Horvat, Vlado, 149, 280
 Howard, John, 68, 258
 Hrabak, Bogumil, 72, 183, 202, 229, 231, 280
 Hranilović, 157, 305
 Hranilović, Nada, 157, 234-235, 267, 280
 Hrženjak Juraj, 140, 280
 Hudde, J., 10
 Hume, David, 238
 Huygens, Ch., 10

I

- Iggers, 11
 Ilijanić, Mira, 138, 280
 Ivančević, Vinko, 100, 196, 209, 280, 320
 Ivanišević, Frano, 178, 190, 280
 Ivanković, D., 76, 307
 Ivasović, F., 187, 280
 Ivčević-Hećimović, 104, 279
 Ivetic, Egidio, 162, 165-166, 170-171, 180, 280-281
 Ivić, Aleksa, 14, 92-93, 281
 Ivić, Mato, 281
 Ivšić, Stjepan, 222, 281

J

- Jagić, 69
 Jajnčerova, Kata, 158, 281
 Jakić-Cestarić, Vesna, 182, 281
 Jakšić, Ivan, 92, 275
 Jakšić, Nikola, 184, 281
 Jančula, Julije, 153, 281
 Janeković-Römer, Zdenka, 21, 210-211, 241, 281-282
 Janićijević, Branka, 75-78, 82-83, 258, 269, 278, 282, 295-296, 308, 315, 318-319

- Janković, 147
 Janjić, Stjepan, 104-105, 282
 Jarić, Josip, 150, 282
 Jašo, Marta, 29, 173, 176, 282
 Javorčić, Ivo, 187, 287
 Jelaska, Joško, 189, 282
 Jelaska, Zdravka, 186, 282
 Jelić, Ivan, 63
 Jelić, Roman, 18, 68, 97, 179, 182-183, 194-195, 214, 253, 282-283
 Jelić, Tomislav, 222, 283
 Jelinčić, Jakov, 19, 28, 68, 97, 162, 172, 185, 253, 283-284
 Jeremić, Risto, 18, 63, 67-68, 214, 284
 Jireček, Konstantin (Constantin), 63, 69, 72, 109, 202, 207, 209, 284
 John, V., 76, 307
 Jones, Richard, 47-49, 165, 167, 297
 Jonjić, Pavao, 235, 284
 Josip II., 115
 Jovanović, Veljko, 75-77, 284, 308, 315, 321
 Jug, Stanko, 163, 284
 Junius → Lorković, Mladen
 Juran, Kristijan, 196, 284
 Jurčević, Josip, 61, 284
 Jurica, Tonko, 214, 284
 Jurić, Ivan, 80-81, 284
 Jurić-Arambašić, Ante, 190, 284
 Jurković, Ivan, 89, 276
 Jurmić, Vjekoslav, 104, 285
 Jutronić, Andre, 178, 189, 191, 198-200, 260, 285
- K**
- Kačići, 191
 Kadić, Marko, 150, 285
 Kalogjera, Ante, 186, 196, 285
 Kampuš, Ivan, 26, 113, 122, 138, 255, 285
 Kanitz, F., 73
 Kanižaj, Karolina, 90, 285
 Kapetanić, Ivan, 227
 Kapetanić, Niko, 14, 57, 96, 105, 109, 121, 203, 205-208, 210, 215, 225, 227, 232, 252, 285
 Kapistranin, Ivan, 64
 Kapor, Ambroz, 196, 285
 Kapor, Ranko, 196, 285
 Kapović, M., 75, 265, 306
 Kapun, Vladimir, 101, 285
 Kapustić, Slavko, 138, 280
 Karadžić, Vuk Stefanović, 92, 96, 103, 244, 289
 Karaman, Igor, 41, 51, 115, 122, 134, 147-148, 154, 157, 160-161, 181, 285-286
 Kara Mustafa, 145
 Karbić, Damir, 111, 286
 Karbić, Marija, 90, 124, 286
 Kaser, Karl, 26, 159, 243-246, 249, 286, 307
 Kaštelan, Andrija, 75, 278, 308
 Kaštelan, D., 75, 278
 Kaštelić, Jožef, 236, 324
 Katalinić, 180
 Katalinić, Kazimir, 61, 286
 Katančić, Matija Petar, 71, 291
 Katičić, Radoslav, 92, 287
 Katić, Lovre, 187, 191, 287
 Katon, 127
 Kečkemet, Duško, 100, 187, 287
 Kempf, Julije, 154, 287
 Kennedy, Paul, 9, 287
 Kerecsényi, Edit, 223, 287
 Kerhin-Brkljačić, V., 75, 278
 Kern, J., 76, 307
 Kerša, 209, 320
 Kesić, Branko, 159, 287
 Kessler, Wolfgang, 119, 287
 Kevago, Laslo, 223, 287
 Khuen, 93
 King, G., 10
 Kisić, 236, 301
 Kiss, István N., 134, 287
 Kivisild, Toomas, 82-83, 258
 Klaić, Nada, 69-71, 109, 121-122, 178, 186, 287
 Klaić, Vjekoslav, 69, 121, 221-222, 287
 Klarić, Ivan, 217, 287
 Klauzer, Ivan, 18, 24, 28, 38-39, 287
 Klauzer, Jagoda, 18, 43, 287
 Klemenčić, Matjaž, 221, 287
 Klemenčić, Vladimir, 221, 287
 Klemenčić, Mladen, 152-153, 158, 287-288
 Klempić, Sanja, 195, 288
 Klen, Danilo, 110, 167, 173, 288
 Klug, St., 74, 309
 Kobsa, Leo, 63
 Kočović, Bogoljub, 59, 288
 Kogoj-Bakić, V., 75, 288
 Kolacio, Z., 75, 288
 Kolanović, Josip, 29
 Kolar-Dimitrijević, Mira, 88-89, 115, 120, 133, 158, 288, 303, 307, 319, 323
 Kolesarić, Vladimir, 156, 265
 Kolin, Marcel, 234, 288
 Kolumbić, Jelena, 182, 288
 Konstantinović-Čulinović, Vesna → Čulinović-Konstantinović, Vesna
 Kopajtić, B., 75, 288
 Korać, Ivan, 66
 Korać, Stanko, 94, 288
 Korda, Irena, 100, 288
 Kordić, Zvonko, 27, 190, 288
 Korenčić, Mirko, 10, 15, 23-24, 34-36, 38, 84, 193, 247, 249, 288, 313
 Kosanović, Nikola, 147, 151, 288
 Kosor, Karlo, 190, 288
 Kostić, Cvetko, 103-104, 288-289
 Kostić, Veselin, 232, 289
 Kostrenčić, Marko, 109
 Koščak, Vladimir, 70-71, 88, 289, 295
 Kotarski, Josip, 135, 289
 Kotrulj, 209, 320
 Kotruljević, Benedikt, 96, 211, 281
 Kouvatsi, Anastasia, 80-81, 309

- Kovač, Karl, 202, 289
 Kovač, Tatjana, 187, 289
 Kovač, Vlasta, 101, 289
 Kovačević, Desanka, 232-233, 289
 Kovačević-Pašalić, Rafaela, 215, 305
 Kovačić, Ivan, 62, 289
 Kovačić, Slavko, 190, 289
 Krajišniković, Vidan, 104, 282
 Kraljević, Rudolf, 236, 289
 Kraljević, Stjepan, 173, 289
 Kraljic, John, 97, 289
 Krekić, Bariša, 100, 109, 112, 209, 225, 229, 289-290
 Kreser, Milan, 18, 37-38, 290
 Krestić, Vasilije, 117, 290, 319
 Krishnamoorthy, R., 75, 319
 Kriste, Đuro, 219, 290
 Krivošić, Stjepan, 10, 12, 21, 30, 34, 45, 55, 65, 67, 95, 113, 121-126, 128-136, 139-140, 202-206, 208, 211, 214, 247, 253, 276, 290, 313, 318
 Krpan, Stjepan, 223-224, 290
 Krpan, Vladimir, 62, 290
 Krstić, Kruno, 86, 290
 Kučerová, Květoslava, 222, 290
 Kujundžić, Ivan, 224, 291
 Kukuljević Sakcinski, Ivan, 64, 291
 Kukuljica, Nike → Ljubimir, Nike
 Kula, Witold, 10, 291
 Kulischer, Josef, 127, 291
 Kulušić, Sven, 184, 196, 291
 Kumpes, Josip, 56, 223, 291
 Kunić, Stjepan Rajmund, 209, 320
 Kunov, Hajnrh → Cunow, Heinrich
 Kuntić-Makvić, Bruna, 69, 71, 291
 Kupek, Jakov, 180, 291
 Kupinicz, Stojan, 147
 Kupusović, Amina, 27, 301
 Kušec, Vesna, 76, 308
 Kutleša, Silvestar, 190, 291
 Kuzmanić, Bruno, 178, 189-190, 291
 Kuzmanić, Mario-Nepo (Nepo), 178, 189-190, 291
 Kužić, Krešimir, 191, 291
- L
- Labinjanin, Galiano, 173, 291
 Labus, Nenad, 30-31, 96, 291
 Ladić, Zoran, 111, 291
 Laginja, Matko, 160, 291
 Lago, 180
 Lah, Ivo, 39, 59, 291
 Lahman, Otokar, 192, 235, 292
 Lajić, Ivan, 20, 24, 53, 161-162, 178, 192-193, 196, 292
 Lakatoš, Josip, 84, 292
 Landry, Adolphe, 51
 Lang, Milan, 135, 292
 Lanović, Mihajlo, 28, 292
 Lapoumeroulie, C., 75, 319
 Lapter, Vladimir, 19, 292
 Laslett, Peter, 108-109, 292
 Latkoczy, Ch., 74, 318
 Laudrie, Le Roy, 11-12
 Laušić, Ante, 24, 121, 125, 191, 235-236, 284, 292
 Lawrence Angel, J., 76, 308
 Lazanin, Sanja, 72, 279
 Leček, Suzana, 104-105, 120, 292-293
 Lekšić, Željko, 90, 293
 Lethbridge-Čejku (Lethbridge), Margaret F., 76, 308
 Letinić, D., 75, 308
 Levak, Maurizio, 55, 107, 211, 213, 321
 Limborska, Svetlana, 80-81, 309
 Lin, Alice A., 80-81, 309
 Livada, Svetozar, 55, 158, 293
 Lončar, Milenko, 70, 293
 Lončarić, Magdalena, 101, 293
 Lončarić, Mijo, 223, 293
 Lončarić, Vid, 101, 293
 Lopašić, Aleksandar, 76, 308
 Lopašić, Radoslav, 158, 311
 Lorković, Mladen, 57, 84, 114, 217, 222, 284, 293
 Lovasić, L., 75, 293
 Lovretić, Josip, 150, 293
 Lovrić, 190, 311
- Lovrić, Ivan, 190, 261
 Luccari, Jakov, 231
 Lucijanići, 104, 285
 Lucius (Ivan Lučić), 69, 291
 Lučić, Josip, 10, 67, 71, 109, 208-209, 220, 231, 233, 293
 Lučić, Nikša, 55, 107, 211, 213, 321
 Luetić, Josip, 231, 293
 Luetić, Tihana, 135, 293
 Lukežić, Irvin, 57, 100, 160, 222-223, 293
 Lukić, Gordana, 159, 287
 Lukić, Luka, 153, 293
 Luzitanus, Amatus, 231
 Lynch, Katherine A., 10, 312, 324
 Lupis-Vukić, Ivo F., 233, 235, 293-294
- Lj
- Ljubimir (Kukuljica), Nike, 105, 291, 294
 Ljutić, Luka Baldov, 225
- M
- Macan, Trpimir, 94-95, 192, 294
 Maddison, Angus, 25, 45-49, 127, 294, 313
 Macarol, B., 75, 308
 Mađarić, Vlado, 134, 255, 286, 298
 Magaš, Damir, 20, 178, 184-185, 195, 294
 Magašić, Mauricije, 176, 294
 Magdić, Lada, 53, 294
 Magocsi, Paul Robert, 25, 294
 Magud, 13
 Mahnken, Irmgard, 20, 209-210, 239, 240, 242, 294
 Malić, Adolf, 152, 156, 195, 197, 265
 Mallin, 73
 Malthus, Thomas Robert, 11
 Malusa, Mirella, 169, 294
 Mandić, biskup, 90, 293
 Mandić, Dominik, 218, 294
 Mandić, Nikola, 219-220, 294

- Mandić, Oleg, 104, 160, 294-295
Mandić, Živko, 223, 295
Mangano, Francesco, 227
Manin, Marino, 167, 170, 221, 273, 295
Manojlović, 73
Marciani, Corrado, 229, 295
Marcikić, Mladen, 79-81, 309
Marčić, Lucijan, 14, 178, 194, 295
Marčinko, Mato, 71, 295
Marendić, Božo, 53, 300
Margetić, Lujo, 70, 111, 295, 314
Margitić, Stjepan, 64
Maričić, Zvonko, 100, 197, 295
Marić, S., 75, 295
Marinović, Ante, 202, 207-208, 295
Marjanović, Milan, 160, 295
Markotić, Ante F., 220, 295
Marković, I., 75, 319
Marković, Ivan, 150, 295
Marković, Mirko, 13, 73, 114, 141, 153-154, 295-296
Markovići, 183, 282
Maršić-Mikolićini, 105, 256
Maršić-Pejagić, Ivo, 104, 282
Martinić, Mateo B., 236, 296
Martinović, Denis, 191, 296
Martinović-Klarić (Martinović), Irena, 75, 77, 82-83, 258, 278, 296, 318
Martinuzzi, Giuseppina, 98
Martolosići, 231
Marušić, Juraj, 191, 296
Maruzzi, Dušan, 19, 296
Marx, Karl, 11, 102, 127, 319
Mastana, S., 75, 296
Maštrović, Tihomil, 232, 296
Matas, Mate, 191, 296
Matasović, Josip, 90, 296
Matašin, Mato, 104, 296
Matica, Mladen, 133, 296
Matković, Petar, 16, 18, 202, 204, 270, 296
Mattiaz, Olinto Mileta, 98, 296
Mauretić, Želimir, 19, 292
Maver, H., 75, 310
Mayer, Artur, 103, 296
Mažibradići, 231
Mažuran, Ive, 26-27, 49, 113, 141-147, 149-152, 154-155, 233, 249, 267, 296-297, 313
McEvedy, Colin, 47-49, 165, 167, 297
McGowan, Bruce, 27
Medarić, Jura, 175, 297
Medica, Anton, 173, 297
Medica, Igor, 76, 174, 297
Medini, Milorad, 109, 297
Meseldzic de Pereyra, Zivana, 236, 297
Mesić, Milan, 24, 134, 158, 279, 297, 307
Messner-Sporšić, Ante, 224, 297
Mežnarić, Silva, 91, 297
Mićević, Ljubo, 217, 274
Mihailović, J(elenko), 203, 297
Miholović, Katica, 29, 297
Mihovilović, Miro, 200, 255, 297
Mijušković, Jovanka, 208, 297
Mika, Anna, 80-81, 309
Mika, Barbara, 80-81, 309
Mikačić, Vesna, 235, 297
Mikić, Fedor, 18, 20, 43, 162, 167-168, 175, 214, 297
Mikić, Vido, 104, 282
Mikić, Ž. M. (Ž.), 74, 297, 309
Miklošič, 96
Mikulčić-Drakulić, Zdenka, 152, 265
Milaš, Nikodim, 92, 257, 297
Miletić, Antun, 63
Miličić, Jasna, 75-77, 297, 308
Milinković, Bosiljka, 56, 96, 297-298
Milović, Đorđe, 220, 298
Milutinović, Kosta, 94, 298
Miljanići, 104, 313
Miović-Perić, Vesna, 225, 227, 298
Mirdita, Zef, 72, 298
Mirković, Dragutin, 175, 298
Mirković, Mijo, 36, 38, 109, 122, 202, 298
Mirošević, Franko, 94, 235, 298
Mišigoj-Duraković (Mišigoj), Marijeta, 76, 308
Mitić, Ilija, 207, 226, 229, 231, 233, 298
Mitrović, Aleksandra, 91, 298
Mitrović, Vladimir, 224, 298
Mlačak, Blaž, 221, 298
Moačanin, Fedor, 117, 134, 298
Moačanin, Nenad, 27, 88, 113, 119, 142-143, 150-151, 155, 298-299
Mocenigo, 180
Mocenigo, Oktavijan, 182, 194
Modrušan, Martin, 30, 299
Mogorović, Marija, 55, 107, 211, 213, 321
Mohorovičić, Andre, 121, 299
Mojaš, Mato, 234-235, 299
Mols, Roger S. J., 126-127, 299
Montyon, de, 10
Moretti, Rita, 100, 299
Morgani, Teodoro, 100, 299
Moroni, Marco, 227, 299
Mrvar, Andrej, 209, 242, 270
Mulić, Jusuf, 72, 299
Müller, Ivan, 222, 299
Muljačić, Žarko, 212, 235, 299
Munić, Darinko, 98, 160-161, 299
Muraj, Aleksandra, 125, 299
Mursalo, Tvrtko A., 236, 300
Murvar, Miro, 67, 300
Mussolini, 91
Mustać, M., 75, 319
- N
- Nakićenović, Sava, 220, 300
Napoleon, 57, 165, 231
Nassisi, Gianna, 98, 265
Nejašmić, Ivo (Ivica), 18, 20, 53-54, 125, 158, 193-194, 236, 266, 300, 310
Nemec, Slavko, 235, 300
Neralić, Jadranka, 31, 300

Nikić, Andrija, 220, 300
Nikolić, Vid, 181
Nimac, Franko, 104, 300
Noršić, Vjekoslav, 136, 300
Novak, Grga (Grgo), 72, 100, 178, 300
Novak, Viktor, 109
Novak-Sambrailo, Maja, 182, 300
Novosel-Žic, Petrica, 176, 300-301

O

Obad, Stijepo, 185, 195, 201-202, 235, 301
Obradović, Ivan, 157, 307
Oefner, Peter J., 80-81, 309
Ohmućevići, 231
Olovčić, Nikola, 155
Omašić, Vjeko, 187, 301
Orešić, Danijel, 158, 288
Orešković, Ivo, 235, 301
Oršić, Ivo, 176, 301
Ortiz Sotelo, Jorge, 236, 301
Ostojić, Nikola, 197, 301

P

Pal, Đorđe, 101, 285
Paladije, 127
Palavestra, Vlajko, 218, 301
Palffy, Géza, 133, 301
Palošija, Đurđica, 104, 301
Papiha, S.S., 75, 296
Parik, Jüri, 75, 82-83, 258, 318
Passardi, 151, 272
Passarino, Giuseppe, 80-81, 309
Patafta, Danijel, 98, 160, 301
Pavičić, Stjepan, 135, 141, 148, 150, 155-156, 158, 161, 219, 301
Pavičić, Vlado, 220, 302
Pavić pl. Pfauenthal, Alfons, 191, 302
Pavletić, V., 41, 53, 255, 271, 276, 294, 315-316, 321-322
Pavličević, Dragutin, 34, 102-106, 115, 161, 220, 222, 230, 267, 302
Pavlović, Dragoljub, 212, 302
Pažanin, Ivan, 188, 302

Pederin, Ivan, 232, 302
Pejačević, 87, 147
Pejnović, Dane, 159, 302
Pekić, P., 224, 302
Peloza, Makso, 163, 302
Pepelko, 124
Pera, Miroslav, 191, 302
Percač, Helena, 19, 292
Perči, Ljerka, 138, 302
Peričić, Marijana, 75, 82-83, 258, 278, 318
Peričić, Šime, 16, 64, 86, 97, 128, 165, 178-180, 182, 184, 188, 190-191, 195, 199-200, 302-303, 306
Perić, Ivo, 103, 120, 201-202, 303
Perić, J., 100, 303
Perillo, Francesco Saverio, 229, 303
Peršić, Nikola, 121-122, 303
Pervitić (Pervititch), Jakov (Jacques), 225, 281, 308
Pešić, Mirko, 150, 303
Petak, Antun, 56, 303
Peterlin, Borut, 76, 174, 297
Petković, Danijel, 90, 303
Petranović, Božidar, 109, 303
Petricioli, Ivo, 178, 306
Petrić, Hrvoje, 113, 133-135, 140, 273, 303-304
Petrić, Mario, 218, 304
Petrov, Petr Hr., 232, 304
Petrović, Đurđica, 90, 207, 304
Petty, W., 10
Piccoli, Agostina, 231, 304
Pierucci, Paola, 229, 304
Pigler, Matija, 90, 304
Pilarić, G., 74, 309
Piljan, Slavica, 76, 174, 297
Pinterović, Danica, 153, 304
Piplović, Stanko, 192, 304
Pir, Didak, 231
Pirc, Bojan, 18, 148, 304
Pirenne, H., 128, 304
Pisani, Paul, 180, 304
Pivljanin, Bajo, 86, 312
Počkal, Miljenko, 152, 195, 197, 265

Podgorelec, Sonja, 24, 98-99, 192, 195-196, 288, 292, 318
Pohl, Walter, 71, 304
Pokos, Nenad, 221, 304
Polić-Bobić, Mirjana, 159, 304
Popović, 79
Popović, D., 73
Popović, Dušan, 93, 304
Popović, Štefanija, 135, 304
Popović, Toma, 229, 231, 304
Popović-Radenković, Mirjana, 229, 305
Porfirogenet, Konstantin, 69-71, 277, 279, 293, 295, 314
Posinković, Božidar, 235, 305
Potrebica, Filip, 154-156, 305
Praga, 180
Predović, Milko, 157, 305
Pribilić, Stanka, 173, 305
Primorac, Dragan, 79-81, 309
Primorac, Jakša, 55, 107, 211, 213, 321
Prohaska, T., 74, 318
Protić, Ivo, 197, 305
Prpich, George J., 236, 305
Prymych, M. V., 225, 257
Puljić, Ivica, 220, 305
Pusich, Antonia, 232, 305
Pusich, Jeronimo Antonio, 231
Pusich, Joao Antonio, 231
Pušić (Pusich), Antun (Antonio), 231-232, 296, 302, 305
Putanec, Valentin, 25, 293

R

Rački, Franjo, 69, 109, 305
Radica, Joško, 62, 305
Radica, Tonko, 215, 305
Radići, 104, 313
Radić, Antun (Ante), 103, 113, 158, 303, 305
Radić, Stjepan, 84, 96, 158, 305
Radojičić, Dragana, 220, 305
Radossi, Giovanni, 174, 305
Radovanović, Robert, 199, 305

- Radulović, 229, 298
Ragnina, 68
Ragužin, Alojzije, 176, 305
Rajaković, Zdenko, 121, 305
Rajković, Zorica, 109, 306
Ranzani, G. N., 76, 307
Rapajić, Nikola, 159, 306
Rasuhin, Josip, 19, 306
Raukar, Tomislav, 13, 33, 64, 110, 178, 306
Razzi, 68
Ražov, Slavko, 29, 306
Ređep, Milivoj, 104, 306
Rehar, D., 238, 278
Resti, 204
Rešetar, Milan, 208-209, 212, 227, 231, 306
Rheubottom, David B., 209, 239, 241-242, 252, 281, 306
Ridanović, Josip, 20, 152, 195, 197, 214, 265, 306
Ristić, S., 75, 265, 306
Rivat, C., 75, 269
Rizaj, Skender, 27, 306
Rizmaul, Ivan, 62, 290
Roberts, Derek F., 75-76, 308, 315
Robin, Jean, 108, 292
Rogić, Pavle, 161, 306
Roglić, Josip, 191, 306
Rogić, Veljko, 119, 306
Roksandić, Drago, 13, 30, 63, 93, 102, 113, 118-119, 156-159, 306-307, 319, 323
Roller, Dragan, 109
Ronjga, 161, 299
Rootsi, Siiri, 82-83, 258
Rosenzweig, Erich, 214, 307
Rothenberg, Gunther Erich, 117, 307
Rotim, Karlo, 219, 307
Rožić, Vatroslav, 157, 307
Rrapi, Gjergj, 104, 307
Rubić, Ivo, 14, 96, 153, 178, 191, 195, 200, 307
Rudan, Igor, 76, 82-83, 258, 296, 307, 318
Rudan, Pavao, 19, 75-77, 82-83, 258, 269, 278, 284, 296, 307-308, 310, 315, 318-319
Rudčenko, P., 57, 271
Rupčić, Jure Ivanov, 220, 302
Rupić, Mate, 62, 308
Russel, 27
Rustan, 225
Rustan beg, 225
Ružić, Snježana, 235, 308
- S
- Sabalich (Sabalić), G., 100, 180, 308
Sabancioğlu, Müsemma, 225, 308
Sabolić, Vladimir, 192, 308
Saito, O., 238, 278
Salopek, Davor, 62, 290
Salopek, Hrvoje, 161, 308
Samaržija, Zdenko, 101, 153, 308
Sammartino, A. E., 75, 269
Santachiara-Benerecetti, A. Silvana, 80-81, 309
Santarelli, Giuseppe, 227, 229, 308
Sanudo, 222
Sassi, Romualdo, 227, 308
Scherer, Anton, 90, 309
Schmid, Anton, 180
Schmutzer, Ljerka, 76, 308
Schwarz, G., 101, 309
Schwidetzky, I., 74, 309
Scotti, Giacomo, 231, 309
Sedlák, Peter, 221, 309
Sekulić, Ante, 224, 309
Seljan, Dragutin, 83, 309
Semino, Ornella, 79, 246, 309
Senčić, Albino, 29, 160, 173, 176, 309
Sent Hilaire, Etienne Geoffroy, 7, 309
Sepičić, J., 75, 265
Serragli, Luigi, 97, 309
Serdar, Vladimir, 16, 18, 24, 38-39, 136, 309
Shofield, R., 238, 278
Sibiljanin, Janko, 64
Sicard, Emile, 104-105, 258, 274, 288, 294, 309, 317
Sić, Miroslav, 20, 41, 309
Signjar, R., 17-18, 312
Sikirić, Zvezdana, 124, 310
Sindik, Ilija, 14, 72, 201, 207, 284, 310
Siracki, Jan, 87, 310
Sivački, Milan, 152, 265
Sivrić, Marijan, 209-210, 218-219, 310
Skender-beg Crnojević, 26-27, 271
Skenderović, Robert, 68-69, 90, 113, 147, 155-156, 253, 310
Skračić, Vladimir, 196, 310
Smičiklas, Tadija, 144, 310
Smodlaka, Josip, 227, 231
Smolej-Narančić (Smolej), Nina, 75-77, 308, 310
Smoljanović, Ankica, 193-194, 300, 310
Smoljanović, Mladen, 193-194, 300, 310
Sobolevski, Mihael, 58, 61-63, 98, 310-311, 325
Sokolić, Julijano, 98, 311
Soldo, Josip, 190, 311
Soldo, Josip Ante, 29, 311
Solovjev, Aleksandar (Soloviev, Alexandre), 109, 209, 311
Sopta, Josip, 220, 271
Sordi, Katy, 227, 299
Sorgo (Sorkočević), 232, 241, 304
Spaho, Fehim Dž., 27, 183-184, 190, 311
Spisarevska, Ioanna Dobreva, 232, 311
Spremić, Momčilo, 229, 231, 311
Sršan, Stjepan, 19, 29, 93, 149, 151, 153, 311-312, 323
Stančić, Nikša, 94, 312
Stanimirović, A., 68, 312
Stanojević, Gligor, 86, 220-221, 312
Staver, 105, 324
Steffaneo, Francesco Maria, 180
Stepinac, 104, 312
Stepinac-Fabijanić, Tihomira, 104, 312

- Stevanović, R., 76, 307
 Stinger, G., 74, 318
 Stipčević, Aleksandar, 86, 312
 Stiperski, Zoran, 89, 125, 312
 Stipetić, Vladimir, 10-11, 15, 21, 23, 34-36, 38-40, 45-46, 55, 63, 84-85, 113, 120, 125, 127-128, 139, 147, 152, 159, 204-206, 209, 211, 221-222, 247, 281, 287, 312-313, 320
 Stjepčević, Ivo, 220, 313
 Stoianovich, 11
 Stojanović, Andrija, 104, 313
 Stojanović, Antun, 151
 Stojanović, Ljubo, 92
 Stojanović, Stojan, 72, 209, 284
 Stojković, Marijan, 192, 313
 Stojsavljević, Bogdan, 104, 313
 Stolac, Diana, 30, 313
 Stoob, H., 123, 313
 Stošić, Krsto, 186, 196, 313
 Straka, Manfred, 90, 309
 Stražičić, Nikola, 160, 177, 313-314
 Strčić, Petar, 63, 97, 173, 282, 314
 Strgačić, Ante, 29, 314
 Striježević, Radivoj, 232
 Strnad, M., 76, 307
 Strohal, Ivan, 103, 314
 Strohal, Rudolf, 137, 157, 160, 162, 176, 314
 Strugar, V., 134, 314
 Stulli, Bernard, 72, 100, 167, 173, 180, 190, 195-196, 202, 314
 Stulli, Luca, 67, 314
 Subašić, Josip, 236, 314
 Suić, Mate, 70-71, 314
 Sujoldžić, Anita, 75-77, 284, 308, 314-316
 Sulejman, 221
 Suppan, Arnold, 223, 243, 315
 Suton, Josip Jozo, 219, 315
 Sykes, Bryan, 9, 79-80, 315
 Szabo, Agneza, 91, 94, 97, 99, 113, 115, 125, 235, 277, 315
 Szabo, Gjuro, 121, 315
 Szirovicza, Lajos, 75-77, 293, 308, 315
- Š
- Šabanović, Hazim, 27, 315
 Šain, Snježana, 68, 273
 Šalić, Tomo, 150, 315
 Šarić, Marko, 93, 159, 315
 Šafařík, 97
 Šarošac, Đuro, 223, 315
 Šašić, Jefto, 63
 Šegvić, Marina, 74, 315
 Šenoa, August, 121, 315
 Šeparović, Zvonimir, 53, 58, 235, 315-316
 Šimek-Škoda, K., 194, 316
 Šimičić, L., 76, 316
 Šimić, Diana, 76, 308
 Šimončić-Bobetko, Zdenka, 120-121, 153, 316
 Šimunko, Joža, 134, 279
 Šimunović, Ivo, 200, 316
 Šimunović, Petar, 25, 76, 167, 231, 293, 305, 308, 315-316
 Širola, Božidar, 194-195, 316
 Šišević, Ivo, 225, 231, 233, 316
 Šišić, 69
 Škarica, Miloš, 183, 316
 Škarić, Miloš Đ., 224, 316
 Škarić-Jurić, T., 75, 293
 Škreblin, L., 76, 316
 Škrinjarić, Ilija, 19, 292
 Škrobonja, Ante, 160, 316
 Šlaj, Mladen, 19, 292
 Šokčević, Dinko, 223, 316
 Šošić, Hrvoje, 53, 316
 Šošić, Ivan, 24, 309, 316
 Španiček, Žarko, 104, 316
 Špehar, Branko, 156, 265
 Špoljar-Vržina, Sanja-Marina, 76-77, 308, 316
 Štahan, Josip, 193, 316
 Štampar, Andrija, 18-19, 316
 Šterc, Stjepan, 44, 194, 196, 275, 316
 Štih, Peter, 70-71, 316-317
 Štingl, Katarina, 75, 278
 Štoković, Alojz, 30, 97, 317
- Štoković, Vjekoslav, 167, 317
 Šubići, 183, 282
 Šuklje, Marko, 157, 317
 Šundalić, Antun, 147-148, 317
 Šundrica, Zdravko, 100, 201-202, 317
 Šunjić, Marko, 229, 317
 Šupuk, Ante, 178, 185-186, 214, 317
 Šuvar, Stipe, 56, 104, 317
 Švarc, Krešimir, 101, 317
 Švelec, Franjo, 178, 306
 Švob, Melita, 98-99, 101-102, 317-318
 Švob, Mladen, 71, 318
- T
- Tadejević, Vinko, 161, 318
 Tadić, Jorjo, 18, 63, 67-68, 99-100, 202, 208, 214, 231, 284, 318
 Talan, Nikica, 231, 318
 Taljeran, Vladimir, 67, 318
 Tamaro, Attilio, 97
 Tapkova-Zaimova, Vasilka, 232, 318
 Tasić, Dragoljub, 59, 318
 Tedesko, 89
 Telišman, Tihomir, 231, 318
 Tenenti, Branislava, 229, 318
 Tepeš, B., 76, 315
 Teschler-Nicola, Marija, 19, 74, 292, 318
 Timet, Tomislav, 121-122, 318
 Tkalac, Krunoslav, 150, 223, 318
 Tkalčević, Mato, 236, 318
 Tkalčić, Ivan, 122, 318
 Tolk, H. V., 75, 318
 Tomaš, 104, 301
 Tomašević, 105, 318
 Tomašević (Tomasevich), Jozo, 39, 105, 318
 Tomašić, Pavao, 19, 318
 Toševa-Karpowicz, Ljubinka, 95-96, 318
 Tošić, M. B., 57, 271
 Trani, Germano, 98, 265
 Trevor-Roper, 11
 Tršinski, 105-106, 277

Truhelka, Ćiro, 109, 207, 319
Tudeško, 89
Tuđman, Franjo, 62, 319
Turčić, I., 40-41, 319
Turčinov, D., 75, 319

U

Ujević, Ante, 190, 319
Ujević, Mate, 222, 319
Underhill, Peter A., 80-81, 309
Unušić, J., 76, 307
Urošević, A., 233, 319
Useinpaša, 64
Usunariz, J. M., 204, 270
Utješenović Ostrožinski, Ognjeslav,
13, 102-103, 307, 319
Uzelac Schewendeman, Stribor, 101,
319

V

Valentić, Mirko, 57, 72, 113, 117-
118, 156, 158, 161, 222, 298, 319
Varro, 127
Varžić, 104, 316
Vasić, Milan, 72, 320
Vauban, de, S., 10
Veber, Dragutin, 19, 292
Večeva, Ekaterina (Vetchéva, Ekate-
rina), 232, 304, 320-321
Vegner, A. 57, 271
Vego, Marko, 218-219, 320
Veić, Darinka, 191, 320
Vekarić, Mihaela, 99, 274
Vekarić, Nenad, 10, 14, 21, 26, 52,
55, 57, 63, 67, 92, 96, 105, 107-109,
121, 136, 201, 203, 205-215, 225,
227, 232, 236, 239, 241, 250, 252-
253, 264, 269, 285, 310, 320-321
Vekarić, Stjepan, 208, 321
Vergil, 127
Veselica, Marko, 53, 321
Vetchéva, Ekaterina → Večeva,
Ekaterina
Vidaković, Josip, 98, 321
Vidaković, S., 19, 321

Vidić, Dmitar, 104, 282
Viličić, Melita, 161, 321
Viličić, N., 75, 321
Villem, Richard, 75, 82-83, 258, 318
Vinaver, Vuk, 100, 110, 227, 321
Vince-Pallua, Jelka, 231, 321
Vinski, Ivo, 214, 321
Virč, Zlatko, 90, 321
Viškanić, Damir, 167, 321
Višnjić, Ćedomir, 96, 321
Vlačić, 168, 260
Vlahov, Dražen, 22, 29-30, 173, 321
Vlasanović, Petar, 29, 321
Vogelnik, Dolfe, 59, 321
Vojak, Danijel, 90, 321
Vojnović, Kosta, 208, 322
Vojnović, Lujo, 202, 322
Voranger, Jacques, 253, 322
Vorko-Jović, A., 76, 307
Vramec, Antun, 64, 322
Vranješ-Šoljan (Vranješ), Božena,
10, 13, 16, 20, 52, 113, 116-117,
125, 153, 158, 160, 181, 223, 322
Vrbanić, Fran, 15-16, 18, 34-36, 38,
83-85, 114, 322
Vrbanus, Milan, 90, 322
Vrbošić, Josip, 121, 322
Vrčić, Vjeko, 192, 322
Vrdoljak, Jure, 191, 322
Vučić, Petar, 53, 322
Vučković, Vladeta, 59
Vujaklija-Stipanović, K., 75, 265
Vujnovich, Miloš, 236, 322
Vukmanović, Jovan, 14, 225, 322
Vukmanović, Milan, 63
Vuletić, S., 76, 307
Vuletić, Silvije, 44, 322
Vukorep, Stanislav, 219-220, 305,
322

W

Wachter, Kenneth W., 237, 239,
252, 278-279
Wall, Richard, 108, 292
Watkins, M., 74, 318

Weiner, M., 75, 265
Weiss, Marko, 101, 322
Wertheimer-Baletić, Alica, 10, 18,
21, 24, 38, 40, 44, 51, 53-55,
113, 133-134, 149, 152-153, 158,
177, 249, 323-324
Willigan, J. Dennis, 10, 11, 312, 324
Wittenberg, Tomislav, 90, 324

Y

Young, Christabel, 236, 324

Z

Zamećanin, Janko, 236, 324
Zaninović, Marin, 199, 324
Zatezalo, Đuro, 63, 162, 324
Zelić-Bučan, Benedikta, 29, 181,
191, 324
Zirdum, Andrija, 153, 324
Zlata, Zdenko, 100, 324
Zlatković-Winter, Jelena, 24, 99,
112, 324
Zmajević, 86, 265
Zoričić, Milovan, 16, 18, 36-38, 103,
324
Zrinski, 134
Zrnčić, Lidija, 105, 324
Zujić, Krunoslav, 190, 324

Ž

Žerjavić, Vladimir, 43, 58-62, 98,
102, 248, 310, 316, 324-325
Žic, Ivan, 176, 325
Žic Rokov, Ivan, 176, 325
Žic, Nikola, 221, 325
Živaković-Kerže, Zlata, 101, 152, 325
Živić, Dražen, 85, 325
Živić-Krlavini, 104, 313
Živković, Nikola, 63
Živković, Pavo, 219, 325
Žugaj, Miroslav, 104, 306
Žuljić, Stanko, 14, 20, 40-41, 85,
125, 325
Žunec, R., 75, 278
Žuškin, E., 75, 308

Indeks zemljopisnog nazivlja

- A**
- Abruzzo, 169, 227, 229, 260, 295, 304
- Acquaviva-Collecroce → Živa voda-Kruč
- Adriatic Islands → Jadranski otoci
- Adriatico → Jadran
- Afrika, 46-48, 50, 232-233, 244, 255
- Albanija, 73, 180, 182, 243-244; Mletačka Albanija, 169, 260
- Albona → Labin
- Amerika, 38, 46, 206, 217, 231-234, 236, 255-257, 267, 269, 273, 294, 305, 320
- Amiens, 126
- Amsterdam, 126-127
- Anatolija, 221
- Ancona, 227, 256, 317
- Angola, 231
- Ankara, 27
- Antofagasta, 234-235, 256, 299
- Antwerpen, 126-127
- Apeninski polotok, 117
- Apulija → Puglia
- Arbanasi (Erizzo), 86, 265, 269, 271, 302, 312
- Argentina, 234, 256
- Arizona, 236, 273
- Augsburg, 126-127
- Australija, 46, 49, 217, 233, 235-236, 255, 257, 273, 318, 324
- Australoazija, 47
- Austrija (Austrijsko Carstvo, Habsburška Monarhija), 23, 28, 35, 37, 39, 46-50, 57, 72, 95, 97, 99, 127, 144-145, 160, 163, 165, 221, 223, 243, 246, 278, 283, 286
- Austro-Ugarska, 37, 167, 235, 243, 257
- Avignon, 12
- Azija, 47-48, 50, 83, 233, 255
- B**
- Babac, 195
- Bačka, 88-89, 104, 115, 266, 286, 312
- Baćina, 192
- Bakar, 116, 125, 161, 272
- Balkan (Balkanski poluotok), 49, 56, 63, 69, 72-73, 92, 98-99, 101, 104, 202, 221, 232-233, 238, 243-246, 267, 274-275, 278, 286, 296, 298; Istočni Balkan, 221
- Banat, 224, 290, 297-298
- Banići, 26, 216, 320
- Banija, 156-157, 269
- Bankovci, 90, 304
- Banska Hrvatska, 16, 20, 93, 113, 115-117, 120, 148, 181, 292, 302, 322
- Banska krajina, 45, 118, 157, 269, 275
- Banska regimenta, 158
- Banja Luka, 64
- Baranja, 75, 88-89, 152-153, 223, 262, 287, 295, 315-316, 323
- Barban, 168, 172, 259
- Barbanština, 68, 168, 172, 259, 283
- Barcelona, 126-127
- Bari, 227
- Barletta, 227
- Basel, 128
- Basilicata, 227
- Bast, 192
- Baška, 176, 265
- Baška Voda, 192, 304
- Beč, 18, 88, 124, 126-127, 144-146, 150-151
- Bela krajina, 221, 298
- Belgija, 28, 36, 127, 167, 287
- Beli Manastir, 148
- Belišće, 152, 313
- Benguela, 231
- Benkovac, 99, 184, 275, 303
- Beograd, 27, 59, 61, 182, 201, 232, 315
- Berlin, 126
- Bermo, 164
- Bibinje, 184
- Bijakovići, 218, 310
- Bijeli Karpati, 117
- Biograd, 183-184, 303
- Biogradski otoci, 193
- Biogradsko primorje, 183, 283
- Biogradsko-vransko primorje, 184, 274
- Biškupec, 18
- Bizek, 125, 312
- Bjelovar, 87-88, 93, 104, 117, 119, 134, 262, 288, 296, 301, 323
- Bjelovarsko-bilogorska županija, 134, 314
- Blato, 78, 197, 305
- Bleiburg, 58, 60-62, 246, 258, 275, 286, 325
- Bobovišća, 78
- Bogomolje, 78, 198, 261
- Boka (u Banatu), 224
- Boka kotorska (Boka), 94, 169, 179, 217, 220-221, 260, 300, 312
- Bokordići, 174

- Bol, 78
 Bolivija, 235, 256, 293
 Bologna, 126-127
 Boljun, 162, 164, 314
 Bordeaux, 126-127
 Borovica, 218
 Bosanska Posavina, 219, 257, 325
 Bosanski Brod, 153, 307
 Bosanski sandžak, 27, 143, 301
 Bosiljna, 186-187, 261
 Bosna, 57, 64, 72-73, 86, 88, 142-143, 145-146, 157, 217, 219, 223, 232, 298-299, 301, 318, 325
 Bosna i Hercegovina, 25, 29, 37, 40, 56, 60, 82, 87-88, 104, 121, 203, 208, 217-219, 227, 243-244, 264, 271, 276, 294, 325
 Bošnjaci, 150, 258
 Brač, 28, 75-76, 78, 181, 191, 194, 196, 199-200, 235, 255, 261, 270, 273, 285, 297, 308, 314, 316
 Brazil, 235, 256
 Brčko, 104, 282
 Brdovec, 136-137, 275, 300
 Brescia, 126
 Breslava (Breslau), 10, 126
 Bretagna, 28
 Brezarić, 104, 312
 Brezovica, 145
 Bribir, 183
 Brijesta, 208
 Brist, 192
 Brno, 124
 Brod → Slavonski Brod
 Brotnjo, 218-219, 294, 310, 320
 Brseč, 18, 21, 162, 164, 167-168, 214, 297
 Brugge, 126-127
 Brusje, 198
 Bruxelles, 126-127
 Budimpešta, 114, 116, 144, 151; Budim, 71, 145, 232, 291; Pešta, 88, 232
 Budrovac, 133, 301
- Buenos Aires, 236
 Bugarska, 34-35, 73, 232, 243, 304, 311, 318, 320
 Buje, 170
 Bukovica, 183-184, 257
 Buzet (Pinguente), 58, 68, 169, 172-174, 260, 270, 283-284, 289, 305
 Buzeština, 169, 260, 283
- C
- Callao, 234, 299
 Campagna, 227
 Canberra, 236
 Canfanaro → Kanfanar
 Carigrad → Istanbul
 Castel di Lave, 204
 Castello → Kaštel
 Cavtat, 57, 206-209, 214, 225, 252, 264, 285
 Celovec, 124
 Cernik, 105, 153-154, 251, 266, 281
 Cerovlje, 172, 284
 Cerro de Pasco, 234, 256, 288, 299
 Cesena, 229, 262
 Cetina, 157
 Cetinska krajina, 190, 314
 Chioggia, 229-230, 267-268
 Cicrina, 219, 290
 Cipar, 87, 225, 257
 Cittanova → Novigrad
 Cleveland, 235, 267, 280
 Cordoba, 126-127
 Cremona, 126
 Cres, 177, 183, 230, 268, 314, 323
 Crkvenik, 122
 Crna Gora, 27, 34, 40, 82, 86, 121, 243-244, 271, 312
 Crni Lug, 87
 Crno more, 225
 Crnogorski sandžak, 26-27, 271
 Crnogorsko primorje, 86, 312
 Croatian Military Border → Vojna krajina
- Č
- Čabar, 161, 285
 Čakavci, 183, 282
 Čakovec (Čakovac), 101, 135, 263, 285
 Čapljina, 219, 294
 Čara, 78
 Čepikuće, 67, 203, 320
 Češka, 99, 221
 Čibača, 236, 301
 Čile, 234-236, 256, 299
 Čilipi, 57
 Čiovo, 191
 Čubrice, 104, 300
- D
- Daksa, 62, 305
 Dalmacija, 16, 20, 25, 28-29, 34, 37-39, 41-45, 62-64, 67-69, 72, 75-76, 83, 86, 92-94, 96-97, 99, 109-112, 115, 120, 128, 157, 178-183, 188-191, 194, 196, 206, 208-209, 214, 220-221, 224, 229, 231, 233-235, 243, 254-258, 261-263, 265-274, 276-277, 279-280, 283-284, 288, 291, 297-298, 300-304, 306, 309, 312, 314, 316, 318, 322; Mletačka Dalmacija, 64, 179-180, 302; Sjeverna Dalmacija, 190, 265
 Dalmatinska zagora, 72, 178, 191, 257, 280
 Daljsko vlastelinstvo, 152, 275
 Dančanje, 208
 Danska, 47-48, 50, 205
 Danzig, 126-127
 Dignano → Vodnjan
 Dinara, 73, 179, 190, 269, 295
 Dinarske planine, 73, 296
 Dišnik, 114
 Djedina Rijeka, 155, 264
 Dobri (Varoš Dobri), 189, 282
 Dobrinj, 176, 282, 309
 Dobrinjsko područje, 176, 300
 Dol (Brač), 78
 Dol (Hvar), 78, 305

- Dolac, 185, 317
 Donja Austrija, 74, 222
 Donja Brela, 192
 Donja Poljica, 191, 258
 Donje Poneretavlje, 192, 294
 Donji Humac, 78
 Donji Miholjac, 153, 316
 Donji Osijek, 151, 311
 Dračevica, 78
 Dragonja, 91, 269
 Drašnice, 192
 Drava, 56, 117, 124, 222, 286
 Dresden, 128
 Drežnica, 219, 307
 Drina, 27
 Drniš, 190, 257, 288, 303
 Drniška krajina, 190, 288
 Drnje, 133-134, 303
 Drvenik (Makarska), 192
 Drvenik (Trogir), 186, 188, 200, 255, 261, 303
 Duba (Stonska), 66
 Dubašnica, 176, 325
 Dublin, 126
 Dubovec, 106
 Dubrave, 162, 324
 Dubrovačka biskupija, 30
 Dubrovačka Republika, 16, 28, 30, 34, 45-46, 52, 63, 67, 94-95, 109, 169, 179, 201-208, 210, 229, 231-232, 252-253, 258, 260, 269-270, 289-290, 298, 300-301, 305, 310, 312, 314, 317, 320-322, 348
 Dubrovački otoci, 193, 270
 Dubrovačko okružje, 201, 303
 Dubrovačko područje, 203, 210
 Dubrovačko primorje, 203, 209, 216, 252, 320
 Dubrovnik (Ragusa), 14, 18, 23, 25, 28-30, 45, 52, 55, 63, 67-68, 86, 89-90, 92, 94-96, 98-100, 105, 107, 110, 112, 124-125, 128-129, 136, 145, 187, 197-198, 201-215, 220-221, 225-227, 229-232, 239, 241-242, 246, 250, 252, 254-255, 257, 267, 269-271, 273-274, 276-278, 280-282, 284, 289-290, 293, 295, 298-299, 301-302, 304-306, 310-311, 314, 318, 320-322, 324, 348
 Duga Resa, 235, 267
 Dugi otok, 195, 282, 294, 301-302
 Dunav, 223, 227, 318
 Dunave, 225
 Dužice, 220, 271
 Dvigrad, 168
 Dvigradsko područje, 168, 259
 Dvor, 158, 288
- Đ**
- Đakovačka biskupija, 89, 275
 Đakovački veleposjed, 153, 311
 Đakovo, 89-90, 144-145, 147-148, 150, 153, 275, 293, 296, 315, 323
 Đakovština, 89, 153, 275, 316
 Đulovac, 90, 279
 Đurđevac, 121, 128, 133, 273, 279, 323
 Đurđevački dekanat, 133, 296
- E**
- Elafiti (Elafitski otoci), 209, 230, 268
 Emilia Romagna, 169, 260
 Engleska, 10, 25, 28, 36, 45-46, 47-48, 50, 127, 132, 165-166, 231-232, 239, 253, 267-268, 289, 293
 Erdut, 144
 Erizzo → Arbanasi
 Estonija, 82
 Europa, 9-12, 25, 30, 35, 44, 46-50, 65, 67, 72, 79, 83, 99, 108, 122-123, 126-128, 146, 167, 203, 205, 217, 221, 234, 244-246, 259, 265-266, 279, 292, 294, 299, 318; Istočna Europa, 46-50, 108, 244; Srednja Europa (Central Europe, Mitteleuropa), 25, 123, 243-244, 294, 313; Zapadna Europa, 45, 47-50, 108, 243-244
- F**
- Fabriano, 227, 308
 Filipjakov, 184
 Finska, 28
 Firenca, 126-127
 Fiume → Rijeka
 FNRJ → Jugoslavija
 Foča, 232
 Forli, 229, 262
 Frakanava, 223, 278
 Francuska, 10-12, 25, 36, 45-48, 50, 127, 132, 159, 167, 205, 253
 Francusko Carstvo, 118, 307
 Frankfurt, 128
 Fribourg, 128
 Fruška gora, 224, 316
- G**
- Gajnice, 125, 312
 Gdinj, 78, 198-199, 261, 305
 Genova, 126
 Gent, 126-127
 Giudecca, 229-230, 267
 Givry, 28
 Glina, 158, 288, 323
 Glinska pukovnija, 158, 319
 Goa, 231-232, 316
 Gologorica, 65, 172, 283
 Goranci, 219, 307
 Gorica, 115
 Gorička provincija, 167
 Gorički okrug, 115
 Gorjani, 153, 296
 Gornja Brela, 192
 Gornja krajina, 35
 Gornje makarsko primorje, 192, 292, 308
 Gornji Humac, 78
 Gornji Osijek, 151, 311
 Gornji Srijem, 149, 296
 Gorska Hrvatska, 53
 Gorski kotar, 53, 87, 160-162, 272, 292
 Gospić, 104, 190, 279
 Grabići, 190, 269

- Grablje, 198-199, 324
 Grabovac, 191, 322
 Gračac, 190
 Gračišće, 164
 Grad (Dubrovnik), 204-206, 210, 250, 310
 Grad (Šibenik), 185
 Gradac (Makarska), 192
 Gradec, 55, 90, 93, 101, 122-123, 125-126, 131, 205, 276, 285, 307
 Gradišće, 72, 217, 222-223, 283
 Gradišće (Međimurje), 135
 Gradiška, 115
 Gradiška (Slavonija), 144, 145
 Gradište, 150, 285
 Granada, 126-127
 Graz, 124, 243, 286
 Grbalj, 220, 313
 Grčka, 34, 73, 167, 182, 243
 Grdevo, 156, 301
 Grisignana → Grožnjan
 Grohote, 200, 260
 Grožnjan (Grisignana), 173-174, 305
 Grubišno Polje, 87, 156
 Gruda, 57
 Gruž, 204, 250, 278
 Gunja, 150, 318
 Güssing → Novi Grad
- H
- Haarlem, 126
 Habsburška Monarhija → Austrija
 Hamburg, 126, 128
 Hardomilje, 220, 302
 Hercegnovi, 220, 265, 305
 Hercegovina, 27, 63, 157, 210, 217-219, 255, 269, 274, 304, 310
 Hiacintovo, 135
 Hrasno (Rasno), 220, 271
 Hrvatska (Croatia, Croatie, Croazia, Kroatien), nije indeksirano; Istočna Hrvatska, 53; Južna Hrvatska, 105, 321; Sjeverna Hrvatska, 116, 121, 288; Zapadna Hrvatska, 93, 159, 262, 315
- Hrvatska vojna krajina → Vojna krajina
 Hrvatsko-slavonska vojna krajina → Vojna krajina
 Hrvatsko primorje, 45, 99
 Hrvatsko Zagorje, 104-105, 135-136, 277, 288, 293, 304
 Hum (u Istri), 22, 30, 173, 321
 Hungary → Mađarska
 Hutovo, 220, 305
 Hvar, 28, 74-76, 78, 83, 97, 104, 181, 194, 196-199, 235, 256, 258, 261-262, 265, 270, 274, 278, 296, 305, 308, 315, 321
- I
- Igrane, 192
 Ilirija, 115, 263
 Ilirske pokrajine, 83, 309
 Ilirske provincije, 165
 Ille-et-Villaine, 28
 Ilok, 147, 149, 296
 Imotska (Imocka) krajina, 190, 291, 319, 324
 Imotski, 27, 179, 181, 190, 288
 Indija, 47-48, 50, 67, 231
 Iran, 79
 Islam Grčki, 183, 282
 Ist, 195
 Istanbul (Istanbul, Carigrad), 27, 67, 126, 142, 183, 225, 281, 308, 316
 Istarski okrug, 115
 Istarsko okružje, 167, 314
 Istra (Istria), 16, 21, 29-30, 34, 38, 41-45, 64-67, 76, 83, 86-87, 90-91, 96-98, 101, 105, 112, 115, 120-121, 162-170, 173-175, 183, 204, 214, 221, 230, 233, 243, 254-255, 257-260, 263, 265, 269, 271-273, 280-282, 288, 295-297, 303, 305, 312, 314, 317, 321, 325; Mletačka Istra (Istria veneta), 162, 164-167, 259-260, 272, 280-281, 295
- Italija, 36, 45-46, 47-48, 50, 62, 97-99, 127, 132, 163, 165, 167, 173, 182, 203, 221, 227-229, 231, 256, 269-270, 276, 306, 309-310, 316, 318, 321, 325
 Ivanec, 140, 273
 Ivankovo, 144
 Ivanovčani, 87, 104, 301
 Ivanovo, 224
 Ivanovo Selo, 87
 Ivčević Kosa, 104, 279
 Izola, 164, 221, 325
 Izrael, 102, 317
 Iž, 194-195, 266, 302
- J
- Jadran (Jadransko more, Adriatico), 70-71, 76, 78, 83, 111, 168, 179, 221, 227, 229-230, 259, 264, 268, 289, 295, 299, 308, 318
 Jadranski otoci (Adriatic Islands), 193, 284, 316
 Jalševac, 125, 299
 Jalžabet, 140, 280
 Janjevo, 232-233, 258, 267, 289, 293, 319
 Janjina, 201, 262
 Japa, 104, 300, 313
 Japan, 47-48, 50
 Jaruge, 150, 282
 Jasenovac, 58, 60-62, 246, 258, 282, 325
 Jastrebarsko, 157
 Jelsa, 198-199, 261
 Jesi, 227, 256
 Jugoslavija (Jugoslawien, Yugoslavia, FNRJ), 16, 34, 39-40, 49, 53, 57-63, 74-75, 85-89, 96, 98-99, 122, 136, 202, 219, 235-236, 245-246, 257, 262, 269, 275-276, 279, 288, 291, 297-298, 300, 307, 309-312, 316, 318, 321, 324-325
 Južna Afrika, 235-236, 292, 300
 Južnoafrička Republika, 235, 256
 Južna Amerika, 47, 233-236, 256, 298, 305, 314

K

- Kairo, 225
 Kalifornija, 235-236, 273
 Kampor, 62, 289
 Kanada, 46, 49, 234-236, 258, 267, 273, 308
 Kanfanar (Canfanaro); 170, 172, 280, 283
 Kaptol, 123, 158
 Karantanija, 70-71, 221, 256, 277, 316-317
 Karantanska Hrvatska, 69, 279
 Karaša, 224
 Karlobag, 161, 272, 277
 Karlovac, 29, 89, 104, 115-116, 121, 125, 157, 285-286, 297
 Karlovačka mitropolija, 152, 275
 Karlovački generalat, 45, 156, 272
 Karlovački kotar, 157, 314
 Karlovački okrug, 115
 Karlovci → Sremski Karlovci
 Karmen, 225
 Kastav, 160-161, 291, 294-295, 299, 309
 Kastavština, 160, 294
 Kaštel (Castello), 164, 170, 260, 273, 295
 Kaštela, 187, 255, 261, 301
 Kaštel Baška, 176, 294
 Kaštel Gomilica, 187, 258
 Kaštel Kambelovac, 187, 258
 Kaštel Stari, 187, 280
 Kaštel Sućurac, 187, 287, 289
 Katalonija, 231, 280
 Keča, 224
 Kijevo, 190, 284
 Kina, 47-48, 50, 67, 232
 Kiseg, 223, 278
 Kistanje, 94
 Klana, 160-161, 309, 318
 Klarija, 224
 Klis, 188, 190, 263, 311
 Kliški sandžak, 143, 190
 Klobuk, 220, 300
 Knez, 227
 Knin, 94, 179, 190, 257, 303
 Kninska pretura, 190
 Kninska serdarija, 190
 Kninsko-drnjski kraj, 190, 265
 Kobaš, 144
 Köln, 126-127
 Koločep, 68
 Komarnički arhidakonat, 128
 Komiza, 197, 261
 Konavle, 13-14, 57, 68, 74, 104-106, 121, 201, 203, 205-209, 215, 225, 227, 235, 278, 285, 291, 294, 301, 305, 313, 315, 322
 Kono, 204
 Konjic, 219, 294
 Kopenhagen, 126
 Koparsko primorje, 221, 259
 Koper, 101, 162, 164-165
 Koprivnica, 101, 115, 117, 128-129, 132-133, 135, 263, 273, 279, 288, 290, 303
 Korčula, 28, 75-76, 78, 124, 179, 196-197, 204, 215, 265, 273-274, 280, 282, 285, 308, 314, 316
 Kordun, 120, 156
 Komatski otoci, 196, 291
 Koruška, 34, 122
 Kosovo, 27, 40, 72, 86, 104, 217, 232-233, 267, 306-307
 Kostajnica, 125, 158, 288
 Koška, 101, 153, 308
 Kotišina, 192
 Kotor, 25, 67, 83, 220, 271, 293, 313
 Kotoriba, 135
 Kotorska biskupija, 94
 Kotorsko okružje, 94
 Kožljak, 164
 Kralje, 217, 287
 Kraljeva, 144
 Kraljevina SHS, 235, 301
 Kranjska, 117, 132, 163, 284
 Krapina, 114, 125, 135
 Krašić, 104, 312
 Krbava, 26, 92, 159, 221, 286, 304, 307
 Krbavica, 159, 306
 Krbavska biskupija, 29, 262
 Krculi, 105
 Krčki sandžak, 143
 Kreta, 225, 290
 Kringa, 172, 283-284
 Križevačka županija, 90, 113, 115
 Križevci, 55, 113, 115, 117, 125, 129-132, 134-135, 205, 207, 258, 264, 275
 Krk, 68, 75, 83, 161, 175-176, 179, 183, 230, 262, 268, 272, 278, 288, 293, 301, 314, 325
 Krka, 190, 311
 Krmčine, 184
 Kršan, 164
 Kršikla, 65
 Kručica, 26, 320
 Kruševo (kod Rogoznice), 186
 Kruševo (kod Mostara), 219, 294
 Kuba, 235, 299
 Kućište, 78
 Kuna, 76, 78
 Kupa, 117, 157
 Kupres, 218
 Kupreška visoravan, 218, 271
 Kuzminec, 130-132
 Kvarner, 162, 167, 183, 280
 Kvarnerska pokrajina, 85, 276
 Kvarnerski otoci, 29, 169, 260, 298, 303, 306
 Kvarnersko primorje, 29, 224, 282

L

- La Croatie militaire → Vojna krajina
 Labin (Albona), 28, 168, 174, 260, 305
 Laminac, 87
 Lanišće, 28, 172, 284
 Lastovo, 52, 76, 97, 183, 205, 209, 214, 282, 284, 306-307, 321
 Lašva, 64
 Latinska Amerika, 47-48, 50
 Lednik, 87
 Leipzig, 128
 Levant, 225

- Leyden, 126
 Lička regimenta, 158
 Lički distrikt, 159
 Liege, 126
 Lika, 26, 63, 92, 120-121, 156-159, 221, 224, 286-287, 301-302, 304, 307
 Lille, 126
 Lima, 234, 299
 Lindar, 164, 168, 172, 260, 283
 Lisabon, 126-127
 Lištica, 218, 304
 Ližnjan, 172, 284
 Lobor, 135, 289
 London, 10, 126-127, 232, 289
 Loreto, 229, 308
 Lošinj, 175, 177, 230, 266, 268, 323
 Louisiana, 236, 322
 Lovište, 78
 Lovran, 164
 Lovrečina, 135, 264
 Ložišća, 78
 Lübeck, 127
 Lučac, 188-189, 261, 271
 Ludbreg, 128-135, 255, 273, 286, 298
 Luka Šipanska, 28
 Lukoran, 64
 Lumbarda, 78
 Lupoglav, 164, 172-173, 283, 291
 Luxemburg, 167
 Lyon, 126-127
- Lj
- Ljubljana, 64, 124, 163
 Ljubuški, 27, 190, 220, 288, 295
- M
- Mačkovec, 135, 269
 Madrid, 126-127
 Mađarska (Mađarska, Hungary, Ugarska), 28, 34, 37, 39, 57, 68, 87, 92, 97, 99, 120-121, 132, 143-144, 165, 169, 222-223, 232, 260, 271, 273, 275, 287, 291, 295, 316; Zapadna Mađarska, 222
- Magellanes, 236, 262, 296
 Mainz, 128
 Majna, 128
 Makar, 192
 Makarska, 181, 192, 261, 292
 Makarsko primorje, 192, 261
 Makedonija, 27, 40, 73, 232, 243-244
 Mali, 76, 265
 Mali Drvenik, 186-188, 250, 255, 257, 302
 Mali Ston, 32
 Malta, 225
 Malvazija, 87
 Manchester, 239
 Mandalina, 28
 Mandaljena, 201, 320, 348
 Manfredonia, 229, 311
 Manuš, 189, 271
 Marche, 64, 169, 227, 229, 256, 260, 276
 Marčana, 87, 172, 283
 Marina, 186-187, 257, 261
 Marseille, 126
 Matkovine, 104, 300
 Mediteran → Sredozemlje
 Medulin, 168, 260
 Medveščak, 122
 Međimurje, 83, 90, 101, 134-135, 279, 285
 Međugorje, 218, 310
 Melbourne, 236, 262
 Messina, 126
 Metković, 179, 181, 192
 Metlika, 221, 298
 Miholjac, 144, 147
 Milano, 124, 126-127
 Militärgrenze → Vojna krajina
 Milna, 78
 Mirca, 200, 261
 Mirna, 91, 269
 Mississippi, 235, 292
 Mitrovica, 93, 116-117
 Mleci → Venecija
 Mletačka Republika, 64, 92, 96, 196, 229, 257, 302
- Mlinovac, 87
 Mljet, 205, 209
 Močići, 225
 Modruš, 230, 268
 Modruška biskupija, 29, 262
 Mojdež, 220, 265
 Molat, 195, 294
 Molise, 57, 217, 227, 231, 279
 Montailou, 12
 Montemitro → Mundimitar
 Montpellier, 126
 Moravska, 222
 Moskva, 126
 Moslavina, 135, 144, 258, 273, 301
 Mostar, 219, 294
 Mostarski Gradac, 219, 307
 Mošćenice, 162, 164, 173, 288, 309, 314
 Mošćenička Draga, 168
 Mraclin, 18
 Mravinca (Mravinjica), 26, 320
 Mrcine, 57, 227
 Mrkopalj, 87
 Mrkopaljski kraj, 162, 265
 Muć, 191
 Mučka krajina, 191, 320
 Mučko područje, 191, 269, 303
 München, 101
 Mundanija, 195, 265
 Mundimitar (Montemitro), 231
 Muntrilj, 172, 283
 Mura, 56, 117, 222-223
 Murano, 229-230, 267
 Mursa, 150, 297
 Murter, 196, 284, 292, 310
- N
- Nadin, 185, 294
 Nakovana, 209, 320
 Napulj, 126-127
 Našice, 87, 101, 144, 148, 153, 263, 304
 Nauplija, 87
 Nedelišće, 135, 273
 Neorić, 191, 320

- Nerežišća, 78
 Neum, 179, 218, 220, 301, 322
 Neuzina, 224
 Nevada, 236, 273
 Nevidane, 28
 New York, 235, 241, 263, 281
 Nin, 67, 183-185, 266, 294
 Nizozemska, 10, 36, 127
 North Stoneham, 232, 268
 Nova Gradiška, 153, 323
 Nova Ves, 121, 123, 270
 Novalja, 195, 316
 Nove Plavnice, 87
 Novi Grad (Glüssing), 222
 Novi Marof, 135
 Novi Pazar, 217, 232
 Novi Zeland, 46, 49, 235, 257-258, 267
 Novigrad (kod Zadra), 183, 282
 Novigrad (u Istri, Cittanova), 168-169, 171, 173-174, 259, 264, 294, 305
 Novigrad Podravski, 133, 273, 303
 Novigradski distrikt, 183, 282
 Novo Brdo, 232
 Novo Selo (Brač), 78
 Novo Selo → Španovica
 Novska, 156, 265
 Nuoro, 91
 Nürnberg, 126-128
 Nuštar-Gaboš, 150, 275
- Nj
- Njemačka, 10, 36, 47-48, 50, 127, 132, 167, 217
- O
- Obod, 208, 252, 285
 Obrovac, 190
 Ogulin, 158, 162
 Ogulinska pukovnija, 119
 Ogulinska regimenta, 158
 Ogulinsko-Modruška udolina, 161, 308
 Ohio, 235, 267
- Olib, 28, 75, 195, 269, 308, 315
 Omiš, 28, 181, 191
 Opatija, 100, 168, 276, 297, 299
 Opatovina, 123
 Opuzen, 181
 Orebić (Orebići), 209, 225
 Orsera → Vrsar
 Osijek, 27-29, 88, 93, 101, 116-117, 125, 141-143, 145, 148, 150-152, 263, 272, 274-275, 296-298, 311-312, 323, 325
 Osječka nahija, 27, 150, 296
 Oskorušno, 78
 Osmansko (Osmanlijsko) Carstvo, 26, 49, 92, 142, 144-145, 155, 202, 225, 227, 243, 280, 296, 298
 Ošljak, 195
 Otočka regimenta, 158
 Otok, 150, 293
 Oxford, 241, 281
 Ozalj, 115
- P
- Pag, 14, 183, 194-195, 277, 282, 295, 302, 315-316
 Pakoštane, 184
 Pakrac, 105, 144-145, 156
 Pakrački sandžak, 155, 278
 Palermo, 126-127
 Pamiers, 12
 Panonija (Panonska nizina), 147, 217
 Papuk, 105, 269
 Parenzo → Poreč
 Pariz, 126-127
 Parkany, 145-146
 Partizansko Žarište (Svinjarica), 104, 282
 Pašman, 28, 195, 303
 Paukovac, 106
 Pazin, 28-29, 97, 164, 172, 269, 283, 321
 Pazinska knežija, 164
 Pazinska markgrofovija, 163
 Pazinština (Pazinski kraj), 172, 277, 284
 Pečka patrijaršija, 92
- Pećuh, 223, 232, 315
 Pelješac (Rat), 14, 63, 66-68, 75-76, 78, 105, 201, 205, 207-209, 225, 230, 250, 252, 262, 268, 276, 282, 308, 310, 318, 320
 Perlas, 224
 Perlasdorf, 87
 Peroj, 83, 172, 283
 Peru, 233-234, 236, 256, 297-299, 301
 Pesaro, 229, 276, 280
 Pešta → Budimpešta
 Petersburg, 108, 244
 Petrijevci, 147
 Petrinja, 62, 93, 117-119, 125, 157-158, 266, 277
 Petrovaradin, 117
 Petrovo Selo, 68
 Pićno, 164
 Pijavičino, 78
 Pile, 204, 250
 Pinguente → Buzet
 Piran, 101, 164-165
 Pirineji (Pirinejski poluotok), 12, 231
 Pitomača, 129
 Pitve, 78, 198
 Plame, 198
 Planina, 106
 Plašćanska eparhija, 158, 272, 307
 Plaški, 158
 Plavno, 179
 Plitivice, 159, 275
 Plitvička jezera, 159
 Plitvička regija, 159, 302
 Ploča, 187, 255
 Pločice, 57
 Plovdiv, 232
 Počitelj, 219, 322
 Podaca, 192
 Podčetrtak, 221, 263
 Podgora, 192, 260-261, 313
 Podgorje, 224
 Podravina, 89-90, 113, 121, 128-129, 132-133, 254, 273, 279-280, 288, 290, 303
 Podravska Moslavina, 144

- Podravska Slatina, 144
 Podsused, 125, 312
 Podunavlje, 71, 92, 142, 221-222, 224, 272, 275, 291
 Pokuplje, 53, 224
 Pola → Pula
 Polesana → Puljština
 Polignano, 229, 298
 Polog, 219, 307
 Poljica (Hvar), 78, 198
 Poljica (Omiš), 190-191, 280, 285, 292, 302, 306-307, 324
 Poljice (Konavle), 104, 313
 Poljice (Krk), 176, 325
 Poljička kneževina, 191, 292
 Poljska, 99, 167
 Pometnik, 104, 300
 Ponikve (kod Ogulina), 162, 324
 Ponikve (na Pelješcu), 66
 Popovec, 135
 Popovići, 104, 313
 Popovo polje (Popovo), 217, 219, 274
 Poreč (Parenzo), 87, 168, 170-172, 280-281, 283-284
 Poreština, 168, 172-173, 259, 284, 314
 Portugal, 99, 127, 203, 231-232, 298, 305, 318
 Posavina, 121, 142
 Posušje, 219
 Potomje, 78
 Povelja, 78, 200
 Površ, 218, 304
 Požega (Slavonska Požega), 27, 68-69, 90, 117, 125, 145, 154-156, 230, 264, 266-268, 278, 286, 287, 296, 298, 305, 310
 Požeška dolina, 90, 154, 296, 324
 Požeška kotlina, 69, 87, 154-155, 264, 286, 296, 305, 310
 Požeška županija, 65, 90, 115, 147-148, 154, 269, 275, 287, 305
 Požeški sandžak, 27, 150, 155, 266, 278, 299
 Požeština, 142, 155, 298, 310
 Prag, 124
 Prašno, 135
 Pražnice, 78
 Predgrađe, 204
 Prekodravlje, 133, 273
 Prekovec, 135
 Prelog, 135
 Premantura, 168-169, 258
 Premuda, 194-195, 266
 Prhovo, 186
 Pridvorje, 57, 207, 215
 Prigorje, 104, 135, 157, 293, 307
 Primorje, 160
 Primorski gubernij, 115, 263
 Primorsko → Slovensko primorje
 Primošten, 186, 257, 261, 271, 313
 Primoštensko-rogoznički kraj, 186, 255, 275
 Priština, 232
 Prokuplje, 232
 Provincijal (Provincijalna Hrvatska), 115, 146-147, 238
 Prvić, 196, 285
 Pučišća, 28
 Puglia (Apulija), 63-64, 227, 229, 298, 303, 305
 Pula (Pola), 31, 87, 98, 162-163, 165, 167-169, 172, 259-260, 317
 Puljština (Polesana), 162, 167, 259, 317
 Punat, 176, 305
 Punta Arenas, 234, 256, 299
 Punta Hvara, 199
 Pupnat, 28, 78
 Pustijerna, 204
- ## R
- Rab, 14, 28, 62, 194-195, 265, 273-274, 289, 295, 303
 Račice, 172, 283
 Račišće, 78, 197, 273
 Račja Vas, 173, 297
 Ragusa → Dubrovnik
 Rakitno, 218, 304
 Rapallo, 97, 269
 Rasno → Hrasno
 Rat → Pelješac
 Rava, 195
 Ravni kotari, 183, 278
 Recanati, 227, 229, 280, 299
 Rekaš, 223, 290
 Remete, 18
 Riječki okrug, 115
 Riječko primorje, 83
 Riječko-senjska nadbiskupija, 29
 Rijeka (Fiume), 26, 28-31, 58, 61, 75, 95-96, 98-100, 110, 116-117, 158, 160-161, 169, 230, 258, 260, 265, 270, 272, 286, 288, 291, 293, 296, 299, 301, 306-307, 309-310, 314, 316, 318
 Rijeka dubrovačka, 68
 Rim, 126-127
 Rimini, 229, 262, 280
 Rimsko Carstvo, 74
 Rivanj, 195, 307
 Rogaška Slatina, 221, 263
 Rogatec, 221, 263
 Rogoznica, 186, 261, 271, 285
 Romagna, 229, 262
 Rouen, 126-127
 Rovinj (Rovigno), 100, 169, 172, 174, 264, 299, 305
 Rovinjsko Selo (Villa di Rovigno), 86-87, 170, 263, 281
 Rudnik, 232
 Ruma, 116
 Rumelija, 143
 Rumunjska, 73, 90, 232
 Rusija, 34, 36, 67, 99, 165, 167
 Ruščuk, 227
 Ruškovac, 104, 296
- ## S
- S. Lorenzo del Pasenatico → Sv. Lovreč Pazenatski
 S. Vicente i Brava, 232
 SAD (USA), 39, 46-50, 97, 205, 223, 234-235, 267, 274, 289
 Samobor, 115, 135, 292-293
 San Felice → Stifilić

San Francisco, 235, 316
 Sandžak, 217
 Santa Fè, 236, 324
 Santa Maria di Loreto (Sveta Marija Loretska), 227, 277
 Sarajevo, 64, 146
 Sardinija, 91
 Saska, 34
 Sassari, 91
 Sava, 27, 64, 124, 146, 223, 286, 318
 Savičenta → Svetvinčent
 Scheltz, 74
 Selce, 78, 200
 Senigallia, 229, 304
 Senj, 29, 99, 116, 119, 125, 157, 161, 230, 262-263, 271-272, 276, 301, 319, 321
 Senjska biskupija, 29, 262
 Sestrunj, 195
 Sesevete, 125
 Severin, 115
 Severinska županija, 115
 Sevilla, 126-127
 Sicilija (Sicily), 67, 229, 255
 Sikirevci, 104, 150, 295, 313
 Silba, 28, 75, 195, 266, 269, 284, 310, 315
 Sinj, 27, 179, 181, 190, 261, 311
 Sinjska krajina, 72, 190, 311, 314
 Sinjska nahija, 190
 Sisačka gospoštija, 157, 264
 Sisak, 115, 117, 121, 157-158, 322
 Sjeverna Amerika, 47
 Skadar, 86
 Skandinavija, 232
 Skarda, 195
 Skopje, 232
 Skradin, 183-185, 294
 Skradinska nahija, 27, 183, 311
 Slankamen, 145
 Slano, 209
 Slansko primorje, 210, 277
 Slatina, 144-145
 Slavonija, 14-18, 25-28, 34-39, 41-42, 44-45, 49, 52, 63-65, 75, 83-84, 87-92, 94, 97, 101, 103-104, 106, 113-116, 118, 120-121, 128-129, 141-149, 152, 157, 219, 230, 235, 237-238, 243, 254, 257-258, 261, 268, 271-273, 275, 277-278, 280-281, 285-286, 288, 290, 292, 295-297, 299, 301, 304, 310, 312, 315, 317, 321-325
 Slavonska Požega → Požega
 Slavonski Brod (Brod), 101, 117, 144-145, 153, 307, 319, 322
 Slovačka, 57, 87, 99, 221-222, 290
 Slovenija, 34, 40, 62, 64, 163, 217, 221, 239, 270, 287, 304, 325
 Slovensko primorje (Primorsko), 163, 221, 284, 295
 Slunj, 158, 293
 Slunjska ploča, 158, 307
 Slunjska regimenta, 158
 Smederevo, 143, 232, 289
 Smederevski sandžak, 27, 142-143
 Smirna, 225
 Sofija, 232
 Solin, 67, 99
 Sombor, 224
 Southampton, 232, 268
 Split, 28-29, 64, 67-68, 97-100, 104, 178, 181, 186, 188-190, 192, 230, 257-258, 260-261, 263, 282, 285, 287, 300, 308, 324
 Splitska komuna, 64
 Splitska nadbiskupija, 181, 324
 Splitska zagora, 191
 Splitski otoci, 193
 Splitsko zaleđe, 27, 190, 311
 Srbija, 14, 34-36, 40, 63, 73, 82, 95, 145, 217, 224, 232, 243, 265, 313
 Srebrenica, 232, 289
 Središće, 135
 Sredozemlje (Mediteran, Sredozemnomore), 108, 168-169, 221, 225, 232, 259-260
 Sremski Karlovci (Karlovci), 93, 117, 180
 Srijem, 27, 89, 92-93, 115, 142-143, 148-149, 157, 219, 238, 278-279, 286, 299, 304, 312, 325
 Srijemska županija, 65, 88, 90, 115, 147-148, 275
 Srijemski sandžak, 27
 SSSR, 46-50
 St. Louis, 235, 300
 Starčevo, 224
 Stari Grad (na Hvaru), 198
 Starigrad (Velebit), 179
 Stifilić (San Felice), 231
 Stinjaki (Stinat), 223, 312
 Ston, 67-68, 79, 203, 205, 207-208, 252, 269, 276, 297, 318, 320
 Strasbourg, 126, 128
 Stravča, 57
 Streza, 133, 288
 Strizivojna, 105, 256
 Strošinci, 105, 282
 Subotica, 224
 Sućuraj, 198-199, 256
 Suđurađ, 28
 Sukošan, 184
 Sumratin, 78
 Supetar, 78, 199-200, 261
 Susak, 18, 20, 175, 297
 Susjedgradsko-stubičko vlastelinstvo, 135, 255
 Sušak, 160, 169, 260
 Sušica, 87
 Sutina, 191, 320
 Sutivan, 78, 199-200, 261, 285
 Sutomiščica, 64
 Sv. Barbara, 198
 Sv. Lovreč Pazenatski (S. Lorenzo del Pasenatico), 173-174, 305
 Sv. Magdalena, 179
 Sv. Petar (na Hvaru), 198
 Sv. Petar (u Dubrovniku), 204
 Sveta Marija Loretska → Santa Maria di Loreto
 Sveti Križ, 135

Svetvinčent (Savičenta, Svetvinčenta), 65, 76, 172, 174, 283, 297
Svinjarica → Partizansko Žarište
Svirče, 78, 198
Sydney, 235, 297, 316

Š

Šabac, 27
Šibenik, 28, 64, 67, 98, 100, 183, 185-186, 230, 283, 301, 303, 317
Šibenska biskupija, 185, 283
Šibenski otoci, 193-194, 295
Šibensko područje, 178
Šibice, 136
Šid, 149
Šipan, 28, 68
Široke, 186
Široki Brijeg, 219, 294, 307
Škrip, 78
Šolta, 14, 186, 188, 191, 196, 200, 251, 255, 297, 303, 307
Španovica, 156, 272
Španjolska (Španija), 28, 36, 47-48, 50, 99-100, 127, 167, 203, 231, 255, 293, 298, 318
Špišić Bukovica, 90, 279
Štajerska, 34, 132
Štitari, 150, 258
Štrigova, 135
Šumet, 68
Šušnjevo Selo, 135, 263
Švedska, 46-48, 50, 165, 167, 205
Švicarska, 28, 47-48, 50, 128, 136

T

Tartu, 82
Tavankut, 104, 266
Temerje, 223, 278
Temišvar, 223, 232, 290
Thesalia, 244
Timok, 227
Tinjan, 164
Tinjanština, 169, 260
Tkalec, 106

Tomašanci, 153, 296
Topla, 220, 298
Torčec, 133, 273
Torino, 126
Toulouse, 126
Trakošćan, 114
Trebarjevo, 158, 281
Trebimlja (Trebinja), 219, 290
Trepča, 232
Trilj, 190, 255
Trnčina, 219, 290
Trnova, 26, 320
Trogir, 28, 178, 181, 186-187, 230, 257, 261, 282, 287
Trogirska biskupija, 187, 287
Trogirski otoci, 193
Trsat, 160, 169, 260
Trst, 34, 83, 101, 108, 115, 124, 161, 163, 165, 167, 244, 272
Trstenica, 208, 252, 320
Tučepi, 192
Turanj, 184
Turopolje, 125
Turska, 34, 99, 221, 225, 227, 321
Tvrđa, 150-151, 296

U

Učka, 163-164
Ugarska → Mađarska
Ugljan, 195
Ukrajina, 225, 257
Ulcinj, 203, 297
Ulice, 219, 257
Ulm, 128
Umag, 28
Umbria, 169, 260
Una, 157
Urugvaj, 236, 265
USA → SAD
Uskoplje, 104, 313

V

Valencia, 126-127
Valladolid, 126
Valpovačko vlastelinstvo, 147, 286

Valpovo, 89, 104, 144-145, 147, 275-276, 316
Valpovština, 144, 279
Varaždin, 23, 28-29, 64, 89-90, 101, 113, 116-117, 125, 135-140, 205, 256, 265, 275, 279-280, 286, 293, 302
Varaždinska županija, 13, 104, 115, 137-138, 264, 285, 306, 314
Varaždinski generalat, 45
Vareš, 217
Varoš (Slavonski Brod), 153, 293
Varoš (Šibenik), 185, 317
Varoš Dobri → Split
Vatikan, 31
Vela Luka, 78, 100, 197, 258, 269, 295, 301
Velebit, 73, 179, 296
Veli (Veliki) Drvenik, 186-188, 250-251, 255, 257, 302
Velika Britanija, 36
Veliki Borištof, 223, 278
Veliki Zdenci, 87, 156
Veliko Brdo, 192
Velimirovac, 90, 322
Veljaci, 220, 295
Velja Meda, 219, 290
Venecija (Mleci, Venice), 45, 49, 98, 124, 126-127, 163, 165, 180, 190, 211, 221, 229-230, 259, 267-268, 288-290, 299, 318
Veprinac, 18, 162, 164, 168, 297, 314
Verona, 126
Vid, 67
Vidin, 227
Vidovice, 104, 282
Viganj, 78, 208, 320
Villa di Rovigno → Rovinjsko Selo
Villa Giusti, 97, 269
Vinišća, 186-188, 250, 255, 257, 261, 302
Vinkovci, 90, 148-150, 301, 303, 315
Vinodol, 161, 272
Vinjerac, 184-185, 294

- Vir, 14, 194-195, 294-295
 Virje, 105, 128-129, 270, 290
 Virovitica, 101, 144-145, 147, 152-153, 265, 297, 316, 322
 Virovitička županija, 65, 88, 90, 115, 147-148, 275
 Vis, 76, 97, 181, 186, 194, 196-199, 261, 270, 285, 303, 316
 Visovac, 104, 186, 300
 Viškovo, 161, 299
 Vitaljina, 57, 227
 Vivodina, 157, 314
 Voćin, 143, 145
 Vodnjan (Dignano), 167, 170, 173-174, 280, 295, 305
 Vodovađa, 104, 313
 Vojna krajina (Hrvatska vojna krajina, Hrvatsko-slavonska vojna krajina, Vojna granica, Vojna Hrvatska, Croatian Military Border, La Croatie militaire, Militärgrenze), 16, 34-35, 38, 41-45, 72, 83, 87, 93, 101-102, 113, 115, 117-119, 129, 134, 144, 156, 158, 161, 190, 220, 238, 243, 264, 272, 275, 278, 286-287, 290, 298-299, 303, 306-307, 311, 315, 319
 Vojnić, 104, 158, 282, 288
 Vojvodina, 25, 40, 87, 224, 271, 302
 Volosko, 160, 309
 Vranja, 172-173, 283, 321
 Vranjic, 187, 287
 Vrbanj, 78, 198, 260
 Vrbanja, 90, 105, 150, 269, 282, 303
 Vrbnik, 175-176, 314, 325
 Vrboska, 198, 261
 Vrbovec, 135
 Vrgada, 195, 274
 Vrginmost, 158, 288
 Vrgorac, 181
 Vrgorska krajina, 192, 322
 Vrh, 172, 283-284
 Vrisnik, 78, 198
 Vrlika, 27, 104, 179, 181, 190, 269, 300, 311, 313
 Vrsar (Orsera), 170, 264
 Vrsi, 184, 266
 Vučjak, 104, 285
 Vukovar, 101, 116, 144-145, 147-149, 289, 323
 Vukovarsko vlastelinstvo, 149, 280, 312
 Vukovska župa, 148, 301
- W**
- Wales, 165-166
 Watsonville, 235, 269
- Y**
- Yugoslavia → Jugoslavija
- Z**
- Zabok, 105-106, 277
 Zadar, 18, 23, 28-29, 67, 86, 97-100, 124, 128, 167, 178, 180-184, 195, 204, 214, 230, 256, 268-269, 271, 281-283, 290-291, 296, 300, 303, 306, 308, 314, 321
 Zadarska nadbiskupija, 29, 266, 274, 314, 321
 Zadarska regija, 184, 291, 294
 Zadarski otoci (Zadarski arhipelag), 193-195, 274, 282, 295
 Zadarsko područje, 28, 178, 183, 266, 282
 Zadvarje, 190, 289
 Zagorje, 125
 Zagreb, 12, 16, 20, 23, 25, 28-29, 38, 55, 61, 64, 68, 75, 82, 89-90, 96, 98-99, 101-104, 113, 116-117, 121-129, 137, 140, 145, 205, 207, 217, 230, 235, 254, 258, 262, 270, 273, 277, 280, 284-285, 287, 290, 292, 299-300, 303, 305, 310, 315, 318, 325
 Zagrebačka županija, 113, 115
 Zaile, 105, 269
 Zali, 223
 Zaostrog, 29, 192, 270, 311
 Zaprešić, 135-136, 290
 Zastražišće, 78, 198
 Zelčin, 104, 316
 Zelenortski otoci, 231-232, 296, 302
 Zemun, 93, 101, 116-117, 149
 Zemunik, 184, 281
 Zlarin, 194, 196, 314, 316
 Zverinac, 195, 307
 Zvornički sandžak, 27, 279
 Zvornik, 232
- Ž**
- Žirje, 194, 196, 275
 Živa voda-Kruč (Acquaviva-Colle-croce), 231
 Živogošće, 192
 Žminj, 105, 164
 Žrnovo, 78
 Žumberačka gora, 157, 265
 Žumberak, 92, 157, 305, 317
 Župa dubrovačka, 57, 68, 209, 285
 Župa Krapina, 135
 Županja, 68, 90, 105, 150, 258, 264, 269, 282, 301, 315

HISTORICAL DEMOGRAPHY IN CROATIA

Summary

The second half of the nineteenth century witnessed a simultaneous emergence of the scientific study of the population history of Croatia within two distinct disciplines: ethnography ('traditional' approach), and economics ('economic history' approach). The former was primarily concerned with family, the basic social nucleus, while the latter concentrated on nation as a whole. The two approaches tended to develop independently, making no attempts to combine the fields.

Although the seeds of the so-called 'traditional' study of historical demography may be found in the work of Ognjeslav Utješenović Ostrožinski, who in 1859 carried out a survey in the villages of the Varaždin county, Baldo (Baltazar) Bogišić (1834-1908) is credited for being a pioneer of the traditional demographic approach. In his ethnographic research of the native Konavle he recorded and described a significant institution of undivided household or *zadruga*.

In 1888 the Croatian (then Yugoslav) Academy of Sciences and Arts initiated the foundation of *Odbor za sabiranje spomenika tradicionalne literature* (later renamed into *Odbor za narodni život i običaje južnih Slavena* /Board for the study of folk lifestyle and customs of the south Slavs/). Several years later, the board launched the edition of *Zbornik za narodni život i običaje južnih Slavena* /Collected papers on folk lifestyle and customs of the south Slavs/. Soon after the publishing of the first volume in 1896, it was to become the pivotal publication of the 'traditional' demographic study. A vast array of papers, mainly ethnographic, have been published in the edition, although considerable space was at times

given to the study of population and demographic issues.

The contribution of the 'traditional' researchers lies in the fact that they have recorded numerous demographic phenomena of the nineteenth century and promoted family as an essential research topic in historical demography. With the development of historical demography as a science and the advent of new research methods, the 'traditional' approach proved anachronistic for two reasons: heavy reliance on oral tradition, that is, insufficient use of archival sources, in addition to a strong inclination towards national romanticism.

The 'economic history' approach to the study of Croatian population developed among the historians of economics. The precursor of this approach was Fran Vrbanić, whose study on the "demographic aspect of the south Slavs" was published by the Academy in 1896. Vrbanić concludes: "The focus of our scholarly attention today should shift from an individual hero to life of the nation as a whole, laws of its development, its legislation, public and private life. With respect to the Yugoslav countries, the research is in embryo, but the organisation and the development of the official statistics in these areas is certain to provide a wealth of valuable data for this study as well; what we need now are the men who will use it in scientific purposes and in practical life." Three years later, Vrbanić published the study *Jedno stoljeće u razvoju broja žiteljstva Hrvatske i Slavonije* /A Century in the Development of the Population Size of Croatia and Slavonia/, in the journal *Rad Jugoslavenske*

akademije znanosti i umjetnosti. The study is a landmark in the field of historical demography. Not only does it contribute important new evidence but also sets the methodological bases for future research. Namely, Vrbanić adds a historical dimension to his demographic analyses, creating temporal series of the population of Croatia and Slavonia, thus establishing ‘historical statistics’ (as he terms it), or historical demography. Though faced with insurmountable methodological problems due to the absence of the reliable statistical data, he concentrates on calculating the size of the population and the distribution of basic demographic elements (natality, mortality, nuptiality, and migrational processes) by historical regions, drawing a parallel between Croatia and Slavonia and their European counterparts. Vrbanić and a group of economists from the Academy were followed by a succession of economic historians who took equal interest in the study of population. The focus of attention was being shifted from the macro to the microlevel of analysis, and the study of particular historical regions of Croatia (Dalmatia, Istria, Croatia and Slavonia, Vojna Krajina /Military Border/, Dubrovnik Republic), narrowing down to particular towns and villages. Emphasis was placed on the population estimate, migratory dynamics, and population structure.

The research in historical demography required a minimum of demographic statistical infrastructure. In 1868, Petar Matković wrote: “Population is the most important element of national economy, it is the state’s heart, its generator, wealth and its glory... Population statistics, as a variable of the major power in the state, has thus become a valuable source for many a science to draw inferences from.” In 1875, Zagreb saw the founding of *Zemaljski statistički ured* /State statistical bureau/ which soon started with its publishing activity. As the culmination of the bureau’s laborious research we shall single out *Statistički atlas Kraljevine Hrvatske i Slavonije* /Statistical Atlas of the Kingdom of Croatia and Slavonia/, edited by its director at the time, R. Signjar. Although published back in 1915, *Statistički atlas* may boldly

challenge current publications in the field in terms of ingenious analyses and the technical quality of numerous tables and graphs. Apart from the already mentioned Fran Vrbanić (1847-1909), Petar Matković (1830-1898), Milovan Zoričić (1850-1912), and Milan Kreser (1876-1924) were also the practitioners of the so-called ‘demographic-statistical’ study of populations. The time frame of their analyses, however, is limited to their own day or the immediate past. Their work stands out as remarkably systematic in comparison with that of their contemporaries. Also, they are credited with having gathered a valuable statistical database for the later researchers to consult.

After World War II this approach gained in popularity among Croatian demographic historians. One of the greatest authorities in this field was Vladimir Serdar who, as professor of statistics at the Zagreb Faculty of Economics, educated a number of most excellent demographers, all of whom took equal interest in historical demography. Among the latter were Ivan and Jagoda Klauzer, Alica Wertheimer-Baletić, Jakov Gelo, Ivica Nejašmić and others.

Mortality, birth intervals, twins are but a few aspects that link medical sciences (medical history in particular) with historical demography. Thus it is not surprising to find a great number of medical experts and historians of medicine who, dedicated to the study of historical demography, produce excellent results and, at the same time, introduce scientific exactitude and teamwork into historical demography (‘medico-historical’ approach). In 1938/9 Risto Jeremić (historian of medicine) and Jorjo Tadić (social historian) published their medical history of Dubrovnik, still a standard work, unsurpassed to the day. The first modern studies in historical demography in Croatia were published by Fedor Mikić in the 1930s. By examining the villages of Mračlin, Remete and Biškupec in northern Croatia between the years 1918 and 1927, he pointed to the methodological significance of vital statistics in the study of rural areas. He later published a number of valuable contributions in historical demography

(the island of Susak, village of Brseč in Istria).

In the late 1970s, an 'anthropological' approach was established by the researchers gathered around Pavao Rudan of the Zagreb Institute for Anthropology. Over the last 25 years they have produced impressive demographic works concentrated mainly on the populations of the Adriatic islands which, as geographical isolates, exhibit a stable population and as such offer optimal conditions for investigation. Their study being primarily based on medical methods in establishing certain elements of genetic structure, the anthropologists of Zagreb also applied other mathematical methods and those of the humanities, proving thus the significance of multidisciplinary scientific approach. Owing to the Institute's periodical in English, *Collegium Antropologicum* (the first volume of which was published back in 1977), their results were well known beyond the borders of Croatia. The most recent work of the Croatian anthropologists, based on the analysis of the genetic structure, is about to provide new and more accurate answers to the origin of Croatian population which, as far as the first results are concerned, will differ radically from all the previous hypotheses.

In the second half of the twentieth century the 'traditional' approach was beginning to lose in significance. Historical science had already been deeply committed to archival sources, abandoning the legacy of oral tradition or rather placing it into a more realistic frame. In addition to the prevalent 'economic history' approach, another two methods have contributed considerably to historical demography: 'documentative' and 'genealogical' approach. Both of them are marked by a clear shift away from tradition and heavy reliance on archival sources.

Void of any interpretative ambition, a number of authors aim to confine themselves to a sheer presentation of demographic data ('documentative' approach). Most of them are specialists in other fields (anthropology, history, medical history; history of art) who, working on their topics, have discovered interesting demographic data and,

aware of their significance, decide to publish them integrally or in fragments. On the other hand, some of the valuable demographic data have seen the light thanks to the meticulous efforts of the archivists. Nevenka Bezić-Božanić deserves the greatest credit of the kind, as she has traced an impressive number of parish registers and other demographic sources of central Dalmatia. Documentative researchers have performed a laborious task, but from the perspective of historical demography they failed to score, leaving the great potential to others.

The pioneer of the genealogical approach in relation to the Croatian demographic material is the German researcher, Irmgard Mahnken, who provided a systematic genealogical reconstruction of the Ragusan patriciate of the fourteenth and the first half of the fifteenth century. Having developed within social history, genealogical approach is primarily based on reliable sources. Viewed from the standpoint of historical demography, its results are limited for it tends to observe the formal aspect of population—name, family name, genealogical link (reconstituted, however, only on the basis of male lineage). Unlike genealogy, which, as an auxiliary historical discipline offers little ground for interpretation in historical demography, the promotion of the genealogical method in historical demography will help this discipline produce valuable in-depth analyses of the population.

'Demogeographic' approach in Croatia has developed among geographers and the research project initiated by the Geographical Institute of the Faculty of Natural Sciences and Mathematics in Zagreb. Human geography focuses its attention on the interaction between demographic development and space, geographical distribution of populations, their movement and inner dynamics, structure, as well as their interrelatedness with the natural and social environment. The historical dimension is not of prime interest to 'demogeographic' authors nor is archival research. Their study is mainly based on the statistical data drawn from the current censuses (no census data are available for Croatia before 1857). Demogeographers

concentrate on migrations, sharing their range of research with the specialists of the Institute for Migrations and Minorities in Zagreb (Ivan Crkvenčić, Stanko Žuljić, Miroslav Sić, Mladen Friganović, Dragutin Feletar, Josip Riđanović, Ivan Lajić, Damir Magaš, Ivica Nejašmić, and others). An important segment of the demogeographic study are the findings concerning emigration of Croats (Ivan Čizmić, Ljubomir Antić, etc.).

Fedor Mikić and his ground-breaking study on the population distribution of the island of Susak (1957) introduced a 'demographic' approach into Croatian historical demography, followed in 1964 by an analysis of the vital dynamics of the population of Brseč, a village in Istria. This approach found more practitioners in the 1980s when Stjepan Krivošić and Ante Gabričević published their works. Apart from making population estimates, the main feature of this method in Croatian historical demography is careful examination of demographic behaviour on the basis of vital registration. These analysts generally lean on the French school of historical demography but, despite declarative acknowledgements, their practical work is rarely based on the method of family reconstitution or genealogical method. Unlike the earlier mentioned practitioners of the traditional, economic history, and documentative approach, to whom the history of population is but a marginal topic, it is the central subject matter of the demographic analysts. Not only do they provide time series of births, marriages, and deaths (similar to documentative researchers), but they also interpret them, analyse the trends and dynamics. One of the weaknesses of this approach is heavy reliance on vital registers as source (uncritical approach to the data) and overemphasis of quantitative analysis.

Practitioners of the demographic approach (Vladimir Stipetić, Alica Wertheimer-Baletić and Jakov Gelo of the Faculty of Economics in Zagreb) have contributed some of the most valuable population syntheses, reflecting a very close connection between demography and historical demography.

'Socio-anthropological' approach in historical demography first appeared in the 1990s. It adopted a demographic approach but as a methodological device rather than the goal. The scope of the scientific interest shifts to the analysis of the basic social nucleus, family, or the history of everyday life as an important factor in 'creating history'. Similar to natural anthropologists, their social counterparts set out to read history most closely from seemingly irrelevant details which, however, observed systematically, afford most comprehensive knowledge on the topic. The research does not focus on family as an individual (as in genealogy), but on family as part of a system; the aim of the day-to-day study is not accomplished with description but with close scrutiny of the complexity of the social reality. 'Socio-anthropological' approach thus shifts the focus of historical demography towards population structures, adopting genealogical reconstruction (or the method of family reconstitution), by means of which it sets samples or creates time series for the years in which censuses were not conducted or have not been preserved. Thus it practically reconstructs a past population, on the basis of which it creates a demographic landscape in an attempt to describe the 'background'. In fact, this method tends to combine the themes of the traditional and economic approach with those of the demographic and genealogical, being closest to the anthropological study in terms of methodology. In their attempt to marry historical demography to social history, the researchers practising this approach come from diverse scientific disciplines: history (Miroslav Bertoša, Zdenka Janeković-Römer), ethnology (Jasna Čapo-Žmegač), and historical demography (Nenad Vekarić).

This volume begins with a historical survey of Croatian historical demography and the development of different approaches in the field to the present.

In Chapter 2 the authors highlight some of the major works on the subject, published data, and

vital records. A classic among the works is Mirko Korenčić's *Naselja i stanovništvo Socijalističke Republike Hrvatske (1857-1971)/Places and Population of the Socialist Republic of Croatia (1857-1971)*, published in 1979. It brings the results of all the censuses conducted on the present-day territory of Croatia between 1857 and 1971 by places. The author was faced with a Herculean task of singling out the data related to Croatia and its municipalities (within the borders of 1971) from the statistics of Croatia and Slavonia, Austria, and Hungary. Another landmark in the field is the demography manual written by Alica Wertheimer-Baletić, first published in 1973, with its updated and revised edition of 1982 under the title *Demografija, stanovništvo i ekonomski razvitak /Demography, Population, and Economic Development/*. Although largely concerned with demography, this book has been of great help to demographic historians, not only as a terminological and methodological guide, but as a helpful material addressing the theoretical framework of demography. In 1999, Alica Wertheimer-Baletić published yet another more comprehensive book on the subject - *Stanovništvo i razvoj /Population and Development/* - covering a wide range of issues valuable for demographic historians. Another manual on the subject but of a somewhat earlier date (*Uvod u demografsku statistiku, An Introduction to Demographic Statistics, 1950*) was written by Vladimir Serdar and reedited a number of times (the most recent edition has been published in co-authorship with Ivan Šošić) and Klauzer's manual of demography published in 1963.

Among the published data, one should point to *Popisi i obračuni poreza u Hrvatskoj u XV i XVI stoljeću /Censuses and Tax Returns in Croatia in the 15th and 16th Century/*, edited back in 1976 by Josip Adamček and Ivan Kampuš. Awaiting demographic analysis are also a series of censuses published by Ivo Mažuran, Ivan Erceg, Karl Kaser and others. A rare exception is the work *Popis naselja i stanovništva u Slavoniji 1698 /Census in Slavonia 1698/*, published by Ivo Mažuran, thoroughly analysed by a group of American

demographic historians headed by Eugene Hamel. Additionally, the voluminous materials of the cadastral *defters*, Turkish censuses which cast new light on the population of one part of Croatia in the Middle Ages, have been publicly released. Each new territorial expansion of the Ottoman Empire was soon proceeded by a census carried out for fiscal purposes. Thus *defters* provide an excellent insight not only into the number of households (on the basis of which a population estimate can be made), but also into the overall economic circumstances, agriculture in particular. Today, Turkish *defters* are mainly used by a group of social historians headed by Nenad Močanin, being practically ignored by demographic historians. The chapter rounds off with a synthesis of the significance of parish registers and a survey of the printed funds.

The third chapter traces the syntheses on Croatian population and outlines a number of specific topics, e.g. demographic transition, depopulation, deagrarianization, war victims and demographic losses, epidemics and famine, ethnic and national groups, family structures, and marginal groups.

Chapter 4 concentrates on regional research. The authors comment on a number of microstudies published on the population of greater areas (historical regions), towns, and smaller communities. The survey is presented through the following territory-focused studies: Croatia and Slavonia (Zagreb; North-West Croatia; Slavonia; Banija, Kordun and Lika; Rijeka, Primorje and Gorski kotar), Istria and Kvarner, Dalmatia, and Dubrovnik.

Chapter 5 traces the research of Croatian population outside Croatia, comprising five major issues: 1. Autochthonous Croat communities in Bosnia and Herzegovina, Boka and Slovenia; 2. mass migration during the Ottoman invasion of the Balkans in the fifteenth and sixteenth centuries to the West, the North and to the Mediterranean basin; 3. Continuous migrations within the Mediterranean; 4. migrations caused by Ragusan economic expansion to the Balkans in the late Middle Ages; 5. large-scale migration to Americas which started in the nineteenth century

and continued in the first decades of the twentieth century.

Chapter 6 is concerned with the “outside perspective”, or the work of foreign researchers in historical demography on Croatian topics. Though a minority, this view from the outside brings a breath of fresh air into Croatian historical demography in terms of a broader perspective and innovative methods.

The closing chapter offers a critical survey of historical demography in Croatia to date:

1. Ground-breaking results have been achieved in view of the population dynamics in Croatia. Population size has been the most intensively exploited demographic attribute, arousing equal interest among the specialists of different profiles. The problem of the population size for the period 1857 onwards has been successfully resolved both on the micro and macrolevel by Mirko Korenčić, while the estimates of Jakov Gelo provide the answer for the historical regions within the current borders up to the year 1780. For the earlier periods the data are significantly less comprehensive. In fact, the population estimate of almost each settlement in Croatia can be reached from the archival data, be it civil statistics, visitations or other sources. Yet the most challenging work lies ahead: a synthesis and a population estimate of Croatia (within the current space) for the period before 1780. First attempts have been made by the estimates for 1700 (Jakov Gelo

and Stjepan Krivošić), and for 1500 (Vladimir Stipetić). The findings of Croatian demographic historians lead to the conclusion that in the period 1500-1700 Croatia’s proportion in the population of Europe and the world was reduced by half. Over the period 1500-1700 Croatia was divided between the Ottoman and the Austrian Empire. Unstable border (which shifted westwards on several occasions between 1500 and 1683, and was again restored after the Vienna War) represented a constant source of conflict with devastating consequences on the population size. The latter tended to drop in absolute and relative terms. The centuries to follow (1700-1913) were marked by Croatian demographic growth despite sporadic wars and famine which were known to have a negative impact on the natality rate. Thus in 1913, Croatia restored its relative size in the global population, but in the European context its population share failed to reach the value of the year 1500. The twentieth century, however, saw a drastic fall: demographic explosion outside Europe had a radical influence on the proportion of Croatian population in global terms (in 1998 down to only 40% of what Croatia had in 1913), showing a continuous drop in the participation of Croatian population in that of Europe.

The results of Croatian scientists show a lack of confidence in the population estimates of the Balkan Peninsula made by some of the accomplished demographic historians. Thus the estimates of

Table 1. Population of Croatia and its proportion in the population of Europe and the World (1500-1998).

Indicator	Population size of Croatia						
	1500	1700	1820	1870	1913	1950	1998
Population estimate on the territory of Croatia (in thousands)	928	645	1,782	2,398	3,548	3,851	4,501
The proportion (%) of Croatian population in the population of:							
Western Europe	16.1	7.9	13.4	12.8	13.4	12.6	11.6
Eastern Europe	68.7	34.3	48.9	45.9	44.6	44.1	37.2
The World	2.1	1.1	1.7	1.9	2.0	1.5	0.8

McEvedy and Jones, based on the general demographic trends in Europe, demonstrate that the population size on the space of ex-Yugoslavia increased as much as 22% over the period 1500-1700 (from 2.25 to 2.75 million). But 1700 marked the end of demographic crisis when vast areas were practically deserted and when thousands of people migrated during the Vienna War (1683-1697). True, McEvedy and Jones have pointed out that neither the Turkish registers (*defters*) nor Venetian records served as basis for their calculation. They are convinced that future research will provide a more reliable estimate of the Balkan demographic trends after 1500. Their calculations are still used as basis for broader population estimates, including the most recent reconstruction of Angus Maddison, but the findings of Croatian demographic historians will certainly help redraw the demographic landscape of the medieval Balkans.

2. While the population size represents a basic indicator in the interpretation of historical processes, the number of households is not directly relevant in the sense. The number of households tends to vary and is closely correlated with a number of factors: the time period, industrial orientation, fiscal policy, type of settlement, family structure, the quality of construction, etc. But its methodological value is beyond dispute. Population size can easily be reconstructed on the basis of a number of households and a reliable coefficient of the household members. Data on the number of households and, to a lesser extent but yet of great value, the information on the household members are available in a series of publications, and will cease to be dry material once it is catalogued and fully exploited. Synthesised, this valid information will enable a reliable population estimate on the microlevel (where there are no historical records available), and especially on the macrolevel, under the condition that the analogies are solidly based, taking into consideration the oscillation of the number of household members particularly in the light of the prevailing social conditions (period of prosperity or period of crisis).

3. Diseases and famine play an important role in demographic dynamics. These phenomena have drawn equal attention of demographic and of medical historians. Plenty of information can be found in archival sources, much of which has been published, particularly on the local level. Though much needed, the reconstructions catalogue for Croatia has not been produced yet. It would help reconstruct the time periods where there were no or few records and serve as basis for various population estimates.

4. The research of war victims has been one of most intensively exploited demographic topics, the reason for such an interest being often of political rather than scientific nature. While the question of victims and demographic losses in World War II, however, is virtually exhausted (the results of Vladimir Žerjavić may be corrected in details), the victims of the previous wars and conflicts on the Croatian territory have been neglected.

5. The research of the natural population dynamics in Croatia is well under way. Rates have been established for the period 1780 onwards and the process of demographic transition has been analysed. On the microlevel, a number of community-focused reconstructions based on registers, annual series of births, marriages and deaths have been completed, often accompanied by the analysis of monthly distribution by age, death cause or other indicators.

6. Unlike natural population dynamics which represent an interesting research topic for historians of various fields rather than social historians themselves, population structure seems to arouse the interest of all. We might say that it is the most genuine resource of historical demography. Population structures have already been a privileged topic of historians prior to the emergence of exact methods of historical demography. They generally provided qualitative analysis void of quantification, focusing on the structures of particular interest for the historical science: status structures (emphasis on privileged groups), occupational structures (urban communities in

particular), religious and ethnic structure (here with quantitative data because the nineteenth century and later is covered by statistical data), along with certain interesting family issues (e.g. *zadruga*). With the development of historical demography, however, emphasis is being placed on age and gender structure, family structure etc. Also, the structures previously mentioned acquire an exact quantitative expression.

7. The contrast between the static rural population, or the majority of Croatian population until the modern period (more than 80%), and the need to migrate in turbulent times is a traumatic element which contributes considerably to the appeal of this research topic: from drawing out the maps of migration intensities to the adaptation and integration of migrants in the new environment. Twentieth-century migrations have been extensively covered (markedly the one after World War II), and bibliography on the migrations to Americas is ample. But as we turn further back to the Middle Ages, the information seems less reliable: migrations during the Turkish expansion, for example, are dealt with crudely, lacking historical demographic analysis; as for the arrival of the Slavs in the Early Middle Ages, it is now generally seen in the context of continuity of the population, while attempts at quantification on the basis of the available data have not gone further than mere approximation. We should hope that the well-advanced anthropological research in Croatia will contribute to a better understanding of the earliest population migrations in the area.

Apart from the study of mass migrations commonly related to wars or economic crises, a great interest arose for the research of less prominent and spontaneous migrational waves largely triggered by economic reasons. This resulted in a number of local studies examining the interaction between certain communities and towns, in Croatia and abroad.

Thus solid foundations have been laid for the future development of historical demography in Croatia: we have an excellent manual of demography (Wertheimer-Baletić), a useful demographic guide

on Croatia (Korenčić) with the basic demographic data from 1857 onwards. We also have Gelo's synthesis of the basic demographic indicators from 1780 on. In addition, available are a number of valuable manuals and published sources in historical demography (including the Turkish *defters*). Further, we have an impressive number of case studies, distributed problematically (highlighting demographic transition, *zadruga*, slaves, certain ethnic or religious groups, war victims, etc.) or territorially (almost each place in Croatia has been examined).

Much has been done, but there is even more ahead of us. Future development of historical demography in Croatia should take the following steps:

1. The production of new comprehensive manuals of historical demography aimed to save a lot of research energy and set the basis for valuable comparative study. Also, the production of catalogues containing the basic demographic data (population size, number of households, household members) would be most useful. The catalogue should compile the vital statistics from the parish or public registers (natality, mortality, nuptiality). Reconstruction catalogues of diseases and famine would also be helpful. A methodological manual of historical demography should also be worked on, in line with a translation of some of the standard works in historical demography of the French or English school.

2. Re-examination of the data. Heavy reliance on the sources has been a weak spot of Croatian historical demography since its beginning. The first important step forward was the abandoning of the 'traditional' approach, thus giving precedence to archival sources over oral tradition. Even the researchers of the 'demographic' approach, who systematically examined the registers, failed to overcome the obstacle of flawed data. Genealogical method helps in correcting the data, but is a time-consuming process. Another, yet more rational method is the use of reliable samples in combination with the genealogical reconstruction. The third method includes adjustments

after the registers have been subjected to the tests of reliability. None of these methods, however, have been in wider use.

3. Development of methodology. Demographic facts may be found explicitly stated in the sources. In such a case, a researcher is to evaluate the reliability of the evidence and embark upon analysis. But as we go further back into the past, our chances of finding explicit evidence become slimmer. Record linkage should help us reconstitute indirectly certain basic demographic facts. Thus the task of historical demography is to provide the demographic data which is generally hidden from view. Only then does historical demography prove useful to other scientific disciplines because it introduces new data into 'the game', inaccessible to other disciplines, broadening thus their knowledge of populations. In order to accomplish the goal, specific methods have to be developed. The first level includes methods designed to assess the validity of extant data and correct the detected deficiencies, or microsimulation (carried out by Eugen A. Hammel and Kenneth W. Wachter on the 1698 census of Slavonia). The second level comprises methods which, faced with a demographically invalid source, turn to other data in order to make use of the evidence available. For example, by linking the data from the old registers of *Status Animarum* (before the nineteenth century), which contained a list of all the household members in a village, and the data from the parish registers (date of birth, marriage, death, place of birth, occupation), one is able to reconstruct the population of a village and subject it to demographic analysis. This method, in combination with family reconstitution, has been widely used in the historical demography in Dubrovnik (Vekarić). Methodological approach is largely determined by the sources available and the researcher's creativity in tracking down the best solution. The third level includes the definition of the basic parameters. This segment is particularly challenging for historical demography, but, unfortunately, it has been neglected in Croatia so far. The most frequently used parameter is the

factor to be multiplied by the number of households (hearths or households) in order to reach a population estimate. This parameter is limited by a number of elements and its adequate use requires a greater number of samples. Conversely, errors may be fatal. Various calculations may be carried out on the basis of urban acreage, ratio between the number of particular artisans and the population as a whole, consumption rates, etc. The fourth level includes the definition of factors which affect demographic trends and the establishment of correlations: from climate, hygiene and health, food consumption (surplus and lack of food, famine), economic factors, crime, family, traditional factors, etc. These analyses contribute considerably to the historical demographic interpretation, help contextualise quantitative data and penetrate deeper into the core of the underlying demographic processes.

4. Continuation of regional research will lead to new syntheses. Although the available studies offer sufficient material for a national synthesis (Jakov Gelo has already produced a successful work of the kind), real opportunity will arise once the entire Croatian space is demographically mapped by regions. At present, there are areas which are most intensively researched (Istria, Dubrovnik, Zagreb, Podravina), but also those yet awaiting to be described and interpreted by demographic historians (vast regions of Slavonia, continental parts of Croatia and Dalmatia).

5. Institutionalisation. Scientific study in Croatian historical demography has been the result of individual or group effort coming from different research centres. Although the absence of coordination, that is, no exchange of discussion on the methodological patterns, has probably contributed to a certain waste of research energy, on the other hand it proved to the advantage of the pioneers of Croatian historical demography. The existence of standard or established methodological patterns may certainly be time and labour saving, but it can equally discourage the researcher's creative impulses which, as far as method is concerned, prove compulsory in the specific Croatian

circumstances where even on the microlevel there exist great discrepancies in the data and their quality. Thus, in a sense, this lack of coordination has proved useful as it resulted in an array of innovative methods, but also enabled the researchers to address the topics and problems of their own choice. This gave way to a spontaneous development of several approaches among the analysts, determined by method, topic or territory. But intensive development of this scientific study in Croatia over the last quarter of a century necessitates more coordination between the practitioners of Croatian historical demography. An attempt should be made to achieve a

consensus on methodology, to some extent at least. In addition, certain criteria should be established and procedures standardised by following these steps: educational (a department of historical demography should be opened), coordinate (organisation of conferences on methodological issues in historical demography), publishing activity (start a journal of historical demography), and institutionalisation, either through the development of the current institutional frames (e.g. Demographic Committee of Croatian Academy of Sciences and Arts) or through the establishment of new ones (The Society of Demographic Historians).

Translated by Vesna Baće

DEMOGRAPHIE HISTORIQUE DE LA CROATIE

Résumé

Les recherches scientifiques sur l'histoire de la population de la Croatie se sont développées dans la deuxième partie du 19^e siècle, partant, presque simultanément, des deux sources suivantes: la première dans le cadre de l'ethnographie (*l'orientation traditionnelle*), et la seconde dans le cadre des sciences économiques (*l'orientation historico-économique*). Comme point de départ, la première orientation prenait la cellule fondamentale de la société, voire, la famille, et la seconde, le peuple en tant qu'unité. Ces deux lignes d'études existaient parallèlement pour longtemps, sans entrelacements mutuels.

Bien qu'Ognjeslav Utješenić Ostrožinski, qui en 1859 fait un sondage dans les villages appartenant au Département de Varaždin, puisse être considéré comme prédécesseur de *l'orientation traditionnelle* de la démographie historique, le vrai créateur de cette orientation dans les études est Baldo (Baltazar) Bogišić (1834-1908). Dans ses études ethnographiques concernant la région de Konavle, d'où il est originaire, il avait enregistré et expliqué l'importance de la désignation de *l'habitation en commun*, des soi-disant communautés de famille.

En 1888, au sein de l'Académie croate des sciences et des beaux arts (intitulée à l'époque: l'Académie yougoslave des sciences et des beaux arts) il a été fondé le Comité de collecte des monuments de la littérature traditionnelle (qui, par suite, a changé de nom en: Comité de la vie populaire et des moeurs des Slaves du Sud), et la publication, »Manifeste de la vie populaire et des moeurs des Slaves du sud« (*Zbornik za narodni život i običaje južnih Slavena*), a été

initiée quelques années après (le premier livre est imprimé en 1896) - dont la parution est devenue, après, l'édition majeure de *l'orientation traditionnelle*. Toute une série d'ouvrages, notamment du caractère ethnographique sont parus dans cette édition, toutefois, contenant souvent, de très importants chapitres consacrés à la population et ses particularités démographiques.

Les chercheurs de *l'orientation traditionnelle* ont laissé une trace visible de leurs études. Leur importance consiste dans le fait qu'ils ont enregistré de nombreux phénomènes se manifestant auprès de la population du 19^e siècle, et dans le fait que le thème de la famille s'est affirmé comme essentiel dans les recherches historico-démographiques. Cependant, parallèlement avec le progrès de la démographie historique et l'application d'autres méthodes de recherche, *l'orientation traditionnelle* commence à souffrir d'anachronisme, principalement pour deux raisons suivantes: à cause de son très fort appui sur la tradition orale, à savoir, l'utilisation insuffisante des pièces d'archives, et également à cause de sa sympathie pour le romantisme national.

La deuxième orientation dans les recherches sur la population de la Croatie s'est développée au sein des chercheurs qui étudiaient l'histoire de l'économie (*l'orientation historico-économique*). Le créateur de *l'orientation historico-économique* est Fran Vrbanić, dont l'ouvrage sur la "condition démographique chez les Slaves du sud" est publié en 1896 dans l'édition de l'Académie. Vrbanić, entre autres, dit comme suit: "Actuellement, étudier la vie de certains héros

n'a pas une telle importance par rapport aux études de la vie d'un peuple entier, des lois de son développement, de son organisation, de sa vie publique et privée. En ce qui concerne les pays yougoslaves, ces études ont à peine initié, par contre, l'organisation de la statistique officielle, qui a commencé à se développer dans toutes ces régions, nous fournira un matériel riche pour ces études aussi; pourvu qu'on trouve des ouvriers qui l'utiliseront à des fins scientifiques, et de la vie pratique." Trois ans après, Vrbanić, dans l'édition *Rad* imprimée par l'Académie yougoslave des sciences et des beaux arts a publié l'étude *Jedno stoljeće u razvoju broja žiteljstva Hrvatske i Slavonije* («Un siècle dans le développement du nombre d'habitants de la Croatie et de la Slavonie»). Il s'agit d'une étude monumentale, non seulement par les résultats des recherches obtenues par Vrbanić, mais aussi, avant tout, par les bases méthodologiques établies pour les recherches à l'avenir. En effet, Vrbanić rajoute une dimension historique à ses recherches démographiques, en créant les séries des périodes sur la population de la Croatie et de la Slavonie, et de cette manière, initie chez nous, ce qu'il appelle la "statistique historique", voire, la démographie historique. Bien qu'il soit confronté aux problèmes méthodologiques, dus à l'insuffisance des statistiques précises, et par conséquent, insurmontables à l'époque, il s'efforce de calculer le nombre d'habitants et les indices démographiques de base (natalité, mortalité, nuptialité, et migrations) dans les régions historiques, en comparant la situation en Croatie et en Slavonie avec la situation dans d'autres pays européens. Après Vrbanić, toute une pléiade des économistes de l'Académie ont commencé à faire attention aux données qui concernent la population. L'intérêt concentré, au départ, sur l'analyse au macro-plan, se déplace vers la microanalyse, une analyse de la population dans les régions historiques définies de Croatie (Dalmatie, Istrie, Croatie et Slavonie, Confins militaires, République de Dubrovnik), voire, dans les villes et les villages particuliers. Le centre d'études est concentré sur l'établissement du

nombre d'habitants, des déplacements migratoires et de la structure de la population.

Afin de pouvoir venir à l'idée sur la mise en place des recherches historico-démographiques, il était indispensable, à part la création de l'infrastructure historique, de créer au préalable une infrastructure démographique. En 1868 déjà, Petar Matković a écrit: "La population est le plus important élément de l'économie nationale, elle est l'âme de l'État, sa force, sa richesse et sa gloire... La statistique de la population, en tant que puissance principale à caractère changeable dans l'État, est devenue de cette manière, une source sur laquelle de nombreuses sciences fonde et déduit ses conclusions." En 1875 il a été fondé à Zagreb Le bureau de statistique de l'État (*Zemaljski statistički ured*), qui a bientôt commencé à éditer les publications statistiques. Le comble des activités de ce Bureau de statistiques est atteint avec la parution de «L'Atlas statistique du Royaume de Croatie et de Slavonie» (*Statistički atlas Kraljevine Hrvatske i Slavonije*), rédigé par son directeur à l'époque, R. Signjar. Quoique publié encore en 1915, par sa richesse d'analyses et par son excellente technique de présentation de nombreux graphes, «l'Atlas statistique» ne reste pas en arrière par rapport aux publications contemporaines qui de leur côté disposent des modernes solutions technologiques faites par l'ordinateur et par les logiciels graphiques. Les promoteurs de *l'orientation démographique et statistique* étaient, à part Fran Vrbanić mentionné ci-dessus (1847-1909), comme suit: Petar Matković (1830-1898), Milovan Zoričić (1850-1912), et Milan Kreser (1876-1924). Dans leurs analyses ils ne remontent pas très loin dans le passé. Ils s'occupent principalement de l'analyse statistique de leur époque et de celle la précède. Leurs ouvrages sont dotés d'une systématique, à l'époque presque incroyable, et ces personnages ont une grande mérite pour la création d'une forte base statistique qui servira aux scientifiques de diverses orientations.

Après la II^e guerre mondiale, cette orientation s'est fortement développée en Croatie. Le barde de cette approche était Vladimir Serdar, qui, au

sein de la chaire de Statistique de la Faculté des sciences économiques à Zagreb, a formé toute une série d'excellents chercheurs dans le domaine de la démographie, tout en touchant le domaine de la démographie historique. Parmi ces chercheurs excellent en particulier: Ivan Klauzer et Jagoda Klauzer, Alica Wertheimer-Baletić, Jakov Gelo, Ivica Nejašmić et autres.

La mortalité, le rythme d'accouchement, les jumeaux ne sont que quelques points en commun qui lient l'intérêt scientifique de la médecine (et en particulier, de l'histoire de la médecine) et de la démographie historique. En conséquence, il n'est pas étonnant que bien des médecins et des historiens de la médecine se soient engagés dans les recherches historico-démographiques, et ceci avec des excellents résultats, en apportant dans la démographie historique les éléments d'exactitude des sciences naturelles et l'inclination pour le travail de groupe (*orientation historico - médicale*). Déjà en 1938/9 l'équipe composée de Risto Jeremić (historien de médecine) et Jorjo Tadić (historien) a publié l'ouvrage sur l'histoire de la médecine de la ville de Dubrovnik, un ouvrage incontournable, encore aujourd'hui. Les excellentes études, en fait, les premières vraies études historico-démographiques en Croatie sont écrites par Fedor Mikić, dont les ouvrages sont également apparus déjà dans les années '30 du 20^e siècle, quand, sur les exemples des villages de Mraclin, Remete et Biškupec (nord de la Croatie) dans la période de 1918 à 1927, il a signalé les méthodes statistiques vitales pour la recherches des villages, et plus tard, il a publié plusieurs importants ouvrages à caractère historico-démographique (l'île de Susak, le village Brseč en Istrie).

Dans le cadre des sciences médicales, vers la fin des années '70 du 20^e siècle s'est développée l'*orientation anthropologique*, réunie autour de l'Institut anthropologique (Pavao Rudan), au sein duquel, depuis ces dernières 25 années est publié toute une série d'excellentes recherches, concentrées dans une grande mesure aux îles adriatiques, qui, en tant qu'unités géographiques isolées ont garde une population stable, et qui, par

conséquent, offrent de grandes possibilités de recherches. En s'appuyant en premier lieu sur les recherches médicales, et plus particulièrement sur l'établissement des caractéristiques de la structure génétique, moyennant les diverses méthodes médicales, les anthropologues de Zagreb ont utilisé également d'autres méthodes diverses relevant des sciences mathématiques et des sciences humaines, en démontrant ainsi de la meilleure manière les avantages de l'approche scientifique. Grâce à une prompte création de la revue en langue anglaise (le premier numéro du *Collegium Antropologicum* est imprimé en 1977), cette discipline a déjà tracé les chemins même à l'extérieur des frontières croates. Les recherches les plus récentes des anthropologues croates, basées sur l'analyse de la structure génétique, se rapprochent de plus en plus de la réponse exacte sur l'origine de la population croate et qui, selon les premiers résultats, diffère essentiellement des hypothèses existant jusqu'ici.

Dans la deuxième moitié du 20^e siècle l'*orientation traditionnelle* est sur son déclin. La science de l'histoire s'était déjà retournée vers les sources des archives, tout en quittant, c'est-à-dire, en réduisant dans les cadres réels les portées de la tradition orale. En qualité d'opposant à l'*orientation traditionnelle*, à part l'*orientation historico-économique* encore deux autres orientations y peuvent être rajoutées: *orientation documentaire* i et celle *généalogique*. Toutes ces deux orientations démontrent un recul clair par rapport à la tradition et un appui absolu sur les sources d'archives.

Un certain nombre d'auteurs ont mis en pleine lumière du jour les sources démographiques, sans pourtant avoir les ambitions à donner leurs interprétations (*l'orientation documentaire*). Dans la plupart des cas il s'agit des scientifiques ayant d'autres intérêts (anthroponymie, histoire, histoire de la médecine, histoire de l'art) et qui, en élaborant les sujets de leurs intérêts, sont tombés par hasard sur les sources démographiques, et, en se rendant compte de l'importance de ces sources et de ces données sur la population, ils

les publiaient dans leur totalité ou en fragments, ou bien, il s'agit des archivistes qui, ne se contentant pas d'un simple enregistrement du matériel documentaire, ont trouvé le motif pour comprendre l'importance de ces sources. La représentante la plus importante de cette approche est Nevenka Bezić-Božanić, qui a examiné un grand nombre de registres d'état civil et d'autres sources démographiques de la Dalmatie centrale. Les auteurs appartenant à l'*orientation documentaire* ont fait un grand effort dans leurs recherches, cependant, du point de vue de la démographie historique, ils n'ont pas "marqué le but", mais ils ont laissé cette possibilité aux autres.

La promotrice de l'*orientation généalogique* en Croatie est l'allemande Irmgard Mahnken, qui a examiné d'une manière systématique les généalogies du cercle aristocratique de Dubrovnik au 14^e siècle et dans la première partie du 15^e siècle. L'*orientation généalogique* apparaît dans le cadre des sciences historiques, et par conséquent, cette orientation est caractérisée par un ensemble des faits très précis. Or, du point de vue historico-démographique, les portées de cette orientation sont très limitées, vu le fait qu'elles observent le côté "formel" de la population - prénom, nom, liaison généalogique, et plus précisément: exclusivement la liaison d'après la ligne masculine. A la différence de la généalogie, qui en tant que discipline historique n'offre pas une large possibilité d'interprétation pour la démographie historique, la promotion de la méthode généalogique dans le cadre de la démographie historique, permettra à celle dernière la possibilité d'accéder aux recherches approfondies de la population.

L'*orientation démogéographique* à l'intérieur de la démographie historique s'est développée parmi les géographes, dans le cadre des recherches initiées par l'Institut géographique de la Faculté des sciences naturelles et mathématiques auprès de l'Université de Zagreb (*Geografski institut PMF Sveučilišta u Zagrebu*). *Human geography*, soit la "la géographie de l'homme", concentre son attention sur le lien entre le développement

démographique et l'espace, essaye d'examiner la répartition de la population, son déplacement et sa dynamique intérieure, sa structure, et son interdépendance avec la nature et l'ensemble de la société. Même si, parfois, les chercheurs de l'*orientation démogéographique* se réfèrent à l'histoire, ils s'occupent moins de la dimension historique, ils n'entrent pas tellement dans les recherches des archives, mais, le plus souvent, ils entament leurs études avec les statistiques des derniers recensements (en Croatie, les recensements réguliers ont commencé depuis 1857). Également, les démogéographes prêtent leur attention, dans une grande mesure, aux recherches des migrations et, de ce fait, il est logique que cette orientation s'était profilée à travers, non seulement, l'Institut géographique, (*Geografski institut*), mais d'une manière encore plus intense, à travers l'Institut pour les migrations et les peuples (*Institut za migracije i narodnosti*) à Zagreb (Ivan Crkvenčić, Stanko Žuljić, Miroslav Sić, Mladen Friganović, Dragutin Feletar, Josip Riđanović, Ivan Lajić, Damir Magaš, Ivica Nejašmić et autres). Une place importante de l'*orientation démogéographique* est réservée aux recherches de l'émigration (Ivan Čizmić, Ljubomir Antić et autres).

L'*orientation démographique* apparaît en Croatie dans les années '50, dans une excellente étude faite par Fedor Mikić sur le mouvement naturel de la population de l'île de Susak (1957), et quelques années après, (1964) dans une étude sur le mouvement naturel de la population du village de Brseč (Istrie). Le développement plus intense de cette orientation se manifeste dans les années '80, c'est-à-dire lorsque Stjepan Krivošić et, après lui, Ante Gabričević, commencent à publier leurs oeuvres. Le caractère fondamental de cette orientation dans le cadre de la démographie historique en Croatie consiste dans le fait que, à part l'établissement du nombre d'habitants, une attention particulière est consacrée à l'analyse du mouvement naturel de la population moyennant les recherches faites dans les registres d'état civil. Outre les registres d'état civil, les scientifiques

appuient leurs conclusions sur les recherches faites sur d'autres sources, principalement sur de divers recensements et visitations canoniques. Les adeptes de cette orientation s'appuient en général sur l'école de la démographie historique française, cependant, quoiqu'au niveau déclaratif ils reconnaissent la méthode de la reconstitution de la famille ou la méthode géologique, ils les appliquent rarement en pratique. A la différence des adeptes de l'orientation traditionnelle, historico-économique et documentariste, pour lesquels l'histoire de la population représente un sujet accessoire, les adeptes de *l'orientation démographique* mettent l'histoire au centre de leurs intérêts. Ils ne se contentent pas d'une simple présentation des séries de données sur la naissance, le mariage et le décès (à l'instar des *documentaristes*), mais, ils donnent des interprétations de ces données, étudient les tendances et les changements. Si on doit énumérer leurs points faibles, il s'agit alors en premier lieu d'une trop grande confiance aux registres d'état civil en tant que sources, (la critique insuffisante de ces sources) et, en second lieu, de la suprématie de l'analyse quantitative au détriment de l'analyse qualitative.

L'orientation démographique a également offert les plus importantes synthèses sur la population: ces synthèses sont créées au sein de la Faculté des sciences économiques (*Ekonomski fakultet*) à Zagreb (Vladimir Stipetić, Alica Wertheimer Baletić, Jakov Gelo), et elles reflètent une ligne subtile entre la démographie et la démographie historique.

L'orientation socio-anthropologique dans le cadre de la démographie historique apparaît dans les années '20 du 20^e siècle. Cette orientation accepte l'approche démographique, cependant non en tant qu'objectif mais en tant que moyen, c'est-à-dire, comme une méthode de recherche. Le cercle de son intérêt s'élargit vers l'analyse de la cellule fondamentale de la société - vers la famille, voire, vers l'histoire du quotidien comme un facteur également important pour la "création de l'histoire". A l'instar des anthropologues dans

le cadre des sciences naturelles, les anthropologues sociaux essayent de procéder à la lecture de l'histoire d'une manière microscopique, à partir des détails insignifiants en apparence, et qui par contre, pris en considération en tant que système, offrent des excellentes possibilités de connaissance. La famille comme individu n'est pas placée au centre de ces recherches (comme c'est le cas en généalogie), mais c'est la famille comme une partie du système; l'objectif des recherches du quotidien n'y est pas accompli moyennant la description, mais moyennant l'observation microscopique de la complexité de la réalité sociale.

L'orientation socio-anthropologique déplace ainsi l'objet des recherches historico-démographiques vers les structures de la population, en acceptant la méthode généalogique (ou la méthode de la reconstitution de la famille), à l'aide de laquelle cette orientation forme les échantillons, à savoir, les recensements de la population pour les périodes où ceux-ci n'ont pas été faits, ou bien, pour les périodes dont les recensements ne sont pas conservés. En procédant de la sorte, cette orientation pratiquement reconstruit la population dans le passé et à partir de cette reconstruction s'efforce de lire l'image démographique et expliquer l'environnement (*background*). En quelque sorte, cette orientation réunit les sujets relevant de *l'orientation traditionnelle* et celle *historico-économique* avec les méthodes de *l'orientation démographique* et *généalogique*, et du point de vue méthodologique, cette orientation est la plus proche à l'approche anthropologique. En réconciliant les recherches historiques et historico-démographiques, les adeptes de cette orientation viennent tant du milieu des historiens (Miroslav Bertoša, Zdenka Janeković-Römer) que des disciplines spécialisées, comme ethnologie (Jasna Čapo-Žmegač) ou la démographie historique (Nenad Vekarić).

Après avoir donné un aperçu des recherches historico-démographiques dans le chapitre introductif,

et des orientations qui se sont développées jusqu'à nos jours, dans plusieurs chapitres successifs sont présentés les analyses et les commentaires sur les recherches de la population en Croatie faits jusqu'ici.

Dans le deuxième chapitre (*L'infrastructure*) on parle des plus importants précis, des matériaux publiés et des registres d'état civil. Parmi les précis, nous pouvons citer l'oeuvre capital de Mirko Korenčić, «Les agglomérations et la population de la République Socialiste de Croatie» (*Naselja i stanovništvo Socijalističke Republike Hrvatske /1857-1971/*), publié en 1979, qui recueille les résultats de tous les recensements faits sur le territoire actuel de la Croatie entre 1857 et 1971 dans les agglomérations, où l'auteur, en employant un effort gigantesque, avait fait le tri des données statistiques autrichiennes, hongroises et croato-slavones et de cette manière les a réduites aux frontières de la Croatie et ses communes à l'état existant en 1971. Le deuxième oeuvre capital est le manuel de démographie, écrit par Alice Wertheimer Baletić, publié en 1973, dont le texte est remanié et amplifié en 1982., sous titre «Démographie, Population et Développement économique» (*Demografija, Stanovništvo i ekonomski razvitak*). Quoiqu'il s'agisse du manuel de démographie et non de démographie historique, ce livre était particulièrement utile aux démographes historiques, et ceci non seulement en tant que précis terminologique et méthodologique, mais aussi car il contient des chapitres d'une grande envergure et bien élaborés, dans lesquels sont analysées les théories de la démographie. En 1999 Alica Wertheimer Baletić a publié un nouveau livre, encore plus complète, intitulé «Population et Développement» (*Stanovništvo i razvoj*), livre d'un spectre assez large, à l'aide duquel les démographes historiques peuvent recevoir une formation de qualité, les bases sur lesquelles ils construiront leurs recherches ultérieures. Toutefois, il faut mentionner ici le manuel «Introduction à la statistique démographique» (*Uvod u demografsku statistiku*), écrit par Vladimir Serdar, publié bien de temps avant

(en 1950), et qui a vu de nombreuses éditions, dont les plus récentes sont écrites avec le coauteur Ivan Šošić. Il faut citer également le manuel de démographie publié en 1963 dont l'auteur est Klauzer.

Parmi le matériel publié, «Les listes et les balances des impôts en Croatie au 15^e et au 16^e siècle» (*Popisi i obračuni poreza u Hrvatskoj u XV i XVI stoljeću*), publiées en l'an 1976 par les auteurs Josip Adamček et Ivan Kampuš, excellent par leurs importances. Un vaste matériel se trouve sur la liste d'attente afin être étudié d'une approche scientifique et démographique: quelques recensements publiés par Ive Mažuran, Ivan Erceg, Karl Kaser i autres. Une exception rare représente «La liste des agglomérations et de la population en Slavonie en 1698» (*Popis naselja i stanovništva u Slavoniji 1698. godine*) écrit par Ive Mažuran, et qui a eu sa suite dans l'analyse démographique approfondie faite par les démographes historiques américains (avec Eugene Hammel à la tête). Il en va de même pour le matériel riche concernant la publication des *defter* de cadastre (recensements et les registres turcs), à savoir des recensements turcs qui ont élargi nos connaissances sur la population d'une partie de la Croatie dans le Haut Moyen-Âge. En effet, l'Empire ottoman, immédiatement après la conquête d'une région avait fait le recensement de la population y habitant afin d'établir les obligations de paiement d'impôts par la population. De cette manière, les *Defter* nous donnent un excellent aperçu non seulement du nombre de foyers (et, en conséquence, à l'aide d'une méthodologie appropriée, du nombre d'habitants), mais également des circonstances économiques, particulièrement dans l'agriculture. A l'heure actuelle, les *defter* turcs sont généralement utilisés par les historiens avec Nenad Moačanin à la tête, alors que les démographes historiques ne se prononcent pas encore sur ce sujet. A la fin du chapitre est donné un aperçu synthétisé sur l'importance des registres d'état civil et des répertoires du fonds publiés.

Dans le troisième chapitre (*Les recherches sur la population en Croatie*) (*Istraživanje stanovništva*

Hrvatske) on analyse les synthèses sur la population en Croatie et sur les études problématiques (la transition démographique, la dépopulation et le démembrement agraire, les victimes de guerre et les pertes démographiques, les épidémies et les famines, les groupes ethniques et nationaux, les structures familiales, les groupes marginaux).

Le quatrième chapitre assez vaste se rapporte aux recherches sur le plan régional. Ce chapitre présente des commentaires sur de nombreuses études faites sur le micro plan, écrites sur la population de certaines unités géographiques plus grandes (les régions historiques), les villes et les cités. L'aperçu de ces recherches est présenté à travers quelques unités territoriales: la Croatie et la Slavonie (Zagreb; La Croatie du Nord-ouest; la Slavonie; la Banija, le Kordun et le Lika; Rijeka, le Primorje et le Gorski kotar), l'Istrie et le Kvarner, la Dalmatie et Dubrovnik.

Le cinquième chapitre (*Les Croates à l'extérieur de la Croatie*) (Hrvati izvan Hrvatske) parle des recherches sur la population croate se trouvant à l'extérieur de la Croatie. Ce chapitre comprend cinq unités les plus importantes: 1) Les communautés croates autochtones en Bosnie-Herzégovine, dans le Golf de Boka kotorska et en Slovénie, 2) La grande migration à l'époque des invasions des Ottomans dans les Balkans en 15^e et 16^e siècle, lorsque un grand nombre de la population croate s'est enfui vers l'Ouest, le Nord, ainsi qu'en direction de la Méditerranée, 3) Les migrations continues à l'intérieur de la Méditerranée, 4) Les migrations dues à l'expansion économique de la République de Dubrovnik dans les Balkans dans le Haut Moyen-Âge, et 5) La migration de masse vers les pays d'outre-mer qui a commencé au 19^e siècle et qui a continué dans les premières décennies du 20^e siècle.

Le sixième chapitre (*Vue de l'extérieur*) appartient aux chercheurs étrangers de l'histoire de la population en Croatie. Bien qu'ils ne soient pas nombreux, les auteurs étrangers apportent un peu de fraîcheur dans la démographie historique croate. Leur approche est souvent plus large, et

les méthodes de recherches représentent souvent une nouveauté.

Le dernier, le septième chapitre de ce livre, expose les évaluations en conclusion sur le progrès que la démographie historique a réalisé en Croatie:

1) Le plus grand avancement est fait concernant la dynamique du développement de la population sur le territoire de la Croatie. *Le nombre d'habitants*, indice démographique la plus exploitée, fait l'objet de l'attention des chercheurs de tous les profils. Dans le livre de l'auteur Mirko Korenčić, le problème du nombre d'habitants est résolu sur le micro et le macro-plan pour la période allant de 1857 au plus loin, et les estimations données par Jakov Gelo pour les régions historiques, résolvent la question sur le nombre d'habitants à l'intérieur des frontières actuelles à partir de 1780. En ce qui concerne les périodes précédentes, un nombre très grand des données partielles sont publiées. La poussière tombée sur les archives gardant les données sur les chiffres d'habitants est enlevée pour presque chaque agglomération en Croatie, se basant sur les chiffres d'une des statistiques officielles, soit sur des chiffres des visitations ou bien des autres sources. Cependant, un travail dur, est devant nous: faire une synthèse de ces données et faire une estimation du nombre d'habitants de la Croatie dans ses frontières actuelles pour les diverses périodes avant 1780. Les premiers essais ont été déjà faits par l'estimation du nombre d'habitants pour l'an 1700. (Jakov Gelo et Stjepan Krivošić), et pour l'an 1500. (Vladimir Stipetić).

Les découvertes des démographes historiques en Croatie mènent à la conclusion qu'entre l'an 1500 et 1700, la Croatie a divisé par moitié sa signification dans la population mondiale et européenne. Pendant ces deux siècles la Croatie était divisée entre l'Empire Autrichien et l'Empire ottoman. La frontière changeable (qui entre 1500 et 1683 est déplacée vers l'Ouest, et puis durant le siège de Vienne est revenue dans ses cadres traditionnels) était l'endroit des conflits continus avec les conséquences catastrophiques pour le nombre d'habitants. Le nombre d'habitants

diminue au niveau absolu et au niveau relatif. Dans les deux siècles suivants (1700-1913) il y a eu l'expansion de la population croate, malgré les guerres périodiques et les famines qui résultaient par la diminution ou le ralentissement de la croissance démographique. Ainsi, en 1913 la Croatie a atteint à nouveau sa signification d'autrefois, concernant sa part dans la population mondiale, mais, dans le cadre européen, son poids a diminué par rapport à l'an 1500. Cependant, au 20^e siècle, il y a eu une baisse énorme: l'explosion démographique à l'extérieur de l'Europe a diminué radicalement la signification de la population croate par rapport à celle mondiale (en 1998 cette part est réduite à 40% de celle que la Croatie avait encore en 1913), et la signification de la Croatie par rapport à la population européenne diminue continuellement.

Les découvertes des scientifiques croates mettent en cause les estimations portées par ces chercheurs de la démographie historique qui excellent dans leurs études consacrées à la péninsule des Balkans. Ainsi, McEvedy et Jones, partant du mouvement général de la population dans le cadre européen, ont estimé que le nombre d'habitants sur le territoire de l'ex Yougoslavie avait augmenté entre 1500 et 1700 pour 22% (de 2,25 millions à 2,75 millions). Cependant, l'an 1700 marque justement la fin de l'âge sombre où toute les régions sont dépeuplées, lorsque les dizaines et les centaines de milliers de personnes,

durant le siège de Vienne, devaient se déplacer. McEvedy et Jones ont souligné, eux-mêmes, qu'il ne disposaient ni de recensements ottomans (des *defters*) ni de données recueillies par Venise. Par conséquent, ils ont raison de croire qu'à l'avenir, il sera possible d'établir, encore plus précisément, les développements de la démographie des Balkans après l'an 1500. Compte tenu du fait que leurs estimations ont été utilisées dans les estimations successives concernant la condition de la population (ci-inclus la plus récente écrite par Angus Maddison), les découvertes des démographes historiques croates changeront inévitablement l'image de l'histoire de la population sur les Balkans au Moyen-Âge.

2) Alors que le nombre d'habitants représente un indice de base, important pour pouvoir imaginer les événements historiques, *le nombre de foyers* n'a pas une même importance au niveau du contenu. Ce chiffre est variable et il dépend de nombreux éléments: de la période concernée, de l'orientation économique, du mode de fiscalisation, du type de l'agglomération, de la structure de la famille, manière de construire etc. Or, la signification méthodologique de cet indice est immense. Si on connaît le nombre de foyers et si on dispose du coefficient fiable sur le nombre d'habitants dans chaque domicile, il est possible d'établir le nombre d'habitants. Les nombreuses données sur le nombre de foyers et, celles, pas aussi nombreuses, mais particulièrement importantes,

Tableau 1. La population de la Croatie est sa part dans la population de l'Europe et du monde (1500-1998).

Indice	Nombre d'habitants de Croatie						
	1500.	1700.	1820.	1870.	1913.	1950.	1998.
Nombre d'habitants de Croatie (en milliers)	928	645	1.782	2.398	3.548	3.851	4.501
Part de la population croate (‰) dans la population:							
Europe de l'Ouest	16,1	7,9	13,4	12,8	13,4	12,6	11,6
Europe de l'Est	68,7	34,3	48,9	45,9	44,6	44,1	37,2
Monde	2,1	1,1	1,7	1,9	2,0	1,5	0,8

sur le nombre d'individus dans chaque domicile, publiées dans de nombreux ouvrages écrits par des chercheurs de tous les profils, cesseront d'être des simples faits importants seulement pour l'histoire au niveau local, au moment où sera fait le "catalogue" de ces informations. En guise de synthèse, ces informations fourniront une image plus complète et offriront une possibilité de donner un chiffre fiable concernant l'estimation du nombre d'habitants sur le micro-plan (là où les données ne sont pas conservées), et notamment sur le macro-plan. Certes, tout ceci - avec précaution et à l'aide des analogies soigneusement déduites, tout en respectant le fait que le nombre d'individus à l'intérieur d'un foyer varie, en particulier, selon la marque de la situation dans la société (périodes de l'espoir et périodes de désespoir).

3) Les *Maladies* et les *famines* ont une particulière importance pour les mouvements démographiques. Pour cette raison ces indices ont attiré l'attention des démographes historiques, et pour d'autres raisons, l'attention des historiens de la médecine. Concernant ces données, il en existe en grand nombre dans des archives, beaucoup de ces données sont publiées, notamment au niveau local. Il manque un "catalogue" au niveau du territoire de la Croatie, qui aiderait à remplir les lacunes concernant les zones manquant de ces données et qui permettrait une fiabilité complémentaire dans les estimations du nombre d'habitants.

4) Les recherches sur le *nombre de victimes dans les événements de guerre* était un des sujets démographiques le plus exposés au public, cependant pour des raisons politiques et non pour des raisons scientifiques. Alors que la question de victimes de guerre et de pertes démographiques pendant la II^e guerre mondiale peut être considérée comme presque épuisée (les résultats de recherches faites par Vladimir Žerjavić ne peuvent être corrigés que dans des petits détails), les victimes de grands conflits de guerres précédentes sur cette zone géographique ne sont étudiées que d'une manière très modeste.

5) Les analyses *du mouvement naturel de la population* en Croatie ont avancées en particulier pendant ces vingt dernières années. Au niveau de la Croatie, les taux du déplacement sont établis à partir de l'an 1780 en avant, et le procès de la transition démographique est expliqué. Sur le micro-plan, pour un large nombre de régions, sur la base des registres d'état civil, sont élaborées les séries de naissances, mariages et décès, assez souvent accompagnées des analyses de la distribution mensuelle, de l'âge, la cause de décès et d'autres indices.

6) Alors que les analyses du mouvement naturel de la population intéressent moins l'histoire et beaucoup plus les autres branches de l'histoire, les analyses de diverses *structures de la population* intéressent toutes les disciplines. C'est, pour ainsi dire, la plus généreuse ressource de la démographie historique. L'importance de la connaissance des structures a poussé les historiens de s'en rendre compte même avant la parution des recherches historico-démographique plus précises. Dans la plupart des cas, les historiens se sont limités sur l'analyse du contenu, sans quantification, même de ces structures, qui, pour la science ont une importance majeure: sur les structures occupant une position dans la société (avec l'accent mis sur les groupes privilégiés), sur les structures classées par métier (notamment dans les milieux urbains), sur la structure religieuse et nationale (à vrai dire, avec les quantifications, car il s'agit de la période statistiquement élaborée à partir du 19^e siècle en avant), ainsi que sur certains autres sujets concernant les structures de famille intéressant les recherches (par exemple, les communautés de famille). La contribution de la démographie historique a fait que même les autres structures de la population commencent à être de plus en plus étudiées: structure de l'âge et de sexe, la structure de la famille et les autres, et les structures déjà mentionnées ci-dessus ont acquis leurs formulations exactes.

7) L'opposition entre la population rurale statique, qui, jusqu'à la période récente en Croatie, représentait 80% de la population totale, et la

nécessité du déplacement pendant les périodes turbulentes constitue un paramètre traumatique qui rend les recherches sur les migrations particulièrement intéressantes: de l'établissement des directions migratoires, leurs intensités, jusqu'à l'adaptation et l'intégration des migrants dans un nouveau milieu. Les migrations datant de ce siècle sont bien étudiées (notamment la migration après la II^e guerre mondiale), la bibliographie sur l'émigration dans les pays d'outre-mer est immense, mais, mais comme on régresse vers le Moyen-Âge, on trouve de moins en moins d'exactitude - lorsqu'on parle des migrations dans la période de l'expansion turque, il s'agit déjà des estimations grossières, manquant d'une analyse historico-démographique, et pour ce qui est du temps de la venue des Slaves, ce n'est que récemment que la thèse sur la continuité a l'emporté sur la thèse sur la discontinuité, et toute quantification basée sur les sources disponibles jusqu'ici, ne finissait que par de simples hypothèses. Les recherches anthropologiques déjà avancées en Croatie, contribueront probablement aux connaissances approfondies sur les migrations les plus anciennes.

A côté de la recherche des vagues migratoires les plus fortes, le plus souvent liées aux événements de guerre ou aux grandes crises économiques, une grande attention des chercheurs est attirée par ces déplacements de la population qui sont presque imperceptibles, spontanés, le plus souvent dus aux raisons économiques, et de cette manière sont créées de nombreuses études sur le plan micro-local concernant les liens entre certaines villes et les cités particulières, tant nationales que étrangères.

Les bases solides sont, donc, établies en Croatie pour le développement ultérieur de la démographie historique: nous avons un excellent manuel de démographie (Wertheimer-Baletić), un excellent précis, écrit par Korenčić, sur la population et les agglomérations en Croatie apportant les indices démographiques de base depuis 1857 en avant. Nous disposons d'un ouvrage écrit par Gelo synthétisant les indices démographiques fondamentaux depuis 1780 en

avant. Nous disposons de toute une série de précis importants et de publications essentielles de sources historico-démographiques (y compris les defters turcs). Nous disposons d'un grand nombre d'études faites sur le micro-plan, traitant, soit, le questionnement divers (la transition démographique, les collectivités de famille, les esclaves, certains groupements ethniques et religieux, les victimes de guerre etc.), soit les études qui suivent la division territoriale (pour presque chaque agglomération en Croatie).

Un immense travail a été déjà fait, mais également, selon l'avis des auteurs, un grand travail est devant nous. Le développement ultérieur de la démographie historique, les auteurs considèrent, devrait comprendre les pas suivants:

1) La création de nouveaux précis historico-démographiques qui, non seulement épargneront l'énergie de recherche aux nombreux chercheurs, mais également, donneront lieu aux analyses comparées de qualité supérieure. Il serait utile former les "catalogues" des indices démographiques fondamentaux (nombre de population, nombre de foyers, nombre de personnes cohabitant dans un foyer), recueillir sur un seul endroit les données de base contenues dans les registres d'état civil (natalité, mortalité, nuptialité), former des "catalogues" des famines et des épidémies. En outre, il manque dans notre pays un précis sur les méthodes employées par la démographie historique, et éventuellement la traduction d'un ouvrage fondamental issu des plus grandes écoles françaises ou britanniques existant dans le domaine de l'histoire de la démographie.

2) L'analyse critique des sources. Une trop grande confiance aux sources, caractérise, dès le début, les recherches historico-démographiques en Croatie. Le premier pas en avant représentait l'abandon successif de *l'approche traditionnelle*, et, par conséquent, la priorité est donnée aux sources des archives, par rapport à l'histoire orale. Or, même les chercheurs appartenant à *l'orientation démographique*, qui examinaient les registres d'état civil d'une manière systématique, n'ont pas suffisamment prêté leur attention aux

manques de ces sources. La méthode généalogique est une des possibilités de correction, mais très épuisante. La deuxième possibilité, un peu plus rationnelle, est l'utilisation des échantillons fiables avec l'intervention de la méthode généalogique. La troisième possibilité est la correction, suite à l'évaluation de la validité du registre d'état civil. Cependant, toutes ces possibilités ont été très peu utilisées jusqu'ici.

3) Le développement de la méthodologie. Les faits sur la situation dans la population peuvent être explicitement indiqués dans une source. A ce moment-là, ce qui reste à faire au chercheur n'est qu'évaluer la fiabilité de la source en question, et il peut procéder à l'analyse démographique. Cependant, plus on revient dans l'histoire, plus le manque de faits explicites est évident. Il nous reste à essayer de lier les informations disponibles de manière qu'on puisse connaître indirectement les faits importants concernant la population. Un objectif très important de la démographie historique consiste justement dans le fait de préparer les faits concernant la population qui ne sont pas explicitement mentionnés dans les sources. Ce n'est qu'à ce moment-là que la démographie historique commence à être utile aux autres disciplines scientifiques, car elle introduit dans le jeu les nouveaux faits inaccessibles aux autres disciplines, et par conséquent, élargit leurs connaissances sur la population. Afin d'atteindre cet objectif, il est nécessaire de développer les procédures méthodologiques spécifiques. Le premier niveau de ces procédures comporterait les procédures méthodologiques de l'évaluation de la validité des sources existantes et l'élimination de leurs défauts, voire, l'application de la méthode de micro-simulation (comme Eugen A. Hammel et Kenneth W. Wachter l'ont fait sur le recensement slave de 1698 et par l'élimination des défauts du recensement, ils ont rendu possible l'évaluation réelle de la population). Le deuxième niveau comportent les procédures méthodologiques qui, moyennant d'autres sources, transforment la source existante, inconvenante aux

analyses démographiques, à une source appropriée à ces analyses. De cette manière, par exemple, les anciens livres de *Status Animarum* (registre de population avant le 19^e siècle), contenant le répertoire de nom des habitants dans un village, peut être complété avec les données disponibles aux registres d'état civil (date de naissance, de mariage, de décès, lieu de naissance, occupation) et obtenir ainsi un vrai répertoire qui, à ce moment-là, peut faire l'objet d'une analyse démographique. Cette procédure, avec l'application de la méthode généalogique, est utilisée à de multiples reprises dans les recherches historico-démographiques à Dubrovnik (Vekarić). D'autres nombreuses procédures méthodologiques sont à disposition. Le caractère des sources accessibles exigent la créativité des chercheurs dans leur quête vers la bonne solution. De nombreuses sources cachent dans elles-mêmes, les réponses aux questions importantes sur la population, mais elles doivent être "préparées" pour pouvoir être analysées après. Le troisième niveau comporte l'établissement des paramètres essentiels. Cette sphère garde de grandes possibilités pour l'histoire démographique, pour l'instant, à peine utilisées chez nous. Le paramètre le plus utilisé est le facteur - chiffre par lequel il faut multiplier le nombre de foyers (ou les fumées) afin d'obtenir le nombre d'habitants. Ce paramètre dépend de nombreux facteurs, et pour qu'il soit utilisé d'une manière adéquate, il est indispensable de disposer d'un grand nombre d'échantillons. Dans le cas contraire, l'erreur peut être très grande. Les divers calculs peuvent être faits à partir de la superficie urbaine, de la proportion entre le nombre de certains artisans et le nombre d'habitants, puis, de la consommation de certains produits alimentaires etc. Le quatrième niveau comporte la localisation des facteurs exerçant une influence sur les tendances démographiques et l'établissement des corrélations: à partir de celles climatiques, hygiéniques et sanitaires, alimentaires (exubérance et la carence de la nourriture, famine), économiques, criminogènes, jusqu'à celles familiales, traditionnelles et d'autres facteurs.

Ces analyses améliorent dans une grande mesure l'interprétation historico-démographique, permettent de replacer les indices quantitatifs dans un contexte donné, d'entrer dans l'essentiel des procès qui se déroulent dans la population.

4) La suite des recherches régionales amènera jusqu'aux nouvelles synthèses. Bien que les recherches menées jusqu'ici offrent déjà une possibilité d'élaborer la synthèse sur la population en Croatie (d'ailleurs, une très bonne synthèse est déjà faite par Jakov Gelo), des vraies occasions ne se présenteront qu'au moment où toute la Croatie sera comprise dans les recherches régionales de qualité. Actuellement, il existe des régions qui sont très bien élaborées (Istrie, Dubrovnik, Zagreb, la Podravina), mais, il en existe également celles qui attendent sa vraie analyse historico-démographique (la majeure partie de la Slavonie, les zones continentales de la Croatie et la Dalmatie).

5) L'institutionnalisation. Les recherches historico-démographiques en Croatie ont eu lieu le plus souvent d'une manière spontanée, représentant ainsi l'issue de plusieurs noyaux de recherches. Bien que l'insuffisance de la coordination, voire, d'une discussion commune sur les modèles méthodologiques, ait probablement dissipé une certaine quantité de l'énergie de chaque chercheur, ce fait, pourtant, au début du développement de cette discipline en Croatie, ne s'est guère, montré comme inconvenient. En effet, l'existence des normes, des modèles méthodologiques fixes, peut effectivement économiser le temps, mais simultanément, souffre la créativité

de recherches qui, dans le choix de la méthode, est de l'importance primordiale dans les conditions spécifiques pour la Croatie, où, les grandes différences des sources disponibles et leurs caractéristiques existent même sur le micro-plan. En conséquence, l'insuffisance d'une telle coordination représentait, dans un certain sens, l'avantage dont le résultat était la création de méthodes diversifiées, et également, une liberté de choix des sujets et des problèmes étudiés par les chercheurs. De cette manière, plusieurs orientations se sont développées parmi les chercheurs, tout en dépendant de la méthode, du sujet et du territoire. Cependant, une grande progression de la démographie historique en Croatie pendant ces dernières 25 années, comme le pas successif qui a contribué à la qualité de ces recherches, nécessite une meilleure coordination entre les chercheurs. Il faut, au moins à un certain niveau, harmoniser la méthodologie, introduire certaines normes, procéder à l'unification de certaines procédures. Ceci est réalisable moyennant les pas suivants à faire: au niveau éducatif - la création d'une chaire de démographie historique, au niveau de la coordination - l'organisation des colloques des démographes historiques traitant les sujets méthodologiques, au niveau de l'édition - la création de la revue pour la démographie historique, et au niveau de l'institutionnalisation - soit le développement du déjà existant cadre institutionnel modeste (par exemple Comité de démographie au sein de l'Académie croate des sciences et des beaux arts), soit, la création de nouvelles institutions (Association des démographes historiques).

Traduit par Zorica Ćurlin

POPIS IZDANJA ZAVODA ZA POVIJESNE ZNANOSTI HAZU U DUBROVNIKU

Monumenta historica Ragusina

1. Gregor Čremošnik (ur.), *Spisi dubrovačke kancelarije: Zapisi notara Tomazina da Savere 1278-1282*, Zagreb, 1951.

Monumenta Catarensis

1. Antun Mayer (ur.), *Kotorski spomenici: Prva knjigakotorskih notara od god. 1326-1335*, Zagreb, 1951.

Anali

Anali Historijskog instituta JAZU u Dubrovniku:

1 (1952), 2 (1953), 3 (1954), 4/5 (1956), 6/7 (1959), 8/9 (1962), 10/11 (1966), 12 (1970)

Anali Historijskog odjela Centra za znanstveni rad JAZU u Dubrovniku:

13/14 (1976), 15/16 (1978)

Anali Zavoda za povijesne znanosti IC JAZU u Dubrovniku:

17 (1979), 18 (1980), 19/20 (1982), 21 (1983), 22/23 (1985), 24/25 (1987)

Anali Zavoda za povijesne znanosti JAZU u Dubrovniku:

26 (1988), 27 (1989), 28 (1990)

Anali Zavoda za povijesne znanosti HAZU u Dubrovniku:

29 (1991), 30 (1992), 31 (1993), 32 (1994), 33 (1995), 34 (1996), 35 (1997), 36 (1998), 37 (1999), 38 (2000), 39 (2001), 40 (2002), 41 (2003)

Dubrovnik Annals

1 (1997), 2 (1998), 3 (1999), 4 (2000), 5 (2001), 6 (2002), 7 (2003)

Monografije

1. Cvito Fisković, *Prvi poznati dubrovački graditelji*, Dubrovnik, 1955.
2. Cvito Fisković, *Kultura dubrovačkog ladanja*, Split, 1966.
3. Grga Novak, *Povijest Dubrovnika od nastarijih vremena do početka VII stoljeća*, Dubrovnik, 1966.
4. Ilija Mitić, *Konzulati i konzularna služba starog Dubrovnika*, Dubrovnik, 1973.
5. Josip Lučić, *Povijest Dubrovnika od VII st. do g. 1205*, Zagreb, 1973.
6. Ivo Perić, *Dubrovačka periodika 1848-1918*, Dubrovnik, 1980.
7. Ivo Perić, *Razvitak turizma u Dubrovniku i okolici*, Dubrovnik, 1983.
8. Nenad Vekarić, *Pelješka naselja u 14. stoljeću*, Dubrovnik, 1989.
9. Bruno Šišić, *Dubrovački renesansni vrt*, Dubrovnik, 1991.
10. Stanislava Stojan, *Ivan August Kaznačić, književnik i kulturni djelatnik*, Dubrovnik, 1993.
11. Antun Ničetić, *Povijest dubrovačke luke*, Dubrovnik, 1996.
12. Slavica Stojan, *U salonu Marije Giorgi Bona*, Dubrovnik, 1996.
13. Nella Lonza, *Pod plaštem pravde*, Dubrovnik, 1997.
14. Vesna Miović-Perić, *Na razmeđu*, Dubrovnik, 1997.
15. *Konavle u prošlosti, sadašnjosti i budućnosti*, svezak 1, Dubrovnik, 1998.
Konavle u prošlosti, sadašnjosti i budućnosti, svezak 2, Dubrovnik, 1999.

16. Slavica Stojan, *Anica Bošković*, Dubrovnik, 1999.
17. Stjepan Čosić, *Dubrovnik nakon pada Republike (1808.-1848.)*, Dubrovnik, 1999.
18. Katarina Horvat-Levaj, *Dubrovačke barokne palače*, Zagreb-Dubrovnik, 2000.
19. Niko Kapetanić, *Epigrafički spomenici Konavala iz vremena Dubrovačke Republike*, Zagreb-Dubrovnik, 2000.
20. Filip De Diversis, *Dubrovački govori u slavu ugarskih kraljeva Sigismunda i Alberta*. Zagreb-Dubrovnik, 2001.
21. Bruno Šišić, *Vrtni prostori povijesnog predgrađa Dubrovnika - od Pila do Boninova*, Zagreb-Dubrovnik, 2003.
22. Vesna Čučić, *Posljednja kriza Dubrovačke Republike*. Zagreb-Dubrovnik, 2003.
23. Slavica Stojan, *Vjerenice i nevjernice*. Zagreb-Dubrovnik, 2003.
24. Vesna Miović, *Dubrovačka diplomacija u Istanbulu*. Zagreb-Dubrovnik, 2003.

Prilozi demografskoj povijesti Dubrovnika i okolice

1. Stjepan Krivošić, *Stanovništvo Dubrovnika i demografske promjene u prošlosti*, Dubrovnik, 1990.
2. Antun Golušić, *Rodovi Slanskog primorja*, Dubrovnik, 1991.
3. Nenad Vekarić, *Stanovništvo poluotoka Pelješca*, svezak 1, Dubrovnik, 1992.
Stanovništvo poluotoka Pelješca, svezak 2, Dubrovnik, 1993.
4. Zdenka Janeković-Römer, *Rod i grad*, Dubrovnik, 1994.
5. Nenad Vekarić, *Pelješki rodovi (A-K)*, svezak 1, Dubrovnik, 1995.
Pelješki rodovi (L-Ž), svezak 2, Dubrovnik, 1996.
6. Niko Kapetanić i Nenad Vekarić, *Falsifikat o podrijetlu konavoskih rodova*, Dubrovnik, 1997.
7. Niko Kapetanić i Nenad Vekarić, *Stanovništvo Konavala*, svezak 1, Dubrovnik, 1998.
Stanovništvo Konavala, svezak 2, Dubrovnik, 1999.
8. Zdenka Janeković-Römer, *Okvir slobode*, Zagreb-Dubrovnik, 1999.
9. Nenad Vekarić, Irenja Benyovsky, Tatjana Buklijaš, Maurizio Levak, Nikša Lučić, Marija Mogorović i Jakša Primorac, *Vrijeme ženidbe i ritam poroda (Dubrovnik i njegova okolica od 17. do 19. stoljeća)*, Zagreb-Dubrovnik, 2000.
10. Niko Kapetanić i Nenad Vekarić, *Konavoski rodovi (A-G)*, svezak 1, Zagreb-Dubrovnik, 2001.
Konavoski rodovi (H-Pe), svezak 2, Zagreb-Dubrovnik, 2002.
Konavoski rodovi (Pi-Ž), svezak 3, Zagreb-Dubrovnik, 2003.
11. Vladimir Stipetić i Nenad Vekarić, *Povijesna demografija Hrvatske*, Zagreb-Dubrovnik, 2004.

Pretisci

1. Juraj Mulih, *Abeczevica* (Zagreb, 1746), priredio Ivica Martinović, Dubrovnik, 1997

Nakladnik: HRVATSKA AKADEMIJA ZNANOSTI I UMJETNOSTI, ZAVOD ZA POVIJESNE ZNANOSTI U DUBROVNIKU. Za nakladnika: akademik SLAVKO CVETNIĆ. Tehnički urednik: NENAD VEKARIĆ. Likovna oprema omota: DRAŽEN TONČIĆ. Prevodioci: VESNA BAĆE (engleski), ZORICA ĆURLIN (francuski). Lektor: MIHAELA VEKARIĆ. Korektor: LJILJANA RAČIĆ. Tisak: Tiskara "ALFA-2" Dubrovnik. Dano u tisak: 15.12.2003. Naklada: 1500 primjeraka.